

APEX - IV

Masina de sertizat hidraulica cu patru capuri



APEX - IV permite asamblarea simultană a tuturor celor 4 colțuri ale profilului, combinând precizia poziționării servo cu puterea sistemului hidraulic pentru a oferi utilizatorilor soluții rapide.

APEX - IV asigură un proces de asamblare a colțurilor fără întreruperi, minimizând erorile utilizatorului datorită sistemului hidraulic cu presiune în două etape.

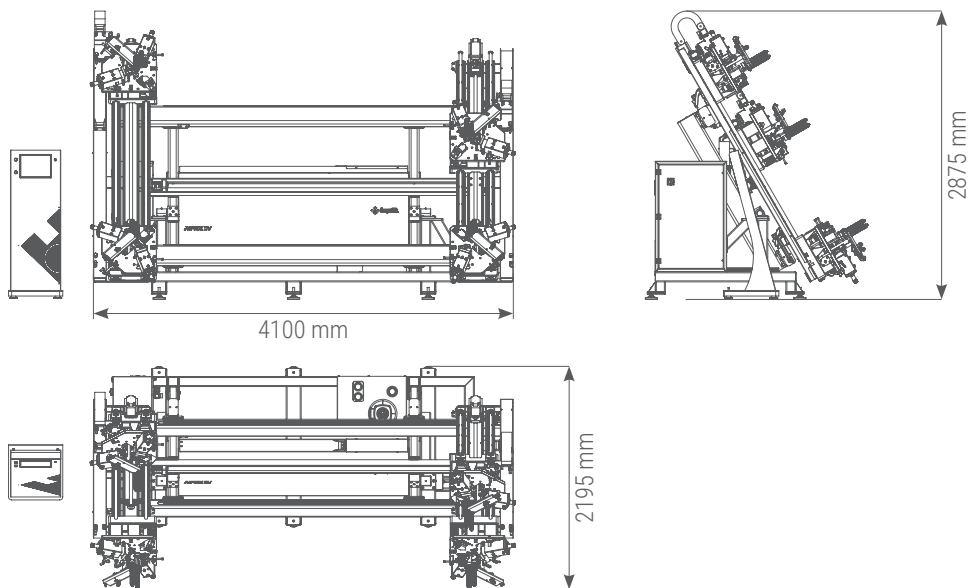

APEX - IV

Masina de sertizat hidraulica cu patru capuri

DIMENSIUNI PROFILE

Lungime minima profile	500 mm (vertical) - 500 mm (orizontala)
Lungime maxima profile	2000 mm (vertical) – 3400 mm (orizontala)

CUTITE DE SERTIZAT

Cursa	40 mm
Distanta dintre cutite	100 mm
5 mm set de cutite pentru sertizat	8 buc
7 mm set de cutite pentru sertizat	8 buc

VITEZA DE POZITIONARE

X Axis (Longitudinal)	15 m/min
Y Axis (Lateral)	15 m/min

ELECTRICE

Putere maxima	8.4 kW
Voltaj	400V 3N PE AC
Frecventa	50-60 Hz

AIR

Presiune	6-8 Bar
Consum aer	60,8 L/min

ZONA DE OPERARE

Zona de siguranta prevenita cu bariera	●
12" Touchscreen	●
Set cutite de sertizat pentru profile speciale	○
Cititor de coduri de bare	○

● Standard ○ Optional