



CG-103

Banc de calare sticlă cu acționare pneumatică

Bancul de calare pentru sticlă CG-301 este un utilaj profesional cu acționare pneumatică, proiectat pentru simularea condițiilor reale de montare a ferestrelor și ușilor pe zidărie. Acesta facilitează manipularea, poziționarea și montarea sticlei pe cadrele de ferestre și uși, reducând efortul operatorului și crescând precizia procesului.

Echipamentul este construit cu un sistem de stabilitate paralel, care asigură o susținere uniformă și un echilibru optim în timpul lucrului. Transferul și poziționarea cadrului pe banc se fac cu ușurință datorită conveierului cu role, eliminând necesitatea ridicărilor manuale.

Mecanismul de culisare verticală permite reglarea rapidă a înălțimii zonei de lucru, astfel încât operatorul să lucreze într-o poziție ergonomică, fără a se apleca. Partea stângă a utilajului este fixă, în timp ce partea dreaptă este mobilă, pentru a permite ajustarea la diferite dimensiuni de rame.

CG-301 este ideal pentru testarea tocurilor (ramelor) și a cercevelor, oferind o platformă sigură, stabilă și ușor de utilizat în producția și montajul tâmplăriei.

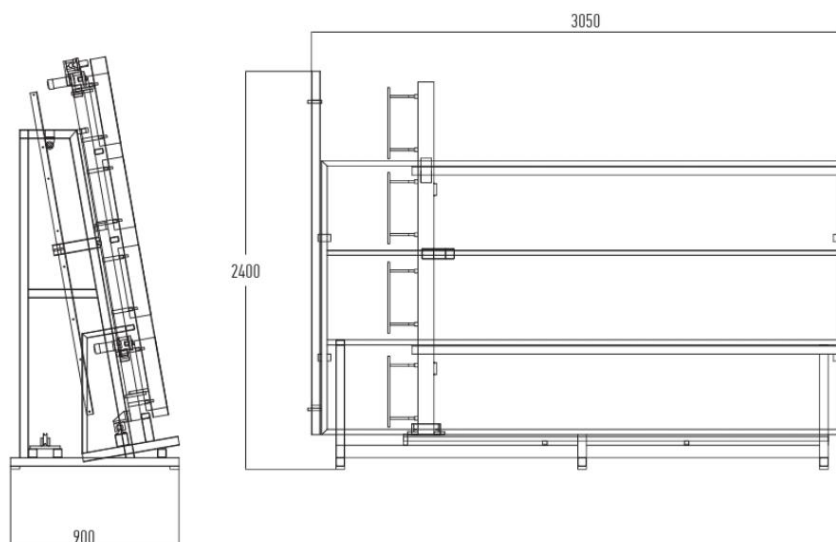

Caracteristicii Tehnice

- Lungime maximă cadru: 2.700 mm
- Lungime minimă cadru: 300 mm
- Presiune aer necesară: 6–8 bar
- Consum aer: 10 lt/ciclu
- Lungime utilaj: 3.050 mm
- Adâncime utilaj: 900 mm
- Înălțime utilaj: 2.400 mm
- Greutate: 360 kg

