

WWA120 WCS 8kg Active

Mașină de spălat cu încărcare frontală W1:

A -10 %* | 8 kg | 1400 rpm | CapDosing | tambur cu structură de fagure | AddLoad



- Testate timp de 20 de ani de îngrijire perfectă a rufelor*
- Economisiți mai multă energie cu A -10 %**
- Gamă exclusivă CapDosing pentru diferite textile și pete***
- Tamburul cu structură de fagure asigură că rufele rămân în stare perfectă
- Adăugați sau eliminați articole în timpul ciclului de spălare cu AddLoad

* În timpul fazei de dezvoltare a seriilor W1/W2 de mașini de spălat, Miele a testat modelele și componentele centrale în 5000 de cicluri de spălare (= 5 cicluri de spălare pe săptămână timp de 50 de săptămâni pe an) în diverse programe. Mai multe: miele.ro/20ani

** cu 10 % mai economic decât valoarea de prag (52) pentru clasa de eficiență energetică A

*** Brevet EP 2 365 120



EAN: 4002516868071 / Numărul materialului: 12729490 /
Vechi Numărul materialului: 11WA1201EU1

Informații generale	
Identificator de model	WWA120 WCS 8kg Active
Număr material producător	12729490
Număr EAN	4002516868071
Clasă de marketing	Silver
Tip construcție	
Adecvat pentru stivuire	•
Balama ușă	dreapta
Montare alăturată	•
Glisare spre interior	•
Model	
Marcă produs	W1 White Edition
Încărcare frontală	•
Centrifugare	
Viteză maximă de centrifugare	1400
Întrerupere clătire	•
Funcție fără centrifugare	•
Design	
Culoarea aparatului	Alb lotus
Culoare panou de comandă	Alb lotus
Design ușă	Negru obsidian cu inel alb
Culoare buton rotativ	Alb lotus
Versiune panou de comandă	Înclinat 5°
Tip comandă	Comandă rotativă
Afișaj	EasyControl galben
Putere de curățare	
Dozator proporțional CapDosing	•
Întreținere rufe delicate	
Tambur cu structură de fagure	•
Încărcare în kg	8
Confortul utilizatorului	
Start întârziat până la 24 de ore	•
Afișare timp rămas	•
Sertar cu funcție AutoClean pentru detergent	•
AddLoad	•
Eficiență și durabilitate	
Clasă de eficiență energetică (A-G)	A
Mai economic decât valoarea de prag (52) pentru clasa eficienței energetice A	10%
Consum ponderat de energie per 100 de cicluri de funcționare pentru ciclul de spălare în kWh	43
Consum ponderat de apă per ciclu în l	48
Clasa de eficiență a centrifugării (A-G)	B
Clasa emisiilor de zgomot acustic în aer (ciclu de centrifugare; A-D)	A
Emisii de sunet în timpul ciclului de centrifugare în dB(A) la 1 pW	72
Durata programului „Eco 40-60” la capacitate nominală	219
Putere nominală în stare oprit în W	0,30

WWA120 WCS 8kg Active

Mașină de spălat cu încărcare frontală W1:

A -10 %* | 8 kg | 1400 rpm | CapDosing | tambur cu structură de fagure | AddLoad



EAN: 4002516868071 / Numărul materialului: 12729490 /

Vechi Numărul materialului: 11WA1201EU1

Spălare la temperatură joasă „Rece“ și „20 °C“	•
Control automat al încărcării	•
Debitmetru	•
Controlul spumării	•
Motor ProfiEco	•
Programe spălare	
Bumbac (colorate)	•
Bumbac cu prespălare	•
Călcare minimă	•
Delicate	•
Rufe din lână (spălare manuală)	•
Express 20	•
Culori închise/Denim	•
Îmbrăcăminte outdoor	•
Impermeabilizare	•
Clătire separată/Apretare	•
Evacuare/Centrifugare	•
ECO 40-60	•
Suplimente la spălare	
Scurt	•
Înmuiere	•
Apă plus	•
Ciclu de clătire suplimentară	•
Siguranță	
Sistem de protecție a apei	Watercontrol-System
Blocare de siguranță	•
Cod PIN	•
Interfață optică	•
Date tehnice	
Dimensiuni (Î x L x A) în mm	850 x 596 x 643
Dimensiuni în mm (lățime)	596
Dimensiuni în mm (înălțime)	850
Dimensiuni în mm (adâncime)	643
Adâncimea aparatului electrocasnic în mm cu ușa deschisă	1077
Adâncime aparat fără ușa în mm	600
Greutate în kg	82
Tensiune în V	220-240
Tensiune nominală siguranță în A	10
Frecvență în Hz	50
Putere electrică totală în kW	2,10-2,40
Lungimea furtunului de admisie apă în m	1,60
Lungimea furtunului de evacuare apă în m	1,50
Lungime cablu de alimentare în m	2

WWA120 WCS 8kg Active

Mașină de spălat cu încărcare frontală W1:

A -10 %* | 8 kg | 1400 rpm | CapDosing | tambur cu structură de fagure | AddLoad

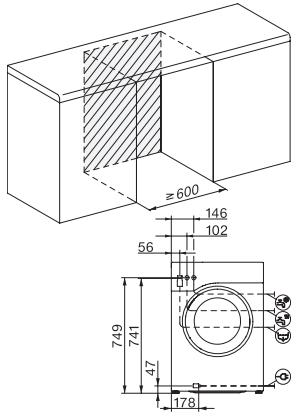

W1 drawing, fascia 5 degree, measures in mm

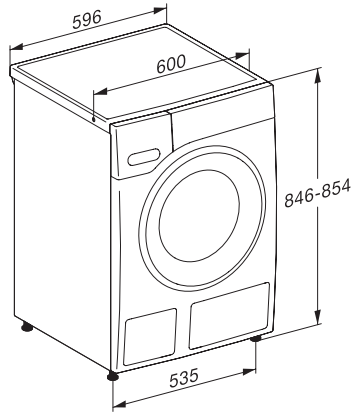

W1 drawing, fascia 5 degree, measures in mm

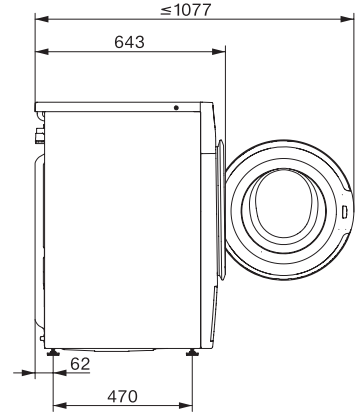

W1 drawing, fascia 5 degree, measures in mm

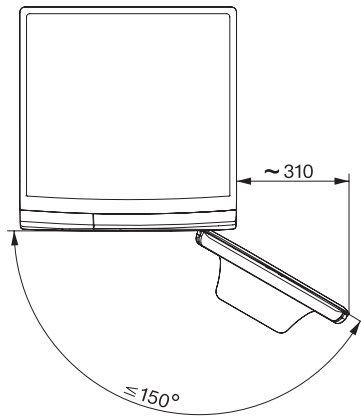

W1 drawing, fascia 5 degree, measures in mm