



MAȘINA DE TUNS GAZON RURIS SF7A106





CUPRINS

1. Introducere.....	3
2. Instrucțiuni de siguranță.....	4
3. Prezentarea generală a utilajului	10
4. Date tehnice.....	11
5. Montajul	11
6. Punerea în funcțiune.....	15
7. Întreținerea și depozitarea	17
8. Declarații de conformitate	19

1. INTRODUCERE

Stimate client!

Îți mulțumim pentru decizia de a cumpăra un produs RURIS și pentru încrederea acordată companiei noastre! RURIS este pe piață din anul 1993 și în tot acest timp a devenit un brand puternic, care și-a construit reputația prin respectarea promisiunilor, dar și prin investițiile continue menite să vină în ajutorul clienților cu soluții fiabile, eficiente și de calitate.

Suntem convinși că veți aprecia produsul nostru și vă veți bucura de performanțele sale timp îndelungat. RURIS nu oferă clienților săi doar utilaje, ci soluții complete. Un element important în relația cu clientul este consilierea atât înainte de vânzare, cât și post vânzare, clienții RURIS având la dispoziție o întreagă rețea de magazine și puncte service partenere.

Pentru a vă bucura de produsul cumpărat, vă rugăm să parcurgeți cu atenție manualul de utilizare. Prin respectarea instrucțiunilor, o să aveți garanția unei utilizări îndelungate.

Compania RURIS lucrează continuu pentru dezvoltarea produselor sale și de aceea își rezervă dreptul de a modifica printre altele forma, înfățișarea și performanțele acestora, fără a avea obligația de a comunica acest lucru în prealabil.

Vă mulțumim încă o dată că ați ales produsele RURIS!

Informații și suport clienți:

Telefon: **0351.820.105**

e-mail: **info@ruris.ro**

2. INSTRUCȚIUNI DE SIGURANȚĂ

Mașina dvs. de tuns gazon a fost construită să fie utilizată în conformitate cu regulile de folosire în siguranță prezentate în acest manual. Ca în cazul oricărui tip de echipament de putere, orice eroare sau neatenție din partea operatorului poate duce la vătămare corporală.



CITIȚI ÎNTOTDEAUNA ACESTE INSTRUCȚIUNI ÎNAINTE DE A UTILIZA PRODUSUL

Nivelul intensității sonore pentru operator poate depăși 85dB(A) și măsuri de protecție auditivă sunt necesare.

Avertisment:

- Emisiile de vibrații în timpul utilizării efective a sculei electrice pot diferi față de valoarea totală declarată în funcție de modul de utilizare a sculei.

- Necesitatea de identificare a măsurilor de siguranță pentru protecția operatorului se bazează pe o estimare a expunerii în condițiile efective de utilizare (luând în considerare toate părțile ciclului de operare, cum ar fi timpul când scula este oprită și când merge în gol, în plus față de timpul de pornire).

Atenție:

1. Acest aparat **NU TREBUIE** utilizat de către copii și persoane cu capacități fizice, senzoriale sau mentale reduse ori lipsite de experiență sau cunoștințe.

Reglementările locale pot restricționa vârsta operatorului.

Nu lăsați copiii să se joace cu aparatul.

2. Dacă este deteriorat cablul de alimentare, acesta trebuie înlocuit de producător, de agentul său de service sau de o persoană cu calificări similare pentru a se evita orice pericol.

Instrucțiuni privind siguranța

IMPORTANT

CITIȚI CU ATENȚIE MANUALUL ÎNAINTE DE UTILIZARE.

A SE PĂSTRA PENTRU CONSULTĂRI VIITOARE.

Măsuri de operare în siguranță pentru mașinile electrice de tuns iarba

Instruirea

- a) Citiți cu atenție instrucțiunile. Familiarizați-vă cu comenzile și cu utilizarea corectă a aparatului.
- b) Nu permiteți niciodată copiilor sau persoanelor nefamiliarizate cu instrucțiunile să utilizeze mașina de tuns iarba. Reglementările locale pot restricționa vârsta operatorului.
- c) Nu utilizați niciodată aparatul în timp ce sunt oameni, mai ales copii, sau animale în apropiere.
- d) Nu uitați că operatorul sau utilizatorul este responsabil pentru accidente sau riscurile la care sunt supuși terții sau bunurile acestora.

Pregătirea

- a) În timp ce utilizați aparatul, purtați întotdeauna încălțăminte închisă și pantaloni lungi. Nu puneți mașina în funcțiune când nu purtați încălțăminte sau dacă purtați sandale. Evitați purtarea articolelor largi de îmbrăcăminte sau care prezintă șnururi sau fire ce atârnă.
- b) Inspectați cu atenție zona de utilizare a mașinii și îndepărtați toate obiectele care ar putea fi proiectate de către mașină.
- c) Înainte de utilizare, întotdeauna inspectați vizual mașina pentru a vă asigura că lamele, bolțurile lamelor și ansamblul de tăiere nu sunt uzate sau avariate. Înlocuiți lamele și bolțurile uzate sau avariate pentru a asigura echilibrul. Înlocuiți etichetele distruse sau care nu mai pot fi citite.

d) Înainte de utilizare, verificați ca alimentarea și cablul prelungitor să nu prezinte deteriorări sau uzură. În cazul în care cablul de alimentare se deteriorează în timpul utilizării, deconectați-l imediat de la priză. **NU ATINGEȚI CABLUL DE ALIMENTARE ÎNAINTE DE A-L DECONECTA DE LA PRIZĂ.** Nu utilizați aparatul dacă este deteriorat sau uzat cordonul de alimentare.

Funcționarea

- a) Utilizați aparatul numai pe timp de zi sau în condiții de lumină artificială bună;
- b) Evitați utilizarea mașinii pe iarba udă, când acest lucru este posibil;
- c) Mențineți întotdeauna o poziție stabilă pe pante;
- d) Mergeți, nu alergați;
- e) Tundeți iarba de-a latul unui pantă și nu în susul și josul acesteia.
- f) Vă recomandăm atenție deosebită când schimbați direcția pe pante;
- g) Nu tundeți iarba pe pante excesiv de abrupte;
- h) Exercițiți grijă extremă când dați în marșarier sau trageți mașina înspre dumneavoastră;
- i) Opriti lama(ele) dacă este nevoie să înclinați mașina pentru a o transporta când traversați suprafețe ce nu sunt acoperite cu iarbă și când transportați mașina dinspre și înspre zona de utilizare.
- j) Nu utilizați niciodată aparatul cu apărători defecte sau fără dispozitive de siguranță, de exemplu fără colectorul de resturi montat pe poziție.
- k) Porniți cu grijă motorul, respectând instrucțiunile și ferindu-vă picioarele de lamă(e);
- l) Nu înclinați mașina când porniți motorul, numai dacă este nevoie să înclinați mașina pentru a o porni. În acest caz, nu o înclinați mai mult decât este necesar și ridicați numai partea care este mai departe de operator;

- m) Nu porniți mașina când vă aflați în fața gurii de evacuare.
- n) Nu puneți mâinile sau picioarele în apropierea sau sub componentele rotative. Feriți-vă în permanență de gura de evacuare.
- o) Nu transportați mașina cât timp alimentarea este pornită.
- p) Opriți mașina și scoateți ștecărul din priza electrică. Asigurați-vă că toate părțile în mișcare sunt oprite complet:
- Ori de câte ori plecați de lângă aparat
 - Înainte de îndepărtarea blocajelor sau de deblocarea canalului de evacuare a ierbii
 - Înainte de verificarea, curățarea sau orice intervenție adusă aparatului
 - După lovirea unui obiect străin. Verificați mașina pentru depistarea avariilor și efectuați reparațiile necesare înainte de a reporni și utiliza mașina;
- q) Dacă mașina începe să vibreze anormal (verificați-o imediat).
- verificați dacă prezintă avarieri
 - înlocuiți sau reparați orice componente avariate
 - verificați și strângeți orice piese slăbite

Nu utilizați niciodată aparatul cu apărători defecte sau fără dispozitive de siguranță, de exemplu fără colectorul de resturi montat pe poziție.

Porniți cu grijă motorul, respectând instrucțiunile și ferindu-vă picioarele de părțile rotative.

Aparatul trebuie alimentat printr-un dispozitiv de curent rezidual (RCD) străbătut de un curent de maxim 30 mA.

Simboluri

Eticheta tehnică de pe mașină poate prezenta niște simboluri. Acestea sunt informații importante despre produs sau instrucțiuni asupra utilizării sale.



Produsele electrice reciclabile nu trebuie să fie eliminate cu deșeurile menajere. Vă rugăm să reciclați acolo unde există facilități. Luați legătura cu autoritățile locale sau magazinul de desfacere pentru a obține informații privind reciclarea.



Indică riscul de accidentare, deces sau defectare a sculei în caz de nerespectare



Purtați ochelari de protecție.

Utilizați protecție auditivă.



Acest produs este în conformitate cu toate standardele reglementare din țara de pe teritoriul UE unde produsul este achiziționat.



Purtați încălțăminte rezistentă, antiderapantă



Citiți manualul de instrucțiuni



Utilizați mănuși de protecție



A nu se expune la ploaie



Țineți copiii la cel puțin 10 m de zona de lucru



Resturi pot fi proiectate din gura de evacuare



Această sculă electrică este dublu izolată.



Deconectați imediat de la sursa de alimentare în cazul deteriorării cablului de alimentare.



Atenție la lamele ascuțite. Lamele continuă să se rotească după oprirea motorului.



Scoateți ștecărul din priză înainte de mentenanță sau în cazul deteriorării cablului de alimentare.



Feriți cablul de alimentare flexibil departe de lame.

3. PREZENTAREA GENERALĂ A UTILAJULUI

1. Mâner superior
2. Mâner inferior
3. Cutie întrerupător
4. Sac colector
5. Roți
6. Capac motor
7. Ancoșă cablu
8. Suport pentru cablu de alimentare



4. DATE TEHNICE

Înălțime de tăiere	25/45/60 mm
Turație	3300 rpm
Lățime de tăiere	330 mm
Putere	1200W
Voltaj/Frecvență	230/240V – 50 Hz
Greutate	11,5 kg
Înălțime de tăiere	25mm (cea mai joasă poziție de tăiere) 45mm 60mm (cea mai înaltă poziție de tăiere)

Această sculă electrică este dublu izolată. Produsul este echipat cu două bariere izolatoare independente pentru a vă proteja de electrocutare.

5. MONTAJUL

Așezați ancoșa cablului pe mânerul superior. Racordați mânerul superior și cel inferior cu ajutorul șuruburilor și elementelor de prindere furnizate.



Introduceți mânerul în corpul mașinii, asigurându-vă că orificiul de pe mâner este aliniat cu orificiul mașinii, și fixați cu șuruburile incluse în acest sens.



Amplasați fiecare roată în axă, puneți mai întâi șaiba, apoi fixați cu ajutorul bolțurilor în formă de "R" și apăsați capacele roților până la anclanșarea acestora.



Prindeți suporturile de cablu.



Ridicați trapa și amplasați sacul colector peste suport.

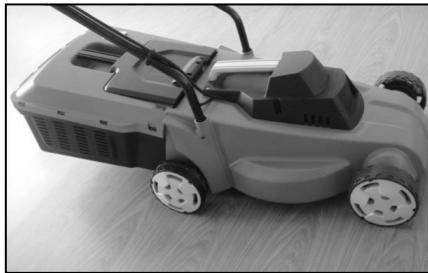

AJUSTAREA LUNGIMII DE TĂIERE

Pentru a obține lungimea de tăiere dorită, axul față și axul spate pot fi repositionate sub carcasa motorului.



Avertisment! Deconectați mașina de tuns de la sursa de alimentare și asigurați-vă că lame este oprită înainte de a-i ajusta înălțimea.

Pentru a ajusta lungimea de tăiere a roții din față:

- Întoarceți mașina cu dedesubtul în sus.
- Trageți axul roții înspre partea din față a mașinii.
- Poziționați axul roții la înălțimea de tăiere dorită.



Pentru a ajusta lungimea de tăiere a roții din spate:

- Rotiți mașina pe o parte.
- Trageți axa roții din spate în direcția opusă a trapei colectorului de iarbă.
- Poziționați axul roții la înălțimea de tăiere dorită.

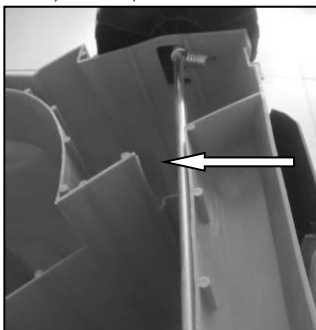

Asigurați-vă că ambele roți din spate (stânga și dreapta) sunt poziționate la aceeași înălțime de tăiere.

Pozițiile înălțimii de tăiere (fig. 2c)

- 1) 25mm (cea mai joasă poziție de tăiere)
- 2) 45mm
- 3) 60mm (cea mai înaltă poziție de tăiere)



6. PUNEREA ÎN FUNCȚIUNE

Conectați la sursa de alimentare

Avertisment! Înaintea de a conecta la sursa de alimentare, asigurați-vă că întrerupătorul este poziționat pe OFF. Racordați ștecherul la sursa echipată cu un întrerupător RCD.

Pornirea

Întrerupător pornit/oprit (On/Off) (fig. 3)

Atenție! Nu porniți mașina dacă vă aflați pe iarbă înaltă. Apăsăți butonul de siguranță (A) de pe ansamblul întrerupător și apoi trageți maneta întrerupătorului (B) înspre bară. Țineți maneta întrerupătorului apăsată în timp ce eliberați butonul de siguranță. Pentru a opri mașina, eliberați maneta întrerupătorului și acesta va reveni automat în poziția oprită.

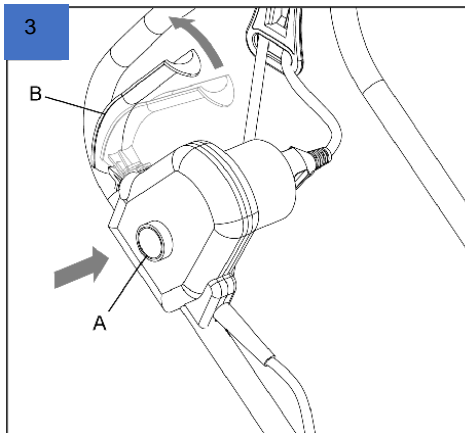

Tunderea (fig.4)

Vă recomandăm să utilizați mașina respectând indicațiile din acest manual pentru obținerea unor rezultate optime și a reduce riscul de secționare a cablului de alimentare.

- Amplasați majoritatea cablului în apropierea punctului de pornire.

- Porniți mașina precum în indicațiile de mai sus.
- Procedați precum în fig.4
- Deplasați-vă din poziția 1 înspre 2.
- Rotiți înspre dreapta și procedați înspre poziția 3.
- Rotiți înspre stânga și procedați înspre poziția 4.
- Repetați pașii de mai sus după cum este nevoie.

Avertisment! Nu deplasați mașina înspre cablu.

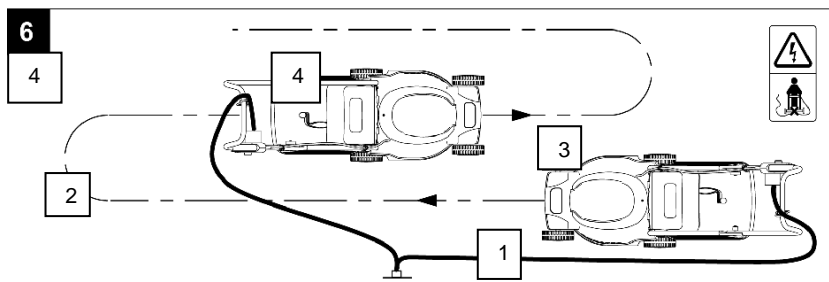

Întreținerea lamei (fig.5)

Curățați periodic lama de iarbă și murdării.

La începutul sezonului de grădinărit, examinați cu atenție lama.

Dacă aceasta este foarte tocită, ascuțiți-o sau înlocuiți-o.

Dacă lama este avariată sau uzată, înlocuiți-o cu una nouă.

Avertisment! Respectați următoarele măsuri de siguranță:

Deconectați mașina de la sursa de alimentare și așteptați ca lama să fie complet oprită înainte de a proceda cu orice operațiune.

Atenție să nu vă tăiați! Utilizați mănuși foarte rezistente sau un prosop pentru a atinge lama.

Utilizați numai o lamă de schimb desemnată.

Nu îndepărtați lama (A) fără un motiv întemeiat.

Pentru înlocuirea lamei

Rotiți mașina pe o parte.

Țineți lama (C) cu o mână.

Utilizați cheia inclusă pentru a slăbi

și îndepărta piulița lamei (B).

Înlocuiți lama.

Strângeți bine piulița.

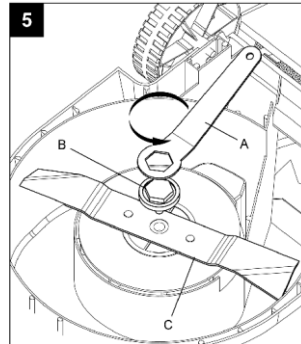

7. ÎNTREȚINEREA ȘI DEPOZITAREA

a) Mențineți strânse toate piulițele și șuruburile, pentru a fi siguri că aparatul este în stare bună de funcționare.

b) Verificați frecvent colectorul de iarbă pentru depistarea semnelor de uzură sau deteriorare.

c) În cazul mașinilor cu mai multe lame, aveți grijă că o lamă ce se rotește poate cauza rotirea unei alte lame.

d) În timpul efectuării unor reglaje ale mașinii, vă recomandăm multă atenție pentru a preveni prinderea degetelor între lamele rotative și componentele fixe ale mașinii.

e) Întotdeauna lăsați mașina să se răcească înainte de a o depozita.

f) Când executați operațiuni de întreținere a lamelor, nu uitați că deși sursa de alimentare este oprită, lamele pot continua să se miște.

g) Din motive de siguranță, înlocuiți piesele uzate sau defecte; Utilizați numai piese de schimb și accesorii originale.

h) Utilizați numai lama de schimb, bolțul lamei și rotorul desemnate pentru acest produs.

i) Ungeți piciorușele de prindere ale roților.

j) Depozitați aparatul numai într-un loc uscat.



Nu aruncați echipamentele electrice, electronice industriale și părțile componente la gunoiul menajer! Informații privind DEEE. Având în vedere prevederile OUG 195/2005 - referitoare la protecția mediului și



O.U.G. 5/2015. Consumatorii vor avea în vedere următoarele indicații

pentru predarea deșeurilor electrice, precizate mai jos:

- Consumatorii au obligația de a nu elimina deșeurile de echipamente electrice și electronice (DEEE) ca deșeuri municipale nesortate și de a colecta separat aceste DEEE.
- Colectarea acestor deșeuri numite (DEEE) se va efectua prin Serviciul Public de Colectare de pe raza fiecărui județ și prin centre de colectare organizate de operatorii economici autorizați pentru colectarea DEEE. Informații furnizate de către Administrația Fondului de Mediu www.afm.ro sau jurnalul Uniunii Europene.
- Consumatorii pot preda DEEE în mod gratuit în punctele de colectare specificate anterior.

8. DECLARAȚII DE CONFORMITATE

DECLARATIA DE CONFORMITATE CE



Producator: **SC RURIS IMPEX SRL**

Calea Severinului, nr. 10, Bl. 317b, Craiova, Dolj, Romania

Tel. 0351 464 632, Fax 0351 464 633, www.ruris.ro, office@ruris.ro

Reprezentant autorizat: ing. Stroe Marius Catalin – Director General

Persoana autorizata pentru dosarul tehnic: ing. Florea Nicolae – Director Proiectare Productie

Descrierea masinii: **MASINA DE TUNS GAZON ELECTRICA** reprezinta un utilaj folosit pentru zona peluzelor de iarba, avand aplicabilitate pentru toate suprafetele din jurul casei.

Serie produs: XXSF 00001 - 99999, unde XX reprezinta anul de productie al utilajului

Model: **RURIS**

Tipul: **SF7A106**

Motor: **electric, monofazat, 220 volti**

Putere: **1200 W**

Latime de taiere: 330 mm

Noi, SC RURIS IMPEX SRL Craiova, producator, in conformitate cu **H.G. 1029/2008** - privind conditiile introducerii pe piata a masinilor, Directiva 2006/42/EC – cerinte de siguranta si securitate, Standardul SR EN ISO 12100 – Masini. Securitate, Directiva 2000/14/CE, **H.G. 1756/2006 – privind limitarea nivelului emisiilor de zgomot in mediu**, Directiva 2014/35/UE, **HG 409/2016 - privind echipamentele de joasa tensiune**, am efectuat atestarea conformitatii produsului cu standardele specificate si declaram ca este conform cu principalele cerinte de siguranta si securitate, nu pune in pericol viata, sanatatea, securitatea muncii si nu are impact negativ asupra mediului.

Subsemnatul Stroe Catalin, reprezentantul producatorului, declar pe proprie raspundere ca produsul este in conformitate cu urmatoarele standarde si directive europene:

-Directiva **2006/42/CE** privind siguranta masinilor;

-Directiva **2014/30/UE** privind compatibilitatea electromagnetica;

-Directiva **2014/35/UE** privind echipamentele de joasa tensiune;

-**SR EN ISO 12100:2011** - Securitatea masinilor. Concepte de baza, principii generale de proiectare. Terminologie de baza, metodologie. Principii tehnice. Cerinte generale.

Declarăm, de asemenea, că au fost îndeplinite în cursul procesului de fabricatie/montaj cerintele următoarelor standarde si directive:

-**SR EN ISO 13857/2008** - Distanța de securitate pentru protejarea membrilor superioare si inferioare;

-**SR EN 1050 (14121)** - Principiile de evaluare a riscurilor;

-**SR EN 60204/2007 (2010)** - Echipamentul electric al masinii - Partea 1: Cerinte generale de securitate;

-**EN ISO 13849/1** - Elementele sistemului de control al securității;

-**SR EN ISO 13850** - Dispozitive pentru oprirea de siguranță;

-**SR EN ISO 3744:2011** - Acustică. Determinarea nivelurilor de putere acustică emise de sursele de zgomot;

-**Directiva 2000/14/EC** amendata prin **Directiva 2005/88/CE** – Emisiile de zgomot in mediul exterior

-**Directiva 2006/42/EC** - privind mașinile.

Alte Standarde sau specificatii utilizate:

-**SR EN ISO 9001** - Sistemul de Management al Calitatii

-**SR EN ISO 14001** - Sistemul de Management al Mediului

-**OHSAS18001** - Sistemul de Management al Sanatatii si Securitatii Ocupationale.

Marca si numele fabricantului: Z.S.I. Co. Ltd

Nota: documentatia tehnica este detinuta de producator.

Precizare: Prezenta declaratie este conforma cu originalul.

Termen de valabilitate: 10 ani de la data aprobarii.

Locul si data emiterii: Craiova, 20.11.2019.

Anul aplicarii marcajului CE: 2019.

Nr. inreg: 1195/20.11.2019

Persoana autorizata si semnatura:

Ing. Stroe Marius Catalin
Director General al
SC RURIS IMPEX SRL



DECLARATIA DE CONFORMITATE



Producator: **SC RURIS IMPEX SRL**

Calea Severinului, nr. 10, Bl. 317b, Craiova, Dolj, Romania

Tel. 0351 464 632, Fax 0351 464 633, www.ruris.ro, office@ruris.ro

Reprezentant autorizat: ing. Stroe Marius Catalin – Director General

Persoana autorizata pentru dosarul tehnic: ing. Florea Nicolae – Director Proiectare Productie

Descrierea masinii: **MASINA DE TUNS GAZON ELECTRICA** reprezinta un utilaj folosit pentru zona peluzelor de iarba, avand aplicabilitate pentru toate suprafetele din jurul casei.

Serie produs: XXSF 00001 - 99999, unde XX reprezinta anul de productie al utilajului

Model: **RURIS**

Tipul: **SF7A106**

Motor: **electric, monofazat, 220 volti**

Putere: **1200 W**

Latime de taiere: 330 mm

Nivelul de putere acustica (relanti): 93 db Nivelul de putere acustica (Nmax): 96 db
Nivelul de putere acustica este certificat de Intertek prin certificat nr. 19SHX1477-01, respectiv de INMA Bucuresti prin Raport de incercare nr. 9/20.11.2019, in conformitate cu prevederile Directivei 2000/14/CE si SR EN ISO 3744:2011

Noi, SC RURIS IMPEX SRL Craiova in calitate de producator, in conformitate cu Directiva 2000/14/CE, **H.G. 1756/2006** - privind limitarea nivelului emisiilor de zgomot in mediu produs de echipamente destinate utilizarii in exteriorul cladirilor, Directiva 2014/35/UE, **HG 409/2016** - **privind echipamentele de joasa tensiune** precum si Directiva 2006/42/CE, H.G. 1029/2008 - privind conditiile introducerii pe piata a masinilor, am efectuat verificarea si atestarea conformitatii produsului cu standardele specificate si declaram ca este conform cu principalele cerinte.

Subsemnatul Stroe Catalin, reprezentantul producatorului, declar pe proprie raspundere ca produsul este in conformitate cu urmatoarele standarde si directive europene:

-Directiva **2006/42/CE**, privind siguranta masinilor;

-Directiva **2014/30/UE**, privind compatibilitatea electromagnetica;

-Directiva **2014/35/UE**, privind echipamentele de joasa tensiune;

-**SR EN ISO 12100:2011** - Securitatea masinilor. Concepte de baza, principii generale de proiectare.

Terminologie de baza, metodologie. Principii tehnice. Cerinte generale.

Declarăm, de asemenea, că au fost îndeplinite în cursul procesului de fabricatie/montaj cerintele următoarelor standarde si directive:

-**SR EN 1050 (14121)** - Principiile de evaluare a riscurilor;

-**SR EN 60204/2007 (2010)** - Echipamentul electric al masinii - Partea 1: Cerinte generale de securitate;

-**EN ISO 13849/1** - Elementele sistemului de control al securității;

-**SR EN ISO 3744:2011** - Acustică. Determinarea nivelurilor de putere acustică emise de sursele de zgomot;

-**Directiva 2000/14/CE** amendata prin Directiva 2005/88/CE – Emisiile de zgomot in mediul exterior

Alte Standarde sau specificatii utilizate:

-**SR EN ISO 9001** - Sistemul de Management al Calitatii

-**SR EN ISO 14001** - Sistemul de Management al Mediului

-**OHSAS18001** - Sistemul de Management al Sanatatii si Securitatii Ocupationale.

Nota: documentatia tehnica este detinuta de producator. Precizare: Prezenta declaratie este conforma cu originalul. Termen de valabilitate: 10 ani de la data aprobarii.

Locul si data emiterii: Craiova, 20.11.2019.

Anul aplicarii marcajului CE: 2019.

Nr. inreg: 1196/20.11.2019

Persoana autorizata si semnatura:



Ing. Stroe Marius Catalin
Director General al
SC RURIS IMPEX SRL

ЕЛЕКТРИЧНА КОСИЛИЦА ЗА КОШЕЊЕ ТРАВЕ

СФ7А106

Оригинална упутства



УВЕК ПРОЧИТАЈТЕ ОВА УПУТСТВА ПРЕ УПОТРЕБЕ ПРОИЗВОДА

I Садржај

Листа са деловима
Технички подаци
Безбедносна упутства
Упутства за монтажу
Функционирање

II- Листа са деловима

1. Горња ручка-
2. Доња ручка -
3. Прекидач-
4. Кутија за сакупљање траве-
5. Точкиви-
6. Поклопац мотора-
7. Појас за кабл-
8. Подршка кабла за напајање



III- Технички подаци

Напон	230-240В~ 50Хз
Номинална снага	1200В
Брзина у празно	3300мин ⁻¹
Дужина сечења	1) 25мм најмањи положај за сечење) 2) 45мм 3) 60мм (највиши положај за сечење)

Максимална ширина сечења 330мм

Вибрације 1,646 м/с², К=1,5м/с²

Тежина 11,5кг

Овај електрични алат је двоструко изолован. Производ је опремљен са две независне изолационе преграде за заштиту од струјног удара.

ПОДАЦИ ВЕЗАНИ ЗА БУКУ

Ниво звучног притиска до оператора: 84,8 дБ (А), К = 2,5 дБ (А)

Гарантовани ниво звучне снаге: 96дБ (А)

Ниво звука за оператора може бити већи од 85дБ (А) и потребне су мере заштите слуха.

Информације:

- Процењена укупна вредност вибрација је мерена стандардном методом испитивања и може се користити за упоређивање једног алата са другом.
- Процењена укупна вредност може бити коришћена у прелиминарној процени изложености.

Упозорење:

- Емисије вибрација приликом стварне употребе електричног алата могу се разликовати од пријављене укупне вредности у зависности од тога како се алат користи.
- Потреба да се идентификују мере предострожности за рад оператора засноване су на процени изложености под стварним условима рада (узимајући у обзир све делове радног циклуса, као што је када је алат заустављен и неповратан, поред тога време стартовања).

Упозорење:

1. Овај уређај НЕ требају користити деца и особе са смањеним физичким, сензорним или менталним способностима или недостатком искуства или знања.

Локални прописи могу ограничити старост оператора.

Не дозволите деци да се играју са апаратом.

2. Ако је кабл за напајање оштећен, мора га заменити произвођач, његов агент за услуге или особа с сличним квалификацијама како би се избегла опасност.

IV - Безбедносна упутства

ВАЖНО

ПРОЧИТАЈТЕ ПРЕ УПОТРЕБЕ.

ПРИХВАТИТЕ ЗА БУДУЋЕ КОНСУЛТАЦИЈЕ.

Мере безбедног рада косилице.

Обука

- а) пажљиво прочитајте упутства. Упознајте се са контролама и правилном употребом машине.
- б) Никад не дозволите деци или људима који нису упознати са упутствима за употребу косилице. прописи могу ограничити старост оператора.

- ц) Никада немојте користити апарат док постоје људи, посебно деца или животиње у близини.
- д) Запамтите да је оператор или корисник одговоран за несреће или ризике за које су подвргнути трећа лица или њихова имовина.

Припрема

- а) Док користите уређај, увек носите чврсте ципеле и дугачке панталоне. Немојте руковати машином ако не носите ципеле или носите отворене сандале. Избегавајте да носите велике предмете одеће или да су обешене нити или жљеб.
- б) пажљиво прегледајте област на којој се користи машина и уклоните све предмете који би машина могла избацити током рада.
- ц) Пре употребе проверите машину како бисте били сигурни да се ножеви, вијци, сјечива и ножеви нису претерано користени или оштећени. Замените истрошене или оштећене ножеве и вијке како бисте осигурали равнотежу. Замените сломљене или нечитљиве етикете.
- д) Пре употребе проверите напајање и продужни кабл за оштећења или хабање. Ако се кабл за напајање оштети током употребе, одмах га искључите из утичнице за струју. **НЕМОЈТЕ ДОДИРИВАТИ КАБЛ ЗА НАПАЈАЊЕ** пре него што се искључи из прикључка. Немојте користити апарат ако је кабл за напајање оштећен или истрошен.

Функционирање

- а) Користите апарат само током дана или у добром стању вештачког осветљења.
- б) Избегавајте коришћење машине на влажној трави када је то могуће;
- ц) Увек одржавајте сталан положај на падинама;
- д) иди и не трчи;
- е) Кошење травесе врши у дужини падине а не горе и доле.
- ф) Препоручујемо посебну пажњу приликом мењања правца на косинама;
- г) Немојте косити траву на стрмим падинама;
- х) вршити велику пажњу приликом преласка или повлачења машине према вама;
- И) Стоп сечиво (а) ако је потребно да се с церадом машину на ношење приликом преласка површине нису покривени травом и приликом транспорта машину за и од корисника.
- Ј) Никада не користите уређај са неисправних стражара или без сигурносних уређаја, на пример, са колектором за остатке монтираног на позицији.
- К) Покрените мотор пажљиво, пратећи упутства и избегавање своја стопала сечиво (С);
- л) Не нагињајте машину приликом стартовања мотора, радите то само када је то неопходно за стартовање мотора. У том случају, не церадом више

него што је потребно и подигните само део који је далеко од оператера;

м) Немојте покренути уређај кад сте испред утичнице.

н) Не стављајте руке или ноге у близини или испод ротирајућих делова.

Држите се што даље од издувног отвора

о) Не носите машину док је напајање укључено.

п) Искључите машину и извадите утикач из електричне утичнице. Уверите се да су сви покретни делови потпуно заустављени.

- Када год одете поред уређаја,

- Пре уклањања блокада или откључавања канала за одвод трава,

Прије провере, чишћења или било какве сметње са апаратом,

- Након удара страног предмета. Провјерите машину за откривање штета и извршите неопходне поправке пре поновног покретања и кориштења машине;

К) Ако машина почиње да вибрира ненормално (проверите је одмах)

- Проверите оштећења,

- Заменили или поправити оштећене делове,

Проверите и затегните све слободне делове.

Одржавање и складиштење

а) Држите све вијке и завртње како бисте били сигурни да је машина у добром радном стању.

б) Често проверавајте колектор за траву ако има знакове хабања или оштећења.

ц) За машине са вишенамјенским ножевима, уверите се да ножеви које се врте могу изазвати ротирање другог ножа.

д) Приликом подешавања машина, препоручујемо вам да спречите хватанја прстију између ротирајућих ножева и фиксних делова машине.

е) Увек дозволите да се машина хлади пре него што је ускладиштите

ф) Приликом одржавања ножева, запамтите да иако је напајање искључено, ножеви могу наставити да се крећу.

г) Из сигурносних разлога, заменити кориштене или неисправне делове; Користите само оригиналне резервне делове и прибор.

х) Користите само оштрицу, нож и ротор који су наведени за овај производ.

и) Подмазати прикључке точкова.

ј) Апарат чувајте само на сувом месту.

Препорука за косилице класе II

Уређај мора бити напајан помоћу уређаја за диференцијалну струју (РЦД) преко којег пролази струја максимална 30 mA.

ДОДАТНА ПРАВИЛА ЗА БЕЗБЕДНОСТ ЕЛЕКТРИЧНА КОСИЛИЦА ЗА КОШЕЊЕ ТРАВЕ

Пажљиво прочитајте упутства. Упознајте се са контролама и правилном употребом машине.

Никад не дозволите деци да користе уређај.

Никада не дозволите да апарат користе људи који нису упознати са овим упутствима. Локални прописи могу ограничити старост оператора.

Никада немојте користити апарат док буду људи, посебно деца или животиње у близини.

Оператор или корисник је одговоран за несреће или опасности које се дешавају са другим људима или њиховом имовином.

Док користите уређај, увек носите чврсте ципеле и дугачке панталоне.

Немојте руковати машином ако не носите ципеле или носите отворене сандале.

Пажљиво проверите подручје где ће се косилица користити за уклањање свих каменца, штапова, костију и других страних предмета.

Пре употребе увек проверавајте машину како бисте били сигурни да се ножеви, вијци седала и склоп за сечење нису истрошени или оштећени.

Замиените истрошене или оштећене ножеве и вијке како бисте осигурали равнотежу.

Користите само уређај током дана или у условима доброг вештачког осветљења. Избегавајте коришћење машине на влажном травњаку. Увек одржавајте сталан положај на падинама. Косите траву преко падине, а не горе и доле.

Будите екстремно пажљиви приликом враћања или повлачења косилице према вама.

Немојте користити машину на претерано стрмој падини.

Будите екстремно пажљиви приликом враћања или повлачења косилице према вама.

Искључите ротирајуће делове ако уређај треба нагињати за транспорт.

Немојте активирати функцију резања када прелазите необрађене површине и када преносите косилицу из и до подручја употребе.

Никада немојте користити апарат са уређајима са неисправним или незаштитним уређајима, на примјер, без сакупљања отпада на месту.

Пажљиво покрените мотор, пратећи упутства и заштитите ноге од ротирајућих делова.

Немојте нагињати машину када покренете мотор, осим ако је потребно нагињати машину да бисте га укључили. У том случају, немојте нагињати више од потребног и подићи само део који је даље од оператора; Увек проверите да ли су обе руке у радном положају косилице пре него што је вратите на земљу. Немојте додиривати руке или ноге помоћу ротирајућих компоненти.

Немојте подизати или преносити косилицу док мотор још ради.

- Уклоните утичницу:
- Кад год оставите близу уређаја.
- Пре уклањања заглављених делова.
- После ударања страним предметом.
- Прегледајте косилицу ако има за оштећења и вршите поправке ако је потребно.
- Ако машина почиње вибрирати неуобичајено, одмах је проверите.



Не бацај електричну, индустријску електронику и компонентне делове у отпаду за домаћинство! Информације о WEEE. У погледу одредби ОУГ 195/2005 - што заштити животне средине и О.У.Г. 5/2015. Потрошачи ће размотрити следеће показатеље за предају електричног отпада, као што је наведено испод:

- Потрошачи су у обавези да се не расходе електричне и електронске опреме (WEEE) као несортираног општинског отпада и да их посебно прикупљају.
- Прикупљање ових именованих отпада (WEEE) биће извршено кроз Услугу јавне наплате у радијусу сваког округа и преко центара за прикупљање које су организовали економски оператери овлашћени за прикупљање WEEE. Информације које www.afm.ro [управа](#) Фонда за заштиту животне средине или Часопис Европске уније.
- Потрошачи могу да предају WEEE бесплатно на горе наведеним тачкама прикупљања.

Симболи

Техничка етикета са косилице може садржати неке симболе. Ово су важне информације о производима или упутства о начину коришћења..



Електрични производи који се могу рециклирати не смеју се одлагати са кућним отпадом. Рециклирајте где су доступни објекти. Обратите се локалним властима или продајним местима да бисте добили информације о рециклирању..



Означава ризик од повреде, смрти или оштећења алата у случају неусаглашености



Носите заштитне наочаре
Користите заштиту за слух.



Овај производ је у складу са свим регулаторним стандардима у земљи Европске уније у којој је купљен производ..



Носите отпорне, неклизне обуће



Прочитај упутство



Користите заштитне рукавице



Не излажите се киши



Држите децу најмање 10м од радне површине



Остаци могу бити пројектовани из утичнице



Точкови ће наставити да се на кратко померају након заустављања косилице. Немојте подизати или преносити косилицу док точкови нису потпуно заустављени



Овај електрични алат је двоструко изолован.



Искључите напајање одмах ако се дошло до оштећења кабла за напајање.



Обратите пажњу на оштре ножеве. Ножеви се настављају окретати након што се мотор заустави.

Извадите утикач из струје пре одржавања или оштећења кабла за напајање..



. Држите кабл за напајање од даље од ножева.



Fig.1a

V - Упутства за монтажу

Припрема:

- 1) Поставите дршку за каблове на горњој полузи (слика 1a)
- 2) Причврстите горњу и доњу полугупомоћу приложених вијака и делова за фиксирање(слика 1б))

Сл.1б



- 3) Ставите управљач у тело косилице, обезбеђујући отвор на дршци
- 4) је поравнат са отвором косилице и причвршћује са завртњима укљученим на овај начин (слика 1ц)



Сл.1ц

- 5) Поставите сваки точак у осовину, прво поставите подлошку, а затим причврстите вијцима "Р" и притисните поклопце точкова док се не укључе (слика 1д)

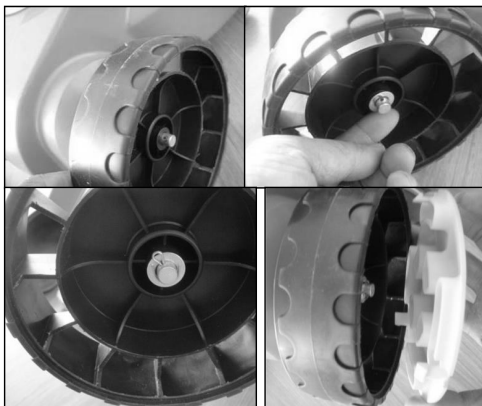

Сл. 1д

- 6) Причврстите држаче каблова (слика 1е))



Сл.1е

- 7) 5) Подигните кровни отвор и поставите кутију за сакупљање изнад носача (слика 1х))



Сл.1х

ПОДЕШАВАЊЕ ДУЖИНЕ СЕЧЕЊА

Да би се постигла жељена дужина сечења, предња и задња осовина се могу поставити под кућиште мотора..



Упзорење! Искључите тример од напајања и проверите да ли се ножеви искључују пре подешавања висине.

1. Да бисте подесили дужину резања предњег точка (слика 2а)
- 1) Окрените машину наопако.
- 2) Повуците осовину точка према предњој страни машине.
- 3) Поставите осовину точка на жељену висину кошења.



Сл.2а

Напомена: Уверите се да су оба предња точка (лево и десно) постављена на истој висини кошења.

- 1) 1. Да бисте подесили дужину кошења задњег точка (Слика 2б)
- 1) Окрените машину са једне стране.
- 2) повуците осовину задњег точка у супротном правцу а капака кутије за сакупљање траве.
- 3) Поставите осовину точка на жељену висину кошења.

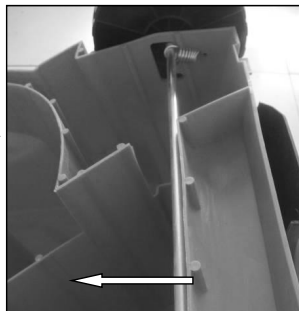

Сл.2б

Напомена: Уверите се да су оба задња точка (лево и десно) постављена на истој висини кошења..

1. Положај висине кошења (слика 2ц)
- 1) 25мм (најнижа позиција кошења)
- 2) 45мм
- 3) 60мм (највиши положај кошења)

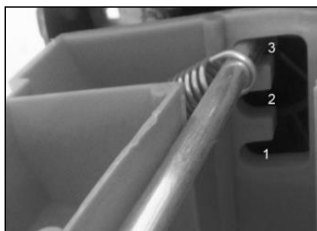

Сл.2ц

VI- функционирање

Повежите се са напајањем

Упозорење! Пре прикључивања на напајање, проверите да ли је прекидач подешен на ОФФ. Прикључите утикач на извор напајања опремљен прекидачем РЦД-а.

Стартовање

Прекидач за укључивање / искључивање (Слика 3)

Опрез! Немојте стартовати косилицу ако сте на високој трави. Притисните дугме за безбедност (А) на склопу склопа, а затим повуците полугу прекидача (Б) према шипку. Држите прекидач полуге за напајање док ослободите дугме за сигурност. Да бисте зауставили косилицу, отпустите ручицу прекидача и аутоматски ће се вратити у положај искључен.

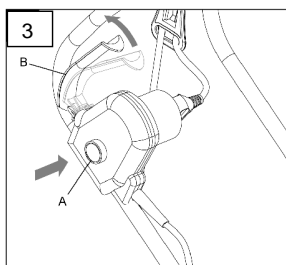

Кошење (слика 4)

Препоручујемо да користите косилицу у складу са упутствима из овог приручника да бисте добили заустављање и смањили ризик од пресецања кабла за напајање.

- Поставите већину кабла близу почетне тачке.
- Покрените косилицу како је наведено горе.
- Наставите као на сл 4
- Пређите са положаја 1 на 2.
- Скрените десно и пређите на положај 3.
- Скрените лево и наставите на позицију 4.
- Поновите горе наведене кораке по потреби.

Упозорење! Немојте гурати косилицу према кабл.

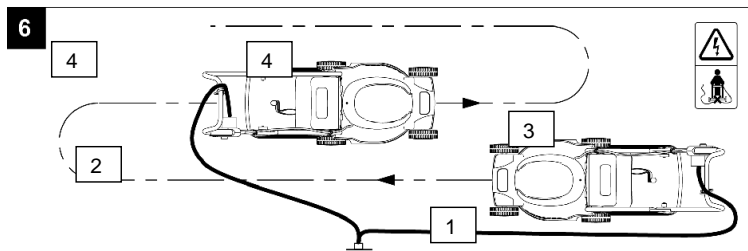

Одржавање ножева (слика 5)

- Редовно очистите траву и прљавштину
- На почетку баштенске сезоне пажљиво проверите ножеве
- Ако је нож истрошен, наоштрите или замените ножеве .
- Ако је нож оштећен или истрошен, замените га новим.

Упозорење! Придржавајте се следећих сигурносних мера безбедности:

- Искључите уређај из извора за напајање и сачекајте да се нож потпуно заустави пре него што наставите са било којом операцијом.
 - Пазите да се не исечете.
- користите веома отпорне рукавице
или пешкир када додирујете нож.
- Користите само означени нож за размену.
 - Немојте уклањати нож (А) из било којег разлога.

Да би заменили нож

- Окрените косилицу на једну страну.
- Држите нож (Ц) једном руком.
- Користите укључени тастер да бисте се ослободили и уклонили завртак ножа (Б).
- Замените ножеве.
- Добро причврстите завртак.

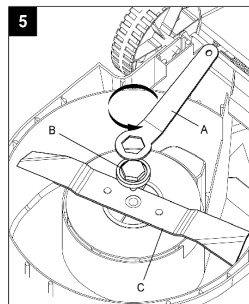

IZJAVA O USKLAĐENOSTI



Proizvođač: SC RURIS IMPEX SRL Kalea Severinuluj , Br. 10, Krajova, Dolž, Rumunija
 Tel. 0351 464 632, Faks 0351 464 633,
 www.ruris.ro, office@ruris.ro
 Ovlašćeni zastupnik: Inž. Stroe Marius Katalin - Generalni direktor
 Ovlašćeno lice za tehničku dokumentaciju:
 Florea Nikolae - Direktor proizvodnje

Opis mašine: Električna kosilica za travu je mašina koristi za košenje travnjaka, i koristi se na svim površinama oko kuće.
 Serija proizvoda: KSKSSF 00001 - 99999, gde KSKS predstavlja godinu proizvodnje mašine
 Tip: **SF7A106**
 Model: **RURIS**
 Motor: električni, monofazni, 220 volta.
 Snaga: **1200 W**
 Širina sečenja: 330 mm

Mi, SC RURIS IMPEKS SRL Krajova, proizvođač i / ili distributer, u skladu sa

H.G. 1029/2008 - u vezi sa uslovima za stavljanje mašine na tržištu, Direktiva 2006/42 / EZ - zahtevi za sigurnost i zaštitu, Standard SR EN ISO 12100 - Mašine. Bezbednost, Direktiva 2000/14 / EC, H.G. 1756/2006 - u vezi sa ograničenjem nivoa emisije buke u okolini, Direktiva 2014/35 / EU, GD 409/2016 - u vezi sa niskonaponskom opremom, izvršili smo sertifikaciju usklađenosti proizvoda sa navedenim standardima i izjavljujemo da je u skladu sa glavnim bezbednosnim zahtevima i sigurnost, ne ugrožava život, zdravlje, sigurnost posla i nema negativan uticaj na životnu sredinu.

Ja, dole potpisani proizvođač, Stroe Katalin, izjavljujem pod mojom isključivom odgovornošću da proizvod ispunjava sledeće evropske standarde i direktive:

- Direktiva 2006/42 / EC o bezbednosti mašina;
- Direktiva 2014/30 / EU o elektromagnetnoj kompatibilnosti;
- Direktiva 2014/35 / EU o niskonaponskoj opremi;
- SR EN ISO 12100: 2011 - Bezbednost mašina. Osnovni koncepti, opšti principi dizajna. Osnovna terminologija, metodologija, tehnički principi. Generalna potražnja.

Takođe izjavljujemo da su tokom procesa proizvodnje / montaže ispunjeni sledeći standardi i direktive:

- SREN ISO 13857/2008 - Bezbednosna udaljenost za zaštitu gornjih i donjih udova;
- SR EN 1050 (14121) - Principi procene rizika;
- SR EN 60204/2007 (2010) - Električna oprema mašine - Deo 1: Opšti bezbednosni zahtevi;
- EN ISO 13849/1 - Elementi sistema za kontrolu bezbednosti;
- SR EN ISO 13850 - Uređaji za zaustavljanje;
- SR EN ISO 3744: 2011 - Akustika. Određivanje nivoa zvučne snage koju emituju izvori buke;

-Direktiva 2000/14 / EC izmenjena Direktivom 2005/88 / EC - Emisija buke u spoljašnjoj sredini

-Direktiva 2006/42 / EZ - o mašinama- stavljanje kosilica na tržištu

Ostali upotrijebljeni standardi ili specifikacije:

- SR EN ISO 9001 - Sistem upravljanja kvalitetom
- SR EN ISO 14001 - Sistem upravljanja zaštitom životne sredine
- OHSAS18001 - Sistem upravljanja zaštitom zdravlja i zaštite na radu.

Brend i naziv proizvođača: Z.S.I. Co ltd

Napomena: tehnička dokumentacija je u vlasništvu proizvođača. Napominjemo: ova izjava je u skladu sa originalom. Rok upotrebe: 10 godina od datuma odobrenja. Godina prijave CE: 2019.

Mesto i datum izdavanja: Krajova, **20.11.2019**

Godina označavanja sa oznakom CE: **2019**

Broj registracije: **1195/20.11.2019**

A handwritten signature in blue ink is written over a circular official stamp. The stamp contains the text "SC RURIS IMPEX SRL" and "KRAJOVA" around the perimeter, with a central emblem.

Ovlašćeno lice i potpis:

Inž. Stroe Marius Katalin

Generalni direktor SC RURIS IMPEX SRL

IZJAVA O USKLADENOSTI

Proizvođač: SC RURIS IMPEX SRL Kalea Severinului , Br. 10, grada 317b,Krajova, Dolž, Rumunija
Tel. 0351 464 632, Faks 0351 464 633,
www.ruris.ro, office@ruris.ro
Ovlašćeni zastupnik: Inž. Stroe Marius Katalin - Generalni direktor
Ovlašćeno lice za tehničku dokumentaciju:
Florea Nikolae - Direktor proizvodnje

Opis mašine: Električna kosilica za travu je mašina koristi za košenje travnjaka, i koristi se na svim površinama oko kuće.
Serija proizvoda: KSKSSF 00001 - 99999, gde KSKS predstavlja godinu proizvodnje mašine
Tip: **SF7A106**
Model: **RURIS**
Motor: električni, monofazni, 220 volta.
Snaga: **1200 W** Širina sečenja:330 mm

Nivo zvučne snage (relaks): 93 db Nivo zvučne snage (Nmak): 96 db Nivo zvučne snage potvrđuje Intertek putem sertifikata br. 19SHKS1477-01, odnosno INMA Bukurešt kroz Izveštaj o ispitivanju br. 9 / 11.20.2019, u skladu sa odredbama Direktive 2000/14 / EZ i SR EN ISO 3744: 2011

Mi, SC RURIS IMPEKS SRL Krajova, proizvođač i / ili distributer, u skladu sa

H.G. 1029/2008 - u vezi sa uslovima za stavljanje mašine na tržištu, Direktiva 2006/42 / EZ - zahtevi za sigurnost i zaštitu, Standard SR EN ISO 12100 - Mašine. Bezbednost, Direktiva 2000/14 / EC, H.G. 1756/2006 - u vezi sa ograničenjem nivoa emisije buke u okolini, Direktiva 2014/35 / EU, GD 409/2016 - u vezi sa niskonaponskom opremom, izvršili smo sertifikaciju usklađenosti proizvoda sa navedenim standardima i izjavljujemo da je u skladu sa glavnim bezbednosnim zahtevima i sigurnost, ne ugrožava život, zdravlje, sigurnost posla i nema negativan uticaj na životnu sredinu.

Ja, dole potpisani proizvođač,Stroe Katalin, izjavljujem pod mojom isključivom odgovornošću da proizvod ispunjava sledeće evropske standarde i direktive:

- Direktiva 2006/42 / EC o bezbednosti mašina;
- Direktiva 2014/30 / EU o elektromagnetnoj kompatibilnosti;
- Direktiva 2014/35 / EU o niskonaponskoj opremi;
- SR EN ISO 12100: 2011 - Bezbednost mašina. Osnovni koncepti, opšti principi dizajna. Osnovna terminologija, metodologija, tehnički principi. Generalna potražnja.

Takođe izjavljujemo da su tokom procesa proizvodnje / montaže ispunjeni sledeći standardi i direktive:

- SR EN 1050 (14121) - Principi procene rizika;
- SR EN 60204/2007 (2010) - Električna oprema mašine - Deo 1: Opšti bezbednosni zahtevi;
- EN ISO 13849/1 - Elementi sistema za kontrolu bezbednosti;
- SR EN ISO 13850 - Uređaji za zaustavljanje;
- SR EN ISO 3744: 2011 - Akustika. Određivanje nivoa zvučne snage koju emituju izvori buke;

-Direktiva 2000/14 / EC izmenjena Direktivom 2005/88 / EC - Emisija buke u spoljašnjoj sredini

-Direktiva 2006/42 / EZ - o mašinama- stavljanje kosilica na tržištu

Ostali upotrijebljeni standardi ili specifikacije:

-SR EN ISO 9001 - Sistem upravljanja kvalitetom

-SR EN ISO 14001 - Sistem upravljanja zaštitom životne sredine

-OHSAS18001 - Sistem upravljanja zaštitom zdravlja i zaštite na radu.

Napomena: tehnička dokumentacija je u vlasništvu proizvođača. Napominjemo: ova izjava je u skladu sa originalom. Rok upotrebe: 10 godina od datuma odobrenja. Godina prijave CE: 2019.

Mesto i datum izdavanja: Krajova, **20.11.2019**

Godina označavanja sa oznakom CE: **2019**

Broj registracije: **1196/20.11.2019**

Ovlašćeno lice i potpis:

Inž. Stroe Marius Katalin

Generalni direktor SC RURIS IMPEX SRL

The image shows a handwritten signature in blue ink, which appears to be 'Stroe'. To the right of the signature is a circular official stamp. The stamp contains the text 'SC RURIS IMPEX SRL' and 'KRAJOVA' around the perimeter, with a central emblem.

ELEKTROMOS FŰNYÍRÓGÉP

SF7A106

Eredeti használati utasítás



MINDIG OLVASSA EL AZ UTASÍTÁST, MIELŐTT A TERMÉKET HASZNÁLATBA VESZI

I- Tartalom

- Illusztrált útmutató
- Műszaki adatok
- Biztonsági előírások
- Szerelési útmutató
- Üzembe helyezés/Felhasználás

II Illusztrált útmutató



III Műszaki adatok

Működési feszültség	50Hz230-240 V ~
Névleges teljesítmény	1200W
Alapjáratí fordulatszám	3300min ⁻¹
Vágáshosszúság	1) egyik 25mm (a legalacsonyabb vágási pozíció) 2) 45 mm) 3 60 mm (vágás a legmagasabb pozícióban)

330mm maximális vágási szélesség

Rezgés 1646 m / s², K = 1,5 m / s²

Önsúly 11,5kg

Ez az elektromos szerszám kettős szigetelésű. A terméket két független szigetelő gát véd öleli körül amely megvédi a felhasználót az esetleges áramütéstől.

HANGSZENNYEZÉSI ADATOK

Hangnyomásszint a felhasználó közvetlen közelében: 84,8 dB (A), K = 2,5 dB (A)

Garantált hangteljesítmény szint: 96 dB (A)

A maximális hangerősség szintje az üzemeltető közelében meghaladhatja 85dB-t (A) ezért fülvédő használata ajánlott.

Információ:

- a feltüntetett rezgések összértékét általános körülmények között mérődtek és fel lehet használni más hasonló technikai paraméterekkel rendelkező berendezések összehasonlításához.

- a megadott maximális értékek felhasználhatóak a valós körülmények között történő felhasználás közben mért értékek összehasonlításához.

Figyelmeztetés:

- a felhasználás közben fellépő rezgések eltérhetnek, az adott felhasználási körülményektől függően, a gyártó által megadott maximális paraméterektől.

- a munkavédelmi és biztonsági intézkedéseket, melyek az üzemeltető testi épsége megőrzéséhez szükségesek, érdemes a valós felhasználási környezet előtt alaposan felmérni és az adott körülményekhez igazítani (figyelembe véve az összes részét a működési ciklusnak: áram alatti de kikapcsolt berendezés, alapjáratú működés, effektív felhasználás, kikapcsolás, áramtalanítás és karbantartás).

Figyelem:

1. Gyerekek és olyan személyek nem használhatják a termékek, akiknek gyengék a fizikai- vagy szellemi képességei, továbbá nem használhatják olyanok, akik nem olvasták a használati utasítást és nincsenek tisztában a gép működésével. Kizárólag ezek a személyek akkor használhatják, ha felügyelet végzik a munkát, illetve ha felvilágosítást kaptam a termék működéséről..

A helyi szabályok korlátozhatják üzemeltetője korát.

Ne hagyja, hogy gyermekek játsszanak a készülékkel.

2. A személyi sérülések elkerülése érdekében, a készülék tápkábelének meghibásodását, kizárólag a gyártó, hivatalos márkaszerviz vagy egy hasonlóan szakképzett személy eszközölheti.

IV - Biztonsági előírások

FONTOS,

OLVASSA EL FIGYELMESEN HASZNÁLAT ELŐTT.

UTÓLAGOS FELVILÁGOSÍTÁS ÉRDEKÉBEN TÁROLYA A LEÍRÁST MEGFELELŐ KÖRÜLMÉNYEK KÖZÖTT..

Elektromos fűnyíró gépek biztonságos felhasználásához szükséges intézkedések.

Alapvető utasítások

- Figyelmesen olvassa el a használati utasítást. Alaposan sajátítsa el a gép használatára vonatkozó részeket és a használatához tartozó fejezeteket.
- Ne engedje, hogy a fűnyíró gyerekek és olyan emberek használják, akik nem ismerik a gép működését.
- Egyes törvények korlátozzák a fűnyírók használatát, életkort tekintve.
- Ne használja a fűnyíró embereket, különösen gyerekeket és állatok közelében.
- Jegyezze meg, hogy a működtető felelős minden sérülésért és rongálásért, melyet a fűnyíróval okoz.

Előkészítés

- Fűnyírás közben szilárd lábbelit és hosszú nadrágot. Ne használja a gépet mezítláb vagy papucsban és nyitott cipőben.
- A munkaterületet tisztítsa meg minden olyan tárgytól, ami útban lehet fűnyírás közben, illetve veszélyes lehet a gépnek.
- Használat előtt mindig vizuálisan ellenőrizze a gépet, hogy a vágókések, vágókések csavarjai és a nyíróegység ne legyen kopott vagy sérült. Kopott vagy sérült késeket és egyéb sérült vagy kopott alkarészt használat előtt azonnal cserélje. Cserélje a megsemmisült vagy nem olvasható biztonsági előírásokat tartalmazó címkéket.

- d) Használat előtt ellenőrizze figyelmesen, bármilyen sérülésre vagy kopásra, az áramellátást és a hosszabbító kábel állapotát. Ha a kábel használat közben megsérül, azonnal húzza ki. NE érintse meg a tápkábelt, mielőtt kihúzná. Ne használjon sérült vagy kopott hálózati kábelt.

Működés

- a) A készüléket csak nappal, vagy jó mesterséges fényviszonyok között használja.
 b) Ne használja a készüléket nedves fűben, ha lehetséges;
 c) Figyeljen a lejtőn való munkára.
 d) Munka közben sétálva nyírdjon fűvet, soha ne futás közben.
 e) A kerek forgógépek esetében keresztülhaladjon lejtőkön, ne fel-le irányban.
 f) Legyen rendkívül óvatos, amikor irányt változtat a lejtőn.
 g) Lejtőn mindig szilárd talpazaton álljon.
 h) Legyen rendkívül óvatos, amikor a fűnyírót maga felé húzza.
 i) Ha nem vág fűvet (pl. helyváltoztatás, átmozdítás, stb.), állítsa le a pengéket. •
 j) Ne fordítsa fel a gépet, ha be van kapcsolva, kivéve a kiindulási alkalommal. Ilyen esetben mindig csak annyira fordítsa fel, amennyire szükséges és csak azokat a részeket, melyek távol vannak a működtetőtől. •
 k) Ne használjon sérült, hiányos vagy rosszul összerakott fűnyírót. Ne használja, ha hiányzik valamelyik biztonsági alkatrész a fűnyíróról. •
 l) Ne használja a fűnyírót a fűgyűjtő doboz vagy az ütköző nélkül. Tartsa távol magát az ürítő nyílástól. •
 m) Az ürítő nyílást mindig tartsa tisztán. A levágott fűvet csak akkor szedje ki, ha leállította a gépet. •
 n) Ne változtassa meg a motor irányítási beállításait és ne merítse le a motort. • Kapcsoljon ki minden pengét és kuplungot a motor beindítása előtt. •
 o) A leírások alapján indítsa be a motort és a lábai ne legyenek a pengék közelében. • A legbiztonságosabb távolságot a hosszú fogantyú biztosítja. •
 p) Használat közben ne forgassa a gépet. •
 q) A kiöntő rész előtt ne álljon, amikor beindítja a motort. • A forgó részek közelébe ne tegye kezeit és lábait. A kiöntő részt mindig tartsa tisztán. • Ne emelje fel vagy hordozza a fűnyírót bekapcsolva. •
 Ne hagyja őrizetlenül a fűnyírót. •
 Állítsa le a motort, húzza ki a kábelt, bizonyosodjon meg róla, hogy minden rész. Ellenőrizze rendszeresen a fűnyírót. – a fűnyíró rendellenesen kezd el rezegni (azonnal ellenőrizze). •
 Tartsa be a helyi szabályozást a fűnyírással kapcsolatban. •
 Használat előtt bizonyosodjon meg róla, hogy a gép vágásra alkalmas részei nem sérültek vagy nincsenek elhasználódva. A biztonság érdekében cserélje ki az elhasznált vagy sérült alkatrészeket. •
 A vágásra alkalmas tartozékokat mindig tartsa élesen és tisztán. A helyesen karbantartott alkatrészekkel a gépet könnyebben tudja irányítani. • Kizárólag olyan tartalék alkatrészeket és hozzávalókat használjon, amelyeket a gyártó és a forgalmazó is jóváhagyott. •
 Ne próbálja meg saját maga megjavítani az elromlott gépet! Azok a munkálatok, amelyek nem találhatóak ebben a kézikönyvben, kizárólag erre képesített szakemberekkel végezhetőek el.

Karbantartás és tárolás

- a) A készülék megfelelő működése érdekében mindig ellenőrizze a csavarok és anyacsavarok feszességét.
 b) Ellenőrizze gyakran a fűgyűjtőt kopásra vagy sérülésre.
 c) A több pengéjű gépek esetén , figyeljen arra, hogy egy forog penge egy másik penge forgását is befolyásolhatja/okozhatja.
 d) Beállítási folyamatok esetében körültekintően járjon el, a vágópengék és azok rögzített alkatrészei sérüléseket okozhatnak
 e) Mindig hagyja lehűlni a gépet, mielőtt tárolja
 f) Amikor a pengék karbantartási műveleteit eszközöli, ne feledje, hogy bár a tápegység leállt, a pengék tovább mozognak.
 g) Csak eredeti alkatrészekkel és tartozékokkal cserélje a kopott, megsérült vagy hibás elemeket.
 h) Pengecsere esetén ellenőrizze a rögzítő elemeket, szükség esetén cserélje azokat is.
 i) Rendszeresen zsírozza/olajozza a kereket felfogató csapját.
 j) Kizárólag száraz helyen tárolja a készüléket.

II osztályú készülékekre vonatkozó javaslat

A készüléket egy RCD típusú általános háztartási áramhálózaton keresztül kell működtetni, amelyet maximálisan egy 30 mA áramfeszültségű rendszer táplál.

További biztonsági szabályok a elektromos autó fűnyíró

Olvassa el figyelmesen a használati útmutatót. Ismerje meg és sajátítsa el a készülék helyes kezelését

Ne engedje, hogy a fűnyírót gyerekek és olyan emberek használják, akik nem ismerik a gép működését. Egyes törvények korlátozzák a fűnyírók használatát, életkort tekintve.

Ne használja a fűnyírót emberek, különösen gyerekek és állatok közelében.

Jegyezze meg, hogy a működtető felelős minden sérülésért és rongálásért, melyet a fűnyíróval okoz.

Fűnyírás közben szilárd lábbelit és hosszú nadrágot.

Ne használja a gépet mezítláb vagy papucsban és nyitott cipőben.

A munkaterületet tisztítsa meg minden olyan tárgytól, ami útban lehet fűnyírás közben, illetve veszélyes lehet a gépnek.

Nappal vagy jó fénykörülmények között nyírjon fűvet.

Kerülje a fűnyíró használatát nedves, páras fűvön.

Figyeljen a lejtőn való munkára.

Munka közben sétálva nyírjon fűvet, soha ne futás közben.

A kerekes forgógépek esetében keresztülhaladjon lejtőkön, ne fel-le irányban.

Legyen rendkívül óvatos, amikor irányt változtat a lejtőn. • Lejtőn mindig szilárd talpazaton álljon.

Legyen rendkívül óvatos, amikor a fűnyírót maga felé húzza.

Ha nem vág fűvet (pl. helyváltoztatás, átmozdítás, stb.), állítsa le a pengéket.

Ne fordítsa fel a gépet, ha be van kapcsolva, kivéve a kiindulási alkalommal. Ilyen esetben mindig csak annyira fordítsa fel, amennyire szükséges és csak azokat a részeket, melyek távol vannak a működtetőtől.

Ne használjon sérült, hiányos vagy rosszul összerakott fűnyírót. Ne használja, ha hiányzik valamelyik biztonsági alkatrész a fűnyíróról.

Ne használja a fűnyírót a fűgyűjtő doboz vagy az ütköző nélkül. Tartsa távol magát az ürítő nyílástól.

Az ürítő nyílást mindig tartsa tisztán. A levágott fűvet csak akkor szedje ki, ha leállította a gépet.

Ne változtassa meg a motor irányítási beállításait és ne merítse le a motort.

Kapcsoljon ki minden pengét és kuplungot a motor beindítása előtt.

A leírások alapján indítsa be a motort és a lábait ne legyenek a pengék közelében.

A legbiztonságosabb távolságot a hosszú fogantyú biztosítja. • Használat közben ne forgassa a gépet.

A kiöntő rész előtt ne álljon, amikor beindítja a motort.

A forgó részek közelébe ne tegye kezeit és lábait. A kiöntő részt mindig tartsa tisztán. • Ne emelje fel vagy hordozza a fűnyírót bekapcsolva.

Ne hagyja őrizetlenül a fűnyírót.

Állítsa le a motort, húzza ki a kábelt, bizonyosodjon meg róla, hogy minden rész leállt,

Azokból a gépekből, amelyek kulccsal működnek, vegye ki a kulcsot, ha:

- bármikor magára hagyja a fűnyírót.
- az eltávolításokat vagy a csúsztatásokat tisztítja.
- ellenőrzi, tisztítja vagy javítja a gépet.
- kiszed egy idegen tárgyat a gépből.

Ellenőrizze rendszeresen a fűnyírót. – a fűnyíró rendellenesen kezd el rezegni (azonnal ellenőrizze).

Szimbólumok

BIZTONSÁGI JELZÉSÉSEK - a jelzésekre kiállított lapon fontos információkat talál a termékről és annak használatáról.



Újrahasznosítható elektromos termékeket nem szabad a háztartási hulladékkal együtt ártalmatlanítani. Kérjük, vigye el megfelelő hulladéktárolóba. Lépjen kapcsolatba a helyi hatóságokkal vagy az érintett kiskereskedelmi egységekkel a megfelelő újrahasznosítás érdekében.



Ez a jelzés biztonsági figyelmeztetés, mely felhívja a figyelmet a termék használata közbeni esetleges veszélyekre.



Használjon védőszemüveget
Használjon fülvédőt.



Ez a termék megfelel az összes szabályozási előírásoknak az EU-ban olyan országaira vonatkozóan, ahol a terméket vásárolta.



Használjon kopásálló, csúszásmentes és ellenálló cipőt



Olvassa el a használati utasítást



Használjon védőkesztyűt



Óvja az esőtől, bármilyen jellegű csapadéktól



Tartsa a gyermekek legalább 10 m-re a munkaterülettől



Sérülés veszély a kiszóródó részek miatt



A fogaskerekek tovább forognak röviden leállítás után. Ne emelje vagy szállítsa a berendezést fogaskerekek nem teljes leállításáig



Ez az elektromos szerszám kettős szigetelésű.



Azonnal szüntesse meg az áramellátást, ha a tápkábel megsérült.



Figyelem, éles pengék. A pengék tovább forognak a motor leállítás után.



Húzza ki a tápkábelt karbantartási vagy sérülés utáni munkálatok elvégzése előtt.



Tartsa távol a rugalmas kábelt távol a pengéktől.

V - Szerelési útmutató

Elkészítés:

- 1) Tegyük a kábelcsiptetőt a felső fogantyúra (ábra. 1)



1. ábra

- 2) a Csatlakoztassa felső fogantyút és alsó markolatot a csavarokkal és rögzítő elemek segítségével (1B ábra)



ábra 1B

- 3) Helyezze be a markolat testét, megbizonyosodva arról, hogy a géptest és a markolat csatlakozási pontjai egy vonalban vannak, a géptestbe és rögzítse a csomagolásban található erre a célra mellékelt csavarokkal(1c)



1c

- 4) Helyezze mind a 4 kereket a géptesten található kerécsapra, helyezze fel először az alátéteket majd rögzítse az R alakú biztosítókkal. Végül helyezze fel a dísztárcsákat, enyhe nyomást alkalmazva (ábra. 1D)



ábra.1D

- 5) Rögzítse a kábelmegvezetőket (ábra 1e.)



Ábra 1e

- 6) Emelje fel a tető és helyezze a gyűjtődobozt a hordozóra. (Fig.1h)



Fig.1h

VÁGÁSI MAGASSÁG BEÁLLÍTÁSA

A kívánt vágási magasság beállítása, az első és hátsó tengely a motortesthez viszonyított elmozdításával érhető el.



Figyelem! Húzza ki a fűnyírót a tápegységéből és ellenőrizze, hogy a penge teljesen leállt, mielőtt beállítja a magasságot.

1. Az első kerekhez viszonyított vágási hossz beállítása (ábra. 2)
- 1) Fordítsa fejjel lefele a fűnyírót, úgy, hogy a pengék láthatóak legyenek.
- 2) Húzza a kerek tengelyét a gép eleje felé.
- 3) Helyezze a kerék tengelyét a kívánt vágási magasságra.



2. ábra

Megjegyzés: Győződjön meg róla, hogy mindkét első kerék (bal és jobb) ugyanabban a vágási magasság helyezkedik el.

2. A hátsó kerekhez viszonyított vágási hossz beállítása (2B.)
- 1) Helyezze a készüléket az oldalára.
- 2) Húzza ki a hátsó kerék tengelyét a függőjítővel ellenkező irányba.
- 3) Helyezze a kerék tengelyét a kívánt vágási magasság.

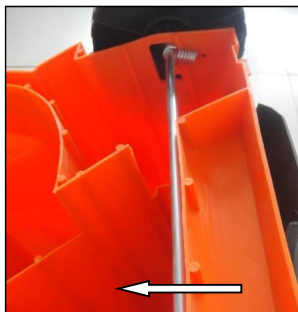

Ábra 2b

Megjegyzés: Győződjön meg róla, mindkét hátsó kerék (bal és jobb) ugyanabban a vágási magasságban helyezkedik el

3. A vágási magasság pozíciókig (2c ábra)
- 1) 25 mm (a legalacsonyabb vágási pozíció)
- 2) 45 mm
- 3) 60 mm (a legmagasabb vágási pozíció)



Ábra 2C

Üzembe helyezés/Felhasználás

Csatlakoztassa a tápegységhez

Figyelmeztetés! Mielőtt, csatlakoztatja a tápegységhez a készüléket bizonyosodjon meg arról, hogy a kapcsoló az OFF pozícióban van. Csatlakoztassa a hálózati csatlakozót egy RCD kapcsolóval ellátott rendszerhez.

Bekapcsolás

Ki/Be főkapcsoló (On / Off) (3.)

Figyelem! Ne kapcsolja be a készüléket, ha a magas fűben van. Nyomja meg a biztonsági gombot (A) a kapcsolódobozon, majd húzza meg a üzemkapcsoló (B) a markolat felé. Hagyja tartva az üzemkapcsolót, miközben elengedi a biztonsági gombot. Leállításához engedje el az üzemkapcsolót, és a készülék automatikusan visszatér a kikapcsolt helyzetbe.

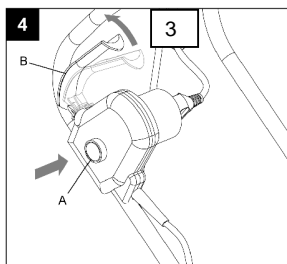

Nyírás/ vágás(4. ábra)

Javasoljuk, hogy ezt a fűnyírót, a kézikönyvben leírt előírásokat betartva használják így optimális eredményeket érhetnek el, lecsökkentve az áramkabel átvágásának kockázatát.

- Helyezze el a kábel nagy részét a kiindulási ponton.
- Kapcsolja be a gépet, és a fenti utasítások segítségével.
- Járjon el ahogyan a 4. ábrán
- Haladjon az 1 állásból a 2. felé.
- Fordulj jobbra, és folytassa 3. Állás felé
- Fordulj balra, és folytassa 4. Állás felé.
- Ismétlje meg a fenti lépéseket, ha szükséges.

Figyelem! Ne mozgassa a készüléket a kábel felé.

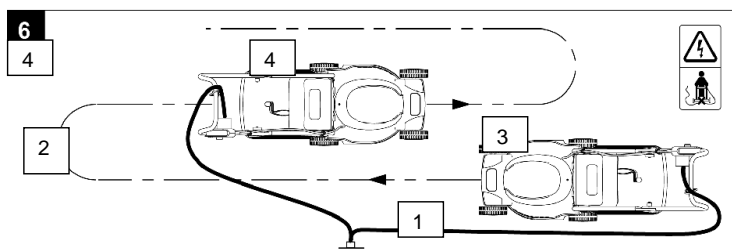

A penge karbantartása (5. ábra)

- Tisztítsa időnként a pengét fűszálaktól és a szennyeződéstől.
- A kerti szezon elején, alaposan vizsgálja meg a pengét.
- Ha ez nagyon tompa élesítse/fenje meg vagy ha sérült cserélje ki.
- Amennyiben a kés sérült vagy kopott, cserélje ki egy újra.

Figyelem! Vegye figyelembe az alábbi óvintézkedéseket:

- Húzza ki a készüléket a hálózatról és várjon, amíg a penge teljesen leáll, mielőtt bármilyen beavatkozást eszközölt.
- Legyen óvatos, ne vágja meg magát. Használjon nagyon ellenálló kesztyűt Vagy egy törülközőt, hogy érintse meg a pengét.
- Csak paramétereiben megfelelő pengével cserélje az előzőt.
- Ne távolítsa el a pengét (A) csak indokolt esetekben.

Pengecseré

- Fordítsa a készüléket egy tetszőleges oldalára.
- Tartsa meg a pengét (C) egy kézzel.
- A mellékelt csavarkulcsot használja a penge anyájának fellazítására és eltávolítására (B).
- Cserélje ki a pengét.
- Szorítsa meg az anyát.

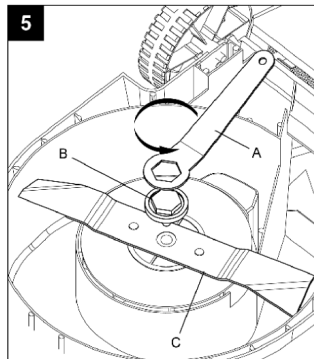

Ne dobja az elektromos, ipari elektronikát és alkatrészeket a háztartási hulladékba! Az amerikai egyesült államok, a weee-re vonatkozó információk, tekintettel az OUG 195/2005 környezetvédelmi és O.U.G. 5/2015 rendelkezéseire. A fogyasztók az alábbi jelzéseket veszik figyelembe az elektromos hulladék átadására vonatkozóan, az alábbiak szerint:

- A fogyasztók kötelesek az elektromos és elektronikus berendezések hulladékait válogatás nélküli települési hulladékként ártalmatlanítani, és ezeket a villamos ügyintézési cikkekét külön kell összegyűjteniük.
- E megnevezett hulladékok begyűjtését a közbeszedési szolgáltatáson keresztül végzik az egyes megyék sugarán belül, valamint az első és a vagyoni hulladékok begyűjtésére engedélyezett gazdasági szereplők által szervezett gyűjtőközpontokon keresztül. A www.afm.ro Környezetvédelmi Alap igazgatása vagy az Európai Unió lapja által szolgáltatott információk.
- A fogyasztók díjmentesen átadhatják az amerikai-szabad kézi- és eksztázist a fent meghatározott gyűjtőhelyeken.

CE MEGFELELŐSÉGI NYILATKOZAT



Gyártó: **SC RURIS IMPEX SRL**

Calea Severinului, nr. 10, Bl. 317b, Craiova, Dolj, Romania

Tel. 0351 464 632, Fax 0351 464 633, www.ruris.ro, office@ruris.ro

Meghatalmazott képviselő: ing. Stroe Marius Catalin – Vezérigazgató

Műszaki dokumentációért felelős személy: ing. Florea Nicolae – Tervezési Gyártási Igazgató

Gép leírása: Az **ELEKTROMOS FŰNYÍRÓGÉP** a fűves pázsittal borított területeken használható gép, amely az összes ház körüli felületen alkalmazható.

Terméksorozat: XXSF 00001 - 99999, ahol az XX a gép gyártásának évét jelenti.

Modell: **RURIS**

Típus: **SF7A106**

Motor: **elektromos, egyfázisú, 220 volt**

Teljesítmény: **1200 W**

Vágószélesség: 330 mm

Mi, a SC RURIS IMPEX SRL Craiova társaság, a gépek értékesítését szabályozó **1029/2008. Kormányhatározat**, a gépekről szóló 2006/42/EK Irányelv biztonsági védelmi előírások, a gépek biztonságáról és alapkonceptiókról szóló MSZ EN ISO 12100, a 2000/14/EK irányelv, a környezeti zajszennyezés szintjének korlátozásáról szóló **1756/2006. sz. Kormányhatározat**, a 2014/35/EU Irányelv, az **alacsony feszültségű felszerelésekről** szóló **409/2016. sz. Kormányhatározat** előírásai szerint elvégeztük a terméknek az említett szabványoknak való megfelelési tanúsítását, és kijelentjük, hogy a termék megfelel a főbb biztonsági és védelmi követelményeknek, nem veszélyezteteti az életet, az egészséget, a munkavédelmet, és nincs negatív hatással a környezetre.

Alulírott Stroe Catalin, a gyártó képviselője, saját felelősségemre kijelentem, hogy a termék megfelel a következő európai szabványoknak és irányelveknek:

- **2006/42/EK** Irányelv - a gépek biztonságáról;
 - **2014/30/EU** Irányelv az elektromágneses összeférhetőségről;
 - **2014/35/EU** Irányelv az alacsony feszültségű határon működő elektromos berendezésekről
 - **MSZ EN ISO 12100:2011** - Gépek biztonsága. Alapkonceptiók. A kialakítás általános elvei. Alapterminológia, módszertan. Műszaki elvek. Általános követelmények
 - Kijelentjük továbbá, hogy a gyártás/összeszerelés folyamata során betartottuk a következő szabványok és irányelvek előírásait:
 - **MSZ EN ISO 13857/2008** - Gépek biztonsága. Biztonsági távolságok a veszélyes terek felső és alsó végtagokkal való elérésének megakadályozására/megelőzésére;
 - **MSZ EN 1050 (14121)** - Kockázatfelmérés;
 - **MSZ EN 60204/2007 (2010)** – Gépek elektromos felszerelése – 1. Rész: Általános biztonsági előírások;
 - **MSZ ISO 13849/1** - Vezérlőrendszerek biztonsággal összefüggő részei;
 - **MSZ EN ISO 13850** – Vészleállító felszerelések;
 - **MSZ EN ISO 3744:2011** - Akusztika. Zajforrások hangteljesítményszintjének meghatározása;
 - **2000/14/EK Irányelv a 2005/88 / EK irányelv módosította** – a kültéri használatra tervezett berendezések zajkibocsátása
 - **2006/42/EK Irányelv** - a gépekről.
- Egyéb alkalmazott szabványok vagy előírások:
- MSZ EN ISO 9001** - Minőségirányítás
 - MSZ EN ISO 14001** - Környezeti menedzsment rendszer
 - OHSAS 18001** - Munkahelyi egészség- és biztonságirányítási rendszer.
- Gyártó márkája és megnevezése: Z.S.I. Co. Ltd

Jegyzet: A gyártó rendelkezik a műszaki dokumentációval.

Megjegyzések: A jelen nyilatkozat megegyezik az eredeti példánnyal.

Érvényességi időtartam: A jóváhagyás időpontjától számított 10 év.

Kiállítás helye és kelte: Craiova, 2019.11.20. CE-jelölés alkalmazásának éve: 2019.

Bejegyzési szám: 1195/2019.11.20.

Meghatalmazott személy és aláírás:

Ing. Stroe Marius Catalin

a SC RURIS IMPEX SRL társaság vezérigazgatója

EK MEGFELELŐSÉGI NYILATKOZAT

EK

Gyártó: **SC RURIS IMPEX SRL**

Calea Severinului, nr. 10, Bl. 317b, Craiova, Dolj, Romania
 Tel. 0351 464 632, Fax 0351 464 633, www.ruris.ro, office@ruris.ro
 Meghatalmazott képviselő: ing. Stroe Marius Catalin – Vezérgazgató
 Műszaki dokumentációért felelős személy: ing. Florea Nicolae – Tervezési Gyártási Igazgató

Gép leírása: Az **ELEKTROMOS FÚNYÍRÓGÉP** a fűves pázsittal borított területeken használható gép, amely az összes ház körüli felületen alkalmazható.

Terméksorozat: XXSF 00001 - 99999, ahol az XX a gép gyártásának évét jelenti.

Modell: **RURIS**Típus: **SF7A106**Motor: **elektromos, egyfázisú, 220 volt**Teljesítmény: **1200 W**

Vágószélesség: 330 mm

Akusztikus teljesítményszint (alapjáraton): 93 db Akusztikus teljesítményszint (Nmax): 96 db

Az akusztikus teljesítményszintet az Intertek tanúsítja a 19SHX1477-01, illetve az INMA Bukarest által a tesztjelentésen keresztül. 9.20.2019, sz. tanúsítvány által, az 2000/14/EC irányelv és az MSZ EN ISO 3744:2011 szabvány szerint

Mi, a SC RURIS IMPEX SRL Craiova társaság, a 2000/14/CE Irányelv, az épületeken kívüli használatra tervezett berendezések által kibocsátott zaj szintjének korlátozásáról szóló **1756/2006. sz. Kormányhatározat**, a 2014/35/EU Irányelv, **az alacsony feszültségű felszerelésekről szóló 409/2016. sz. Kormányhatározat**, illetve a 2006/42/EC Irányelv, a gépek értékesítését szabályozó 1029/2008. Kormányhatározat előírásai szerint elvégeztük a terméknek az említett szabványoknak való megfelelési tanúsítását, és kijelentjük, hogy a termék megfelel a főbb követelményeknek.

Alulírott Stroe Catalin, a gyártó képviselője, saját felelősségemre kijelentem, hogy a termék megfelel a következő európai szabványoknak és előírásoknak:

- **2006/42/EK** Irányelv - a gépek biztonságáról;
- **2014/30/EU** Irányelv az elektromágneses összeférhetőségről;
- **2014/35/EU** Irányelv az alacsony feszültségű határon működő elektromos berendezésekről;
- **MSZ EN ISO 12100:2011** - Gépek biztonsága. Alapkonceptiók. A kialakítás általános elvei. Alapterminológia, módszertan. Műszaki elvek. Általános követelmények

Kijelentjük továbbá, hogy a gyártás/összeszerelés folyamata során betartottuk a következő szabványok és irányelvek előírásait:

- **MSZ EN 1050 (14121)** - Kockázatfelmérés;
- **MSZ EN 60204/2007 (2010)** – Gépek elektromos felszerelése – 1. Rész: Általános biztonsági előírások;
- **MSZ ISO 13849/1** - Vezérlőrendszerek biztonsággal összefüggő részei;
- **MSZ EN ISO 3744:2011** - Akusztika. Zajforrások hangteljesítményszintjének meghatározása;
- **2000/14/EK Irányelv a 2005/88 / EK irányelv módosította** – a kültéri használatra tervezett berendezések zajkibocsátása

Egyéb alkalmazott szabványok vagy előírások:

- **MSZ EN ISO 9001** - Minőségirányítás
- **MSZ EN ISO 14001** - Környezeti menedzsment rendszer
- **OHSAS 18001** - Munkahelyi egészség- és biztonságitáratási rendszer

Jegyzet: A gyártó rendelkezik a műszaki dokumentációval. Megjegyzések: A jelen nyilatkozat megegyezik az eredeti példánnyal. Érvényességi időtartam: A jóváhagyás időpontjától számított 10 év.

Kiállítás helye és kelte: Craiova, 2019.11.20.

CE-jelölés alkalmazásának éve: 2019.

Begyázási szám: 1196/2019.11.20.

Meghatalmazott személy és aláírás:

Ing. Stroe Marius Catalin

MAȘINĂ ELECTRICĂ DE TUNS GAZONUL
ЕЛЕКТРИЧЕСКА МАШИНА ЗА КОСЕ НЕ НА ТРЕВНИ ПЛОЩИ

SF7A106

instrucțiuni originale



ВИНАГИ ПРОЧЕТЕТЕ ТЕЗИ ИНСТРУКЦИИ ПРЕДИ ДА ИЗПОЛЗВАТЕ ПРОДУКТА

I- Съдържание

Списък на компонентите
Технически данни
Инструкции за безопасност
Инструкции за монтаж
функциониране

II-Списък на компонентите

1. Горна дръжка
2. Долната дръжка
3. Кутия за превключване
4. Кутия за събиране на трева
5. Колела
6. Капак на двигателя
7. Кабелна система
8. Поддръжка на кабелн.захранв.



III- Технически данни

Волтаж	230-240V~ 50Hz
Номинална мощност	1200W
Скорост на праз.ход	3300min ⁻¹
Дължина на рязане	1) 25mm ((най-ниска позиция на рязане) 2) 45mm 3) 60mm най-ниска позиция на рязане)
Макс. дължина на рязане	330mm
Вибрации	1,646 m/s ² , K=1,5m/s ²
Тегло	11,5kg

Този електроинструмент е двойно изолиран. Продуктът е оборудван с две независими изолационни бариери, за да ви предпази от токов удар.

ДАНИИ ОТНОСНО ШУМА

Ниво на звуково налягане на оператора: 84,8 dB (A), K = 2,5 dB (A)

Гарантирано ниво на акустична мощност: 96dB (A)

Обемът на оператора може да надхвърля 85dB (A) и мерките за защита на слуха са необходими.

Информации:

- Обявената обща вибрационна стойност е била измерена със стандартен метод за изпитване и може да се използва за сравняване на един инструмент с друг.

- Обявената обща стойност може да се използва при предварителната оценка на експозицията. предупреждение:

- Емисиите от вибрации по време на действителното използване на електроинструмента може да се различават от обявената обща стойност в зависимост от начина на използване на инструмента.

- Необходимостта да се определят предпазните мерки за безопасност на операторите се основава на оценка на експозицията при действителни експлоатационни условия (като се вземат предвид всички части от работния цикъл, например когато инструментът е спрял, като например когато инструментът е изключен и когато той е празен, в допълнение към началното време).

Внимание:

1. Това устройство НЕ ТРЯБВА да се използва от деца и хора с намалени физически, сетивни или умствени способности или липса на опит или познания.

Местните разпоредби могат да ограничат възрастта на оператора.

Не позволявайте на децата да играят с уреда.

2. Ако захранващият кабел е повреден, той трябва да бъде заменен от производителя, неговия сервизен агент или човек с подобни квалификации, за да се избегне всякаква опасност.

IV – ИНСТРУКЦИИ С ОГЛЕД НА БЕЗОПАСНОСТТА

ВАЖНО

ПРОЧЕТЕТЕ ВНИМАТЕЛНО ПРЕДИ УПОТРЕБА.

ЗА СЪХРАНЕНИЕ НА БЪДЕЩИТЕ КОНСУЛТАЦИИ.

Мерки за безопасна експлоатация на електрическата косачка за трева.

обучениеа)

Прочетете внимателно инструкциите. Запознайте се с органите за управление и правилната употреба на устройството.

b) Никога не позволявайте на деца или хора, които не са запознати с инструкциите за използване на косачката. Правилник

Местно може да ограничите възрастта на оператора.

v) Никога не използвайте уреда, докато в близост има хора, особено деца или животни.

г) Не забравяйте, че операторът или потребителят е отговорен за произшествията или рисковете, пред които са подложени трети страни или техните активи.

Подготовка

a) При използване на уреда винаги носете здрави обувки и дълги панталони. Не работете с машината, когато не носите обувки или носете отворени сандали. Избягвайте да носите големи дрехи или да имате висящи нишки или прежди.

b) Внимателно проверявайте зоната на използване на машината и отстранете всички предмети, които могат да бъдат проектирани от машината.

v) Винаги проверявайте машината преди употреба, за да се уверите, че ножовете, болтовете на ножовете и режещият механизъм не са износени или повредени. Подменете износените или повредени ножове и болтове, за да осигурите баланс. Заменете счупени или нечетливи етикети.

г) Преди употреба проверете захранването и удължителния кабел за повреди или износване. Ако захранващият кабел се повреди по време на работа, незабавно го изключете от контакта.

НЕ ДОКОСАЙТЕ КАБЕЛА ЗА ЗАХРАНВАНЕ ПРЕДИ ИЗКЛЮЧВАНЕТО ОТ КОНТАКТА. Не използвайте уреда, ако захранващият кабел е повреден или износен.

функциониране

a) Използвайте уреда само през деня или в условия на добра изкуствена светлина.

b) Избягвайте да използвате машината на влажна трева, когато е възможно;

v) Винаги да поддържате стабилна позиция на склоновете;

г) Ходете и не бягайте;

d) Подрязване на тревата по наклон, а не нагоре и надолу.

e) Препоръчваме специално внимание при смяна на направлението по склоновете;

- ж) Не подрязвайте тревата по стръмни склонове;
- з) Извършвайте изключителна грижа при обръщане или издърпване на машината към вас;
- и) Спрете ножовете, ако трябва да наклоняте машината, за да я транспортирате, когато прекосявате области, които не са покрити с трева, и когато транспортирате машината от и към зоната на използване.
- й) Никога не използвайте уреда с дефектни или не-защитни устройства, например без събирач на отпадъци монтиран в позицията.
- к) Внимателно стартирайте двигателя, следвайки инструкциите, пазейки краката от ножовете.
- л) Не наклоняйте машината, когато стартирате двигателя, освен ако не е необходимо да наклоняте машината, освен за да я включите. В този случай не я наклоняйте повече, отколкото е необходимо, и вдигнете само частта, която е по-далеч от оператора.
- м) Не стартирайте машината, когато сте пред изхода.
- н) Не поставяйте ръцете или краката си близо до или под ротационните части. Пазете се от устието за изтичане.
- о) Не носете машината, докато захранването е включено.
- п) Изключете машината и извадете щепсела от електрическия контакт. Уверете се, че всички движещи се части са напълно спрени.
 - Всеки път, когато си тръгвате от устройството,
 - Преди да премахнете блокировките или да отключите канала за изтичане на трева,
 - Преди да проверите, почистите или при всяка намеса в устройството,
 - След удяране на чужд обект. Проверете машината за откриване на повреди и извършете необходимите ремонти, преди да рестартирате и използвате машината;
- q) Ако машината започне да вибрира аномално (незабавно проверете я)
 - Проверете ако сигнализира за повреди,
 - Подменете или поправете всички повредени части,
 - Проверете и затегнете всички свободни части.

Поддръжка и съхранение

- а) Дръжте всички гайки и болтове здраво стегнати, за да сте сигурни, че машината е в добро работно състояние.
- б) Често проверявайте тревния колектор за признаци на износване или повреда.
- в) При многоблокови машини се уверете, че острието, което се върти, може да доведе до друго завъртане на лопатката.
- д) При извършване на ефективни регулировки на машината силно препоръчваме да предотвратите захващане на пръстите между въртящите се ножове и неподвижните части на машината.
- д) Винаги оставяйте устройството да се охлади, преди да го съхраните
- е) Когато извършвате поддръжка на ножове, не забравяйте, че въпреки че захранването е изключено, лопатките могат да продължат да се движат.
- ж) по причини, свързани с безопасността, да се заменят използвани или дефектни части; Използвайте само оригинални резервни части и аксесоари.
- з) Използвайте само острието за смяна, острието на на ножа и ротора, определени за този продукт.
- и) Смажете крачетата за закрепване на колелото.
- й) Съхранявайте уреда само на сухо място.

Препоръка за машини от Клас II

Устройството трябва да се захранва от устройство с остатъчен ток (RCD) с ток от максимум 30 mA.

ОПЪЛНИТЕЛНИ ПРАВИЛА ЗА БЕЗОПАСНОСТ ЗА ЕЛЕКТРИЧЕСКАТА МАШИНА ЗА СТРИГАНЕ НА ТРЕВА

Прочетете внимателно инструкциите. Запознайте се с органите за управление и правилната употреба на устройството.

Никога не позволявайте на децата да използват устройството.

Никога не позволявайте на непознатите с тези инструкции да използват уреда.

Местните разпоредби могат да ограничат възрастта на оператора.

Никога не използвайте уреда, докато има хора, особено деца или животни наблизо.

Операторът или потребителят е отговорен за произшествията или опасностите, които се случват с други хора или с имуществото им.

Докато използвате уреда, винаги носете здрави обувки и дълги панталони. Не работете с машината, когато не носите обувки или носите отворени сандали.

Проверете внимателно мястото, където ще се използва машината, за да премахнете всички камъни, пръчки, кости и други чужди обекти.
Винаги проверявайте машината преди употреба, за да се уверите, че ножовете, болтовете на ножовете и режещото устройство не са износени или повредени.
Подменете износените или повредени ножове и болтове, за да осигурите баланс.
Използвайте уреда само през деня или в условия на добра изкуствена светлина.
Избягвайте да използвате машината при влажна трева, когато е възможно. Винаги поддържайте стабилна позиция по склоновете. Нарезжете тревата на склон, като спазвате да не е нагоре и надолу.
Изключително внимавайте, когато се върнете назад или издърпате машината към вас.

Не използвайте машината на изключително стръмен наклон.
Изключително внимавайте, когато се върнете или издърпате машината към вас.
Изключете въртящите се части, ако машината трябва да бъде наклонявана за транспортиране. Не позволявайте рязане при пресичане на повърхности които не са покрити с трева и при транспортиране на машината от и към зоната на използване.
Никога не използвайте уреда с дефектни или не-защитни устройства, например без да е монтиран колекторът за отпадъци.
Внимателно стартирайте двигателя, като следвате инструкциите и защитите краката си от въртящите се части.
Не наклоняйте машината, когато стартирате двигателя, освен ако не е необходимо да наклоняте машината, за да я включите. В този случай не го наклоняйте повече, отколкото е необходимо, и вдигнете само частта, която е по-далеч от оператора.
Винаги се уверете, че двете ръце са в работно положение на машината, преди да я поставите на земята. Не приближавайте ръцете или краката си до въртящи се компоненти.
Не повдигайте и не транспортирайте машината, докато двигателят все още работи.
Извадете щепсела от контакта:

- Всеки път, когато излизате близо до устройството.
- Преди да елеминирате някой блокаж
- След удряне на чужд обект. Проверете машината за повреди и ремонтирайте, ако е необходимо.

Ако машината започне да вибрира необичайно, незабавно я проверете..



Не изхвърляйте електрическите, промишлените електронни и съставни части в битовите отпадъци! Информация за ЕЕЕО. като взепредвидразпоредбите на OUG 195/2005 - относно опазването на околната среда иО.Г. 5/2015. Потребителите ще вземат предвид

следните указания за предаването на електрически отпадъци, както е посочено по-долу:

- Потребителите са задължени да не изхвърлят отпадъци от електрическо и електронно оборудване (ОЕЕО) като несортирани битови отпадъци и да събират тези ВЕС поотделно.
- Събирането на тези назовани отпадъци (ОЕЕО) ще се извършва чрез Службата за събиране на отпадъци в радиуса на всеки окръг и чрез центрове за събиране, организирани от икономически оператори, упълномощени за събиране на ОЕЕО. Информация, предоставена от [администрацията](http://www.afm.ro) на www.afm.ro фонд за околна среда или от Вестника на Европейския съюз.
- Потребителите могат да предават ОЕЕО безплатно на посочените по-горе пунктове за събиране.

Символи

Техническият етикет на устройството може да съдържа някои символи. Това са важна информация за продукта или инструкции как да го използвате.



Рециклируемите електрически продукти не трябва да се изхвърлят с битовите отпадъци. Моля, рециклирайте, където има съоръжения. Обърнете се към местните власти или пунктовете за продажба, за да получите информация за рециклирането.



Обозначава риска от нараняване, смърт или неизправност на инструмента в случай на несъответствие



Носете предпазни очила
Използвайте защита на слуха.



продукт е в съответствие с всички регулаторни стандарти в страната в ЕС, където е закупен.
Purtați încălțăminte rezistentă, antiderapantă



Прочетете ръководството за експлоатация



Използвайте защитни ръкавици

Не излагайте на дъжда



Дръжте децата на най-малко 10 метра от работната зона



Остатъци могат да бъдат проектирани от изхода



Устройствата ще продължат да се въртят за кратко, след като чашината е изключена. Не повдигайте и не транспортирайте машината, докато редукторите не спрат напълно
Această sculă electrică este dublu izolată.



Изключете незабавно от захранването в случай на повреда на захранващия кабел.



Обърнете внимание на острите ножове. Ламелите продължават да се въртят, след като телят е спрял.



Извадете щепсела от електрическата мрежа, преди да го направите, или повредете захранващия кабел..



Дръжте захранващия кабел далеч от остриетата.

V - Инструкции за монтаж

Приготвяне:

- 1) Поставете кабелната антена върху горната дръжка (фиг. 1a)
Fig.1a



- 1) Свържете горната и долната ръкохватка с предоставените винтове и скоби (фиг. 1b)



Fig.1b

- 1) Поставете дръжката в тялото на машината, като се уверите, че дупката на дръжката се подравнява с отвора на машината и се закрепва с винтовете, включени по този начин (фиг)



Fig.1c

- 1) Поставете всяко колело в оста, първо поставете шайбата, след това затегнете болтовете "R" и натиснете капачките на колелата, докато се задействат (фиг. 1d)

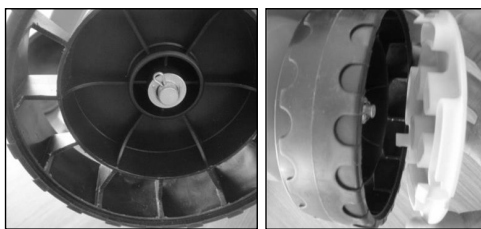

Fig. 1d

- 1) Хванете държачите на кабелите (фиг. 1д)



Fig.1e

1) Повдигнете люка и поставете събирателната кутия върху подпората (фиг. 1h)

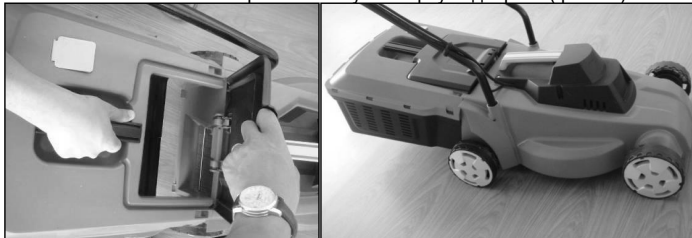

Fig.1h

РЕГУЛИРАНЕ НА ДЪЛЖИНАТА НА РЯЗАНЕ

За да се постигне желаната дължина на рязане, предната и задната ос могат да бъдат регулирани под корпуса на двигателя.



Внимание! Изключете машината за косене на трева от захранването и се уверете, че лопатките са изключени, преди да настроите височината.

1. За да регулирате дължината на рязане на предните колела (Фигура 2а)
2. Включете машината с дъното нагоре.
3. Издърпайте оста на колелото към предната част на машината.
- 3) Поставете оста на колелото на желаната височина на рязане



Fig.2a

Забележка: Уверете се, че двете предни колела (ляво и дясно) са разположени на еднаква височина на рязане.

4. За да регулирате дължината на рязането на задните колела (Фигура 2б)

- 1) Завъртете машината на едната страна.
- 2) Издърпайте оста на задното колело в обратната посока на капака на тревните колектори.
- 3) Поставете оста на колелото на желаната височина на рязане.

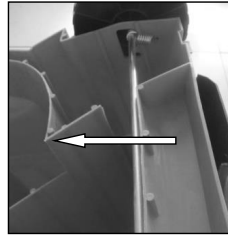

Fig.2b

Забележка: Убедете се, че двете задни колела (ляво и дясно) са разположени на еднаква височина на рязане.

1. Положение на височината на рязане (фиг.2с)
- 2) 25 mm (най-ниска позиция на рязане)
- 3) 45 mm
- 4) 60 mm (най-висока позиция на рязане)



Fig.2c

VI- Функциониране

Свържете към захранването

Внимание! Преди да включите захранването, уверете се, че превключвателят е изключен. Свържете щепсела към източник на захранване, оборудван с ключ RCD. **Pornirea**

Прекъсвача пуск/спрян (On/Off) (fig. 3)

Внимание! Не стартирайте машината, ако сте на висока трева. Натиснете бутона за безопасност (A) на устройството за превключване и след това издържайте бутона за безопасност (B) към шината. Дръжте лоста на бутона за захранване (C) в положение на изключване. За да спрете машината, освободете лоста и машината автоматично ще се върне в изключено положение.

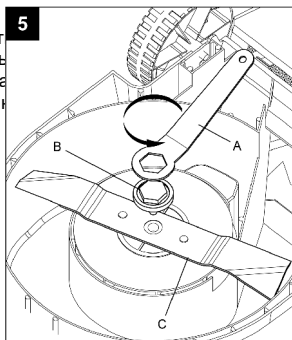
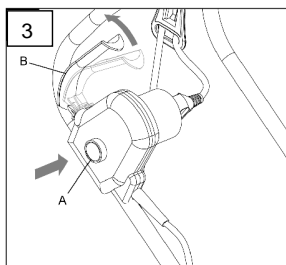

Подрязване (фиг.4)

Препоръчваме да използвате машината спазвайки инструкциите в това ръководство, за да получите спирания и да намалите риска от срязване на захранващия кабел.

Поставете по-голямата част от кабела в близост до началната точка.

- Стартирайте машината, както е посочено по-горе.
- Продължете както е показано на фиг.4
- Преместване от позиция 1 до 2.
- Завъртете надясно и преминете към позиция 3
- Завийте наляво и преминете към позиция 4..
- Повторете горните стъпки, ако е необходимо.

Внимание! Не карайте машината до кабела.

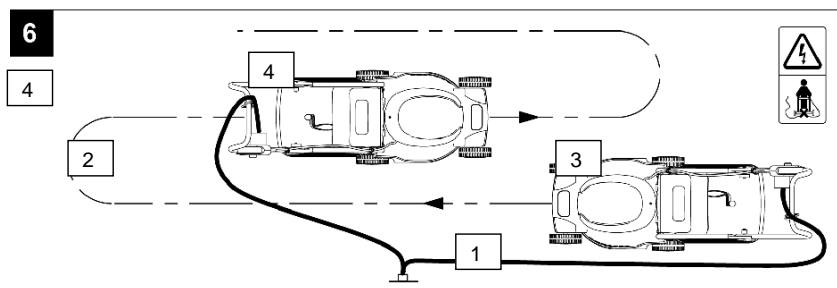

Поддръжка на ножовете/лопатките/ (fig.5)

- Почиствайте периодично ножовете от трева и замърсители.
 - Ако ножовете са много затъпени, заточете ги или замяна.
 - Ако острието е повредено или износено, заменете го с нов.

Внимание! Спазвайте следните предпазни мерки за безопасност:

Изключете машината от захранването и изчакайте, че острието трябва

да бъде напълно спряно, преди да продължите с каквото и да било операция.

Внимавайте да не се отрежете. използвайте много устойчиви ръкавици или кърпа за да докоснете окриетата.

Използвайте само определено острие за смяна.

Не отдалечавайте ножа (А) под каквото и да е мотив

За да смените острието

Обърнете машината отстрани.

Задръжте лопатката (С) с едната ръка.

Използвайте включенния ключ за разхлабване и премахване гайката на острието (В).

Сменете острието.

Затегнете здраво гайката.

ДЕКЛАРАЦИЯ ЗА СЪОТВЕТСТВИЕ СЕ



Производител **ТД РУРИС ИМПЕКС СРЛ (SC RURIS IMPEX SRL)**

ул. Каля Северинулуй № 10, бл. 317b, гр. Крайова, окр. Долж, Румъния

Тел. 0351 464 632, Факс 0351 464 633, www.ruris.ro, office@ruris.ro

Оторизиран представител: инж. Строе Мариус Кътълин – Генерален директор

Оторизирано лице за техническото досие: инж. Флоря Николае – Директор Проектиране на производството

Описание на машината: **ЕЛЕКТРИЧЕСКАТА КОСАЧКА ЗА ТРЕВА** представлява машина, използвана за тревни площи, като има приложимост за всички повърхности около къщата.

Продуктова серия: XXSF 00001 - 99999, където XX представлява годината на производство на машината

Модел: **RURIS**

Тип: **SF7A106**

Двигател: **електрически, еднофазен, 220 волта**

Мощност: **1200 W**

Ширина на косене: 330 мм

Ние, Търговско дружество РУРИС ИМПЕКС СРЛ (RURIS IMPEX SRL) Крайова, производител, в съответствие с **Правителствено решение № 1029/2008** – относно условията за пускане на пазара на машини, Директива 2006/42/ЕО – изисквания за безопасност и сигурност, Стандарт SR EN ISO 12100 – Машини. Сигурност; Директива 2000/14/ЕО, **Правителствено решение № 1756/2006** – относно ограничаването на нивото на шумовите емисии в околната среда, Директива 2014/35/ЕС, **Правителствено решение № 409/2016** – относно оборудването с ниско напрежение, извършихме удостоверяване за съответствие на продукта с посочените стандарти и декларираме, че отговаря на основните изисквания за безопасност и сигурност, не застрашава живота, здравето, сигурността на работното място и няма отрицателно въздействие върху околната среда.

Долуподписаният Строе Кътълин, представител на производителя, декларирам на своя отговорност, че продуктът отговаря на следните европейски стандарти и директиви:

- Директива **2006/42/ЕО** относно безопасността на машините;
- Директива **2014/30/ЕС** относно електромагнитната съвместимост;
- Директива **2014/35/ЕС** относно оборудването с ниско напрежение;
- **SR EN ISO 12100:2011** – Безопасност на машините. Основни понятия, общи принципи за проектиране. Основна терминология, методология. Технически принципи. Общи изисквания.

Декларираме също така, че по време на процеса на производство/монтаж са изпълнени изискванията на следните стандарти и директиви:

- **SR EN ISO 13857/2008** – Безопасни разстояния срещу достигане на опасни места с горните и долните крайници;
- **SR EN 1050 (14121)** – Принципи за оценяване на риска;
- **SR EN 60204/2007 (2010)** – Електрообзавеждане на машини – Част 1: Общи изисквания за безопасност;
- **EN ISO 13849/1** – Части от системите за управление, свързани с безопасността;
- **SR EN ISO 13850** – Устройства за аварийно спиране;
- **SR EN ISO 3744:2011** – Акустика. Определяне на нивата на звукова мощност на източници на шум;
- **Директива 2000/14/ЕО изменен с Директива 2005/88 / ЕО** – Шумови емисии на съоръжения, предназначени за употреба извън сградите;
- **Директива 2006/42/ЕО** – относно машините.

Други използвани стандарти или спецификации:

- **SR EN ISO 9001** – Система за управление на качеството;
- **SR EN ISO 14001** – Система за управление по отношение на околната среда;

- **OHSAS 18001** – Система за управление на здравето и безопасността при работа.
Марка и наименование на производителя: Z.S.I. Co. Ltd.

Забележка: Техническата документация е собственост на производителя.

Уточнение Настоящата декларация е пълно съответствие на оригинала.

Срок на валидност: 10 години от датата на одобрение.

Място и дата на издаване: гр. Крайова, 20.11.2019 г.

Година на прилагане на маркировката CE: 2019

Регистрационен номер: 1195/20.11.2019

Оторизирано лице и подпис:

инж. Строе Мариус Кътълин

Генерален директор на

ТД РУРИС ИМПЕКС СРЛ (SC RURIS IMPEX SRL)

The image shows a handwritten signature in blue ink over a circular official stamp. The stamp contains the text "SC RURIS IMPEX SRL" and "ROMANIA" around the perimeter. The signature is written in a cursive style.

ДЕКЛАРАЦИЯ ЗА СЪОТВЕТВИЕ



Производител **ТД РУРИС ИМПЕКС СРЛ (SC RURIS IMPEX SRL)**
ул. Каля Северинулуй № 10, бл. 317b, гр. Крайова, окр. Долж, Румъния
Тел. 0351 464 632, Факс 0351 464 633, www.ruris.ro, office@ruris.ro
Оторизиран представител: инж. Строе Мариус Кътълин – Генерален директор
Оторизирано лице за техническото досие: инж. Флоря Николае – Директор Проектиране на производството

Описание на машината: **ЕЛЕКТРИЧЕСКАТА КОСАЧКА ЗА ТРЕВА** представлява машина, използвана за тревни площи, като има приложимост за всички повърхности около къщата.
Продуктова серия: XXSF 00001 - 99999, където XX представлява годината на производство на машината
Модел: **RURIS** Тип: **SF7A106**
Двигател: **електрически, еднофазен, 220 волта** Мощност: **1200 W**
Широчина на косене: 330 мм

Ниво на звукова мощност (при бавен ход на двигателя): 93 dB **Ниво на звукова мощност (Nmax): 96 dB**

Нивото на акустична мощност е сертифицирано от Intertek чрез сертификат № 19SHX1477-01, съответно от INMA Букурещ чрез Тестови протокол №. 9 / 11.20.2019, в съответствие с разпоредбите на Директива 2000/14/ЕО и стандарт SR EN ISO 3744:2011.

Ние, Търговско дружество РУРИС ИМПЕКС СРЛ (RURIS IMPEX SRL) Крайова, в качеството на производител, в съответствие с Директива 2000/14/ЕО, **Правителствено решение № 1756/2006** – относно ограничаването на нивото на шумовите емисии в околната среда, произведени от оборудване, предназначено за използване извън сгради, Директива 2014/35/ЕС, **Правителствено решение № 409/2016 – относно оборудването с ниско напрежение**, както и Директива 2006/42/ЕО, Правителствено решение № 1029/2008 – относно условията за пускане на пазара на машините, извършихме проверката и удостоверяването на съответствието на продукта с посочените стандарти и декларираме, че отговаря на основните изисквания.

Долуподписаният Строе Кътълин, представител на производителя, декларирам на своя отговорност, че продуктът отговаря на следните европейски стандарти и директиви:

- Директива **2006/42/ЕО** относно безопасността на машините;
- Директива **2014/30/ЕС** относно електромагнитната съвместимост;
- Директива **2014/35/ЕС** относно оборудването с ниско напрежение;
- **SR EN ISO 12100:2011** – Безопасност на машините. Основни понятия, общи принципи за проектиране. Основна терминология, методология. Технически принципи. Общи изисквания.

Декларираме също така, че по време на процеса на производство/монтаж са изпълнени изискванията на следните стандарти и директиви:

- **SR EN 1050 (14121)** – Принципи за оценяване на риска;
- **SR EN 60204/2007 (2010)** – Електрообзавеждане на машини – Част 1: Общи изисквания за безопасност;
- **EN ISO 13849/1** – Части от системите за управление, свързани с безопасността;
- **SR EN ISO 3744:2011** – Акустика. Определяне на нивата на звукова мощност на източници на шум;
- **Директива 2000/14/ЕО изменен с Директива 2005/88 / ЕО** – Шумови емисии на съоръжения, предназначени за употреба извън сградите.

Други използвани стандарти или спецификации:

- **SR EN ISO 9001** – Система за управление на качеството;
- **SR EN ISO 14001** – Система за управление по отношение на околната среда;

- OHSAS 18001 – Система за управление на здравето и безопасността при работа.

Забележка: Техническата документация е собственост на производителя.
Уточнение: Настоящата декларация е пълно съответствие на оригинала.
Срок на валидност: 10 години от датата на одобрение
Място и дата на издаване: гр. Крайова, 20.11.2019 г.
Година на прилагане на маркировката CE: 2019
Регистрационен номер: 1196/20.11.2019

Оторизирано лице и подпис:



инж. Строе Мариус Кътълин
Генерален директор на
ТД РУРИС ИМПЕКС СРЛ (SC RURIS IMPEX SRL)