

Manual pompă submersibilă RURIS Aqua 40 / Aqua 101 Aqua 103 / Aqua 105





CUPRINS

1. Introducere	3
2. Instrucțiuni de siguranță	4
3. Prezentarea generală a utilajului	5
4. Date tehnice	6
5. Ghidul de montaj	8
6. Punerea în funcțiune	9
7. Întreținerea și depozitarea.....	10
8. Declarații de conformitate	12



1. INTRODUCERE

Stimate client!

Îți mulțumim pentru decizia de a cumpăra un produs RURIS și pentru încrederea acordată companiei noastre! RURIS este pe piață din anul 1993 și în tot acest timp a devenit un brand puternic, care și-a construit reputația prin respectarea promisiunilor, dar și prin investițiile continue menite să vină în ajutorul clienților cu soluții fiabile, eficiente și de calitate.

Suntem convinși că veți aprecia produsul nostru și vă veți bucura de performanțele sale timp îndelungat. RURIS nu oferă clienților săi doar utilaje, ci soluții complete. Un element important în relația cu clientul este consilierea atât înainte de vânzare, cât și post vânzare, clienții RURIS având la dispoziție o întreagă rețea de magazine și puncte service partener.

Pentru a vă bucura de produsul cumpărat, vă rugăm să parcurgeți cu atenție manualul de utilizare. Prin respectarea instrucțiunilor, o să aveți garanția unei utilizări îndelungate.

Compania RURIS lucrează continuu pentru dezvoltarea produselor sale și de aceea își rezervă dreptul de a modifica printre altele forma, înfățișarea și performanțele acestora, fără a avea obligația de a comunica acest lucru în prealabil.

Vă mulțumim încă o dată că ați ales produsele RURIS!

Informații și suport clienți:

Telefon: **0351.820.105**

e-mail: info@ruris.ro

2. INSTRUCȚIUNI DE SIGURANȚĂ

Condiții specifice de utilizare

Se interzice pomparea de lichide explozive, inflamabile, corozive sau dăunătoare sănătății.

Această pompă nu este destinată utilizării comerciale sau industriale. Orice altă utilizare se consideră necorespunzătoare. Utilizarea necorespunzătoare, modificarea pompei sau utilizarea de piese neagreate de fabricantul pompei pot produce pagube neprevăzute.

Instrucțiuni generale de siguranță

Se interzice utilizarea pompei de către copii, tineri sau persoane nefamiliarizate cu prezentele instrucțiuni. Dacă pompa este utilizată la piscine și iazuri artificiale sau în zona de protecție a acestora se vor respecta prevederile DIN VDE 0100-702. De asemenea, se vor respecta toate prevederile locale referitoare la utilizarea în siguranță a pompelor submersibile. În cursul exploatării pompelor submersibile rămân și riscuri, care nu pot fi deplin eliminate chiar dacă se utilizează dispozitive de siguranță. Pericole datorate mediului ambiant! Nu utilizați pompa în locuri periculoase sau în apropiere de lichide și gaze inflamabile!

Pericol de electrocutare!

Nu îndreptați jetul de apă direct spre pompă sau alte componente electrice!

*Nu atingeți ștecărul cu mâna udă! Scoateți pompa din priză, ținând de ștecărul, nu de cablul de alimentare. *Conectați numai la o priză cu împământare, montată corect și verificată. Tensiunea și siguranța de protecție a circuitului trebuie să corespundă cu valorile specificate.

Protecția va fi asigurată de un dispozitiv pentru curent rezidual (RCD) de max. 30 mA. Priza împământată sau ștecărul unui cablu prelungitor trebuie așezate în zone protejate împotriva contactului cu apa. Utilizați numai cabluri prelungitoare cu secțiunea transversală corespunzătoare a conductorilor (vezi "date tehnice"). Desfășurați complet rolele de cablu. *Nu îndoiiți, nu striviți, nu trageți și nu treceți cu mașina peste cabluri și prelungitoare; protejați împotriva marginilor ascuțite.

*Așezați cablul prelungitor astfel încât să nu pătrundă în lichidul pompat. *Scoateți pompa din priză înainte de orice operație de service.

Pericol cauzat de defecțiuni ale pompei!

Dacă la dezambalare observați unele deteriorări survenite în timpul transportului, anunțați imediat distribuitorul. Nu utilizați pompa! Înainte de orice punere în funcțiune verificați dacă pompa, cablul de alimentare, ștecărul nu sunt deteriorate. Pompele deteriorate trebuie reparate de personal calificat și autorizat înainte de o nouă utilizare. *Nu încercați să reparați singuri pompa! Dacă este reparată de personal necalificat există riscul pătrunderii de lichide în instalația electrică a pompei.

3. PREZENTAREA GENERALĂ A UTILAJULUI

1. Orificiu refulare
2. Mâner de agățat
3. Carcasă pompă
4. Priză aspirație
5. Cablu de alimentare cu ștecher

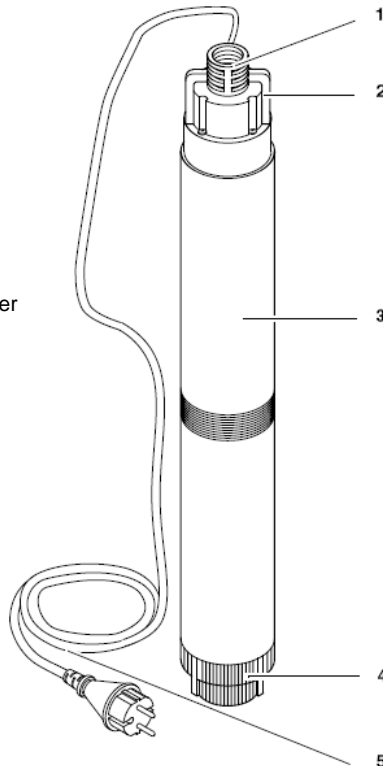

4. DATE TEHNICE

Model	Aqua 40	Aqua 101	Aqua 103	Aqua 105
Putere motor	750W	750W	1100 W	1500W
Înălțime maximă refulare	100m	60m	100m	140m
Adâncime maximă de scufundare	15m	15m	15 m	15m
Debit	1,8m ³ /h	2,4m ³ /h	1,8m ³ /h	2,6m ³ /h
Număr etaje	Tip șurub	1	Tip șurub	3
Clasa de protecție	IP68	IP68	IP68	IP68
Temperatura maximă de lucru	35° C	35° C	35° C	35° C
Utilizare ape	Curate	Curate	Curate	Curate
Dimensiune maximă particule	0,05mm	0,05mm	0,05mm	0,05mm
Număr de porniri/h	30	30	30	30
Diametru de refulare	1"	1"	1"	1"
Diametru exterior pompă	4"	4"	4"	4"
Înălțime corp pompă	59 cm	44 cm	66 cm	53 cm
Material carcasă	Inox	Inox	Inox	Inox
Material turbină	-	Bronz	-	Bronz
Material difuzor	-	-	-	-
Răcire motor	În ulei	În ulei	În ulei	În ulei
Lungime cablu	15m	15m	30m	30m
Bobinaj	100% Cupru	100% Cupru	100% Cupru	100% Cupru
Panou control	Nu	Da	Da	Da
Flotor	Nu	Nu	Nu	Nu
Tensiune alimentare	230V/50Hz	230V/50Hz	230V/50Hz	230V/50Hz
Greutate	12.4 kg	12.9 kg	20.5 kg	18.8 kg

Nu se folosește pentru apă potabilă.

Ruris Aqua 40

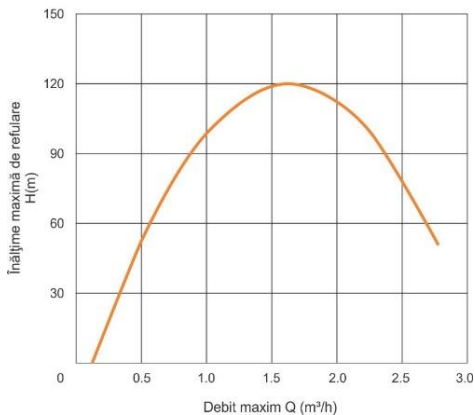

Ruris Aqua 101

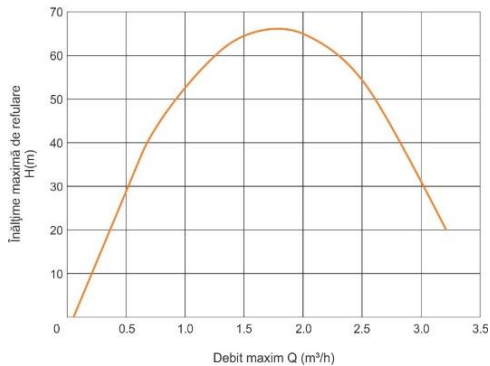

Ruris Aqua 103

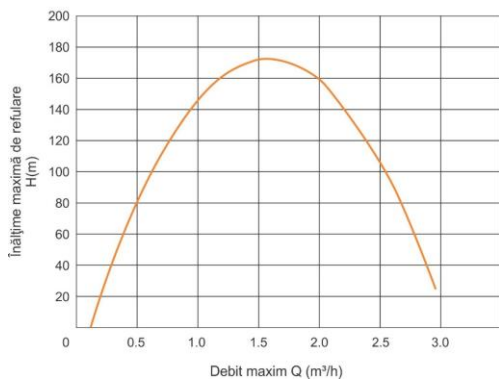

Ruris Aqua 105

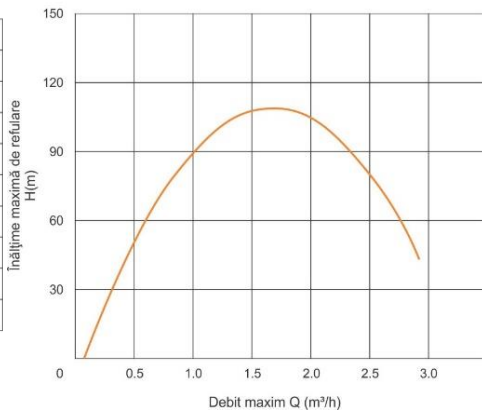

5. GHIDUL DE MONTAJ

MONOFAZAT 230 V - 50 Hz

PUTERE MOTOR		secțiune cablu în mm ²						
kW	HP	4 x 1	4 x 1.5	4 x 2.5	4 x 4	4 x 6	4 x 10	4 x 16
		lungime cablu în metri						
0.37	0.50	60	90	140				
0.55	0.75	45	70	110	180			
0.75	1	35	50	85	140	210		
1.1	1.5	25	35	60	95	145	240	
1.5	2		30	45	75	115	190	305
2.2	3			30	50	75	125	200

Montarea pompei și construcția fântânii tubulare vor fi executate numai de personal calificat și specializat.

- Spațiul necesar este de aprox. 120 mm diametru.
- Nu scufundați pompa la o adâncime mai mare decât cea specificată în "Date tehnice".
- Nu așezați priza de aspirație a pompei în zona de filtrare a fântânii sau pe fundul fântânii. Așezați pompa cât mai sus posibil, dar la cel puțin 2 m sub oglinda apei.
- Dacă pompa nu funcționează într-o fântână tubulară, asigurați-vă că nu sunt aspirate corpuri străine.

Panoul de control se montează conform schemei de mai jos:

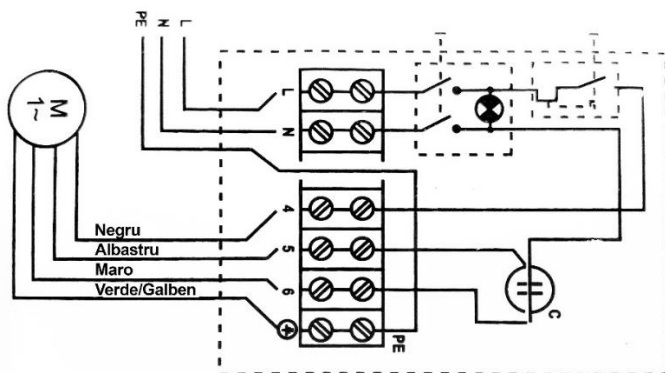

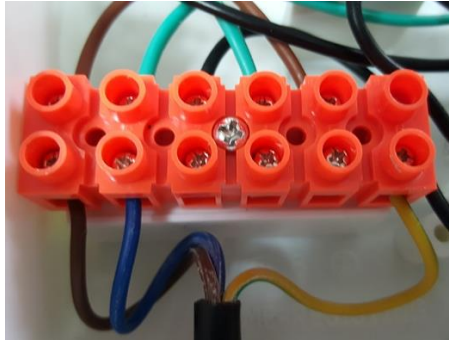

Pentru conectarea panoului de control desfaceți cele 4 șuruburi ale panoului și montați firele conform schemei de mai sus. Conectarea se face prin desfacerea șurubului de pe rigletă, introducerea firului pe o lungime de minim 1 cm și apoi strângerea puternică a șurubului.

- Firul negru (numerotat 4) se va conecta în cea de-a treia gaură de la stânga la dreapta.
- Firul albastru (numerotat 5) se va conecta în cea de-a patra gaură de la stânga la dreapta.
- Firul maro (numerotat 6) se va conecta în cea de-a cincea gaură de la stânga la dreapta.
- Firul verde/galben marcat  se va conecta în cea de-a șasea gaură.

Nu ridicați pompa, ținând de cablul electric sau de furtunul de refulare, niciunul dintre ele nu rezistă la forțele de tragere produse de greutatea pompei.

1. Coborați pompa pe fundul containerului cu lichid. Pentru aceasta utilizați o frânghie rezistentă, fixată de mânerul pompei. Pompa poate funcționa și suspendată de frânghie.
2. Conectați cablul de alimentare la priză.

6. PUNEREA ÎN FUNCȚIUNE

Pornirea și oprirea

Pompa pornește prin conectarea cablului de alimentare la priză.

Pompa se oprește, deconectând cablul de alimentare de la priză.

Atenție! Dacă nivelul de apă scade prea mult în fântână, pompa de adâncime merge pe uscat și se deteriorează. În timpul funcționării asigurați-vă că nivelul apei este suficient de ridicat pentru a evita funcționarea pe uscat a pompei.

Deteriorarea provocată de funcționarea pe uscat nu este acoperită de garanție.

Protecția la suprasolicitare

Aceasta pompă submersibilă este prevăzută cu o protecție la suprasolicitare care oprește pompa automat când este suprasolicitată. Dacă se declanșează protecția la suprasolicitare:

1. Scoateți ștecărul din priză.
2. Eliminați cauza suprasolicității.

7. ÎNTREȚINEREA ȘI DEPOZITAREA

Pericol!

Înainte de orice operație de service:

1. Opriți pompa.
2. Scoateți ștecherul din priză.
3. Evacuați presiunea din pompă și accesoriile conectate la aceasta.

Orice alte operații de service și reparații decât cele descrise în prezentul manual vor fi efectuate numai de personal calificat.

Întreținere

Pentru funcționarea perfectă a pompei în orice moment este necesară o întreținere periodică. Această condiție este valabilă și în cazul funcționării în condiții dificile, dar pe perioade scurte de timp.

Întreținere anuală

1. Verificați dacă carcasa pompei, cablurile nu sunt deteriorate.
2. Clătiți pompa cu apă curată. Îndepărtați murdăria rezistentă (ex. depuneri de alge, etc.) cu o perie și detergent lichid de vase.
3. Pentru a spăla interiorul pompei, așezați-o într-un vas cu apă curată și porniți pompa pentru nu mai mult de 10 secunde.

Depozitarea pompei

Înghețul deteriorează pompa și accesoriile acesteia, deoarece toate conțin apă! * Când există pericol de îngheț, îndepărtați pompa și accesoriile din lichid și depozitați-le într-un loc ferit de îngheț



Nu aruncați echipamentele electrice, electronice industriale și părțile componente la gunoiul menajer! Informații privind DEEE. Având în vedere prevederile OUG 195/2005 - referitoare la protecția mediului și O.U.G. 5/2015. Consumatorii vor avea în vedere următoarele indicații pentru predarea deșeurilor electrice, precizate mai

jos:

- Consumatorii au obligația de a nu elimina deșeurile de echipamente electrice și electronice (DEEE) ca deșeuri municipale nesortate și de a colecta separat aceste DEEE.
- Colectarea acestor deșeuri numite (DEEE) se va efectua prin Serviciul Public de Colectare de pe raza fiecărui județ și prin centre de colectare organizate de operatorii economici autorizați pentru colectarea DEEE. Informații furnizate de către Administrația Fondului de Mediu www.afm.ro sau jurnalul Uniunii Europene.
- Consumatorii pot preda DEEE în mod gratuit în punctele de colectare specificate anterior.

8. DECLARAȚII DE CONFORMITATE

DECLARATIA DE CONFORMITATE CE



Producator: **SC RURIS IMPEX SRL**

Calea Severinului, Bl. 317b, Craiova, Dolj, Romania

Tel. 0351 464 632, Fax 0351 464 633, www.ruris.ro, office@ruris.ro

Reprezentant autorizat: ing. Stroe Marius Catalin – Director General

Persoana autorizata pentru dosarul tehnic: ing. Florea Nicolae – Director Proiectare
Productie

Descrierea masinii: POMPA SUBMERSIBILA este un echipament folosit la transportul apei din puțuri, lacuri, fântâni, în scopul alimentării diversilor consumatori. Din punct de vedere constructiv, pompa are trei componente principale: motor, unitate de pompare și carcasa.

Serie produs: XXAQUA40 00001 - 99999, unde XX reprezinta anul de productie al utilajului

Simbol: **AQUA**

Tipul: **40**

Motor: **electric, monofazat, 220 volti**

Putere: **750W**

Noi, SC RURIS IMPEX SRL Craiova, producator, in conformitate **cu H.G. 1029/2008** - privind conditiile introducerii pe piata a masinilor, Directiva 2006/42/EC – cerinte de siguranta si securitate, Standardul SR EN ISO 12100 – Masini. Securitate, Directiva 2014/35/UE, **HG 409/2016 - privind echipamentele de joasa tensiune**, Directiva 2014/30/EU, **HG 487/2016 – privind compatibilitatea electromagnetica, actualizata**, am efectuat atestarea conformitatii produsului cu standardele specificate si declaram ca este conform cu principalele cerinte de siguranta si securitate, nu pune in pericol viata, sanatatea, securitatea muncii si nu are impact negativ asupra mediului.

Subsemnatul Stroe Catalin, reprezentantul producatorului, declar pe proprie raspundere ca produsul este in conformitate cu urmatoarele standarde si directive europene:

- Directiva **2006/42/CE** privind siguranta masinilor;
 - Directiva **2014/30/UE** privind compatibilitatea electromagnetica;
 - Directiva **2014/35/UE** privind echipamentele de joasa tensiune;
 - Directiva **2000/14/EC amendata prin Directiva 2005/88/CE** – Emisiile de zgomot in mediul exterior
 - **SR EN ISO 12100:2011** - Securitatea mașinilor. Concepte de bază, principii generale de proiectare.
- Terminologie de bază, metodologie. Principii tehnice. Cerințe generale.
Referinț standard: EN 60335-1; EN 60335-2-41; EN 62233; EN 55014-1; EN 55014-2; EN 61000-3-2; EN 61000-3-3

Declaram, de asemenea, că au fost îndeplinite în cursul procesului de fabricatie/montaj cerintele următoarelor standarde si directive:

- SR EN 1050 (14121)** - Principiile de evaluare a riscurilor;
- SR EN 60204/2007 (2010)** - Echipamentul electric al masinii - Partea 1: Cerinte generale de securitate;
- EN ISO 13849/1** - Elementele sistemului de control al securității;

- **H.G. 1756/2006** - privind limitarea nivelului emisiilor de zgomot in mediu produs de echipamente destinate utilizarii in exteriorul cladirilor;

Alte Standarde sau specificatii utilizate:

-**SR EN ISO 9001** - Sistemul de Management al Calitatii

-**SR EN ISO 14001** - Sistemul de Management al Mediului

-**OHSAS18001** - Sistemul de Management al Sanatatii si Securitatii Ocupationale.

Marca si numele fabricantului: Z.R.P.I Co Ltd

Nota: documentatia tehnica este detinuta de producator. Precizare: Prezenta declaratie este conforma cu originalul. Termen de valabilitate: 10 ani de la data aprobarii.

Locul si data emiterii: Craiova, 12.11.2019.

Anul aplicarii marcajului CE: 2019.

Nr. inreg: 1129/12.11.2019.

Persoana autorizata si semnatura:



The image shows a handwritten signature in blue ink over a circular official stamp. The stamp is from the Craiova Inspectorate for Environmental Protection (I.P.C.) and contains the text: 'STATUL ROMANIA', 'ROMANIA', 'INSPECTORATUL DE PROTECTIE MEDIULI', 'CRAIOVA', and 'ROMANIA'.

DECLARATIA DE CONFORMITATE CE



Producator: **SC RURIS IMPEX SRL**
Calea Severinului, Bl. 317b, Craiova, Dolj, Romania
Tel. 0351 464 632, Fax 0351 464 633, www.ruris.ro, office@ruris.ro
Reprezentant autorizat: ing. Stroe Marius Catalin – Director General
Persoana autorizata pentru dosarul tehnic: ing. Florea Nicolae – Director Proiectare
Productie

Descrierea masinii: POMPA SUBMERSIBILA este un echipament folosit la transportul apei din puțuri, lacuri, fântâni, în scopul alimentării diversilor consumatori. Din punct de vedere constructiv, pompa are trei componente principale: motor, unitate de pompare și carcasa. Serie produs: XXAQUA101 00001 - 99999, unde XX reprezinta anul de productie al utilajului
Simbol: **AQUA**
Tipul: **101**
Motor: **electric, monofazat, 220 volti** Putere: **750W**

Noi, SC RURIS IMPEX SRL Craiova, producator, in conformitate **cu H.G. 1029/2008** - privind conditiile introducerii pe piata a masinilor, Directiva 2006/42/EC – cerinte de siguranta si securitate, Standardul SR EN ISO 12100 – Masini. Securitate, Directiva 2014/35/UE, **HG 409/2016 - privind echipamentele de joasa tensiune**, Directiva 2014/30/EU, **HG 487/2016 – privind compatibilitatea electromagnetica, actualizata**, am efectuat atestarea conformitatii produsului cu standardele specificate si declaram ca este conform cu principalele cerinte de siguranta si securitate, nu pune in pericol viata, sanatatea, securitatea muncii si nu are impact negativ asupra mediului.

Subsemnatul Stroe Catalin, reprezentantul producatorului, declar pe proprie raspundere ca produsul este in conformitate cu urmatoarele standarde si directive europene:

- Directiva **2006/42/CE** privind siguranta masinilor;
 - Directiva **2014/30/UE** privind compatibilitatea electromagnetica;
 - Directiva **2014/35/UE** privind echipamentele de joasa tensiune;
 - Directiva **2000/14/EC amendata prin Directiva 2005/88/CE** – Emisiile de zgomot in mediul exterior
 - **SR EN ISO 12100:2011** - Securitatea mașinilor. Concepte de bază, principii generale de proiectare.
- Terminologie de bază, metodologie. Principii tehnice. Cerințe generale.
Referinte standard: EN 60335-1; EN 60335-2-41; EN 62233; EN 55014-1; EN 55014-2; EN 61000-3-2; EN 61000-3-3

Declarăm, de asemenea, că au fost îndeplinite în cursul procesului de fabricatie/montaj cerintele următoarelor standarde si directive:

- SR EN 1050 (14121)** - Principiile de evaluare a riscurilor;
- SR EN 60204/2007 (2010)**- Echipamentul electric al masinii - Partea 1: Cerinte generale de securitate;
- EN ISO 13849/1** - Elementele sistemului de control al securității;
- **H.G. 1756/2006** - privind limitarea nivelului emisiilor de zgomot in mediu produs de echipamente destinate utilizarii in exteriorul cladirilor;

Alte Standarde sau specificatii utilizate:

- SR EN ISO 9001** - Sistemul de Management al Calitatii
- SR EN ISO 14001** - Sistemul de Management al Mediului
- OHSAS18001** - Sistemul de Management al Sanatatii si Securitatii Ocupationale.

Marca si numele fabricantului: Z.R.P.I Co Ltd

Nota: documentatia tehnica este detinuta de producator. Precizare: Prezenta declaratie este conforma cu originalul. Termen de valabilitate: 10 ani de la data aprobarii.

Locul si data emiterii: Craiova, 12.11.2019.

Anul aplicarii marcajului CE: 2019.

Nr. inreg: 1129/12.11.2019.

Persoana autorizata si semnatura:



DECLARATIA DE CONFORMITATE CE



Producator: **SC RURIS IMPEX SRL**
Calea Severinului, Bl. 317b, Craiova, Dolj, Romania
Tel. 0351 464 632, Fax 0351 464 633, www.ruris.ro, office@ruris.ro
Reprezentant autorizat: ing. Stroe Marius Catalin – Director General
Persoana autorizata pentru dosarul tehnic: ing. Florea Nicolae – Director Proiectare Productie

Descrierea masinii: POMPA SUBMERSIBILA este un echipament folosit la transportul apei din puțuri, lacuri, fântâni, în scopul alimentării diversilor consumatori. Din punct de vedere constructiv, pompa are trei componente principale: motor, unitate de pompare și carcasa.
Serie produs: XXAQUA103 00001 - 99999, unde XX reprezinta anul de productie al utilajului
Simbol: **AQUA**
Tipul: **103**
Motor: **electric, monofazat, 220 volti** Putere: **1100W**

Noi, SC RURIS IMPEX SRL Craiova, producator, in conformitate **cu H.G. 1029/2008** - privind conditiile introducerii pe piata a masinilor, Directiva 2006/42/EC – cerinte de siguranta si securitate, Standardul SR EN ISO 12100 – Masini. Securitate, Directiva 2014/35/UE, **HG 409/2016 - privind echipamentele de joasa tensiune**, Directiva 2014/30/EU, **HG 487/2016 – privind compatibilitatea electromagnetica, actualizata**, am efectuat atestarea conformitatii produsului cu standardele specificate si declaram ca este conform cu principalele cerinte de siguranta si securitate, nu pune in pericol viata, sanatatea, securitatea muncii si nu are impact negativ asupra mediului.

Subsemnatul Stroe Catalin, reprezentantul producatorului, declar pe proprie raspundere ca produsul este in conformitate cu urmatoarele standarde si directive europene:

- Directiva **2006/42/CE** privind siguranta masinilor;
- Directiva **2014/30/UE** privind compatibilitatea electromagnetica;
- Directiva **2014/35/UE** privind echipamentele de joasa tensiune;
- Directiva **2000/14/EC amendata prin Directiva 2005/88/CE** – Emisiile de zgomot in mediul exterior
- **SR EN ISO 12100:2011** - Securitatea masinilor. Concepte de baza, principii generale de proiectare.

Terminologie de baza, metodologie. Principii tehnice. Cerinte generale.

Referinte standard: EN 60335-1; EN 60335-2-41; EN 62233; EN 55014-1; EN 55014-2; EN 61000-3-2; EN 61000-3-3

Declarăm, de asemenea, că au fost îndeplinite în cursul procesului de fabricatie/montaj cerintele următoarelor standarde si directive:

- SR EN 1050 (14121)** - Principiile de evaluare a riscurilor;
- SR EN 60204/2007 (2010)** - Echipamentul electric al masinii - Partea 1: Cerinte generale de securitate;
- EN ISO 13849/1** - Elementele sistemului de control al securității;
- **H.G. 1756/2006** - privind limitarea nivelului emisiilor de zgomot in mediu produs de echipamente destinate utilizarii in exteriorul cladirilor;

Alte Standarde sau specificatii utilizate:

- SR EN ISO 9001** - Sistemul de Management al Calitatii
- SR EN ISO 14001** - Sistemul de Management al Mediului
- OHSAS18001** - Sistemul de Management al Sanatatii si Securitatii Ocupationale.

Marca si numele fabricantului: Z.R.P.I Co Ltd

Nota: documentatia tehnica este detinuta de producator. Precizare: Prezenta declaratie este conforma cu originalul. Termen de valabilitate: 10 ani de la data aprobarii.

Locul si data emiterii: Craiova, 12.11.2019.

Anul aplicarii marcajului CE: 2019.

Nr. inreg: 1129/12.11.2019.

Persoana autorizata si semnatura:



The image shows a handwritten signature in blue ink over a circular official stamp. The stamp is from the Romanian Patent Office (Oficiul National de Brevete si Marchizuri) and contains the text: 'ROMANIA COMISIA NATIONALA DE BREVETE SI MARCHIZURI', 'OFICIUL NATIONAL DE BREVETE SI MARCHIZURI', and 'BUCURESTI'. The signature appears to be 'TPOG'.

DECLARATIA DE CONFORMITATE CE



Producator: **SC RURIS IMPEX SRL**
Calea Severinului, Bl. 317b, Craiova, Dolj, Romania
Tel. 0351 464 632, Fax 0351 464 633, www.ruris.ro, office@ruris.ro
Reprezentant autorizat: ing. Stroe Marius Catalin – Director General
Persoana autorizata pentru dosarul tehnic: ing. Florea Nicolae – Director Proiectare
Productie

Descrierea masinii: POMPA SUBMERSIBILA este un echipament folosit la transportul apei din puțuri, lacuri, fântâni, în scopul alimentării diversilor consumatori. Din punct de vedere constructiv, pompa are trei componente principale: motor, unitate de pompare și carcasa. Serie produs: XXAQUA105 00001 - 99999, unde XX reprezinta anul de productie al utilajului
Simbol: **AQUA**
Tipul: **105**
Motor: **electric, monofazat, 220 volti** Putere: **1500W**

Noi, SC RURIS IMPEX SRL Craiova, producator, in conformitate **cu H.G. 1029/2008** - privind conditiile introducerii pe piata a masinilor, Directiva 2006/42/EC – cerinte de siguranta si securitate, Standardul SR EN ISO 12100 – Masini. Securitate, Directiva 2014/35/UE, **HG 409/2016 - privind echipamentele de joasa tensiune**, Directiva 2014/30/EU, **HG 487/2016 – privind compatibilitatea electromagnetica, actualizata**, am efectuat atestarea conformitatii produsului cu standardele specificate si declaram ca este conform cu principalele cerinte de siguranta si securitate, nu pune in pericol viata, sanatatea, securitatea muncii si nu are impact negativ asupra mediului.

Subsemnatul Stroe Catalin, reprezentantul producatorului, declar pe proprie raspundere ca produsul este in conformitate cu urmatoarele standarde si directive europene:

- Directiva **2006/42/CE** privind siguranta masinilor;
- Directiva **2014/30/UE** privind compatibilitatea electromagnetica;
- Directiva **2014/35/UE** privind echipamentele de joasa tensiune;
- Directiva **2000/14/EC** amendata prin Directiva 2005/88/CE– Emisiile de zgomot in mediul exterior
- **SR EN ISO 12100:2011** - Securitatea masinilor. Concepte de baza, principii generale de proiectare.

Terminologie de baza, metodologie. Principii tehnice. Cerinte generale.

Referinte standard: EN 60335-1; EN 60335-2-41; EN 62233; EN 55014-1; EN 55014-2; EN 61000-3-2; EN 61000-3-3

Declarăm, de asemenea, că au fost îndeplinite în cursul procesului de fabricatie/montaj cerintele urmatoarelor standarde si directive:

- SR EN 1050 (14121)** - Principiile de evaluare a riscurilor;
- SR EN 60204/2007** (2010)- Echipamentul electric al masinii - Partea 1: Cerinte generale de securitate;
- EN ISO 13849/1** - Elementele sistemului de control al securității;
- **H.G. 1756/2006** - privind limitarea nivelului emisiilor de zgomot in mediu produs de echipamente destinate utilizarii in exteriorul cladirilor;

Alte Standarde sau specificatii utilizate:

- SR EN ISO 9001** - Sistemul de Management al Calitatii
- SR EN ISO 14001** - Sistemul de Management al Mediului
- OHSAS18001** - Sistemul de Management al Sanatatii si Securitatii Ocupationale.

Marca si numele fabricantului: Z.R.P.I Co Ltd

Nota: documentatia tehnica este detinuta de producator. Precizare: Prezenta declaratie este conforma cu originalul. Termen de valabilitate: 10 ani de la data aprobarii.

Locul si data emiterii: Craiova, 12.11.2019.

Anul aplicarii marcajului CE: 2019.

Nr. inreg: 1129/12.11.2019.

Persoana autorizata si semnatura:



HU

HASZNÁLATI UTASÍTÁS

**MERÜLŐ SZIVATTYÚ
AQUA 40 / AQUA 101 /
AQUA 103 / AQUA 105**

1. Alkatrészek és kiegészítő elemek

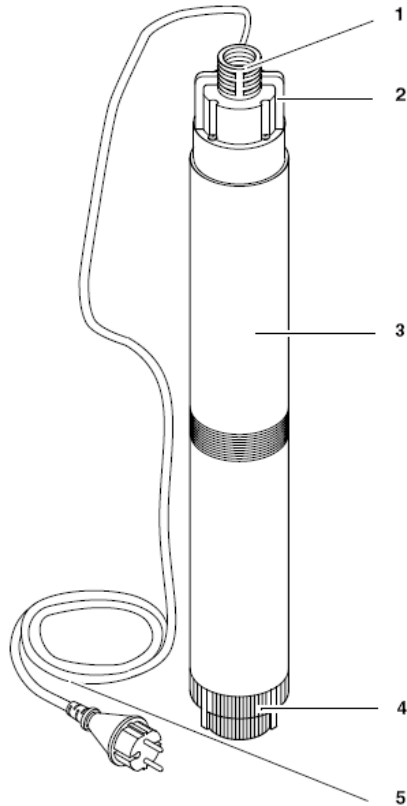

1. Elszívó lyuk
2. Akasztó fogantyú
3. Szivattyúház
4. Szívó aljzat
5. Tápkábel

Tartalomjegyzék

1. Alkatrészek és kiegészítő elemek
2. Általános információk
3. Használati terület
4. Biztonsági utasítások
 - 4.1 Speciális felhasználás
 - 4.2 Általános biztonsági utasítások
5. Szerelési és bekötési utasítások
 - 5.1 Az elszívó tömlő csatolása
 - 5.2 Felszerelés
6. Működés
 - 6.1 Indítás és leállítás
7. Ápolás és karbantartás
 - 7.1 Időszakos karbantartás
 - 7.2 A szivattyú tárolása
8. A hiányosságok kezelése
 - 8.1 A hiányosságok megoldásának kézikönyve
9. Javítások
10. Környezetvédelem
11. Technikai adatok

2. Általános információk

Ez a használati utasítás arra hivatott, hogy segítse a szivattyú felhasználóját annak a biztonságos üzemeltetésében. A következőképpen járjon el:

- Az első üzembe helyezés előtt figyelmesen olvassa el ezt a könyvet.
- Vegye komolyan az utasításokat, melyeket a könyvben olvashat.
- A szivattyút és a rendszer szakszerű beszerelését szakember kell végezze
- A szivattyú és a fűvócső felszerelését csak szakképzett személy végezheti.
- Ez a használati útmutató az alapvető műszaki ismeretekkel rendelkező személyeknek szól, az ilyen típusú szivattyúk működtetéséhez. Ha nincs tapasztalata az ilyen típusú szivattyúk használatáról, vegye fel a kapcsolatot egy tapasztalt személlyel, mielőtt üzembe helyezné a szivattyút.
- Őrizzen meg minden dokumentumot, amit az eszközzel kapott, hogy a későbbiekben tájékozódhasson belőlük. Tartsa meg a számlát és a kifizetési bizonylatot, az esetleges jótállási kérelmekhez szükséges ügyintézéseket segítve a későbbiekben.
- Ha kölcsönadja vagy eladja ezt a szivattyút egy másik személynek, akkor mellékelje a hozzá tartozó dokumentációt.
- A gyártó nem vállal felelősséget a használati utasítás figyelmen kívül hagyásából eredő károkért.

A kézikönyvben szereplő információk az alábbi szimbólumokkal jelennek meg:



Veszély!

Figyelmeztetés a sérülésveszélyre vagy esetleges anyagi károsodásra.



Áramütés veszélye!

Fennáll az áramütés kockázata.



Figyelem!

Anyagi kárra történő figyelmeztetés.



Megjegyzés:
Általános információk

- Az ábrákon számok jelennek meg (1, 2, 3...). Ezek a számok:
 - alkatrészeket jelölnek
 - sorrendet jelölnek
 - megegyezik a szám (1), (2), (3)... az alatta lévő szövegrészekkel
- A megszámozott műveleteket sorban kell végrehajtani
- Azok a műveletek, melyeket nem szükséges sorban végrehajtani, csillaggal vannak megjelölve (*). A listák kötőjellel vannak jelölve (-)

3. Felhasználási terület:

Ezen szivattyú rendeltetése, hogy tiszta vizet szivattyúzzon fel, nagy mélységből.

- csővezetettel, slagrendszerrel ellátott kutakból
- munkatelepek vízellátására
- kerti locsolórendszerek vízellátására

Figyelem!



A maximális megengedett vízhőmérséklet 35o C.

Ne használja a szivattyút szilárd részecskéket tartalmazó folyadékokhoz (pl. homok). A homok és más érdes anyagok gyors kopást okoznak, és a szivattyú motor blokkolásához vezetnek.

Azokra a károkra, amelyet homokszemekkel vagy érdes részecskékkal telített víz okozott nem vonatkoznak a jótállás előnyei.

4. Biztonsági utasítások

4.1 Speciális felhasználási kondíciók

Tilos a szivattyúzni robbanásveszélyes, gyúlékony, korrozív vagy egészségre ártalmas folyadékokat. Ez a szivattyú nem ipari felhasználásra hivatott. Minden egyéb különleges felhasználási mód nem megfelelő használatot jelent. A nem megfelelő használat, a szivattyú módosítása vagy a szivattyú nem gyári alkatrészekkel történő használata váratlan károkat okozhat.

Ez a szivattyú nem arra hivatott, hogy ivóvizet vagy egyéb emberi fogyasztásra alkalmas folyadékokat szivattyúzzon.

4.2 Általános biztonsági utasítások

Tilos a szivattyút gyermekek, fiatalok vagy olyan személyek számára használni, akik nem ismerik az utasításokat. Ha a szivattyút úszómedencékben és mesterséges tavakban használják, vagy a védett területeken, a DIN VDE 0100-702 előírásait be kell tartani. Továbbá minden helyi előírást és szabályt figyelembe kell venni és betartani, a szivattyú használatát illetően.

A búvárszivattyúk működése során továbbra is fennállhatnak veszélyek, amelyeket még akkor sem lehet teljesen kiküszöbölni, ha a biztonsági előírásokat használják.



Környezetvédelmi veszélyek!

Ne használja a szivattyút veszélyes helyeken vagy gyúlékony folyadékok és gázok közelében!



Áramütés veszély!

* Vízszórást ne irányítson közvetlenül a szivattyúba vagy más elektromos alkatrészekbe! Az áramütés ilyenkor halálos kimenetelű lehet!

*Ne érjen hozzá a csatlakozóhoz vizes kézzel! Vegye ki a szivattyút a dugóból, tartsa a dugót, ne a tápkábelt

* Csak szakszerűen leföldelt csatlakozóba dugja be a szivattyút. Az áramkör védelmi feszültségének és biztonságának meg kell felelnie a "műszaki adatok" pontban meghatározott értékeknek.

* A védelmet egy maximális maradékáramú biztosító készülék (RCD) biztosítja. 30 mA.

* A hosszabbító kábel földelt dugóját vagy csatlakozódugóját vízzel eláraszthatatlan helyre kell tenni, nem érheti azt semmilyen nedvesség.

* Csak megfelelő keresztmetszettel rendelkező hosszabbító kábeleket használjon (lásd "műszaki adatok"). Mindig teljesen engedje ki a feltekert hosszabbító kábelt.

* Ne tőrje meg, ne törje meg, ne bogozza össze, ne hajtson keresztül autóval a kábeleken és védje azokat az éles felületektől.

* Úgy helyezze el a hosszabbító kábeleket, hogy az ne érintkezzen a kiszivattyúzott folyadékkal.

* Bármilyen jellegű szerviz vagy vizsgálat előtt távolítsa el a szivattyút az áramforrás alól.

**A szivattyú meghibásodásának veszélye!**

* Ha a termék kicsomagolása közben bármilyen jellegű sérülését észleli annak, azonnal értesítse az illetékeseket. Továbbá ekkor, ne használja a szivattyút!

* Minden beüzemeltetés előtt vizsgálja meg a szivattyút, az áramkábelt, a csatlakozót és a dugaszt, hogy nem-e sérültek azok. Életveszélyes áramütés veszély!

* A sérült szivattyút minden esetben egy képzett szakember kell megjavítsa vagy megvizsgálja, mielőtt az újra használatba kerül.

* Ne próbálja meg egyedül megjavítani a szivattyút! Ha nem szakképzett szakember javítja a szivattyút, fennáll a veszélye, hogy folyadék kerül annak az elektromos rendszerébe.

5. Szerelési és bekötési utasítások:**5.1 Az elszívó tömlő csatolása**

Az elszívó tömlő rácsavarodik közvetlenül az elszívó nyílásra (6), vagy egy multi adapter segítségével csatlózik (ha szükséges használjon bilincset a rögzítéshez).

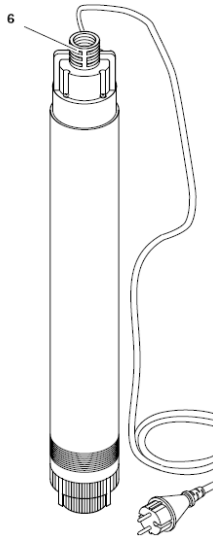

5.2 Összeszerelés

Figyelem!

- A szivattyú felszerelését csak szakképzett szakember végezheti.
- A merülő szivattyú első üzembe helyezéséhez kövesse a kiegészítő lap utasításait.

* A szükséges hely kb. 120 mm átmérőjű.

* Ne merítse a szivattyút mélyebbre, mint ahogyan az a „technikai adatok” részben megengedett.

* Ne helyezze a szivattyú szívócsövet a kút szűrőrendszerének közelébe vagy aljára. Helyezze a szivattyút a lehető legmagasabbra, de legalább 2 m-rel a víztükör alá.* Ha a szivattyú nem működik csőrendszeres kútban, győződjön meg róla, hogy nincs idegen testekkel eltömődve.



Az Aqua 101 és Aqua105 rendszereknél a vezérlőpanel az alábbi ábrán látható módon szerelődik:

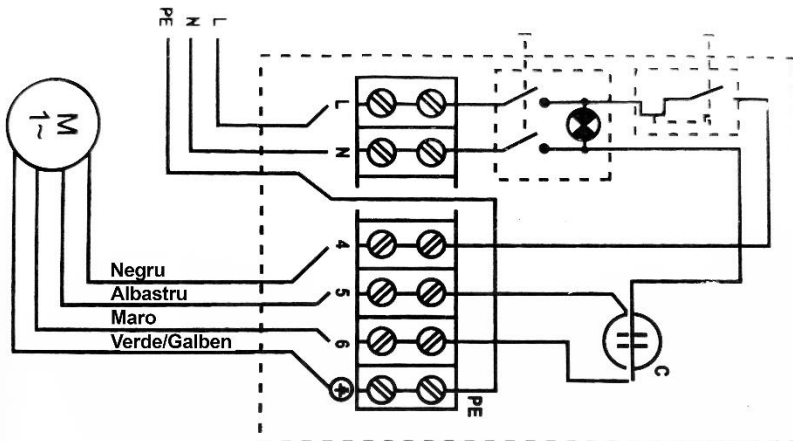

Negru: Fekete
 Albastru: Kék
 Maro: Barna
 Verde-Galben: Zöld- Sárga

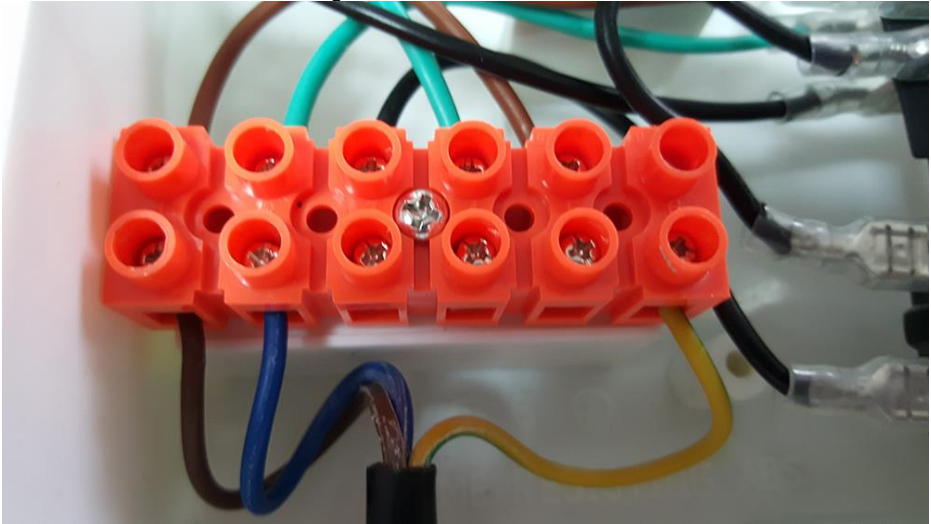

A vezérlőpanel csatlakoztatásához csavarja ki a panel 4 csavarját, és csatlakoztassa a kábeleket a fenti ábra szerint. A csatlakoztatás a „vonalzó tok” csavarjának meglazításával történik, a szál minimális hossza 1 cm kell legyen, majd a beillesztése után újra szorosra meghúzzuk a csavart.

- A fekete szál (4.) a harmadik lyukba csatlakozik balról jobbra számolva.
- A kék szál (5.) a negyedik lyukba csatlakozik, balról jobbra számolva.
- A barna szál (6.) az ötödik lyukba csatlakozik, balról jobbra számolva.
- A sárgás-zöldes szál a hatodik lyukba csatlakozik.

Figyelem!



Ne emelje meg a szivattyút az elektromos vezetékektől (szálaktól) fogva vagy a csatlakoztatott szivattyúslagtól fogva; egyikük sem bírja ki a szivattyú súlyát.

1. Engedje le a szivattyút a folyadéktartály aljára. Ehhez használjon egy ellenálló kötelet, rögzítve azt a szivattyú, akasztó- fogantyújánál. A szivattyút egy kötel is megtarthatja- rögzítheti.

2. Csatlakoztassa az áramkábelét az áramforráshoz.

6.1 Indítás és leállítás

* A szivattyú indításához elegendő csatlakoztatni az áramkábelt az áramforráshoz (dugaszhoz).

* A szivattyú leállításához elegendő kihúzni az áramkábelt az áramforrásból.

Figyelem!



Ha a vízszint túlságosan leereszkedik a kútban, a merülő szivattyú száraz működésbe kerül és elromolhat.

A működés közben gyakran győződjön meg arról, hogy a víz szintje kellően magas a merülő szivattyúnak ahhoz, hogy az ne kerüljön

száraz működési kondíciók közé, és emiatt ne romoljon el.

A meghibásodás, amelyet a száraz működés idézett elő könnyen beazonosítható és ez által az, elveszíti a jótállási feltételeket.

Túlterhelés védelem

Ez a merülő szivattyú el van látva egy speciális védelmi mechanizmussal, amely automatikusan kikapcsolja a szivattyút, megakadályozva annak túlterhelődését.

Ha a túlterhelés védelem automatikusan üzembe lép:

1. Húzza ki a dugaszt az áramforrásból.
2. Szüntesse meg a túlterhelést (lásd: 'Ápolás és karbantartás')

7. Ápolás és karbantartás:



Veszély!

Mielőtt bármit tenne a szivattyúval:

1. Kapcsolja ki a szivattyút
2. Távolítsa el figyelmesen a dugaszt az áramforrásból
3. Szüntessen meg minden nyomás alatt lévő részt, vagy engedje ki a nyomást a slagból

Minden egyéb módosítás a szivattyú szerkezetében csak és kizárólag erre szakosodott szakember jogosult végbeinni.

7.1 Időszakos karbantartás

Éves karbantartás

A szivattyú mindenkori tökéletes működése érdekében szükséges annak a rendszeres karbantartása. Ez akkor is szükséges,

Éves karbantartás

1. Ellenőrizze, hogy a szivattyúház, a kábelek és az úszók nem sérültek.
2. Mossa át a szivattyút tiszta vízzel. Távolítsa el a visszamaradt szennyeződések (pl. algás lerakódások, stb.) egy kefével és folyékony mosogatószerrel.
3. A szivattyú belső átmosásához, helyezze azt egy tál vízbe és indítsa el azt de ne több mint 10 másodpercre.

A szivónyílás tisztítása

1 A központi szivattyú alapján van egy szivattyúalap rögzítő eszköz.
Csavarja ki a három rögzítő csavart.

2. Nyomja be a három műanyag rögzítő rudat belülről kifelé és húzza meg az alaptestet.

3. Tisztítsa meg a szivattyú alapját tiszta vízzel és tegye vissza a szivattyúra. A műanyag rögzítő rudak helyes visszacsatolódását egy jellegzetes hang jelzi.

A rotorok tisztítása

1. Csavarja le a szivattyú felső részét és távolítsa el a azt



Megjegyzés:

Szükség esetén eltávolíthatja a tápkábelt. Ehhez csavarja le a kábelezés két csavarját, és húzza ki a kábelt.

2. Teljesen csavarja le a szivattyú alsó részét.
3. Csavarja le a tengely hatszögű (hexagon) anyáját, és húzza ki a

forgórészeket.

4. Tisztítsa meg a rotort és a burkolat összes hozzáférhető belső felületét. Távolítsa el a szivattyú tengelyére véletlenül rácsavarodott szálakat. Távolítsa el a tartós szennyeződések csattal és folyékony mosószerrel.



Figyelem!

A szivattyú újbóli összeszerelésekor győződjön meg róla, hogy a felső és az alsó „O”- gyűrűk érintetlenek és helyesen vannak elhelyezve.

5. Szerelje össze a szivattyút.

7.2 A szivattyú tárolása



A fagy, károsítja a szivattyút és annak tartozékait, mert az vizet tartalmaz!

* Ha fagyásveszély van, távolítsa el a szivattyút és abból a folyadékot, majd vigye azt fagytól óvott területre.

HU

8. A hiányosságok kezelése

Bármilyen jellegű beavatkozás előtt:

1. Állítsa le a szivattyút
2. Távolítsa el a dugót az aljzatból
3. Távolítsa el a szivattyút és a hozzá tartozó tartozékokból engedje le a nyomást.



8.1 Hibaelhárítási útmutató

a) A szivattyú nem működik:

* Áramforrás hiánya.

- Ellenőrizze a kábeleket, dugókat, aljzatokat és a biztosítéktáblát

* Alacsony tápfeszültség

- Csak a vezetékek megfelelő keresztmetszetű kábelét használja (lásd "Műszaki adatok")

* Túlzott túlterhelés védelem

- Kiküszöbölje a túlzott igénybevételt (túl meleg a víz? A szivattyú idegen test által leblokkolt?)

b) A motorhang hallatszik, de nem indul el?

* A szivattyút idegen test blokkolja

- Takarítsa ki a szivattyút

c) A szivattyú nem szív megfelelőképpen

* Az üritési magasság túl magas

- Vegyük figyelembe a maximum üritési magasságot. (lásd "Műszaki adatok")* Elhajlott (megtűrődött) az elszívó tömlő

- Egyenesítse ki az elszívó tömlőt

* Ereszt az elszívó tömlőt

- Szorítsa meg a csatlakozókat

d) A szivattyú nagyon hangos

* Levegő került a szivattyúba

- Biztosítsa a megfelelő vízszintet, vízmagasságot

9. Javítások



A javítást igénylő elektromos berendezéseket egy hivatalos helyi márkaszervizhez ajánlott küldeni.

Csatolja az állítólagos hibának a leírását!

10. Környezetvédelem

A szivattyú csomagolása 100 %-ban újrahasznosítható.

A használt elektromos berendezések és tartozékok jelentős mennyiségű nyersanyagot és műanyagot tartalmaznak, amelyek szintén újrahasznosíthatók.



Ne dobja az elektromos, ipari elektronikát és alkatrészeket a háztartási hulladékkal! Az amerikai egyesült államok, a weee-re vonatkozó információk. tekintettel az OUG 195/2005 környezetvédelmi és O.U.G. 5/2015 rendelkezéseire. A fogyasztók az alábbi jelzéseket veszik figyelembe az elektromos hulladék átadására vonatkozóan, az alábbiak szerint:

- A fogyasztók kötelesek az elektromos és elektronikus berendezések hulladékait válogatás nélküli települési hulladékként ártalmatlanítani, és ezeket a villamos ügyintézési cikkekkel külön kell összegyűjteniük.
- E megnevezett hulladékok begyűjtését a közbeszedési szolgáltatáson keresztül végzik az egyes megyék sugarán belül, valamint az első és a vagyoni hulladékok begyűjtésére engedélyezett gazdasági szereplők által szervezett gyűjtőközpontokon keresztül. A www.afm.ro Környezetvédelmi Alap igazgatása vagy az Európai Unió lapja által szolgáltatott információk.
- A fogyasztók díjmentesen átadhatják az amerikai-szabad kézi- és eszközt az alábbi meghatározott gyűjtőhelyeken.

11. Műszaki adatok

		Aqua 40	Aqua 101	Aqua 103	Aqua 105
Hálózati feszültség	V	230~1	230~1	230~1	230~1
Frekvencia	Hz	50	50	50	50
Teljesítmény	W	750	750	1100	1500
Névleges teljesítmény y Minimális biztosíték védelem (olvadó vagy B	A	10	10	10	10
Kondenzátor	µF	20,0	20,0	20,0	20,0
Fordulat	rpm	2800	2800	2800	2800
Max. hozam	m ³ /h	1,8	2,4	1,8	2,6
Max. merülési táv	m	100	60	100	140
A szivattyúzott folyadék max. hőmérséklete	°C	35	35	35	35

Védelmi osztály		IP 68	IP 68	IP 68	IP 68
Védelmi típus		I	I	I	I
Szigetelési osztály		B	B	B	B
Lemerülő átmérő		1"	1"	1"	1"

Înălțime maximă de refulare > **maximális kiürítési magasság**
Debit maxim > **maximális terhelés**

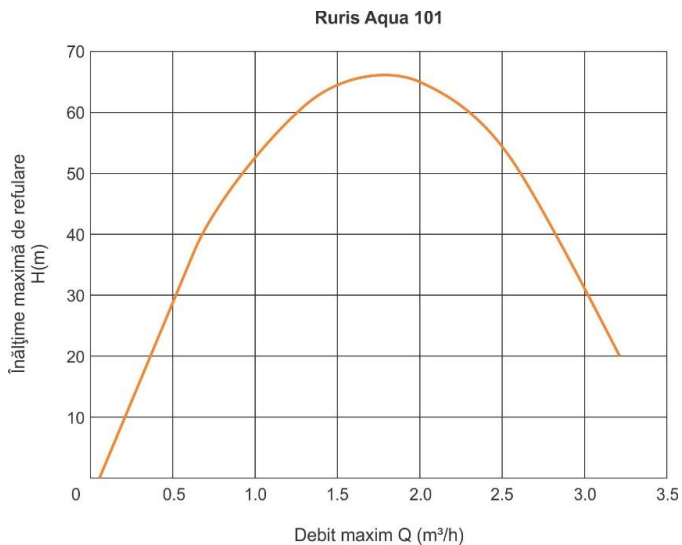
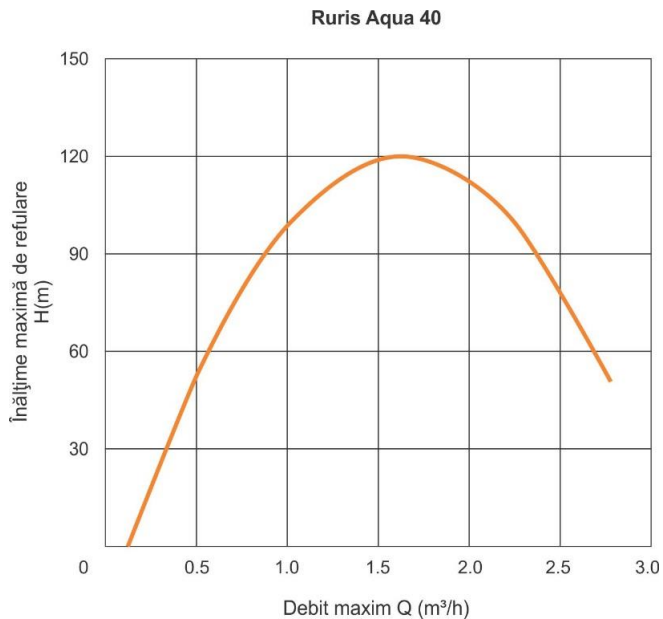

Înălțime maximă de refulare > **maximális kiürítési magasság**
Debit maxim > **maximális terhelés**

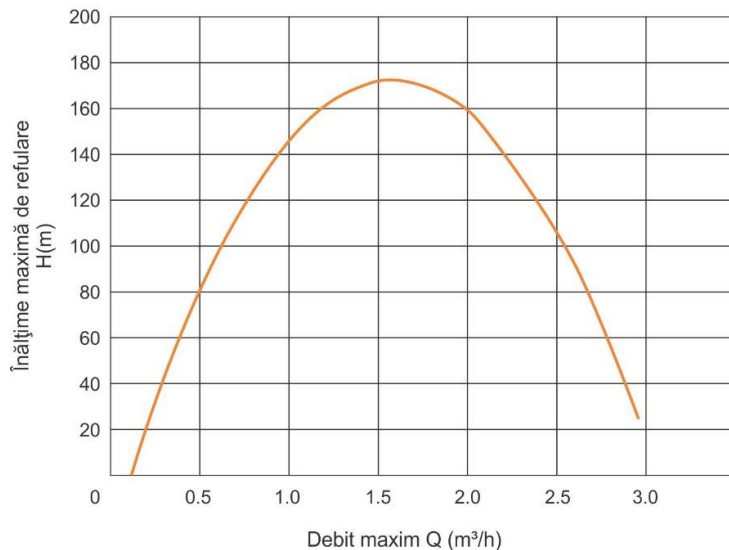
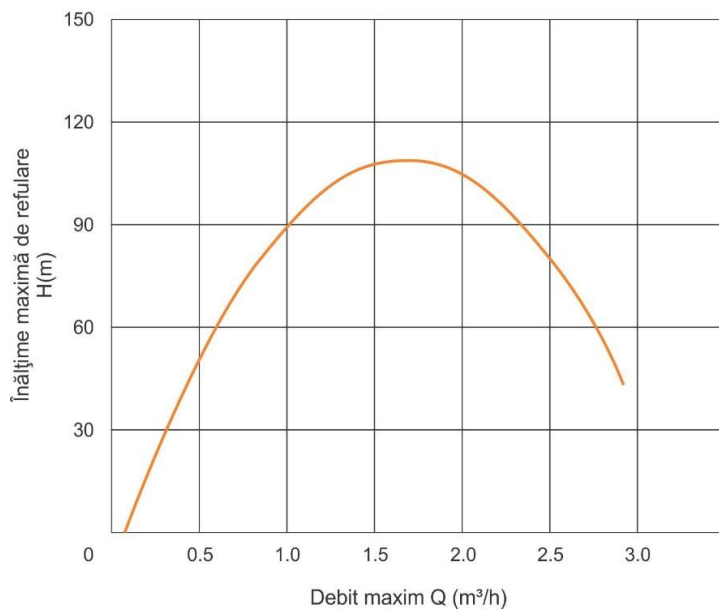
Ruris Aqua 103**Ruris Aqua 105**

MONOFAZAT 230 V - 50 Hz

PUTERE MOTOR		sectiune cablu in mm ²							
KW	HP	4 x 1	4 x 1.5	4 x 2.5	4 x 4	4 x 6	4 x 10	4 x 16	
0.37	0.50	60	90	140					
0.55	0.75	45	70	110	180				
0.75	1	35	50	85	140	210			
1.1	1.5	25	35	60	95	145	240		
1.5	2		30	45	75	115	190	305	
2.2	3			30	50	75	125	200	

lungime cablu in metri

Megfelelőségi nyilatkozatok MEGFELELŐSÉGI NYILATKOZAT CE



Ábra fordítása:

Putere motor- Motor ereje

Monofazat- Mono fázis

Sectiune cablu in mm2- kábel szakasz mm2-ben

Gyártó: **SC RURIS IMPEX SRL**

Calea Severinului u. 10 sz., Craiova, Dolj, Románia

Tel. 0351 464 632, Fax 0351 464 633, www.ruris.ro, office@ruris.ro

Törvényes képviselő: ing. Stroe Marius Catalin – Vezérgazgató

Műszaki dokumentáció: ing. Florea Nicolae – Tervezési/termelési igazgató

A gépezet leírása: MERÜLŐ SZIVATTYÚ. Ez egy olyan berendezés, amely a vizekből, tavakból, kutakból származó víz szállítására szolgál, különféle fogyasztók számára. Szerkezeti szempontból a szivattyúnak három fő összetevője van: motor, szivattyúegység és burkolat.

Terméksorozat: XXAQUA40 00001 - 99999, ahol az XX a gép gyártásának évét jelenti

Terméksorozat: XXAQUA101 00001 - 99999, ahol az XX a gép gyártásának évét jelenti

Terméksorozat: XXAQUA103 00001 - 99999, ahol az XX a gép gyártásának évét jelenti

Terméksorozat: XXAQUA105 00001 - 99999, ahol az XX a gép gyártásának évét jelenti

Termék: **AQUA**

Típus: **40, 101, 103, 105**

Motor: **elektromos, egyfázis, 220 volt**

Erő: **750W – 1500W**

Mi, a **RURIS IMPEX SRL** Craiova, mint termelő és árusító, **az 1029/2008 Kormányrendeletnek** megfelelően, ami a gépek árusításának feltételeire vonatkozik, a 98/37/CEE irányelveknek megfelelően – biztonsági feltételeknek megfelelően, EN12733 – ami a mezőgazdasági és erdőkitermelő gépekre vonatkozik, 1756/2006 Kormányrendelet előírásainak megfelelően, ami a környezeti zajszennyezésre vonatkozik, a 332/2007 Kormányrendeletnek megfelelően, ami a motorokból származó szennyező gáz és részecskekibocsájtásra vonatkozik, elvégeztük a készülékek engedélyeztetését és hitelesíttetését a megfelelő standardokkal és nyilatkozunk, hogy ezek megfelelnek a fő biztonsági elvárásoknak, nem veszélyeztetik a velük való munka során az életet, az egészséget és nincsenek káros hatással a környezetre.

Alulírott Stroe Catalin, a gyártó képviselője, saját felelősségemre nyilatkozom, hogy a termék megfelel a következő standardoknak és normatíváknak:

- Európai Unió irányelv **2006/42/CE** , a gépek biztonságosságára való tekintettel;
- Európai Unió irányelv **2004/108/CE**, elektromágnes kompatibilitásra való tekintettel;
- Európai Unió irányelv **2006/95/CE**, alacsony feszültségű gépezetekre való tekintettel;
- **2006/42/EC irányelv** - a gépekre vonatkozóan – egyszerűsített tanúsítási eljárás
- Irányelv 2006/95/EC - alacsony feszültségű felszerelések irányelve
- **SR EN ISO 12100:2011** – Gépi biztonság. Alapfogalmak, a tervezés általános elvei.

Alapvető terminológia, módszertan. Műszaki elvek. Általános követelmények

Általános vonatkozások: EN 60335-1; EN 60335-2-41; EN 62233; EN 55014-1; EN 55014-2; EN 61000-3-2; EN 61000-3-3

Azt is kijelentjük, hogy az alábbi szabványok és irányelvek teljesültek a gyártási / összeszerelési folyamat során:

- **SR EN 1050 (14121)** - A kockázatértékelés alapelvei;
- **SR EN 60204/2007 (2010)** - Az gép elektromos berendezései - 1. rész: Általános biztonsági követelmények;
- **EN ISO 13849/1** - A biztonsági rendszer elemei;
- **SR EN ISO 3746:2009** - Akusztika. A zajforrások által kibocsátott akusztikus teljesítményszintek meghatározása;
- **2000/14/EC a 2005/88 / EK irányelv módosította** – Zajkibocsátás a külső környezetben

Egyéb használt szabványok vagy előírások:

- **SR EN ISO 9001** - Minőségirányítási rendszer
- **SR EN ISO 14001** - Környezetgazdálkodási rendszer
- **OHSAS18001** - Foglalkozás- egészségügyi és biztonsági irányítási rendszer.

Megjegyzés: a műszaki dokumentációt a termelő birtokolja.

Pontosítás: Jelen nyilatkozat azonos az eredetivel.

Érvényességi időszak: a jóváhagyástól számított 10 év.

Kibocsátás helye és ideje: Craiova, 12.11.2019.

CE jelzés beiktatási éve: 2019.

Iktatási szám: 1129/12.11.2019.

Meghatalmazott személy és aláírás:



Stroe Marius Catalin
 Vezérigazgató
 SC Ruris Impex SRL

JÓTÁLLÁSI IGAZOLÁS

Termék megnevezése

..... Termékkód.....

széria..... a vásárlás dátuma.....

A megfelelési nyilatkozat száma és dátuma..... Számla

száma..... Eladó..... Cím.....

A vásárló neve és címe.....

A termék átlagos élettartama 5 év

A S.C RURIS IMPEX S.R.L. A vásárlónak a jótállás feltételei szerint kereskedelmi garanciát kell biztosítania.

A jelen tanúsítvány által biztosított jótállás nem érinti a fogyasztónak a jelenlegi jogszabályok szerinti jogait (A termékek értékesítéséről és a kapcsolódó garanciákról szóló 449/2003 törvény. A fogyasztóvédelemről szóló rendelet: 21/1992. A fogyasztói kódexről szóló 296/2004 rendelet).

Az e tanúsítványban megadott kereskedelmi garancia időtartama:

- 24 hónap az egyes vásárlók számára.

- 12 hónap jogi személyek számára.

A jótállási idő a vásárlás napjától kezdődik, és a tanúsítvánnyal együtt, az említett valamelyik hivatalos szervizközpontban érvényesíthető (lásd az engedélyezett szervizközpontok listáját).

A garancia feltételei:

- A jótállás biztosításának módja az alkatrészek javításáról vagy szabad cseréjéről szól, a beszállító által felhatalmazott szakember közreműködésével, valamint kizárólag engedélyezett szervizközpontban aktualizálható. Akkor lép érvénybe, ha a meghibásodás beletartozik a jelenlegi garanciális előírásokba.
- A jótállás akkor lép érvénybe, ha a garancialap ki van töltve hiánytalanul, alá van írva, pecséttel van ellátva, mellékelve van az eredeti számla vagy annak másolata amellyel megvásárolta a terméket.
- A jótállás akkor léphet érvénybe, ha a termék teljes egészében jelen van, nincs szétszedve, megfelelő csomagolásban van, hogy az ne sérülhessen a szakszerviz és a kliens közötti szállítás során.
- A termék szállításához javasoljuk az eredeti csomagolást, mert az megvédi az esetleges további sérülésektől. A lehetséges csomagolás nélküli szállítási károk, a vásárlót terhelik.
- A jótállás csak anyag vagy gyártási hibák esetén váltható ki, és nem terjed ki a termék hosszú távú használatából adódó tartozékok, fogyóeszközök (szűrők, olaj, zsír, biztosítékok stb.) kopásából adódó meghibásodásokra. Továbbá nem terjed ki a részegységekre (hálózati kábel, a burkolat károsodása a helytelen kezelés miatt, a csövek és a tömítő tömítések érése, stb.)
- Minden javítás és annak időtartamára vonatkozó kérdést a vásárló és a eladó egyeztet. Azok a vásárlók, akikre a vonatkozó jogszabályok szerint a fogyasztói minősítéssel rendelkeznek, a javításra vagy cserére megállapított időtartam nem haladhatja meg a 15 naptári napot attól a naptól kezdődően, amikor a fogyasztó értesíti a szolgáltatási egyseget vagy az eladóját a termék hibáiról

A jótállás nem vonatkozik a következőkre:

- A termék meghibásodása, ami a szabályzat be nem tartása miatt keletkezett, helytelen összeszerelés esetén, vagy a helytelen időszakos ápolás miatt.
- Azokra a termékekre, amelyek meghibásodásai egyértelműen a túlzott vagy nem megfelelő használatból erednek, vagy nem rendeltetésszerűen használták azokat.
- Azokra a meghibásodott termékekre, melyekkel nem megfelelő alkatrészeket használtak.
- Olyan meghibásodásokra, karcolásokra, ütésekre, szétszedhető vagy nem szétszedhető elemek eltörésére, amelyek a vásárlás pillanatában nem voltak konstatálva.

Nem jár a jótállás ha:

A jótállás nem érvényesíthető, ha bármelyik eset fennáll a következőkből:

- Ha a terméken nincs rajta a címke, mellyel az beazonosítható, ha nincs meg a garancia levél, vagy ha nincs az megfelelően kitöltve és aláírva;
- Ha a termékek túlterhelés alatt vagy iparilag lettek használva, nem megfelelően kezelve, szabálytalanul voltak indítva, bekötve, működtetve, stb. ;
- Helytelenül használt áramellátás miatt hibásodott meg, pl.: nem megfelelő áramkábel, toldások, hosszabbítás, stb.
- Olyan tényezők által érintettek a termékek, mint a tüzek, árvizek, fagy, sokk vagy annak következményei;
- Olyan termékek, amelyeket részleges meghibásodás után továbbhasználtak vagy olyan célra használtak, amelyre az nem hivatott.;
- A terméket helytelenül vagy egyáltalán nem karbantartottak;
- A termék fel volt bontva, vagy nyomát hordozza idegenkezűségnek vagy szakképzetlen beavatkozásoknak;
- Ha a szivattyúk száraz működés miatt hibásodtak meg.
- Ha a szivattyúk légbuborék miatt hibásodnak meg.
- Ha a szivattyúk homok vagy homokszemcsék miatt hibásodtak meg.

Elárúsító

Vásárló
(aláírás és pecsét)

SRB / BIH / HRV / ALB

UPUTSTVO ZA UPOTREBU

**POTAPAJUĆA PUMPA
AQUA 40 / AQUA 101 / AQUA 103
/ AQUA 105**

1. Delovi i dodatni elementi

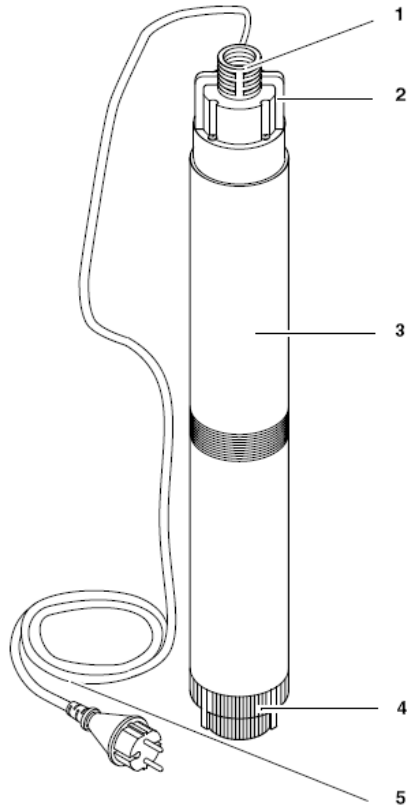

1. Usisni otvor
2. Ručka za kačenje
3. Kućište pumpe
4. Usisno postolje
5. Kabl za napajanje

Sadržaj

1. Delovi i dodatni elementi
2. Opšte informacije
3. Teritorija korištenja
4. Bezbedonosna uputstva
 - 4.1 Specijalna namena
 - 4.2 Opšta bezbedonosna uputstva
5. Uputstva za montažu i povezivanje
 - 5.1 Pričvršćivanje creva za usisivanje
 - 5.2 Oprema
6. Funkcionisanje
 - 6.1 Pokretanje i zaustavljanje
7. Nega i održavanje
 - 7.1 Periodično održavanje
 - 7.2 Skladištenje pumpe
8. Rukovanje nedostacima
 - 8.1 Priručnik za rešavanje nedostataka
9. Popravke
10. Zaštita životne sredine
11. Tehnički podaci

2. Opšte informacije

Ovo uputstvo za upotrebu je namenjeno da pomogne korisniku da pumpa bezbedno funkcioniše. Postupajte na sledeći način:

- Pre prvog puštanja u rad pažljivo pročitajte ovu knjigu. Shvatite ozbiljno uputstva koja su navedena u knjizi.
- Stručnu instalaciju pumpe i sistema treba da vrši stručno osposobljena osoba.
- Montiranje pumpe i usisne pumpe sme da vrši samo stručno lice.
- Ovo uputstvo za upotrebu je namenjeno osobama koje poseduju osnovno tehničko znanje za funkcionisanje ovakvih tipova pumpi. Ako nemate iskustva u korišćenju ovakvih vrsta pumpi, stupite u kontakt sa iskusnom osobom pre nego što pustite pumpu u rad.
- Sačuvajte sva dokumenta dobijena sa sredstvom, kako biste kasnije mogli da dobijete informacije iz njih. Zadržite račun i potvrdu o plaćanju, kako bi vam to pomoglo kasnije u eventualnom podnošenju molbe za garanciju.
- Ako pozajmite ili prodate ovu pumpu drugoj osobi, priložite uz nju i prateću dokumentaciju.
- Proizvođač ne prihvata odgovornost za kvarove koji nastaju zanemarivanjem uputstva za upotrebu.

Informacije koje se nalaze u priručniku su označene sledećim simbolima:



Opasnost!

Oprez od opasnosti od povreda ili za eventualna oštećenja.



Opasnost od strujnog udara!

Postoji opasnost od strujnog udara.

Pažnja!

Upozorenje od materijalnog oštećenja.



Megjegyzés:

Általános információk

- Na slikama se pojavljuju brojevi (1, 2, 3..). Ovi brojevi:
 - označavaju delove
 - označavaju redosled
 - broj se podudara (1), (2), (3)... sa tekstualnim delom ispod njega
- Aktivnosti označenim brojevima trebaju da se izvedu redom
- One aktivnosti koje ne trebaju da se izvedu redom, označene su zvezdicom (*). Liste su označene povlakom (-)

3. Polje namene:

Namena ove pumpe jeste da pumpa čistu vodu iz velikih dubina.

- iz bunara sa sistemima cevi, creva
- za snabdevanje radnih postrojenja vodom
- za snabdevanje sistema navodnjavanja vodom

Pažnja!



Maksimalna dozvoljena temperatura vode 35^o C.

Nemojte koristiti pumpu za tečnosti koje sadrže čvrste čestice (npr. pesak). Pesak i druge grube materije dovode do brzog trošenja i blokiranja motora pumpe.

Za oštećenja koja su prouzrokovana česticama peska ili grubim česticama se ne odnosi garancija.

4. Bezbedonosna uputstva

4.1 Specijalne kondicije korištenja

Zabranjeno je pumpati eksplozivne, zapaljive, korozivne tečnosti, ili tečnosti štetne po zdravlje.

Ova pumpa ne služi za industrijsku primenu. Sve druge specijalne namene korištenja se smatraju neadekvatnim korištenjem. Neadekvatno korištenje, prepravka pumpe ili korištenje pumpe sa delovima koji nisu fabrički mogu da dovedu do iznenadnih oštećenja.

Ova pumpa ne služi za to da sa njom pumpate pijaću vodu ili drugu tečnost za ljudsku potrošnju.

4.2 Opšta bezbedonosna uputstva

Pumpu ne smeju da koriste deca, mladi ljudi ili takve osobe koje nisu upoznate sa uputstvima. Ako se pumpa koristi u bazenima za plivanje ili veštačkim jezerima, ili na zaštićenim površinama, obavezno je pridržavati se propisima DIN VDE 0100-702. Odnosno, trebaju da se uzmu u obzir i trebaju da se ispoštuju svi lokalni propisi i pravila vezana za korištenje pumpe.

Prilikom rada potapajućih pumpi i dalje mogu da postoje opasnosti koje se ne mogu izbeći u potpunosti ni ako se pridržavate propisima bezbednosti.



Opasnosti po pitanju zaštite životne sredine!

Nemojte koristiti pumpu na opasnim mestima ili u blizini zapaljivih tečnosti i gasova!



Opasnost od strujnog udara!

*Nemojte direktno uperiti mlaz vode u pumpu ili druge električne delove. Strujni udar u ovom slučaju može da bude čak i smrtonosan!

* Nemojte dotaknuti utičnicu vlažnim rukama. Izvadite pumpu iz utikača, držeći utičnicu, a ne kabl za napajanje.

- * Pumpu uključite samo u stručno uzemljenu utičnicu. Zaštitni napon i bezbednost strujnog kola treba da bude u skladu sa vrednostima datim pod tačkom „tehnički podaci”.
- * Zaštitu obezbeđuje uređaj za maksimalnu rezidualnu struju (RCD). 30 mA.
- * Uzemljeni utikač produžnog kabla trebate da stavite na mesto koje ne može da se poplavi vodom, ne sme da dođe u kontakt ni sa kakvom vrstom vlage.
- * Koristite kablove koji poseduju adekvatni presek (vidi „tehnički podaci”). Uvek u potpunosti ispusite produžni kabl.
- * Nemojte habati, lomiti, umrsiti, nemojte kolima preći preko kabla i zaštitite ga od oštarih površina.
- * Postavite produžne kablove na taj način da oni ne dođu u kontakt sa ispumpanom tečnošću.
- * Pre bilo koje vrste servisiranja ili kontrole izvucite pumpu iz izvora struje.



Opasnost od kvara pumpe!

- * Ako prilikom otpakivanja proizvoda primetite bilo kakvo oštećenje, odmah obavestite nadležne o tome. U tom slučaju nemojte koristiti pumpu.
- * Pre svakog puštanja u rad prekontrolišite pumpu, kabl za struju, utičnicu i utikač, da oni ne budu oštećeni. Postoji opasnost od smrtonosnog udara stuje!
- * Oštećenu pumpu u svakom slučaju treba da popravi i pregleda stručno osposobljena osoba, pre nego što je ponovo budete koristili.
- * Nemojte sami pokušavati da popravite pumpu! Ako pumpu popravlja nekvalifikovana osoba postoji rizik da će tečnost dospeti u električni sistem iste.

5. Uputstva za montiranje i povezivanje:

5.1 Priključivanje creva za usisivanje

Crevo za usisivanje se direktno zavrće na otvor za usisivanje (6) ili se priključuje pomoću multi-adaptera (ako je potrebno koristite stegu za fiksiranje).

5.2 Sastavljanje

Pažnja!

- Montiranje pumpe sme da vrši samo kvalifikovana osoba.
- Prilikom prvog puštanja u rad potapajuće pumpe pratite uputstva dodatnog lista.

* Potrebno mesto je otp. prečnika od 120 mm.

* Nemojte pustiti dublje pumpu nego što je dozvoljeno u delu „tehnički podaci“.

* Nemojte postaviti usisno crevo pumpe u blizinu sistema za filtriranje bunara, ili na dno istog. Postavite pumpu na najvišu moguću tačku, ali najmanje 2 metara od linije vode.

*Ako pumpa ne funkcioniše u bunaru sa cevnim sistemom, uverite se da isti nije začepljen stranim telima.

Kontrolna tabla se montira kao što je prikazano u nastavku:

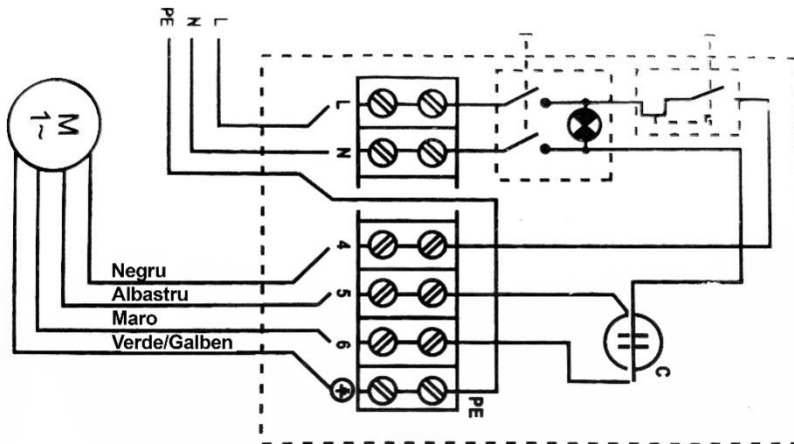

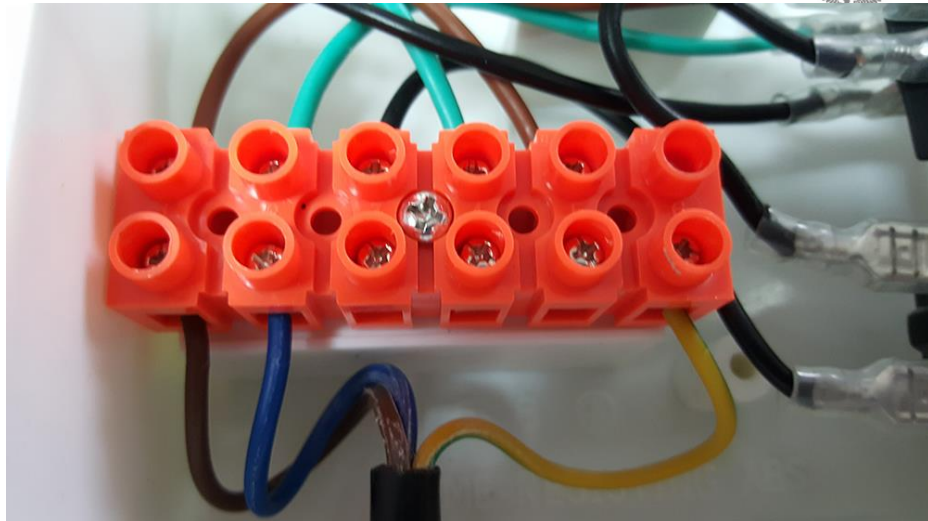

Negru: Crno
 Albastru: Plavo
 Maro: Smeđe
 Verde-Galben: Zeleno-Žuto

Za priključenje kontrolne table odvrnite 4 vijka panela, i priključite kablove prema gore navedenim slikama. Priključivanje se vrši olabavljenjem šarafa rednih stezaljki, minimalna dužina žice treba da bude 1 cm, a nakon postavljanja iste ponovo trebamo da zategnemo šaraf.

- Crna žica (4) treba da se priključi u treću rupu gledajući sa leva na desno.
- Plava žica (5.) ide u četvrtu rupu, gledajući sa leva na desno.
- Braon žica (6.) ide u petu rupu sa leva na desno.
- Žučkasto zelena žica ide u šestu rupu.

Pažnja!



Nemojte podignuti pumpu tako da pritom držite električne provodnike (žice) ili držeći crevo pumpe. Ni jedna od navedenih ne može da izdrži težinu pumpe.

1. Spustite pumpu na dno rezervoara za tečnost. Za to koristite jedan otporni konopac, koji treba da fiksiran za dršku za kačenje pumpe. Pumpu može da drži i jedan kanap, može da ga i fiksira.
2. Priključite strujni kabel u dovod struje.

6.1 Pokretanje i zaustavljanje

* Za pokretanje pumpe je dovoljno priključiti strujni kabl za izvor struje (utičnicu).

* Za zaustavljanje pumpe je dovoljno izvući strujni kabl iz izvora struje.

Pažnja!

Ako se u bunaru previše spusti nivo vode, potopna pumpa može da se pokvari ako radi na suvo.

Prilikom funkcionisanja često puta trebate da se uverite da je nivo vode dovoljno visok potapajućoj pumpi da ona ne dospe u okolnosti rada na suvo, i da se ne

pokvari zbog toga.

Kvar, koji je izazvan funkcionisanjem na suvo lako može da se identifikuje i povodom toga možete izgubiti pravo na garanciju.

Zaštita od preopterećenja

Ova potapajuća pumpa sadrži specijalan zaštitni mehanizam koji automatski isključuje pumpu, sprečava preopterećenje iste.

Ako zaštita od opterećenja automatski stupi u funkciju:

1. Izvucite utikač iz dovoda struje.
2. Rešite se preopterećenja (vidi: Nega i održavanje)

7. Nega i održavanje:**Opasnost!**

Pre nego što bilo šta uradite sa pumpom:

1. Isključite pumpu
2. Pažljivo odstranite utikač iz dovoda struje
3. Rešite se svih delova koji su pod pritiskom ili ispuštite pritisak iz creva

Svaka druga modifikacija u strukturi pumpe sme da se izvede isključivo od strane kvalifikovane osobe.

7.1 Periodično održavanje

Godišnje održavanje

U cilju stalnog savršenog funkcionisanja pumpe je potrebno redovno održavanje pumpe. To je potrebno i kada,

Godišnje održavanje

1. Proverite da li su oštećeni kućište pumpe, kablovi i plovci.
2. Operite pumpu čistom vodom. Odstranite preostala zaprljanja (npr. naslage od algi itd.) jednom četkom i tečnim deterdžentom.
3. Za unutrašnje pranje pumpe, premestite je u jednu posudu sa vodom i pokrenite je ali ne duže od 10 sekundi.

Čišćenje otvora za usisivanje

- 1 Na osnovi centralne pumpe postoji sredstvo za fiksiranje osnove pumpe. Odvrnite tri fiksirajuća šarafa.
2. Pritisnite tri fiksirajuća plastična zupca sa unutra ka napolje i povucite telo osnove.
3. Očistite osnovu pumpe čistom vodom i vratite je na pumpu. Plastični fiksirajući zupci se vraćaju na mesto kada se čuje za njih karakterističan zvuk.

Čišćenje rotora

1. Odvrnite gornji deo pumpe i odstranite je



Napomena:

- Po potrebi možete odstraniti kabl za napajanje. Za to odvrnite dva šarafa na kابلu i izvucite kabl.
2. Potpuno odvrnite donji deo pumpe.
 3. Odvrnite heksagonalnu maticu osovine i izvucite rotirajuće delove.
 4. Očistite rotor i sve unutrašnje pristupačne površine omota.

Odstranite slučajno navijene niti sa osovine pumpe. Odstranite trajna zaprljanja pomoću četkice i tečnog deterdženta.



Pažnja!

Prilikom ponovnog sastavljanja pumpe trebate da se uverite da su gornji i donji „O” prsteni neoštećeni i da su adekvatno postavljeni.

5. Sastavite pumpu.

7.2 Skladištenje pumpe



Mraz može da ošteti pumpu i njegove delove jer sadrži vodu.

*Ako postoji rizik od smrzavanja, odstranite pumpu i tečnost iz nje, a zatim je prenesite na mesto zaštićeno od smrzavanja.

8.1 Uputstvo za rešavanje kvarova

a) Pumpa ne funkcioniše:

* Nema struje.

- Proverite kablove, utikače, utičnice i kutiju sa osiguračima

* Nizak napon

- Koristite isključivo kablove sa presekom koji odgovara provodnicima (pogledaj „Tehničke podatke”)

* Prekomerna zaštita od preopterećenja

- Izbegavati preterano korišćenje (voda je previše topla? Pumpa je blokirana zbog stranih tela?)

b) Čuje se zvuk motora, ali se ne pokreće?

* Pumpa je blokirana stranim telom

- Očistite pumpu

c) Pumpa ne vuče adekvatno

* Visina pražnjenja je previsoka

- Uzmite u obzir maksimalnu visinu pražnjenja. (pogledaj „Tehničke podatke”)

* Uvijeno je (ishabano) crevo za usisivanje

- Ispravite crevo za usisivanje

* Crevo za usisivanje propušta

- Stegnite priključke

d) Pumpa je jako glasna

* Vazduh je dospao u pumpu

- Obezbedite adekvatan nivo vode, visinu vode

9. Popravke



Električni uređaji za koje je potrebna popravka trebaju da se pošalju u lokalni ovlašćeni servis.

Priložite opis eventualnih grešaka!

10. Zaštita životne sredine

Ambalaža pumpe se 100% -tno može reciklirati. Korišteni električni uređaji sadrže značajnu količinu sirovina i plastike koje se isto mogu reciklirati.



Не бацај електричну, индустријску електронику и компонентне делове у отпаду за домаћинство! Информације о WEEE. У погледу одредби ОУГ 195/2005 - што заштити животне средине и О.У.Г. 5/2015. Потрошачи ће размотрити следеће показатеље за предају електричног отпада, као што је наведено испод:

- Потрошачи су у обавези да се не расходе електричне и електронске опреме (WEEE) као несортираног општинског отпада и да их посебно прикупљају.
- Прикупљање ових именованих отпада (WEEE) биће извршено кроз Услугу јавне наплате у радијусу сваког округа и преко центара за прикупљање које су организовали економски оператери овлашћени за прикупљање WEEE. Информације које www.afm.ro [управа](#) Фонда за заштиту животне средине или Часопис Европске уније.
- Потрошачи могу да предају WEEE бесплатно на горе наведеним тачкама прикупљања.

11. Tehnički podaci

		Aqua 40	Aqua 101	Aqua 103	Aqua 105
Mrežni napon	V	230~1	230~1	230~1	230~1
Frekvencija	Hz	50	50	50	50
Snaga	W	750	750	1100	1500
Nominalna snaga Minimalna zaštita osigurača (topljenje ili B)	A	10	10	10	10
Kondenzator	μF	20,0	20,0	20,0	20,0
Obrtaji	rpm	2800	2800	2800	2800
Maksimalni prinos	m ³ /h	1,8	2,4	1,8	2,6
Maksimalna razdaljina potapanja	m	100	60	100	140
Maksimalna temperatura pumpane	°C	35	35	35	35
Klasa zaštite		IP 68	IP 68	IP 68	IP 68

SRB / BIH / HRV / ALB

Tip zaštite		I	I	I	I
Klasa izolacije		B	B	B	B
Prečnik potopljenja		1"	1"	1"	1"

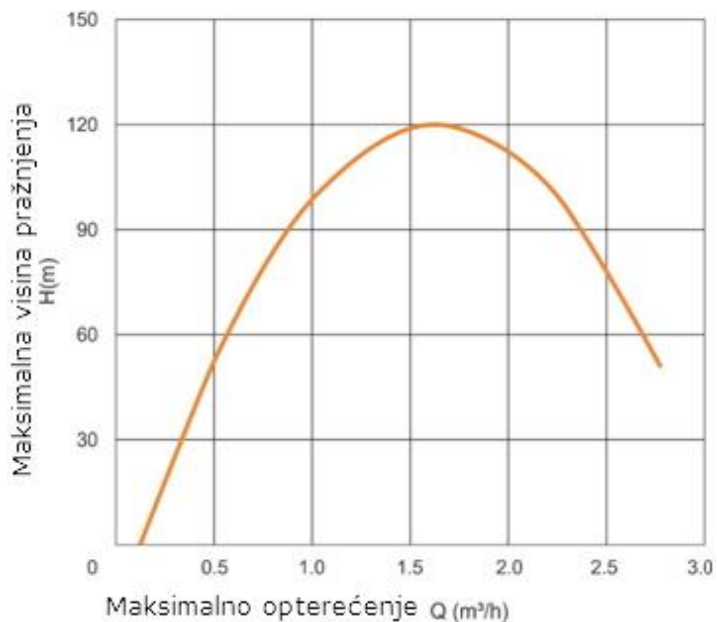
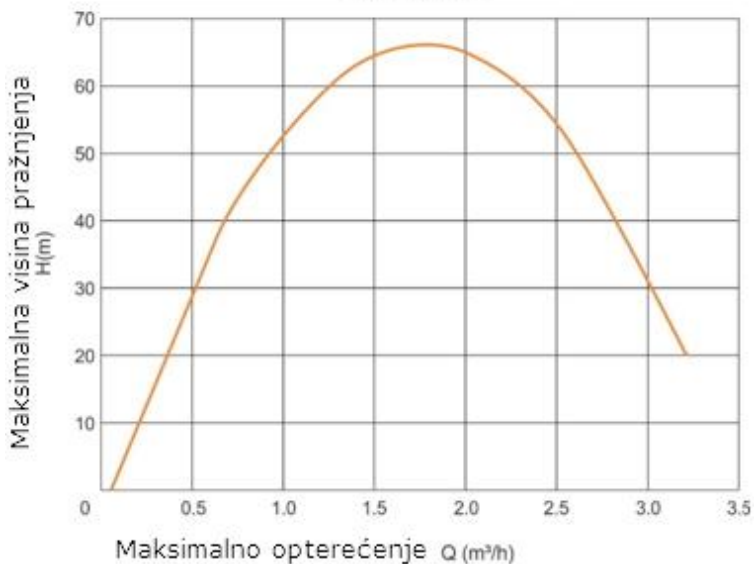
Ruris Aqua 40**Ruris Aqua 101**

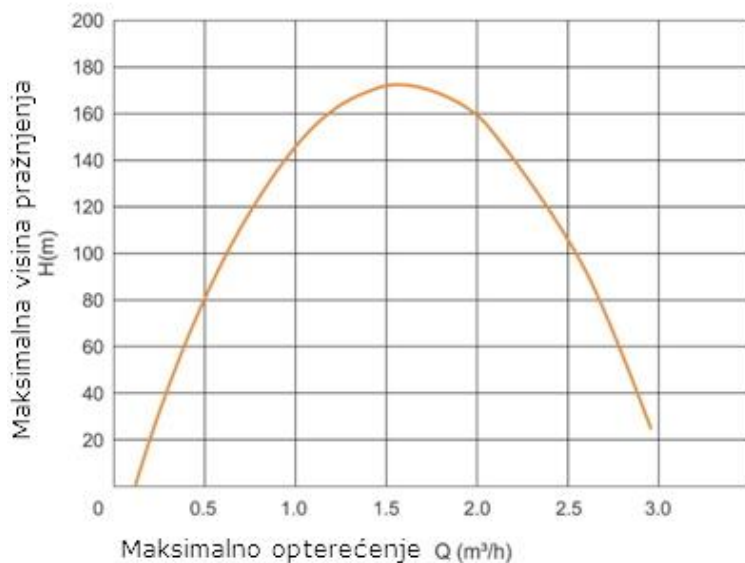
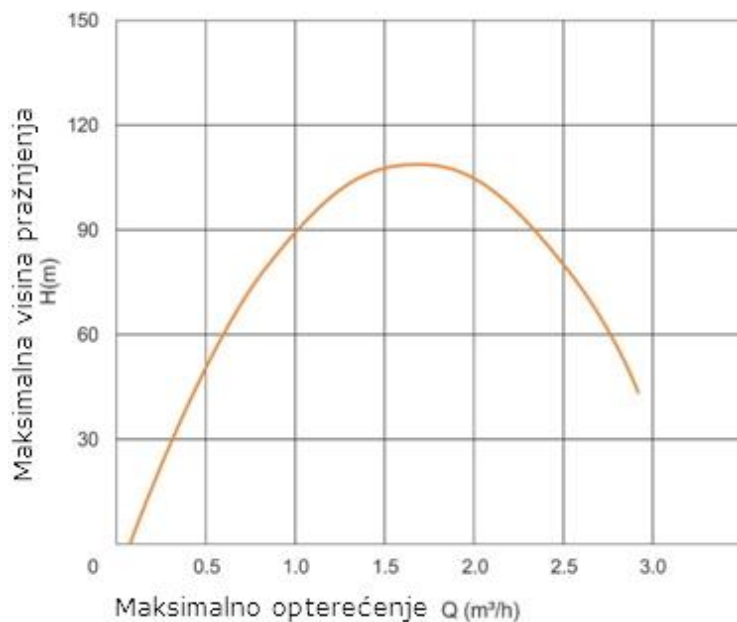
Ruris Aqua 103**Ruris Aqua 105**

Prevod slike:

Putere motor- Snaga motora
 Monofazat- Monofaza
 Sectiune cablu in mm2- sekcija
 kabla u mm2

MONOFAZAT 230 V - 50 Hz

PUTERE MOTOR		sectiune cablu in mm²							
KW	HP	4 x 1	4 x 1.5	4 x 2.5	4 x 4	4 x 6	4 x 10	4 x 16	
0.37	0.50	60	90	140					
0.55	0.75	45	70	110	180				
0.75	1	35	50	85	140	210			
1.1	1.5	25	35	60	95	145	240		
1.5	2		30	45	75	115	190	305	
2.2	3			30	50	75	125	200	

CE IZJAVA O USAGLAŠENOSTI

Proizvođač: SC RURIS IMPEX SRL

Calea Severinului u. 10 sz., Craiova, Dolj, Rumunija

Tel. 0351 464 632, Fax 0351 464 633, www.ruris.ro, office@ruris.ro

Zakonski zastupnik: ing. Stroe Marius Catalin – Generalni direktor

Tehnička dokumentacija: ing. Florea Nicolae – Direktor dizajna/proizvodnje

Ovo je uređaj, koji služi za distribuciju vode iz voda, jezera, bunara različitim potrošačima. Iz strukturalnih aspekta pumpa ima tri glavna sastojka: motor, jedinicu za pumpanje i omot.

Серија производа: КСКСАКУА40 00001 - 99999, где КСКС представља годину производње машине

Серија производа: КСКСАКУА101 00001 - 99999, где КСКС представља годину производње машине

Серија производа: КСКСАКУА103 00001 - 99999, где КСКС представља годину производње машине

Серија производа: КСКСАКУА105 00001 - 99999, где КСКС представља годину производње машине

Proizvod: AQUA

Tip: **40, 101, 103, 105**

Motor: **električni, monofazni, 220 volti**

Snaga: **1100W**

Mi, RURIS IMPEX SRL Craiova, kao proizvođači i distributeri smo u skladu sa Vladinim dekretom br. 1029/2008. što se odnosi na uslove prodaje mašina, u skladu sa direktivama 98/37/CEE, što se odnosi na uslove bezbednosti EN12733- što se odnosi na mašine za šumarstvo i hortikulturu, u skladu sa Vladinim dekretom br. 1756/2006, što se odnosi na zagađenje životne sredine bukom, Vladinim dekretom 332/2007 što se odnosi na zagađujuće gasove i čestice koji se emituju iz motora, izvršili smo nabavku dozvola za aparat kao i overu istih sa odgovarajućim standardima i izjavljujemo, da oni odgovaraju osnovnim uslovima bezbednosti, prilikom rada ne dovode u opasnost ljudski život i nemaju štetni uticaj na životnu sredinu.

Potpisana Stroe Catalin, zastupnik proizvođača, na svoju odgovornost izjavljujem da je proizvod u skladu sa evropskim standardima i normativima:

- Direktiva Evropske unije **2006/42/ CE** , u smislu bezbednosti mašina;
- Direktiva Evropske unije **2004/108/CE**, u smislu elektromagnetne kompatibilnosti;
- Direktiva Evropske unije **2006/95/CE**, u smislu mašina niskog napona;
- **2006/42/EC** direktiva –u smislu mašina – pojednostavljen proces dobijanja sertifikata
- Direktiva **2006/95/EC** – direktiva o postrojenjima niskog napona
- **SR EN ISO 12100:2011** – Bezbednost mašina. Osnovni pojmovi i opšti principi dizajna.

Osnovna terminologija, metodologija. Tehnički principi. Opšti zahtevi

Opšte pozivanje na: EN 60335-1; EN 60335-2-41; EN 62233; EN 55014-1; EN 55014-2; EN 61000-3-2; EN 61000-3-3

Izjavljujemo da su postignuti dole navedeni standardi i direktive prilikom postupka proizvodnje/montiranja:

- **SR EN 1050 (14121)** – Osnovni principi procene rizika;
- **SR EN 60204/2007 (2010)** – Električni uređaji mašine - 1. deo: Opšti uslovi bezbednosti;
- **EN ISO 13849/1** – Elementi sigurnosnih sistema;
- **SR EN ISO 3746:2009** - Akustika. Određivanje nivoa zvučnih performansi koje emituju izvori buke;
- **2000/14/EC** измењена **Директивом 2005/88 / ЕЦ** – Emitovanje buke u spoljašnju sredinu

Ostali korišteni standardi ili propisi:

- SR EN ISO 9001** – Sistem Menadžmenta Kvaliteta
- SR EN ISO 14001** – Sistem Menadžmenta Zaštite Životne Sredine
- OHSAS18001** – Sistem upravljanja zdravljem i bezbednošću na radu.

Napomena: tehnička dokumentacija je u vlasništvu proizvođača.

Pojašnjenje: Ova izjava je identična originalu.

Vremenski period validnosti: 10 godina od odobravanja.

Mesto i datum izdavanja: Craiova, 12.11.2019.

Godina uvođenja CE oznake: 2019.

Evid. broj: 1129/12.11.2019.

Ovlašćena osoba i potpis:



Stroe Marius Catalin
 Generalni direktor
 SC Ruris Impex SRL

POTVRDA ZA GARANCIJU

Imenovanje proizvoda Šifra
 proizvoda.....serija..... datum kupovine

Broj i datum izjave o usaglašenosti.....Račun
 broj.....Prodavac..... Adresa.....

Ime i adresa kupca.....

Prosečni rok trajanja proizvoda: 5 godina

S.C RURIS IMPEX S.R.L. svojim kupcima prema uslovima garancije treba da obezbedi trgovinsku garanciju.

Putem ove potvrde obezbeđena garancija ne utiče na prava po zakonu korisnika (Zakon 449/2003 o prodaji proizvoda i garanciji koja se odnosi na njih. Dekret o zaštiti potrošača:21/1992. 294/2004 dekret o kodeksu potrošača).

Trgovinska garancija koja je data u ovoj potvrdi traje:

-24 meseca za određene kupce.

- 12 meseci za pravna lica.

Vremensko trajanje garancije počinje od dana kupovine zajedno sa potvrdom, koja može da se iskoristi u nekom od ovlašćenih servisnih centara (pogledaj listu ovlašćenih servisnih centara).

Uslovi garancije:

- Način obezbeđivanja garancije se odnosi na popravku delova ili slobodnu zamenu istih, uz pomoć ovlašćenih stručnih lica putem dobavljača, odnosno isključivo može da se aktualizuje u ovlašćenim servisnim centrima. Važi isključivo ako je kvar u skladu sa trenutnim garancijalnim propisima.
- Garancija postaje važeća ako je garantni list popunjen bez nedostataka, ako je potpisan i zapečaćen, priložen je original računa ili fotokopija istog sa kojim je proizvod kupljen.
- Garancija postaje važeća ako je proizvod u celosti prisutan, nije rastavljen, u adekvatnoj je ambalaži kako se isti ne bi oštetio prilikom transporta od klijenta do stručnog servisa.
- Za transport proizvoda preporučujemo da se koristi originalna ambalaža jer ona štiti proizvod od dodatnih eventualnih oštećenja. Eventualna oštećenja koja nastanu zbog nedostatka ambalaže idu na teret kupca.
- Garancija može da se iskoristi isključivo u slučaju materijalnih grešaka i grešaka u proizvodnji, i ne odnosi se na kvarove nastale na dodatnim delovima, potrošnim materijalima (filteri, ulje, mast, prekidači itd.) i istrošenost istih. Osim toga se garancija ne odnosi ni na jedinice delova (mrežni kabl, oštećenje omota zbog neadekvatnog korištenja, na cevi i zaptivke itd.).
- U slučaju svih pitanja vezanih za popravku kao i vremensko trajanje istih dogovaraju se kupac i prodavac. Oni kupci koji prema zakonskim propisima imaju svojstvo potrošača, vremenski period zamene ili popravke ne prevazilazi 15 kalendarskih dana računajući od dana kada potrošač obavesti uslužnu jedinicu ili prodavca o kvaru proizvoda.

SRB / BIH / HRV / ALB

Garancija se ne odnosi na sledeće:

- Na kvarove proizvoda, što nastaje zbog nepridržavanja pravilnika, u slučaju neadekvatnog sastavljanja, ili zbog neadekvatnog periodičnog održavanja.
- Na one proizvode čiji kvarovi potiču jednosmisleno od prekomernog ili neadekvatnog korištenja, ili su nenamenski korišteni.
- Na one pokvarene proizvode kod kojih su korišteni neadekvatni delovi.
- Na kvarove, ogrebotine, udarce, lomljenje rastavljivih ili fiksnihih elemenata, koji u trenutku kupovine nisu bili konstatovani.

Nemate pravo na garanciju ako:

Garancija se ne može overiti ako bilo koja od navedenih situacija postoji:

- Ako na proizvodu nema nalepnice sa kojom se može identifikovati, ako se ne poseduje garancijski list, ili ako nije adekvatno popunjen i potpisan.
- Ako su proizvodi pod preopterećenjem korišteni za industrijsku namenu, ako nisu adekvatno tretirani, ako su nepravilno pokrenuti, povezani, pušteni u rad, itd.
- Ako je kvar nastao zbog neadekvatnog strujnog snabdevanja, npr: nije adekvatan strujni kabl, povezi, produžnici, itd.
- Ako su na proizvode uticale činjenice kao vatra, poplave, mraz, šok ili posledice istih.
- Takvi proizvodi koji su nakon delimičnog oštećenja korišteni dalje ili su korišteni za ciljeve za koje nisu namenjeni.
- Ako je proizvod neadekvatno održavan ili uopšte nije bio održavan.
- Ako je proizvod bio otvoren, ili se vidi da je nju popravljala ili na njoj vršila intervencije nestručna osoba.
- Ako je pumpa oštećena zbog suvog korištenja.
- Ako je pumpa oštećena zbog vazdušnog balona.
- Ako je pumpa oštećena zbog čestica peska ili peska.

Prodavac

Kupac
(Potpis i pečat)

BGR

MANUAL DE UTILIZARE
POMPE SUBMERSIBILE
AQUA 40 / AQUA 101 /
AQUA 103 / AQUA 105

РЪКОВОДСТВО ЗА ПОТРЕБИТЕЛЯ
ПОТОПЯЕМИ ПОМПИ
AQUA 40 / AQUA 101 /
AQUA 103 / AQUA 105

1. Части и компоненти

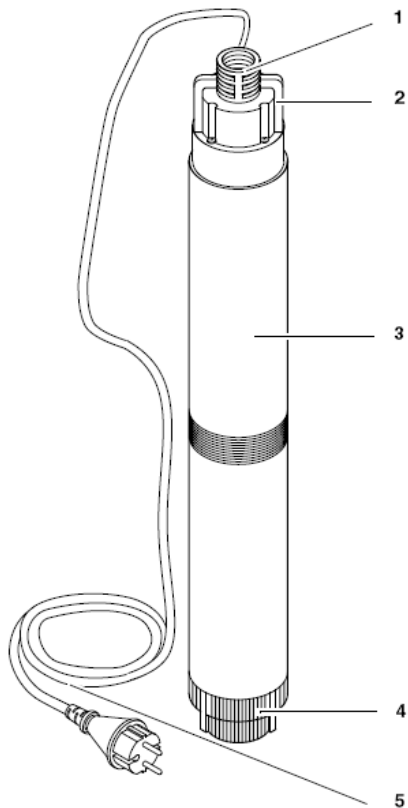

1. Изпускателен отвор
2. Дръжка за окачване
3. Корпус на помпата
4. Смукателен контакт
5. Заранващ кабел със щепсел

Съдържание

1. Части и компоненти
2. Общи указания
3. Области на приложение
4. Инструкции за безопасност
 - 4.1 Специфични условия на употреба
 - 4.2 Общи инструкции за безопасност
5. Инструкции за монтиране и прикачване
 - 5.1 Свързване на маркуча за изхвърляне(източване)
 - 5.2 Монтаж
6. Функциониране
 - 6.1 Включване и изключване
7. Грижи и поддръжка
 - 7.1 Периодична поддръжка
 - 7.2 Съхранение на помпата
8. Отстраняване на неизправности
 - 8.1 Ръководство за отстраняване на неизправности
9. Ремонти
10. Опазване на околната среда
11. Технически данни

2. Обща информация

Това ръководство за потребителя е предназначено да помогне на потребителя да експлоатира тази помпа безопасно. Прочетете го по следния начин:

- Преди да започнете за първи път, прочетете ръководството напълно. Обърнете специално внимание на инструкциите за безопасност.
- Монтажът на помпата и флуидните тръби трябва да се извършват само от квалифициран персонал.
- Това ръководство за употреба е предназначено за хора с основни технически познания за работа с този тип помпа. Ако нямате никакъв опит в използването на този тип помпа, свържете се с опитен човек, преди пускането на помпата в действие
- Съхранявайте цялата документация, предоставена с помпата, така че да можете да я ползвате за консултиране, когато е необходимо. Съхранявайте квитанцията/фактурата за покупка за евентуална необходимост към гаранцията.
- Ако заемате или продавате тази помпа на друго лице, представете заедно с нея съответната документация.
- Производителят не поема отговорност за щети, причинени от неспазване на инструкциите за употреба.

Информацията в това ръководство е символ, както следва:



Опасност!

Предупреждение за опасност от нараняване или материални щети



Риск от токов удар!

Риск от нараняване чрез електрически ток



Внимание!

Опасност от материални щети.



Забележка:

Допълнителна информация

- във фигурите се явяват цифри (1, 2, 3..). Тези числа:
 - параметрите на частите
 - са последователни
 - съответстват(кореспондират) на номерата в скоби (1), (2), (3)... от текста по-долу
- Номерираните операции трябва да се изпълняват в ред
- Операциите, които могат да се извършват в произволен ред, са маркирани с точка (*). Списъците се маркират с тире (-)

3. Област на приложение

- Тази помпа е проектирана да изпомпва чиста, дълбока вода
- като помпа за кладенец(фонтан) с тръбопроводи
 - за водоснабдяване на строителен обект
 - за захранване на напоителни системи в градината.

Внимание!



Максималната температура допустима за вода е 35⁰ С.

Не използвайте помпата за течности, съдържащи твърди частици (напр. Пясък). Пясък и други абразивни материали причиняват бързо износване и водят до блокиране на ротора на помпата.

Повредата, причинена от изпомпването на пясък или друга чужда вода, не се покрива от гаранцията.

4. Instructiuni de siguranta

4.1 Специфични условия на употреба

Забранено е да се изхвърлят експлозивни, запалими, корозивни или вредни за здравето течности.

Тази помпа не е предназначена за търговски или промишлени цели.

Всяко друго използване се счита за неподходящо. Неподходящо ползване, модифициране на помпата или използването на части, които не са предоставени(неодобрени) от производителя на помпата, може да причинят неочаквани повреди.

Тази помпа няма да се използва за изпомпване на питейна вода или хранителни течности.

4.2 Общи указания за безопасност

Забранено е използването на помпата от деца, млади хора или лица, които не са запознати с тези инструкции.

Ако помпата се използва в басейни и изкуствени езера или в зоната на тяхната защита, трябва да се спазват разпоредбите на DIN VDE 0100-702. Също така спазвайте всички местни разпоредби относно безопасното използване на потопяеми помпи.

По време на експлоатацията на потопяеми помпи остават следните рискове, които не могат да бъдат напълно отстранени, дори ако се използват устройства за безопасност.



Опасностите, дължащи се на околната среда!

Не използвайте помпата на опасни места или в близост до запалими течности и газове!



Риск от токов удар!

* Не насочвайте водната струя директно към помпата или други електрически компоненти! Опасност от смърт от токов удар!

* Не докосвайте щепсела с мокра ръка! Извадете помпата от щепсела, като държите щепсела, а не захранващия кабел.

* Свържете се само към заземен контакт, монтиран коректно и проверен. Напрежение и безопасност на защитата на веригата трябва да съответстват на стойностите, посочени в „технически данни“.

Защитата ще бъде осигурена от устройство за остатъчен ток (RCD) с макс. 30 mA.

* Заземен контакт или щепсела на удължителен кабел, трябва да се поставят в неинвазивни и защитени зони срещу контакт с вода.

* Използвайте удължителни кабели само със съответното напречно сечение на проводниците (вижте „технически данни“). Разгънете комплекта от кабелни ролки.

* Не огъвайте, не смачквайте, не дърпайте или не управлявайте кабели и удължителни кабели; защитени от остри ръбове.

* Поставете удължителния кабел така, че да не проникне в изпомпваната течност.

* Извадете помпата от контакта преди всяка услуга



Опасност от повреда на помпата!

* Ако забележите повреди по време на разопаковането, незабавно уведомете дистрибутора. Не използвайте помпата!

* Преди всяко пускане в експлоатация проверете дали помпата, захранващият кабел, щепселът и поплавъкът не са повредени. Опасност от смърт от токов удар!

* Повредените помпи трябва да бъдат ремонтирани от квалифициран и упълномощен персонал, преди да бъдат повторно използвани.

* Не се опитвайте сами да поправите помпата! Ако е ремонтирана от неквалифициран персонал, съществува опасност от навлизане на течност в електрическата инсталация на помпата.

5. Инструкции за монтаж и свързване(прикачване)

5.1 Свързване на изпускателния маркуч

Разтоварващият маркуч се завинтва директно върху изпускателния отвор (6) или се свързва с мулти-адаптер (ако е необходимо, прикрепете маркуча с нашийници/ремъци).

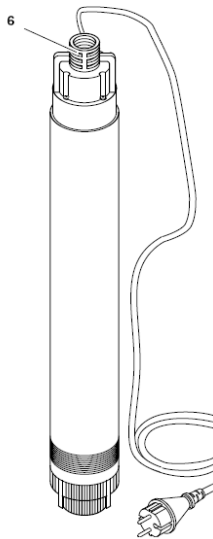

5.2 Монтаж

Внимание!

- Монтажът на помпите и конструкцията на тръбопроводите трябва да се извършват само от квалифициран и специализиран персонал.
- За първото пускане в експлоатация на потопяемата помпа, следвайте инструкциите в допълнителния лист

* Необходимото пространство е припл. 120 mm в диаметър.

* Не потапяйте помпата до дълбочина, по-голяма от посочената в "Технически данни"

* Не поставяйте контакта за аериране(изпускателния отвор) на помпата във филтърната област на кладенеца или дъното на кладенеца. Поставете помпата възможно най-високо, но не по-малко от 2м под водното огледало.

* Ако помпата не работи в тръбна чешма, уверете се, че не се засмукват чужди тела.

За Аква 101, Аква105, контролният панел е монтиран както е показано по-долу:

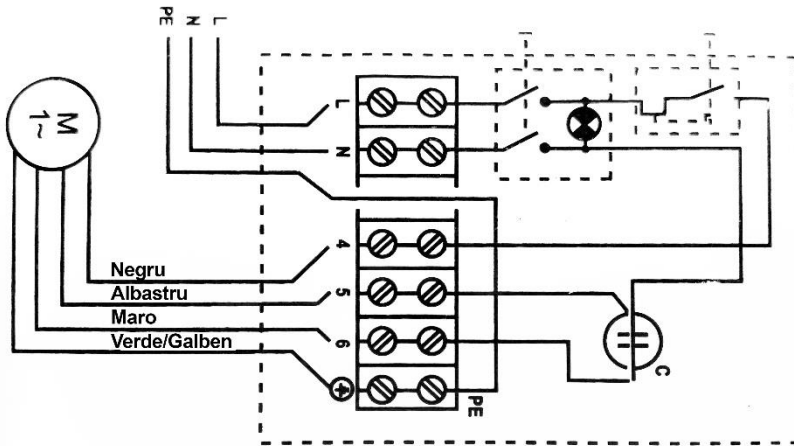

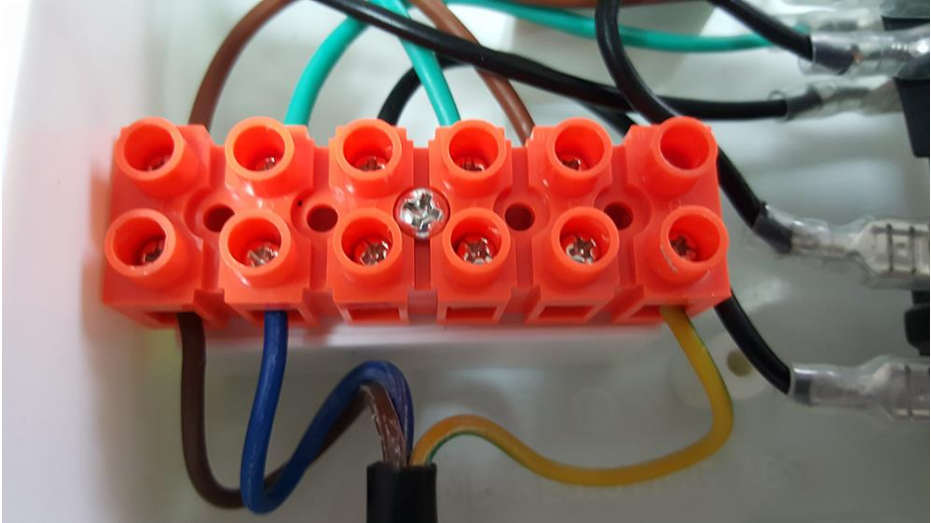

За да свържете контролния панел, разхлабете четирите винта на панела и инсталирайте проводниците според диаграмата по-горе. Връзката се осъществява чрез разхлабване на винта на лоста, поставяне на конца на минимална дължина от 1 см, след което здраво затягане на винта.

- Черният кабел (номериран 4) се свързва в тази третата дупка от ляво на дясно.
- Сия кабел (номериран 5) се свързва с тази четвъртата дупка от ляво на дясно.
- Кафявия кабел(номериран 6) се свързва с този от петата дупка от ляво на дясно.
- Зеления кабел/отбелязан с жълто се свързва с този от шестата.

Внимание!



Не повдигайте помпата, като държите електрическия кабел или изпускателния маркуч; никой от тях не се противопоставя на силите на издърпване, произведени от теглото на помпата.

1. Спуснете помпата до дъното на контейнера с течност. За да направите това, използвайте гъвкаво(устойчиво) въже, прикрепено към дръжката на помпата. Помпата може да бъде окачена и с въже.
2. Свържете захранващия кабел към контакта.

6. Функциониране

6.1 Стартиране и спиране.

- * Помпата започва, като свързва захранващия кабел към контакта.
- * Помпата спира, като изключи захранващия кабел от контакта.

Внимание!



Ако нивото на водата падне твърде ниско в кладенеца, помпата за дълбочина тръгва по сухо и се поврежда..

По време на работа се уверете, че нивото на водата е достатъчно високо, за да избегнет функционирането на помпата на сухо.

Повредата, причинена от наземна експлоатация, не е покрита от гаранцията

Защита от претоварване

Тази потапяема помпа е снабдена със защита срещу претоварване, която спира помпата автоматично при претоварване.

Ако защитата се задейства при претоварване:

1. Извадете щепсела от контакта.
2. Премахнете причината за преумората (вижте "Грижи и поддръжка")

7. Грижа и поддръжка



Опасност!

Преди всяко опериране в сервиз:

1. Спрете помпата
2. Извадете щепсела от контакта
3. Изтеглете налягането от помпата и свързаните с нея аксесоари.

Всяка друга сервизна и ремонтна работа, описана в това ръководство, ще се извършва само от квалифициран персонал.

7.1 Периодична поддръжка

Годишна поддръжка

За правилна работа на помпата по всяко време е необходима периодична поддръжка. Това условие е валидно и за работа при трудни условия, но за кратки периоди от време.

Годишна поддръжка

1. Проверете да корпуса на помпата, кабелите и поплавъкът не са повредени.
2. Изплакнете помпата с чиста вода. Отстранете замърсяванията (напр. Отлагане на водорасли и др.) с четка и течен препарат за съдове.

3. За да измиете вътрешността на помпата, поставете я в резервоар за чиста вода и включете помпата за не повече от 10 секунди

Почистване на смукателния отвор

1. На основата на помпата в средата има устройство за фиксиране на основата на помпата.

Развийте трите закрепващи винта.

2. Натиснете трите пластмасови фиксиращи щанги отвътре навън и издърпайте основата

3 Почистете основата на помпата с чиста вода и я поставете обратно на помпата.

Пластмасовите фиксиращи прътове трябва да бъдат закрепени с характерен шум.

Почистване на роторите

1. Развийте винтовете на горната част на помпата и извадете края на помпата.



Забележка:

1. Ако е необходимо, можете да премахнете захранващия кабел. За да направите това, развийте двата винта на кабелния сноп и издърпайте кабела навън.

2 Извадете напълно долната част на помпата.

3. Развийте шестостенната гайка на вала и издърпайте роторите навън.

4. Почистете ротора и цялата достъпна вътрешна повърхност на корпуса. Отстранете влакната, случайно увити върху вала на помпата. Премахнете устойчивата мръсотия с четка и течен препарат за съдовете.



Внимание!

При повторно сглобяване на помпата се уверете, че О-пръстените в горната и долната част са непокътнати и позиционирани правилно..

5. Сглобете отново помпат

7.2 Съхранение на помпата



Замръзването на помпата и нейните принадлежности води до повреда, защото те съдържат вода!

* Когато съществува опасност от замръзване, извадете помпата и аксесоарите от течността и я съхранявайте на място, където няма

замръзване.

8. отстраняване на неизправности недостатъци

Преди всяка услуга:

1. Спрете помпата
2. Извадете щепсела от контакта
3. Изтеглете налягането от помпата и свързаните с нея аксесоари

8. 1 Ръководство за отстраняване на проблеми

a) Помпата не работи:

* Няма ел.захранване.

- Проверете кабелите, щепсела, контакта и прекъсвача

* Ниско захранване

- Използвайте само удължителни кабели със съответното напречно сечение на проводниците (вижте "Технически данни")

* Задейства защита от претоварване

- Премахване на прекомерно търсене (прекалено топла вода? Помпа, блокирана от чужди тела?)

b) Основният двигател не се стартира

* Помпа, блокирана от чуждо тяло

- Почистете помпата

c) Помпата не помпа правилно

* Височината на изпускане е твърде висока

- Спазвайте максималната височина на изхвърляне(виж."Технически данни")

* Маркучът за изхвърляне е нагънат

- Отдалечете(отстранете) изпускателния маркуч

* Изпускателния маркуч тече/не е стегнат

- Запечатайте изпускателния маркуч, затегнете фитингите с резба

d) Помпата е много шумна

* Въздух в помпата

- Осигурете достатъчно водоснабдяване

9. Поправки



Електрическото оборудване, което изисква ремонт, може да бъде изпратено до оторизирана местна служба.

Прикрепете писмено описание на предполагаемия дефект.

Atasati o descriere scrisa a defectului reclamat.

10. Опазване на околната среда



Амбалажът на помпата е 100% рециклируем.

Използваното електрическо оборудване и аксесоари съдържат значително количество суровини и пластмаса, които могат да бъдат рециклирани на свой ред.



Не изхвърляйте електрическите, промишлените електронни и съставни части в битовите отпадъци! Информация за ЕЕЕО. като взе предвид разпоредбите на OUG 195/2005 - относно опазването на околната среда и О.Г. 5/2015. Потребителите ще вземат предвид следните указания за предаването на електрически отпадъци, както е посочено по-долу:

- Потребителите са задължени да не изхвърлят отпадъци от електрическо и електронно оборудване (ОЕЕО) като несортирани битови отпадъци и да събират тези ВЕС поотделно.
- Събирането на тези назовани отпадъци (ОЕЕО) ще се извършва чрез Службата за събиране на отпадъци в радиуса на всеки окръг и чрез центрове за събиране, организирани от икономически оператори, упълномощени за събиране на ОЕЕО. Информация, предоставена от [администрацията](http://www.afm.ro) на www.afm.ro фонд за околна среда или от Вестника на Европейския съюз.
- Потребителите могат да предават ОЕЕО безплатно на посочените по-горе пунктове за събиране.

11. Технически данни

		Aqua 40	Aqua 101	Aqua 103	Aqua 105
Мрежово напрежение	V	230~1	230~1	230~1	230~1
Ускорение/честота	Hz	50	50	50	50
Номинална мощност	W	750	750	1100	1500
Сигурност за защита min(разглоб. или тип B)	A	10	10	10	10
Кондензатор	µF	20,0	20,0	20,0	20,0
Скорост	rpm	2800	2800	2800	2800
Максимален дебит на помпата	m ³ /h	1,8	2,4	1,8	2,6
Макс. височина на изхвърляне	m	100	60	100	140
Макс. температурна изпомпв. течнос	°C	35	35	35	35

Клас защита		IP 68	IP 68	IP 68	IP 68
Тип защита		I	I	I	I
Клас изолация		B	B	B	B
Диаметър на изпуск		1"	1"	1"	1"

Ruris Aqua 40

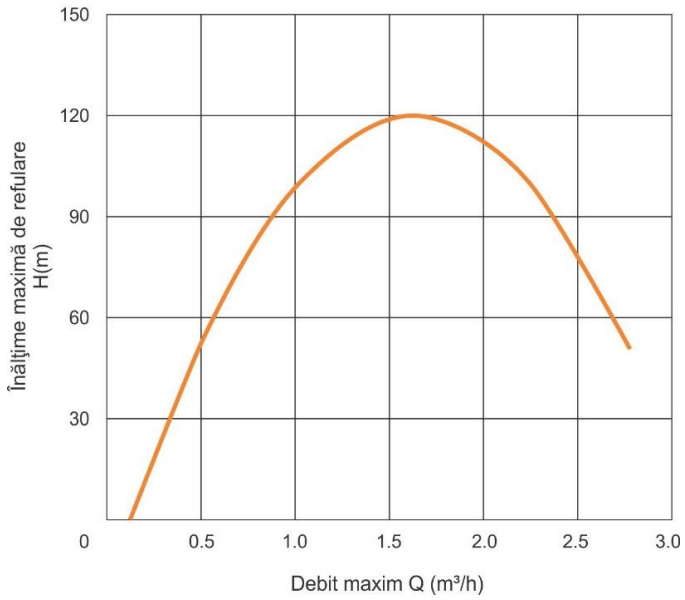

Ruris Aqua 101

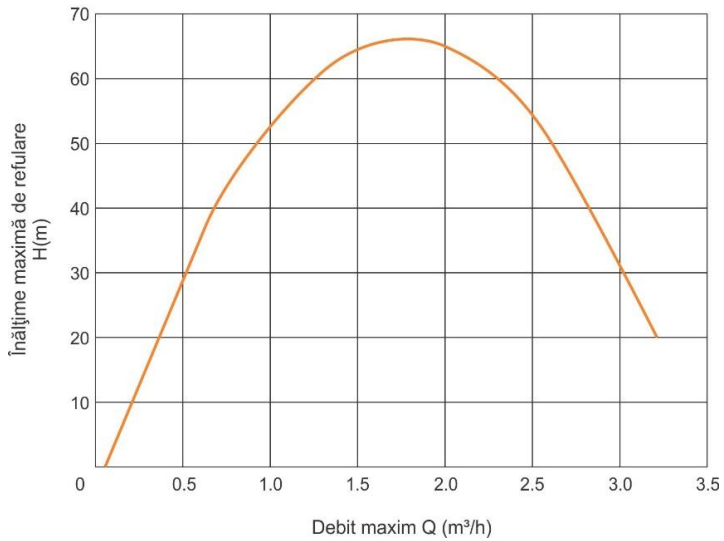

Ruris Aqua 103

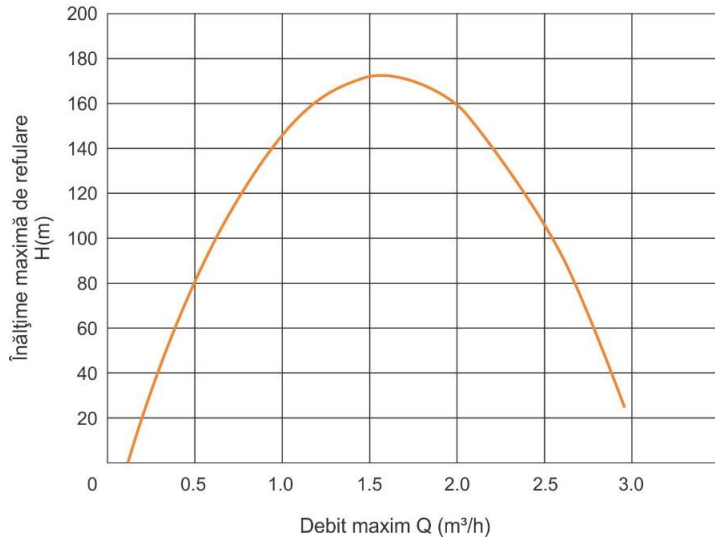

Ruris Aqua 105

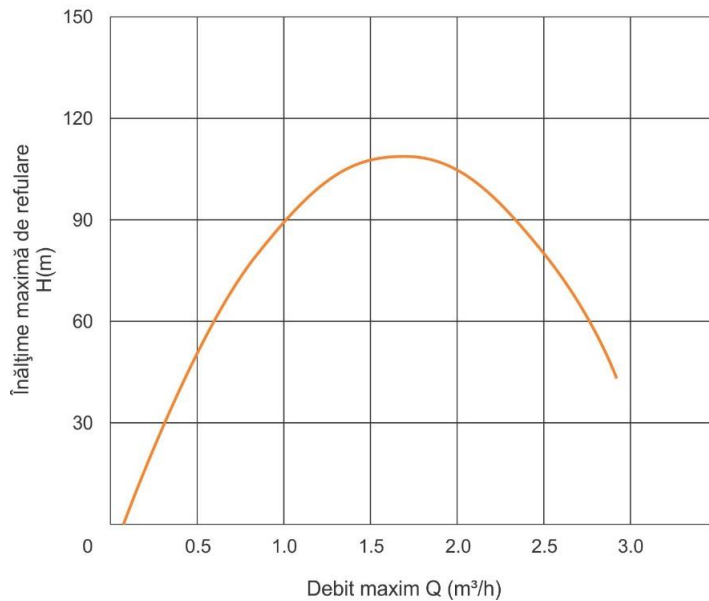

MONOFAZAT 230 V - 50 Hz

PUTERE MOTOR		sectiune cablu in mm ²										
kW	HP	4 x 1	4 x 1.5	4 x 2.5	4 x 4	4 x 6	4 x 10	4 x 16	lungime cablu in metri			
0.37	0.50	60	90	140								
0.55	0.75	45	70	110	180							
0.75	1	35	50	85	140	210						
1.1	1.5	25	35	60	95	145	240					
1.5	2		30	45	75	115	190	305				
2.2	3			30	50	75	125	200				

Декларация за съответствие

ДЕКЛАРАЦИЯ ЗА СЪОТВЕТСТВИЕ CE



Производител: **SC RURIS IMPEX SRL**

Калеа Северинулуй, Nr. 10, Крайова, Долж, Румъния

Tel. 0351 464 632, Fax 0351 464 633, www.ruris.ro, office@ruris.ro

Упълномощен представител: ing. Stroe Marius Catalin – Генерален Директор

Оторизирано лице за техническото досие: ing. Florea Nicolae – Директор Проектиране
Продукция

Описание на машината: POMPA SUBMERSIBILA/ПОТОПЯЕМА ПОМПА Това е оборудване, използвано за транспортиране на вода от кладенци, езера, кладенци, за да се доставят различни потребители. От гледна точка на конструкцията, помпата има три основни компонента: двигател, помпено устройство и корпус

Продуктова серия: XXAQUA40 00001 - 99999, където XX представлява годината на производство на машината

Продуктова серия: XXAQUA101 00001 - 99999, където XX представлява годината на производство на машината

Продуктова серия: XXAQUA103 00001 - 99999, където XX представлява годината на производство на машината

Продуктова серия: XXAQUA105 00001 - 99999, където XX представлява годината на производство на машината

Символ: **AQUA**

Тип: **40, 101, 103, 105, 1001**

Двигател: **електрически, монофазен, 220 волта**

Мощност: **750W – 1500W**

Ние, SC RURIS IMPEX SRL Крайова, производител и/или дистрибутор, **в съответствие с Н.Г. 1029/2008** - относно условията за пускане на пазара на машини, Директива 2006/42/ЕС – изисквания за безопасност и сигурност, Стандарт SR EN ISO 12100 – Машини.Безопасност, Н.Г. 1756/2006 – с оглед ограничаване нивото на шумовите емисии в околната среда, ние удостоверяваме съответствието на продукта със специфицираните стандарти и заявяваме, че то отговаря на основните изисквания за сигурност и безопасност, не застрашава живота, здравето, безопасността на работното място и няма отрицателно въздействие върху околната среда.

Долуподписаният Строе Каталин, представител на производителя, декларира на своя отговорност, че продуктът отговаря на изискванията за защита и че отговаря на следните стандарти.

-Директива на Европейския съюз **2006/42/CE** , с оглед безопасност на машините.

- Директива на Европейския съюз **2004/108/CE**, относно електромагнитната съвместимост;

- Директива на Европейския съюз **2006/95/CE** по отношение на оборудване с ниско напрежение;

-Директива 2006/42/ЕС – директивата за машините;

-Директива 2006/95/ЕС – за ниско напрежение;

-**SR EN ISO 12100:2011** - Безопасност на автомобилите. Основни понятия, общи принципи на проектиране

Основна терминология, методология. Технически принципи. Общи изисквания.

Стандартни препратки: EN 60335-1; EN 60335-2-41; EN 62233; EN 55014-1; EN 55014-2; EN 61000-3-2; EN 61000-3-3

Също така декларираме, че по време на процеса на производство / монтаж са изпълнени следните стандарти и директиви:

- SR EN 1050 (14121)** - Принципи на оценка на риска;
- SR EN 60204/2007 (2010)** - Електрическо оборудване за автомобили - Част 1: Общи изисквания за безопасност;
- EN ISO 13849/1** - Елементи на системата за контрол на сигурността;
- SR EN ISO 3746:2009** - Акустика. Определяне на нивата на акустична мощност, излъчвани от източници на шум;
- Directiva 2000/14/EC изменен с Директива 2005/88 / EO** – Емисии на шум във външната среда

Други стандарти или ползвания:

- SR EN ISO 9001** – Система за Управление на качеството
- SR EN ISO 14001** - Система за управление на околната среда
- OHSAS18001** - Система за управление на здравословните и безопасни условия на труд.

Забележка: Техническата документация се съхранява от производителя. Спецификация:
Това изявление съответства на оригинала.
Срок на годност: 10 години от датата на одобрението.
Място и дата на обявяване: Крайова, 12.11.2019.
Година на прилагане на марката CE: 2019.
№. На регистр.: 1129/12.11.2019.

Оторизирано лице и подпис:



Handwritten signature and official circular stamp of the company.

СЕРТИКАТ ЗА ГАРАНЦИЯ

Наименование на продуктаCod

Серия..... Дата на
купуване.....Nr. дата на декларацията за
съответствиеНомер
фактура.....Продавачг.....
Адрес.....Име и адрес на купувача

Среден период на използване на продукта е 5 години.
S.C RURIS IMPEX S.R.L. Дава на купувачите търговска гаранция при условията,
посочени в този гаранционен сертификат.

Гаранцията, предоставена от този сертификат, не засяга правата на потребителя
съгласно действащото законодателство (Legge nr. 449/2003 относно продажбата на
продукти и свързаните с тях гаранции, Наредба № 21/1992 с оглед защита на
потребителите, Закон №. 296/2004 относно Кодекса на потребителите) .

Продължителността на търговската гаранция, предоставена от този сертификат, е:

- 24 месеца за отделни купувачи физически лица
- 12 месеца, за отделни купувачи юридически лица.

Гаранционният срок започва да тече от датата на покупката и се осигурява в един от
упълномощените сервизни центрове, посочени в приложението към настоящия
сертификат (виж Списъка с Оторизирани Сервизни Центрове).

Условия за съгласуване на гаранцията:

- **Начини за осигуряване на гаранцията се отнасят до** ремонта или подмяната на резервни части или дефектни резервни части в сервизен център, упълномощен от техническия персонал, упълномощен от вносителя, ако дефектният продукт отговаря на този сертификат
- Гаранцията се предоставя само след представянето на гаранционния сертификат, попълва се всички подписани и подпечатани кутии, придружени от оригинала / копие от фактурата или фактурата, с която е закупен продуктът.
- Гаранцията се предоставя, само ако продуктът е пълен, не сглобен, в правилната опаковка, така че продуктът да не понася повреда по време на транспортирането му до продавача или оторизиран сервиз. Препоръчваме оригиналната опаковка да транспортира продукта, защото гарантира неговата безопасност. Всякакви щети, причинени от транспортиране без подходяща опаковка, ще бъдат поети **от купувача.**
- Гаранцията се предоставя само за дефекти в материала или изработката и не се отнася за аксесоари, консумативи (филтри, масла, грес, предпазители и т.н.)или подустройства, които са изложени на износване в резултат на продължително използване на продукта(захранващ кабел, системи за закрепване, повреда на защитната кутия(корпус) поради неправилно боравене, семерини и гарнитури за уплътнения и др.).
- Всеки ремонт или замяна ще се извърши в разумен срок, установени по взаимно съгласие между икономическия оператор и купувача. За купувачите, които имат качество на потребителите съгласно приложимото законодателство, срокът, определен за ремонт или замяна, не може да надвишава 15 календарни дни от датата, на която потребителят е уведомил обслужващата единица или продавача за дефектите на продукта

Те не са предмет на гаранцията:

- Повреда и/или отказ на продукта в резултат на частично или пълно неспазване на инструкциите за употреба, монтаж, въвеждане в експлоатация или текуща или периодична поддръжка.
- Продукти, които са се провалили поради прекомерна употреба или неправилна употреба или за цели, различни от тези за които
- са проектирани или направени.
- Повредени продукти в резултат на неподходящи принадлежности или консумативи.
- Повреди, като драскотини, удари, счупвания на разглобяеми или не демонтируеми елементи, които не са били доведени до вниманието на продавача при закупуване на продукта.

Не се предоставя гаранция:

- Гаранцията не се предоставя в нито една от следните ситуации:
- Продукти, които нямат идентификационен етикет и сертификат за гаранция, попълнени във всички полета и подписани;
- Продукти, които са работили в претоварване или не са били използвани в съответствие с инструкциите за употреба, монтаж, пускане в експлоатация или правилна и редовна поддръжка;
- Продукти, които се използват неправилно по отношение на захранващото напрежение или са налице с прекъснат/срязан/ захранващ кабел или недостатъчно неадекватни;
- Продукти, засегнати от фактори като пожари, наводнения, измръзване, шокове или последствия от тях;
- • Продукти, които са били използвани след частична повреда или за друга цел, различна от тази, за която са били проектирани;
- Продукти, които са били използвани след частична повреда или за друга цел, различна от тази, за която са били проектирани;
- продукти, които са били подправени или не са били обслужвани;
- Продукти, които са били разпечатани или са били ремонтирани от неоторизирани лица;
- Повърхностни помпи или супервизионни, прости или подводни/хидрофилни/ системи, които функционират без вода;
- Повърхностни помпи и смущаващи повърхностни дефекти, дължащи се на феномена на кухнята;
- Повърхностни помпи и сумиращи дефекти, дължащи се на запушване от пясък;

Продавач:.....
(подпис и печат)

Купувач:.....
(подпис и печат)