



MOTOCOASĂ DE UMĂR RURIS RR270, RR360, RR400, RR400C, RR460, RR460C





CUPRINS

1. Introducere	3
2. Instrucțiuni de siguranță	4
2.1 Etichete pe utilaj	4
3. Prezentarea generală a motocoasei	5
4. Date tehnice	6
5. Montajul	8
6. Alimentarea cu combustibil	11
6.1 Amestecul	11
6.2 Alimentarea	12
6.2 Siguranța manipulării combustibilului	13
7. Punerea în funcțiune	13
7.1 Rodajul	16
8. Verificări pre-operare	16
9. Exploatarea motocoasei de umăr	17
9.1 Metode de cosit	18
9.2 Tipuri de cuțite și utilizarea lor	21
9.3 Avertizări	21
10. Întreținerea	22
10.1.1 Tabel de întreținere	24
11. Depozitarea utilajului	25
12. Declarații de conformitate	26



1. INTRODUCERE

Stimate client!

Îți mulțumim pentru decizia de a cumpăra un produs RURIS și pentru încrederea acordată companiei noastre! RURIS este pe piață din anul 1993 și în tot acest timp a devenit un brand puternic, care și-a construit reputația prin respectarea promisiunilor, dar și prin investițiile continue menite să vină în ajutorul clienților cu soluții fiabile, eficiente și de calitate.

Suntem convinși că veți aprecia produsul nostru și vă veți bucura de performanțele sale timp îndelungat. RURIS nu oferă clienților săi doar utilaje, ci soluții complete. Un element important în relația cu clientul este consilierea atât înainte de vânzare, cât și post vânzare, clienții RURIS având la dispoziție o întreagă rețea de magazine și puncte service partenere.

Pentru a vă bucura de produsul cumpărat, vă rugăm să parcurgeți cu atenție manualul de utilizare. Prin respectarea instrucțiunilor, o să aveți garanția unei utilizări îndelungate.

Compania RURIS lucrează continuu pentru dezvoltarea produselor sale și de aceea își rezervă dreptul de a modifica printre altele forma, înfățișarea și performanțele acestora, fără a avea obligația de a comunica acest lucru în prealabil.

Vă mulțumim încă o dată că ați ales produsele RURIS!









Informații și suport clienți:

Telefon: **0351.820.105**

e-mail: **info@ruris.ro**

2. INSTRUCȚIUNI DE SIGURANȚĂ

2.1 ETICHETE PE UTILAJ

	<p>Norme europene CE</p>
	<p>Pericol!</p>
	<p>Citiți manualul de utilizare!</p>
	<p>Folosiți căști de protecție!</p>
	<p>Nu utilizați motocoasa la o distanță mai mică de 15 m în apropierea altor persoane!</p>
	<p>Folosiți mănuși de protecție!</p>
	<p>Folosiți cizme sau pantofi de protecție!</p>
	<p>Pericol de vătămare corporală a persoanelor aflate în apropiere de motocoasă!</p>

3. PREZENTAREA GENERALĂ A MOTOCOASEI

1. Ffiltru aer
2. Coarne
3. Bridă prindere coarne
4. Tijă transmisie
5. Dispozitiv de protecție
6. Cap reductor
7. Disc de tăiat iarba
8. Manetă de accelerație
9. Comutator pornit/oprit
10. Cablaj electric
11. Motor
12. Tobă eșapament
13. Demaror

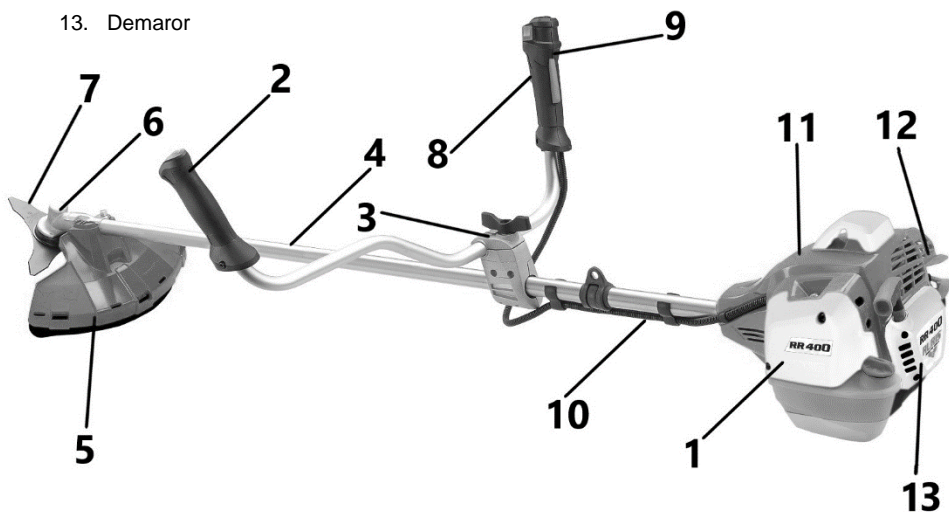

4. DATE TEHNICE

Model	RR 270	RR360	RR400
Motor	Khumma, 2 timpi	Khumma, 2 timpi	Khumma, 2 timpi
Putere maximă motor	1.5 cp	2.4 cp	2.8 cp
Capacitate cilindrică	27.2 cc	36.3 cc	41.2 cc
Combustibil	Benzină fără plumb	Benzină fără plumb	Benzină fără plumb
Amestec carburant	20 ml ulei/ litru de benzină	25 ml ulei/ litru de benzină	25 ml ulei/ litru de benzină
Pornire	Manuală	Manuală	Manuală
Accesorii	Autocut și cuțit cu 3 dinți	Autocut și cuțit cu 3 dinți	Autocut și cuțit cu 3 dinți
Lățime de tăiere	255 mm	255 mm	255 mm
Harnașament	Centură unică	Dual balance	Dual balance
Greutate netă	5.6 kg	6.2 kg	6.2 kg
Suport coarne	standard	RURIS PlusConfort	RURIS PlusConfort
Consum mediu combustibil	0.25 l/kWh	0.25 l/kWh	0.24 l/kWh
Vibrații mâner dreapta	5.87 m/s ²	5.18 m/s ²	5.84 m/s ²
Vibrații mâner stânga	5.97 m/s ²	4.79 m/s ²	5.96 m/s ²

Puterea maximă reprezintă puterea motorului, la banc, fără filtru de aer și toba de eșapament.

Greutatea netă este fără combustibil, fără unelte de tăiere, fără aparatatură, fără elemente de comandă și control.

Model	RR400C	RR460	RR460C
Motor	Khumma, 2 timpi	Khumma, 2 timpi	Khumma, 2 timpi
Putere maximă motor	2.8 cp	3 cp	3 cp
Capacitate cilindrică	41.2 cc	46.5 cc	46.5 cc
Combustibil	Benzină fără plumb	Benzină fără plumb	Benzină fără plumb
Amestec carburant	25 ml ulei/ litru de benzină	25 ml ulei/ litru de benzină	25 ml ulei/ litru de benzină
Pornire	Manuală	Manuală	Manuală
Accesorii	Autocut și cuțit cu 3 dinți	Autocut și cuțit cu 3 dinți	Autocut și cuțit cu 3 dinți
Lățime de tăiere	255 mm	255 mm	255 mm
Harnașament	Dual balance	Dual balance	Dual balance
Greutate	6.7 kg	6.2 kg	6.7 kg
Suport coarne	standard	RURIS PlusConfort	standard
Sistem antivibrație	Da	-	Da
Consum mediu combustibil	0.24 l/kWh	0.25 l/kWh	0.25 l/kWh
Vibrații mâner dreapta	3.4 m/s ²	6.28 m/s ²	3.12 m/s ²
Vibrații mâner stânga	4.35 m/s ²	5.89 m/s ²	4.36 m/s ²

Puterea maximă reprezintă puterea motorului, la banc, fără filtru de aer și toba de eșapament.

Greutatea netă este fără combustibil, fără unelte de tăiere, fără aparatare, fără elemente de comandă și control.

5. MONTAJUL

Înainte de montarea și punerea în funcțiune, trebuie să vă asigurați ca Motocoasa este corect asamblată conform planului de componentă și respectați instrucțiunile din prezentul manual. Numai după aceea puteți trece la punerea în funcțiune propriu-zisă.

Cuplarea transmisiei la unitatea motor



Se cuplează transmisia la unitatea motor folosind șuruburile și șaibele din dotare.

Montarea mânerelor

Slăbiți șuruburile situate pe brida de prindere coarne prin desfiletare până când acesta este liber din filet, și fixați coarnele conform.

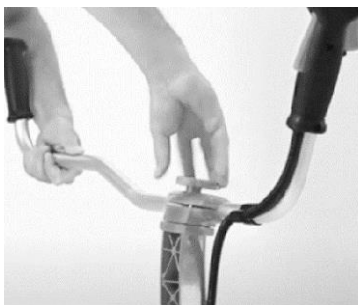

Montarea dispozitivului de protecție (aparatoarea)

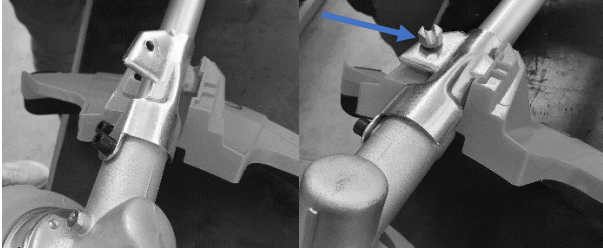

Montați protecția în punctele de fixare și strângeți ferm surubul de blocare.

Aceasta are rolul de a proteja utilizatorul de corpuri dure care pot ricoșa în timpul utilizării, ca și rol de limitator de sarcină.

Atenție! Nu utilizați motocoasa fără dispozitivul de protecție (aparatoare).

Montarea-demontarea discului tăietor și a auto-cutului

Pentru a proceda corespunzător va trebui să aveți la îndemână următoarele scule necesare: imbus-blocator și cheia cu mâner din dotarea motocoasei.

Ordinea montării-demontării este prezentată în fig. 7

Folosiți imbus-blocatorul din dotarea motocoasei și poziționați-l în gaura de blocaj a capului reductor și în gaura de blocaj a distanțierului din fig. 7 poz. 5.

Folosiți cheia din dotarea motocoasei, fixați piulița de siguranță și rotiți în sens invers acelor de ceasornic pentru a strânge, sau în sensul acelor de ceasornic pentru a desface.

Discul de tăiere cu 3 dinți (poz. 4 Fig. 7) poate fi montat pe orice parte având ascuțire dublă.

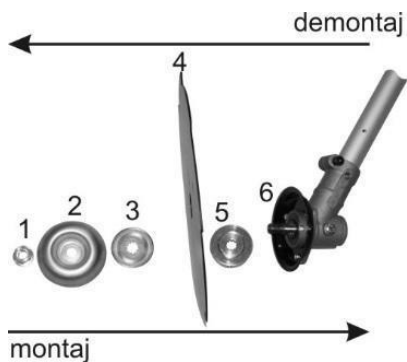

Fig. 7

Verificați ca tot ansamblul sa fie corect montat și discul să fie strâns puternic fără joc axial sau transversal.

La montarea auto-cutului, poz. 1,2,3 si 4 din fig. 7 nu se folosesc. Se folosește șaiba blocator (poz. 5, fig. 7) ce ajută la blocarea axului capului reductor, iar auto-cutul se înfiletează apoi, în sens invers acelor de ceasornic, cu mâna, ajutându-ne de blocator și strângem puternic.

În cazul în care nu reușiți acest lucru, trebuie să vă prezentați imediat la cel mai apropiat punct service autorizat Ruris pentru remedierea acestei probleme.

Montarea harnașamentului

Pentru a monta harnașamentul va trebui să îl poziționați pe umeri, iar după aceea să îl asigurați.

Harnașamentul se poate fixa cu ușurință pe corpul utilizatorului prin intermediul elementelor de reglare tip rapid, fără ca utilizatorul să piardă timp sau să sufere disconfort în timpul exploatării.

Prin ajustarea rapidă, utilizatorul poate începe imediat lucrul.

Pentru a putea poziționa corect motocoasa în harnașament, asigurați-vă că aceasta stă în echilibru și nu atinge solul.

Pentru echilibrarea motocoasei în raport cu harnașamentul și înălțimea utilizatorului, va trebui să efectuați următoarele manevre:



- asigurați-vă că siguranța harnașamentului este situată sub șoldul utilizatorului.

- poziționați motocoasa în siguranța harnașamentului și lăsați-o liberă

- în cazul în care motocoasa nu stă în echilibru și atinge cu discul tăietor suprafața solului sau motocoasa are tendința de a sta înclinată spre motor va trebui să re poziționați sistemul de fixare situat pe tija transmisiei către motor sau discul tăietor până în momentul în care găsiți punctul de echilibru al motocoasei. În acest caz exploatarea va fi făcută cu ușurință fără a susține motocoasa pe mâini.

6. ALIMENTAREA CU COMBUSTIBIL

6.1 AMESTECUL

ATENȚIE !

1. Benzina este inflamabilă. Evitați focul deschis în apropierea combustibilului.

Oprți motorul și lăsați-l să se răcească înainte de a realimenta.

2. Motoarele RURIS sunt lubrifiate cu ulei special făcut pentru motoare pe benzină în 2 timpi răcite cu aer. În cazul în care nu folosiți **un ulei clasa API TC** sau o clasa superioara acesteia, în perioada de garanție, riscați pierderea garanției.

Raportul recomandat de amestec: 1l benzină + 20 / 25 ml ulei 2 timpi (VEZI DATE TEHNICE). Emisiile de gaze sunt controlate de parametrii și componentele fundamentale ale motorului (ex.: carburație, coordonarea aprinderii, toba eșapament)

3. Aceste motoare sunt certificate să funcționeze cu benzină fără plumb.

4. Asigurați-vă că folosiți benzină cu cifra octanică minimă de 95.

5. Benzina fără plumb este recomandată pentru a reduce poluarea aerului în vederea protecției mediului.

6. Benzina sau uleiurile de calitate slabă pot avaria inelele de etanșare, furtunele de aspirat benzina, pistonul, segmentii, cilindrul sau rezervorul de carburant al motorului.

Rata recomandată de amestec RR 360,400,400C,460,460C					
Schemă de amestec					
Litri benzină	1	2	3	4	5
Ml ulei pentru motoare în 2 timpi	25	50	75	100	125

Rata recomandată de amestec RR270					
Schemă de amestec					
Litri benzină	1	2	3	4	5
Ml ulei pentru motoare în 2 timpi	20	40	60	80	100

- măsurați exact cantitatea de benzină iar pentru ulei vă recomandăm să folosiți o seringă gradată.
- omogenizarea se face prin agitarea amestecului într-un recipient de carburant fără impurități.
- puneți benzina într-un recipient de carburant curat.
- turnați tot uleiul și amestecați bine.
- puneți o etichetă clară pe exteriorul recipientului pentru a se evita confuzia cu alte recipiente.

6.2 ALIMENTAREA

Poziționați motocoasa pe o masă de lucru, desfiletați bușonul rezervorului de benzină și turnați amestecul de carburant. Informații despre volumul rezervorului de combustibil puteți găsi în tabelul de la capitolul "DATE TEHNICE". A nu se folosi combustibil depozitat în rezervor mai mult de 7 zile.



6.2 SIGURANȚA MANIPULĂRII COMBUSTIBILULUI



Acest combustibil este extrem de inflamabil. Nu fumați sau aduceți flacăra ori scânteie în apropierea carburantului.



1. Oprii motorul înainte de realimentare.
2. Folosirea unui ulei neadecvat poate duce la ancrasarea bujiei, înfundarea evacuării sau griparea segmentilor de piston.
3. Depărtați-vă la cel puțin 3 metri de punctul de alimentare înainte de a porni motorul.
4. Folosirea unui combustibil neadecvat va cauza defecțiuni severe ale părților interne ale motorului în scurt timp.

7. PUNEREA ÎN FUNCȚIUNE

Înainte de punerea în funcțiune a motocoasei trebuie să vă asigurați că următoarele condiții sunt îndeplinite:

- pe o rază de 15 metri de o parte și de alta a motocoasei, nu sunt persoane sau obiecte cu care aceasta ar putea intra în contact.
- motocoasa este așezată în poziție orizontală pe sol.
- cablurile sunt corect montate.
- coarnele sunt corect montate și fixate.
- capul reductor are vaselină grafitată pe șurub.
- amestecul de ulei Ruris 2t Max sau un ulei de clasificare API: TC ori superioara acesteia și carburantul este corect proporționat
- amestecul este făcut într-un recipient special și omogenizat, amestecul nu poate fi utilizat cu o vechime mai mare de 7 zile în condiții optime.

- motorul are combustibilul suficient pentru pornire.
- maneta de accelerație este acționată la maxim și în poziția intermediară pentru pornirea la rece și blocată.
- întrerupătorul de pornit-oprit este poziționat în poziția "I" (pornit)
- discul tăietor este montat și fixat corect, asigurat cu piulița de siguranță.
- apărătoarea de protecție este montată corect.
- toate șuruburile motocoasei sunt strânse ferm.

Pornirea motorului

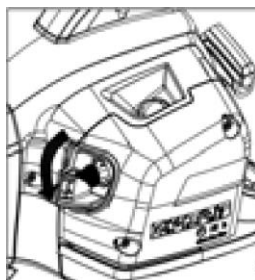
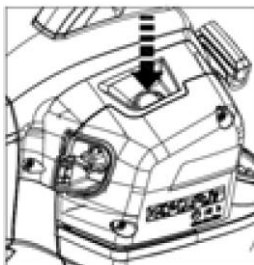

Amorsați carburatorul cu benzină prin 3 apăsări succesive ale pompei de benzină
Poziționați clapeta de șoc pe poziția închis și comutatorul pe poziția pornit (ON).



Acționați la maxim maneta de accelerație și blocați-o.

Eliberați maneta de accelerație



Fixați puternic cu mâna stângă motocoasa și cu mâna dreapta trageți de sfoara demarorului.

Tragerea la sfoară trebuie să fie făcută în doua etape. Prima etapa va fi făcută prin tragere ușoară a demarorului până când sfoara este pretensionată. A doua etapă va fi prin tragerea constantă. Tragerea este efectuată până când auziți primul simptom de pornire. După primul simptom de pornire opriți tragerile la sfoara demarorului și comutați clapeta de șoc pe poziția deschis

În acest moment trageți la sfoara demarorului în același mod explicat anterior până când motorul pornește la turație maximă.

Pentru ca motorul să funcționeze la ralanti acționați prin strângere maneta de accelerație și apoi eliberați.

ATENȚIE! Nu bruscați la tragere demarorul deoarece riscați deteriorarea întregului ansamblu demaror.

Întotdeauna tragerea se face prin pretensionarea sforii demarorului.

Oprirea motorului

Oprirea motorului motocoasei se face după cum urmează:

- Eliberați maneta de accelerație și lăsați motorul să ruleze circa 1 minut.
- Puneți comutatorul pe poziția oprit (OFF).

Verificări necesare în cazul în care motocoasa nu răspunde la comenzi

Când motorul nu pornește:

- Verificați dacă întrerupătorul de pornit-oprit este pe poziția "I".
- Verificați dacă este suficient carburant.
- Verificați dacă pompa de amorsare este plină cu benzină.
- Verificați dacă bujia dă scânteele.
- Verificați dacă carburantul nu este mai vechi de 7 zile în condiții optime.

ATENȚIONARE: În cazul în care motocoasa de umar nu răspunde la comenzi sau nu funcționează corect trebuie să vă adresați imediat unui service autorizat Ruris.

7.1 RODAJUL

- Rodajul trebuie făcut la ralanti și nu în sarcină. Trei rezervoare de benzină la ralanti, fără sarcină. La interval de 10-15 min se accelerează la maxim, timp de 10-15 sec, pentru evacuarea din toba de eşapament a uleiului nears.

8. VERIFICĂRI PRE-OPERARE

Asigurați-vă că:

- Utilajul este montat corect și complet.
- Amestecul carburant respectă proporția indicată de ulei și benzină.
- Uleiul utilizat este marca RURIS: RURIS 2 TT-MAX sau un ulei de clasificare API: TC ori superioară acesteia
- Capul reductor este umplut cu vaselină RURIS, nivelul indicat este dat de vaselina situată pe vârful șurubului în zona de alimentare conform modului de instalare prezentat mai jos conform figurii 1. Capacitatea sa este de cca. 20 de grame

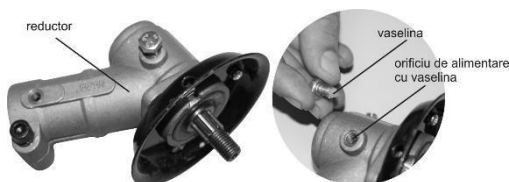

- Montarea discului tăietor sau a auto-cutului este făcută corect conform informațiilor de la:

Montarea-demontarea discului tăietor și a auto-cutului.

Atenție! Atunci când montați discul tăietor, folosiți imbusul-blocator, pentru a desfileta piulița de strângere în sensul acelor de ceasornic. După montarea discului tăietor asigurați-vă că piulița este bine strânsă și discul tăietor este bine fixat, ghidat și nu prezintă deformări sau fisuri pe suprafața sa

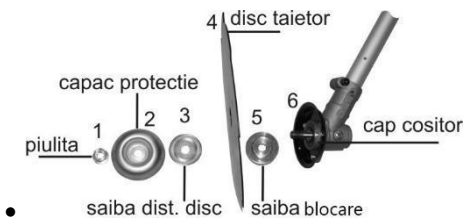

• Fig. 1.1

- Acționarea transmisiei reductor se face prin acționarea manetei de accelerație la maxim.
- Verificați dacă dispozitivul de protecție este montat corect.
- Alimentați cu carburant motocoasa.

9. EXPLOATAREA MOTOCOASEI DE UMĂR

Motocoasele de umăr marca sunt produse ce permit alegerea cu ușurință a modului de cosit, fără să efectuați manevre succesive de reglaj sau întreținere. Motocoasele creează un corp unitar cu utilizatorul și conferă un confort maxim și perfect în exploatare.

Pentru a putea utiliza motocoasa în condiții optime de lucru va trebui să verificați înainte de începerea operației de cosit dacă pe suprafața de cosit sunt obiecte, cioturi de lemn, pietre, sârme, mușuroaie, etc. obiecte cu care ar putea intra în contact discul tăietor.

În cazul în care găsiți astfel de obiecte va trebui să le îndepărtați de pe suprafața ce urmează a fi cosită. Totodată denivelările sau alte elemente care v-ar putea pune în pericol siguranța în timpul exploatării vor trebui puse în evidență prin marcaje în acele zone.

Atenție! Pentru a putea exploata motocoasa în condiții de siguranță, va trebui să citiți manualul și să țineți cont de marcajele înscrise pe părțile motocoasei.

Este interzisă utilizarea motocoasei fără harnașament.



Asigurați-vă că înainte de a începe exploatarea, pe o rază de minim 15 metri nu se afla oameni sau animale pe care le-ați putea răni deoarece la turație maximă a discului tăietor prin contactul cu pietrișul din sol sau alte obiecte acestea pot fi proiectate.

După ce ați pornit motocoasa și ați poziționat-o în siguranța harnașamentului, puteți trece la exploatarea acesteia. Pentru siguranța dumneavoastră evitați contactul discului cu pietre sau corpuri dure.

Aționarea transmisiei se face prin acționarea manetei de accelerație la maxim, pe durata procesului de cosire, fără fluctuații ce creează șocuri în transmisie și determină uzura prematură a acesteia.

9.1 METODE DE COSIT

1. Metoda de cosit în spirala sau cifra 9
 - Începeți să cosiți de la exteriorul suprafeței, totodată alegeți-vă modul de cosit, puteți cosi spre dreapta sau stânga. Este recomandat să nu cosiți în ambele sensuri, deoarece riscați să călcați fânul cosit în sensul de întoarcere, conform fig. 10



Fig. 10

2. Metoda de cosit drept

- Înainte să începeți să cosiți fixați-vă un punct de reper orientativ către care urmează să vă deplasați. Cosirea se poate face prin orientarea mânerelor consecutiv către dreapta sau stânga în funcție de modul propriu de cosit.



Fig. 11

3. Metoda de cosit în pantă sau rampă

- Pentru a putea cosi în siguranță poziționați-vă perpendicular pe axa pantei și sprijiniți-vă întotdeauna pe piciorul din rampă, conform fig. 12



Fig. 12

4.

Metoda de cosit folosită pentru defrișare (fig. 13)

- Defrișarea se face întotdeauna cu un disc perfect ales, în funcție de arbuștii ce trebuie defrișați.
- Pentru o defrișare în siguranță trebuie să începeți întotdeauna din marginea suprafeței de cosit și niciodată din interiorul acestei suprafețe, pentru a evita posibile accidente.



Fig. 13

5. Metoda de cosit cu ajutorul autocut-ului

- Pentru utilizarea autocut-ului trebuie să alegeți perfect tipul de fir pentru suprafața ce trebuie cosită.
- Firul care echipează auto-cutul va mărunți fin iarbă.
- Auto-cutul poate fi folosit cu succes în zonele cu obstacole, pentru aerisirea arborilor, în zonele rosturilor cu borduri.





Pentru manipularea firului va trebui să acționați autocut-ul prin apăsarea acestuia pe sol sau prin lovirea ușoară a acestuia de sol, conform fig. 14



Fig. 14

Această operație de manipulare a firului va fi făcută la turația maximă a motorului.

9.2 TIPURI DE CUȚITE ȘI UTILIZAREA LOR

	Auto-cut	Cap tăietor cu 2 fire a căror lungime se reglează automat prin autoretezare cu ajutorul cuțitului aflat pe dispozitivul de protecție numit și limitator de sarcină. Se utilizează în mod special la lucrările de cosire și amenajare, în locuri cu obstacole.
	Cuțit cu 3 dinți	Fabricat din oțel, destinat lucrărilor de cosire a ierbii dure și uscate, pe suprafețe întinse.
	Cuțit cu 4 dinți	Fabricat din oțel, destinat îndepărtării ierbii dure și a mărarcișurilor, pe suprafețe întinse.
	Cuțit cu 8 dinți	Fabricat din oțel, destinat lucrărilor de tăiere a arbuștilor, tufișurilor și a tulpinilor subțiri.
	Cuțit cu 80 de dinți	Fabricat din oțel, destinat lucrărilor de tăiere a arbuștilor, tufișurilor, a tulpinilor subțiri și lucrărilor de defrișare.

9.3 AVERTIZĂRI

Alimentarea sau gresarea nu se face cu motorul pornit.

Exploatarea în câmp a motocoasei se face cu pauze de 15 minute, între alimentările cu carburant. Este interzisă exploatarea continuă!

Orice persoană care nu cunoaște utilajul și nu l-a folosit niciodată, trebuie să citească manualul de utilizare..

Dacă lăsați motocoasa nesupravegheată, asigurați-vă că nici o persoană neautorizată nu are posibilitatea să o pornească.

Când lucrați cu motocoasa lângă un zid sau o bordură, asigurați-vă că păstrați o distanță de siguranță.

Pregătiți-vă de lucru cu echipament adecvat de protecție. Înainte de a începe lucrul inspectați terenul, înlăturați pietre, lemne, bucăți de metal și orice corp străin.



Înainte de a porni motorul, utilizatorul trebuie să se asigure că are o rază de minim 15m în fața motocoasei, liberă.

Ștergeți orice scurgere de combustibil de pe motocoasă.

Întotdeauna umpleți rezervorul cu benzină când motorul este oprit și într-un spațiu aerisit. Nu fumați când faceți această operație.

Înainte de a începe lucrul cu motocoasa învățați să opriți motorul în condiții de siguranță și să folosiți utilajul corect.

Nu transportați sau curățați utilajul cu motorul pornit.

Nu lucrați în pantă mai mare de 15 grade.

Nu ne asumăm nici o responsabilitate pentru accidente în care nu s-a ținut cont de cele de mai sus.

10. ÎNTREȚINEREA

Înainte de a curăța, inspecta sau repara motocoasa dvs., asigurați-vă că motorul s-a oprit și că este rece. Deconectați bujia pentru a preveni o pornire accidentală.

Utilizatorul poate realiza doar intervenții de întreținere și service care sunt descrise în acest manual. Intervențiile mai complexe se realizează într-un atelier de service autorizat. avariat.

Pentru a putea ascuți discul tăietor, precum și pentru alte intervenții este indicat să vă deplasați într-un service autorizat RURIS.

Anumite părți ale transmisiei lucrează în vaselina. Este necesar să completați cu vaselină și să verificați capul reductor. Cantitatea de vaselină din capul reductor trebuie verificată înainte de fiecare utilizare.

Dacă discul tăietor nu taie corespunzător, acesta poate fi ascuțit sau în cele din urma înlocuit.



Întreținerea filtrului de aer se face înainte de fiecare utilizare. Se desface capacul filtrului aer, se scoate elementul filtrant și se spală cu apă caldă și detergent. După ce se usucă complet se montează la loc.

ATENȚIE! Nu se folosesc produse petroliere la curățarea filtrului. Filtrul de aer deteriorat se înlocuiește obligatoriu, altfel praful și impuritățile ce pot pătrunde în carburator și unitatea motor, conduc la deteriorarea acestora.

Pentru orice probleme sau neînțelegeri asupra modului de lucru cu utilajul contactați distribuitorul autorizat RURIS.

Întotdeauna după rodaj și în postgaranție folosiți numai ulei RURIS 2TT-MAX sau un ulei de clasificare API: TC ori superioară acesteia

Daca nu lucrați cu motocoasa mai mult de 2 săptămâni va trebui să goliți rezervorul de benzină și porniți motocoasa pentru a consuma combustibilul din carburator. La următoarea utilizare trebuie să îl umpleți cu un amestec nou specificat în manualul de utilizare.

10.1.1 TABEL DE ÎNTREȚINERE

Dispozitivul de întreținut și Denumirea operației		Termenul executării operației de întreținere					
Termen		În timpul rodajului		În perioada de după rodaj			
Dispozitiv	Operația	La 3 ore	Înainte fiecărei începeri de lucru	15	50	100	Minim o dată pe an
Motor	Reglaje carburator				y		
Filtru aer	Curațire		x	x			
Bujie	Curațire, Control	x					
	Înlocuire					x	x

Răcire	Curățire		x				
Spațiu de Ardere	Curățire					y	
Carburator	Curățire					y	y
Angrenaj (reductor)	Schimb vaselina sau complectare			x			x
Filtru benzina	Inlocuire		La 25 ore				

x-utilizator

y-service autorizat

11. DEPOZITAREA UTILAJULUI

Dacă nu folosiți motocoasa mai mult timp (peste o săptămână) procedați astfel:

- Curățați motocoasa.
- Goliți carburantul din rezervor.
- Porniți motocoasa și lăsați-o să funcționeze până când carburantul din carburator se consuma și motocoasa se opreste. Această operațiune este necesară pentru a preveni evaporarea benzinei fapt ce poate cauza înfundarea orificiului carburatorului prin depunerea uleiului rămas.
- Depozitați într-un loc uscat, unde copiii nu pot ajunge.
- Motocoasa trebuie să fie depozitată pe locuri uscate, cu acoperiș și protejate contra umezelii.
- Ungeți toate părțile metalice active cu vaselină.
- Nu depozitați motocoasa în apropierea unor zone inflamabile sau în dreptul ieșirilor.

Atunci când doriți deplasarea motocoasei pe distanțe scurte, sau lungi se face cu motorul oprit.

12. DECLARAȚII DE CONFORMITATE

DECLARATIA DE CONFORMITATE CE



Producator: SC RURIS IMPEX SRL

Calea Severinului, nr. 10, Bl. 317b, Craiova, Dolj, Romania

Tel. 0351 464 632, www.ruris.ro, info@ruris.ro

Reprezentant autorizat: ing. Stroe Marius Catalin – Director General

Persoana autorizata pentru dosarul tehnic: ing. Florea Nicolae – Director Proiectare Producție

Descrierea produsului: **MOTOCOASA** realizeaza operatii de cosit, masina de baza fiind componenta energetica iar masa de cosit cu lama de taiat si celelalte accesorii, echipamentul de cosit si de lucru efectiv. Masina poate fi folosita si ca agregat multifunctional.

Produsul: MOTOCOASA

Model	Tip	Nr de serie	Putere max. motor	Latime de lucru
Ruris	RR270	xx RR270 0001 la xx RR270 9999	1.5 CP	255 mm
Ruris	RR360	xx RR360 0001 la xx RR360 9999	2.4 CP	255 mm
Ruris	RR400	xx RR400 0001 la xx RR400 9999	2.8 CP	255 mm
Ruris	RR400C	xx RR400C 0001 la xx RR400C 9999	2.8 CP	255 mm
Ruris	RR460	xx RR460 0001 la xx RR460 9999	3 CP	255 mm
Ruris	RR460C	xx RR460C 0001 la xx RR460C 9999	3 CP	255 mm

(unde xx reprezinta ultimele doua cifre ale anului de fabricatie)

Motor: termic, pe benzina fara plumb, 2 timpi

Pornire: manuala

Noi, SC RURIS IMPEX SRL Craiova, producator, în conformitate cu H.G. 1029/2008 - privind condițiile introducerii pe piață a mașinilor, **Directiva 2006/42/CE – masini; cerințe de siguranță și securitate**, Standardul EN ISO 12100:2010 – Masini. Securitate, **Regulamentul UE 2016/1628 (amendat prin Regulamentul UE 2018/989) - stabilirea masurilor de limitare a emisiilor gazoase si de particule poluante provenite de la motoare** si H.G. 467/2018 privind masurile de aplicare ale Regulamentului mentionat, am efectuat atestarea conformității produsului cu standardele specificate și declarăm că este conform cu principalele cerințe de siguranță și securitate.

Subsemnatul Stroe Catalin, reprezentantul producatorului, declar pe proprie raspundere ca produsul este in conformitate cu urmatoarele standarde si directive europene:

- **EN ISO 12100/2010 / SR EN ISO 12100:2011** - Securitatea mașinilor. Concepte de bază, principii generale de proiectare. Terminologie de bază, metodologie. Principii tehnice

- **SR EN 12733:2019 / EN 12733:2018** - Mașini agricole și forestiere. Motocositori cu operator pedestru. Securitate

- **SR EN ISO 3744:2011/ EN ISO 3744:2010** - Mașini forestiere și mașini pentru grădinarit. Cod de încercare acustică pentru mașinile echipate cu motor cu ardere internă.

- **SR EN 11850:2012/A1:2016/ EN ISO 11850:2011/A1:2016** - Mașini forestiere. Mașini autopropulsate. Cerințe de securitate

-SR EN 14930+A1:2009/ EN 14930:2007+A1:2009 - Mașini agricole și forestiere și mașini pentru grădinarit. Mașini ținute cu mâna și cuconductor pedestru. Determinarea riscului de contact cu suprafețele fierbinți

- SR EN ISO 11806-1:2012 / EN 11806-1:2011 – Masini Agricole si forestiere. Cerinte de Securitate si incercari pentru aparate portabile pentru curatat tufisuri si taiat iarba actionate cu motor cu ardere interna

- SR EN ISO 14982:2009 / EN 14982:2009 – Masini Agricole si forestiere. Compatibilitate electromagnetica.

- SR EN IEC 61000-6-1:2019 / EN 61000-6-1:2019 – Compatibilitate electromagnetica standarde generale Imunitate pentru mediile rezidențiale, comerciale și ușor industrializate

- SR EN 55014-1:2017; - Compatibilitate electromagnetica. Cerințe pentru aparate electrocasnice, unelte electrice și aparate similare. Partea 1: Emisie

- SR EN 55014-2:2015 – Compatibilitate electromagnetica. Cerințe pentru aparate electrocasnice, scule electrice și aparate similare. Partea 2: Imunitate. Standard de familie de produse

- **Directiva 2000/14/CE** (amendata prin Directiva 2005/88/CE) – Emisiile de zgomot în mediul exterior
- **Directiva 2006/42/EC** - privind mașinile – introducerea pe piata a masinilor
- **Directiva 2014/30/UE** - privind compatibilitatea electromagnetica (HG 487/2016 privind compatibilitatea electromagnetica, actualizata 2019);
- **Regulamentul UE 2016/1628 (amendat prin Regulamentul UE 2018/989)** - stabilirea masurilor de limitare a emisiilor gazoase si de particule poluante provenite de la motoare

Alte Standarde sau specificatii utilizate:

- **SR EN ISO 9001** - Sistemul de Management al Calitatii
- **SR EN ISO 14001** - Sistemul de Management al Mediului
- **SR ISO 45001:2018** - Sistemul de Management al Sanatatii si Securitatii Ocupationale.

MARCAREA SI ETICHETAREA MOTOARELOR

Motoarele pe benzina cu aprindere prin scanteie recepționate si utilizate pe echipamentele si masinile RURIS, conform **Regulamentul UE 2016/1628 (amendat prin Regulamentul UE 2018/989)** si a HG 467/2018 sunt marcate cu:

- Numărul de identificare al motorului – număr unic

Model	Tip	Nr euro	Tip	Concept motor	Marca si numele producătorului
Ruris	RR270	e13*2016/1628*2017/656SHA1/P*0002*00	1E34F-5	Khumma	Z.Z.T CO LTD.
Ruris	RR360	e13*2016/1628*2017/656SHA1/P*0138*00	1E38F-2	Khumma	Z.Z.T CO LTD.
Ruris	RR400	e13*2016/1628*2017/656SHA1/P*0138*00	1E41F-2	Khumma	Z.Z.T CO LTD.
Ruris	RR400C	e13*2016/1628*2017/656SHA1/P*0138*00	1E41F-2	Khumma	Z.Z.T CO LTD.
Ruris	RR460	e13*2016/1628*2017/656SHA1/P*0138*00	1E43F-5	Khumma	Z.Z.T CO LTD.
Ruris	RR460C	e13*2016/1628*2017/656SHA1/P*0138*00	1E43F-5	Khumma	Z.Z.T CO LTD.



Nota: documentatia tehnica este detinuta de producator.

Precizare: Prezenta declaratie este conforma cu originalul.

Termen de valabilitate: 10 ani de la data aprobarii.

Locul si data emiterii: **Craiova, 07.09.2021**

Anul aplicarii marcajului CE: **2021**

Nr. inreg: **1104/07.09.2021**

Persoana autorizata si semnatura:

Ing. Stroe Marius Catalin
Director General al
SC RURIS IMPEX SRL

DECLARATIA DE CONFORMITATE EC

Producator: SC RURIS IMPEX SRL

Calea Severinului, nr. 10, Bl. 317b, Craiova, Dolj, Romania

Tel. 0351 464 632, www.ruris.ro, info@ruris.ro

Reprezentant autorizat: ing. Stroe Marius Catalin – Director General

Persoana autorizata pentru dosarul tehnic: ing. Florea Nicolae – Director Proiectare Producție

Descrierea produsului: **MOTOCOASA** realizeaza operatii de cosit, masina de baza fiind componenta energetica iar masa de cosit cu lama de taiat si celelalte accesorii, echipamentul de cosit si de lucru efectiv. Masina poate fi folosita si ca agregat multifunctional.

Produsul: **MOTOCOASA**

Model	Tip	Nivel acustica Relanti	Nivelul de putere acustica	Certificare	Nr raport
Ruris	RR270	112 db	112 db	INTERTEK	170603035SHA-001 - 21/09/2017
Ruris	RR360	114 db	114 db	INTERTEK	160800464SHA-001- 23/11/2016
Ruris	RR400	114 db	114 db	INTERTEK	160800464SHA-001- 16/12/2016
Ruris	RR400 C	114 db	114 db	INTERTEK	160800464SHA-001- 16/12/2016
Ruris	RR460	114 db	114 db	INTERTEK	160800464SHA-001- 16/12/2016
Ruris	RR460 C	114 db	114 db	INTERTEK	160800464SHA-001- 16/12/2016

(unde xx reprezinta ultimele doua cifre ale anului de fabricatie)

Motor: termic, pe benzina fara plumb, 2 timpi

Pornire: manuala

Nivelul de putere acustica este certificat in conformitate cu prevederile Directivei 2000/14/CE amendata prin Directiva 2005/88/CE si SR EN ISO 3744:2010

Noi, SC RURIS IMPEX SRL Craiova in calitate de producator, in conformitate cu Directiva 2000/14/CE (amendata prin Directiva 2005/88/CE), H.G. 1756/2006 - privind limitarea nivelului emisiilor de zgomot în mediu produs de echipamente destinate utilizării în exteriorul clădirilor, am efectuat verificarea și atestarea conformității produsului cu standardele specificate și declarăm că este conform cu principalele cerințe.

Subsemnatul Stroe Catalin, reprezentantul producatorului, declar pe proprie raspundere ca produsul este in conformitate cu urmatoarele standarde si directive europene:

- **Directiva 2000/14/CE (amendata prin Directiva 2005/88/CE)** – Emisiile de zgomot in mediul exterior
- **SR EN ISO 3744:2010** - Acustică. Determinarea nivelurilor de putere acustică emise de sursele de zgomot utilizând presiunea acustică
- **Directiva 2006/42/EC** - privind mașinile – introducerea pe piata a masinilor
- **Directiva 2014/30/UE** privind compatibilitatea electromagnetica (HG 487/2016 privind compatibilitatea electromagnetica, actualizata 2019);
- **Regulamentul UE 2016/1628** (amendat prin Regulamentu UE 2018/989) - stabilirea masurilor de limitare a emisiilor gazeoase si de particule poluante provenite de la motoare



Alte Standarde sau specificatii utilizate:

- **SR EN ISO 9001** - Sistemul de Management al Calitatii
- **SR EN ISO 14001** - Sistemul de Management al Mediului
- **SR ISO 45001:2018** - Sistemul de Management al Sanatatii si Securitatii Ocupationale.

Nota: documentatia tehnica este detinuta de producator.

Precizare: Prezenta declaratie este conforma cu originalul.

Termen de valabilitate: 10 ani de la data aprobarii.

Locul si data emiterii: **Craiova, 07.09.2021**

Anul aplicarii marcajului CE: **2021**

Nr. inreg: **1105/07.09.2021**

Persoana autorizata si semnatura:

Ing. Stroe Marius Catalin
Director General al
SC RURIS IMPEX SRL

RURIS RR270, RR360, RR400, RR400C, RR460, RR460C VÁLLRA AKASZTHATÓ MOTOROS KASZA



TARTALOM

1. Bevezető	3
2. Biztonsági utasítások	4
2.1 A gépen található címék	4
3. A motoros kasza általános bemutatása	5
4. Műszaki adatok	6
5. Összeszerelés	8
6. Olajjal és üzemanyaggal való ellátás	11
6.1 Ellátás	11
6.2 Üzemanyagkezelés biztonsága	13
7. Üzembe helyezés	13
7.1 Bejárás	15
8. Működtetés előtti ellenőrzések	16
9. A motoros kasza üzemeltetése	17
9.1 Kaszási módok	18
9.2 Késtípusok és használatuk	21
9.3 Figyelmeztetések	21
10. Karbantartás	22
10.1.1 Karbantartási táblázat	24
11. Eszköz tárolása	25
12. Megfelelőségi nyilatkozatok	26

1. BEVEZETŐ

Tisztelt Ügyfél!

Köszönjük a RURIS termék megvásárlásával kapcsolatos döntését és a cégünkbe vetett bizalmát! A RURIS az 1993. évtől van a piacon, és ez idő alatt erős márkává vált, amely hírnevét az ígérek betartásával, de az ügyfelek megbízható, hatékony és minőségi megoldásokkal történő segítségére irányuló folyamatos befektetésekkel is építette.

Meggyőződésünk, hogy értékelné fogja termékünket és sokáig élvezni fogja annak teljesítményét. A RURIS nemcsak felszereléseket kínál ügyfeleinek, hanem teljeskörű megoldásokat is kínál. Az ügyféllel való kapcsolattartás fontos eleme az értékesítés előtti és az értékesítés utáni tanácsadás, amelynek során a RURIS-ügyfelek számára a partnerüzletek és szolgáltatóhelyek teljes hálózata rendelkezésére áll. Annak érdekében, hogy a megvásárolt terméket maradéktalanul élvezhesse, olvassa el figyelmesen a felhasználói kézikönyvet. Az utasítások betartása hosszú távú felhasználást biztosít.

A RURIS vállalat folyamatosan dolgozik termékei fejlesztésén, ezért fenntartja a jogot, hogy megváltoztassa egyebek mellett termékei alakját, kinézetét és teljesítményét, anélkül, hogy ennek előzetes közlése kötelező lenne.

Még egyszer köszönjük, hogy a RURIS termékeket választotta!

Információk és ügyfélszolgálat:

Telefon: **0351.820.105**

e-mail: **info@ruris.ro**

2. BIZTONSÁGI UTASÍTÁSOK

2.1 A GÉPEN TALÁLHATÓ CÍMKÉK



EK Európai normák



Veszély!



Olvassa el a használati kézikönyvet!



Viseljen védősisakot!



Ne használja a motoros kaszát 15 méterre belül más személyek közelében!



Viseljen védőkesztyűt!



Viseljen csizmát vagy védőcipőt!



Személyi sérülés veszélye a motoros kasza közelében!

3. A VÁLLFŰNYÍRÓ ÁLTALÁNOS BEMUTATÁSA

1. Levegőszűrő
2. Karok
3. Karfogó bilincs
4. Átviteli rúd
5. Védőberendezés
6. Reduktorfej
7. Fűnyíró tárcsa
8. Gázkar
9. Be- / kikapcsoló gomb
10. Elektromos vezeték
11. Motor
12. Kipufogódob
13. Indító

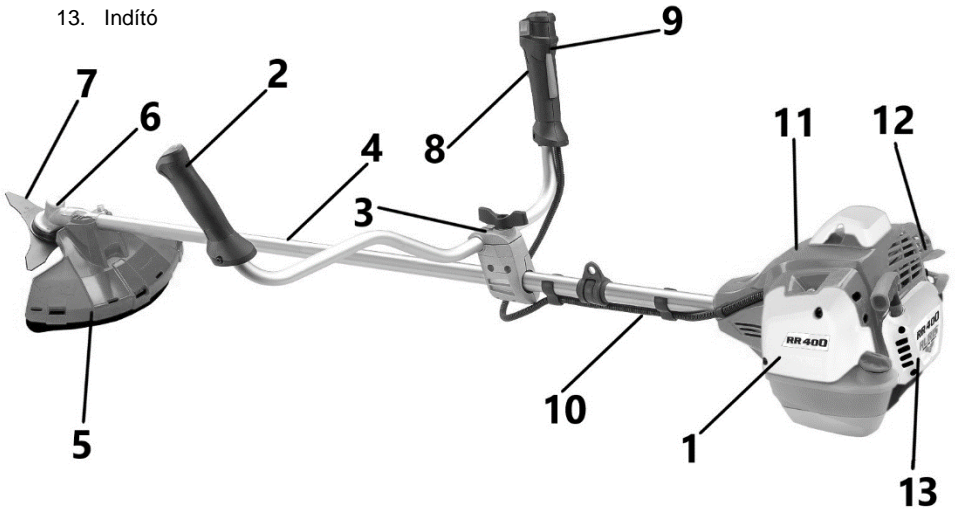

4. MŰSZAKI ADATOK

Modell	RR 270	RR360	RR400
Motor	Khumma, 2 ütemű	Khumma, 2 ütemű	Khumma, 2 ütemű
Maximális motorteljesítmény	1.5 lóerő	2.4 lóerő	2.8 lóerő
Hengerűrtartalom	27.2 cm ³	36.3 cm ³	41.2 cm ³
Üzemanyag	Ólommentes benzin	Ólommentes benzin	Ólommentes benzin
Üzemanyag-keverék	20 ml olaj/ liter benzin	25 ml olaj/ liter benzin	25 ml olaj/ liter benzin
Indítás	Kézi	Kézi	Kézi
Tartozékok	Önvágó és 3 fogas penge	Önvágó és 3 fogas penge	Önvágó és 3 fogas penge
Vágószélesség	255 mm	255 mm	255 mm
Hám	Egyetlen öv	Dual balance	Dual balance
Súly	5.6 kg	6.2 kg	6.2 kg
Kartámaszték	standard	RURIS PlusConfort	RURIS PlusConfort
Átlagos üzemanyag - fogyasztás	0.6L/h	0.9L/h	1 L/h
A jobb fogantyú rezgései	5.87 m/s ²	5.18 m/s ²	5.84 m/s ²
A bal fogantyú rezgései	5.97 m/s ²	4.79 m/s ²	5.96 m/s ²

A maximális teljesítmény a motor teljesítménye a padon, légszűrő és kipufogódob nélkül.

A nettó tömeg üzemanyag nélkül, vágószerszámok, felszerelés nélkül, vezérlő- és vezérlőelemek nélkül értendő.

Modell	RR400C	RR460	RR460C
Motor	Khumma, 2 ütemű	Khumma, 2 ütemű	Khumma, 2 ütemű
Maximális motorteljesítmény	2.8 lóerő	3 lóerő	3 lóerő
Hengerűrtartalom	41.2 cm ³	46.5 cm ³	46.5 cm ³
Üzemanyag	Ólommentes benzin	Ólommentes benzin	Ólommentes benzin
Üzemanyag-keverék	25 ml olaj/ liter benzin	25 ml olaj/ liter benzin	25 ml olaj/ liter benzin
Indítás	Kézi	Kézi	Kézi
Tartozékok	Önvágó és 3 fogas penge	Önvágó és 3 fogas penge	Önvágó és 3 fogas penge
Vágószélesség	255 mm	255 mm	255 mm
Heveder	Dual balance	Dual balance	Dual balance
Súly	6.7 kg	6.2 kg	6.7 kg
Kartámaszték	standard	RURIS PlusConfort	standard
Rezgés elleni rendszer	Igen	-	Igen
Átlagos üzemanyag - fogyasztás	1 L/h	1.1L/h	1.1L/h
A jobb fogantyú rezgései	3.4 m/s ²	6.28 m/s ²	3.12 m/s ²

A bal fogantyú rezgései	4.35 m/s ²	5.89 m/s ²	4.36 m/s ²
--------------------------------	-----------------------	-----------------------	-----------------------

A maximális teljesítmény a motor teljesítménye a padon, légszűrő és kipufogódob nélkül.

A nettó tömeg üzemanyag nélkül, vágószerszámok, felszerelés nélkül, vezérlő- és vezérlőelemek nélkül értendő.

5. ÖSSZESZERELÉS

Szerelés és üzembe helyezés előtt meg kell győződnie arról, hogy a fűnyíró megfelelően van összeszerelve az összetevőket tartalmazó séma szerint, és kövesse a jelen kézikönyvben található utasításokat. Csak ezután lehet folytatni a tényleges üzembe helyezést.

A hajtómű csatlakoztatása a motoregységhez



Csatlakoztassa a hajtóművet a motoregységhez a mellékelt csavarok és alátétek segítségével.

Karok felszerelése

Lazítsa meg a karbilincs csavarjait, amíg az a menetből kiszabadul, rögzítse a karokat az alábbi ábra szerint.

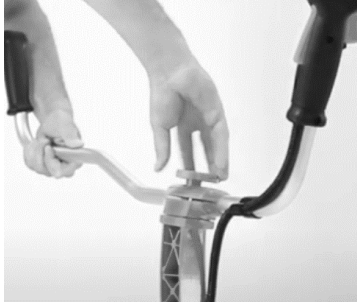

A biztonsági berendezés (védő) felszerelése



Szerelje fel a védőberendezést a rögzítési helyekre, és húzza meg erősen a 4 csavart.

Ennek szerepe, hogy megvédje a felhasználót a használat során felpattanó kemény tárgyaktól, valamint a terheléskorlátozó szerepe van.

Figyelem! Ne használja a fűnyírót biztonsági berendezés (védő) nélkül).

A vágótárcsa és az önvágó felszerelése-leszerelése

A megfelelő folytatáshoz kéznél kell lennie a következő szükséges eszközöknek: blokkoló imbusz és kulcs a vállfűnyíró fogantyújával.

Az összeszerelés-szét szerelés sorrendjét a 7. ábra mutatja

Használja a motoros kasza nyomógombos zárját, és helyezze a reduktorfej reteszelőnyílásába és a távtartó reteszelőfuratába. 7- ábra 5. kép.

Használja a vállfűnyíró felszereltségébe tartozó csavarkulcsot, rögzítse a rögzítőanyát, a meghúzáshoz fordítsa az óramutató járásával ellentétes irányba, a meglazításhoz pedig az óra járásával megegyező irányba fordítsa el.

A háromélű vágótárcsa (4. kép, 7. ábra), mivel kettős élézással rendelkezik, bármely oldalra felszerelhető.

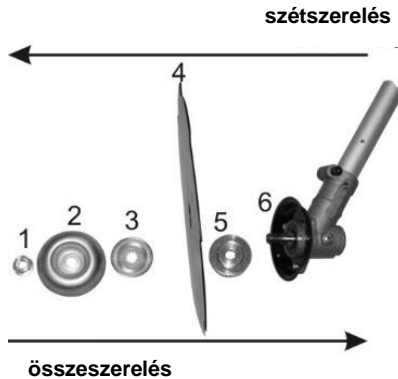

7. Ábra

Ellenőrizze, hogy az egész szerelvény megfelelően van-e összeszerelve, és hogy a lemez szorosan meg van-e húzva, axiális vagy keresztirányú mozgás nélkül.

Az önvágó felszerelésekor nem kell elvégeznie a 7. ábra 1., 2., 3. és 4. képen ábrázolt műveleteket. Használja a blokkoló csavart (5. kép, 7. ábra), amely segít a reduktorfej blokkolásában, csavarja fel kézzel az önvágót az óramutató járásával ellentétes irányban, segítve a szoros rögzítést és a meghúzást.

Ha ez nem működik, azonnal lépjen kapcsolatba a legközelebbi RURIS szervizközponttal a probléma megoldása érdekében.

Heveder felszerelése

A heveder felszereléséhez rögzítse vállra, majd rögzítse.

A heveder könnyen rögzíthető a felhasználó testéhez illeszkedő gyorsbeállító elemekkel, anélkül, hogy a felhasználó időt veszítene, vagy kényelmetlenül érezné magát működés közben.

A gyors beállításnak köszönhetően a felhasználó azonnal elkezdheti a munkát.

Annak érdekében, hogy a fűnyírót helyesen tudja elhelyezni a hevederben, győződjön meg arról, hogy annak egyensúlya stabil és nem érintkezik a talajjal.



A fűnyírónak a felhasználó övéhez és magasságához viszonyított kiegyensúlyozásához a következő műveleteket kell végrehajtania:

- győződjön meg arról, hogy a heveder biztonsága a felhasználó csípője alatt található.

- helyezze a kaszát a heveder biztonsági helyzetébe, és hagyja szabadon

- ha a vállfűnyíró nincs egyensúlyban, és a vágótárcsával érinti a talaj felületét, vagy a vállfűnyíró a motor felé hajlik, akkor át kell helyeznie a sebességváltó rúdon lévő rögzítőrendszert a motorhoz vagy a vágótárcsához, amíg megtalálja a bozótvágó egyensúlyi pontját. Ebben az esetben a művelet könnyedén elvégezhető anélkül, hogy a fűnyírót a kezére támasztaná.

6. OLAJJAL ÉS ÜZEMANYAGGAL VALÓ ELLÁTÁS

6.1 ELLÁTÁS

Helyezze a motoros kaszát egy munkaasztalra, csavarja le az üzemanyagtartály kupakját, és öntse bele az üzemanyagot. Az üzemanyagtartály térfogatára vonatkozó

információk a „MŰSZAKI ADATOK” fejezet táblázatában találhatóak. Ne használja a tartályban tárolt üzemanyagot 7 napnál tovább.

A használt olaj a RURIS 4T MAX márka, és ellenőrizze az olajszintet a motorkádban, az 1. ábra szerint

OLAJMÉRŐ

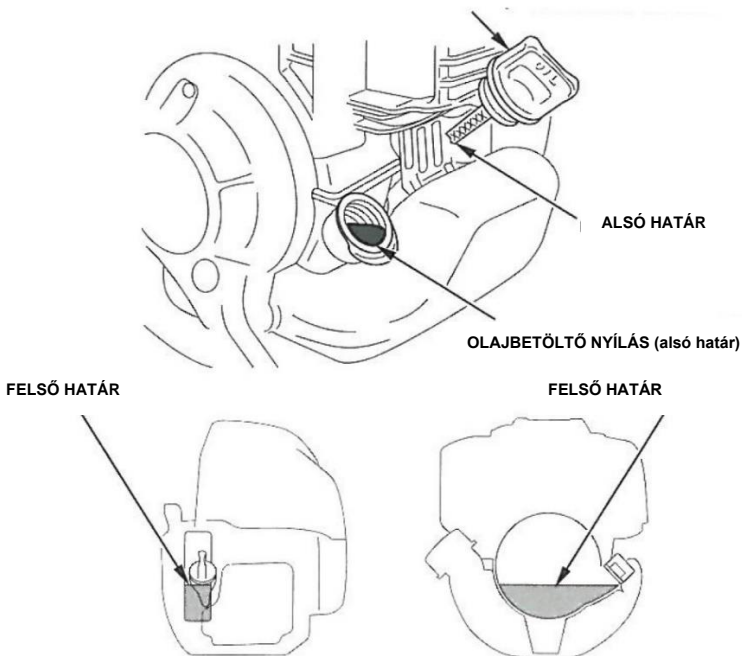

1. Ábra

Az olaj mennyisége a motorkádban a 731C motoros kasza számára: 70ml

Az olaj mennyisége a motorkádban a 740C motoros kasza számára: 120ml

6.2 ÜZEMANYAGKEZELÉS BIZTONSÁGA



Ez az üzemanyag rendkívül gyúlékony. Ne dohányozzon, és ne vigyen lángot vagy szikrát az üzemanyag közelébe.



1. Tankolás előtt állítsa le a motort.
2. Nem megfelelő olaj használata a gyújtógyertya beszennyeződéséhez, a kipufogógáz eltömődéséhez vagy a dugattyúgyűrűk megragadásához vezethet.
3. A motor beindítása előtt legalább 3 méterre távolodjon el a tápellátástól.
4. A nem megfelelő üzemanyag használata rövid időn belül súlyos károkat okoz a motor belső részeiben.

7. ÜZEMBE HELYEZÉS

A válfűnyíró üzembe helyezése előtt győződjön meg arról, hogy teljesülnek az alábbi feltételek:

- a válfűnyíró mindkét oldalára számított 15 méteres körzetben nincsenek emberek vagy tárgyak, amelyekkel érintkezhet.
- a válfűnyíró vízszintes helyzetben van a talajon.
- a vezetékek helyesen vannak felszerelve.
- a karok helyesen vannak felszerelve és rögzítve.
- a reduktorfej csavarján grafit vazelin van.
- a motor elegendő üzemanyaggal rendelkezik az indításhoz.
- a motorolaj szinten van, a szintet a menet első fordulata mutatja, kifelé
- a fojtószelep maximumon és közbenső helyzetben van hidegindításhoz, és blokkolva van.
- a bekapcsoló / kikapcsoló gomb „I” állásba van kapcsolva (bekapcsoló)

- a vágótárca megfelelően van felszerelve és rögzítve, biztonsági anyával rögzítve.
- a védőburkolat megfelelően van felszerelve.
- a vállfűnyíró minden csavarja szorosan meg van húzva.

Motorindítás

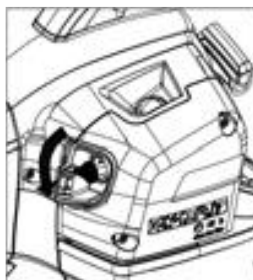
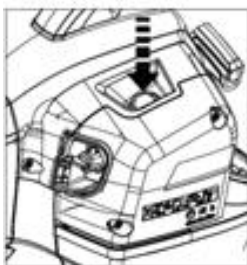

Indítsa el a benzines porlasztót a benzinszivattyú 3 egymást követő megnyomásával
Állítsa a lengéscsillapító szelepet zárt helyzetbe és az indítót indító helyzetbe (ON).



Húzza meg teljesen a fojtószelepkart és blokkolja.

Engedje ki a gyorsítókart

Bal kezével rögzítse szilárdan a kaszát, és jobb kezével húzza meg az indítószinórt.

A zsinór meghúzását két lépésben kell elvégezni. Az első lépést az indító gyengéd húzásával végezze, amíg a zsinór előfeszítésre nem kerül. A második szakasz állandó húzással történik. A húzást addig végezzük, amíg meg nem halljuk az első indulási jelet. Az első indítási jel után hagyja abba az indító zsinór húzását, és kapcsolja nyitott helyzetbe a lengéscsillapító szelepet. Ekkor húzza meg az indító zsinórt a fent leírt módon, amíg a motor teljes fordulatszámra be nem indul.

A motor üresjáratához húzza meg a gázkart, majd engedje el.

VIGYÁZAT! Ne húzza meg hirtelen az önindítót, mert az az egész indító szerkezetet károsíthatja.

A húzás mindig az indító zsinór előfeszítésével történik.

Motor leállítása

A vállfűnyíró motorja az alábbiak szerint áll le:

- Engedje el a gázkart, és hagyja a motort járni körülbelül 1 percig.
- Kapcsolja a kapcsolót kikapcsol (OFF) pozícióba.

Szükséges ellenőrzések, ha a fűnyíró nem válaszol a parancsokra

Ha a motor nem indul:

- Ellenőrizze, hogy a be- / kikapcsoló „I” állásban van-e.
- Ellenőrizze, hogy van-e elegendő üzemanyag.
- Ellenőrizze, hogy a töltőszivattyú tele van-e benzinnel.
- Ellenőrizze, hogy ad-e szikrát a gyertya.
- Ellenőrizze, hogy az üzemanyag-keverék optimális körülmények között nem-e régebbi 7 napnál.

FIGYELMEZTETÉS: Ha a vállfűnyíró nem válaszol a parancsokra, vagy nem működik megfelelően, azonnal lépjen kapcsolatba egy hivatalos RURIS szervizzel.

7.1 BEJÁRATÁS

A bejáratást kis terhelés mellett, két benzintartálynyi benzin elhasználásával kell

elvégezni.

A bejáratási időszak után cserélje ki a motorolajat.

- Az átvitel egyes részei grafit vazelinnel dolgoznak. A vazelint fel kell tölteni és ellenőrizni kell a reduktort. A reduktorban lévő vazelin mennyisége 25 órás munkavégzéshez elegendő.
- Ha a vágótárcsa nem vág megfelelően, akkor meg lehet élezni vagy végül ki lehet kicserélni.
 - A levegőszűrő karbantartását minden használat után el kell végezni.
- A bejáratás és a garancia utáni időszak után mindig kizárólag Ruris 4T olajat használjon
- Forduljon a helyi RURIS márkakereskedőhöz, ha bármilyen problémája vagy félreértése van a géppel való munkavégzés során.
- Ha 2 hétnél tovább nem dolgozik a fűnyíróval, ürítse ki üzemanyagtartályt.

8. MŰKÖDTETÉS ELŐTTI ELLENŐRZÉSEK

Ellenőrizze, hogy:

- A gép helyesen és teljesen van felszerelve.
- A motorolaj szinten van, a szintet a menet első fordulata mutatja, kifelé
- A reduktorfej Ruris vazelinnel van feltöltve, a jelzett szintet a csavar hegyén található vazelin adja meg az ellátási területen, az 1. ábra szerinti telepítési módszer szerint. Teljesítménye kb. 20 gramm



- A vágótárcsa vagy az önvágó helyes felszerelése az alábbi információk szerint:

A vágótárcsa vagy az önvágó helyes felszerelése-leszerelése.

VIGYÁZAT! A vágótárcsa felszerelésekor lazítsa meg a rögzítőcsappal a szorítóanyát az óramutató járásával megegyező irányban. A vágótárcsa felszerelése után győződjön meg arról, hogy az anya meg van húzva, és a vágótárcsa biztonságosan van rögzítve,

vágótárcsa

vezetve van, és nincsenek deformációk vagy repedések a felületén



- A sebességváltót a gázkar maximális működtetésével lehet működtetni.
- Ellenőrizze, hogy a védőburkolat megfelelően van-e felszerelve.
- Töltse fel a motoros kaszát üzemanyag-keverékkel.

9. A MOTOROS KASZA ÜZEMELTETÉSE

A vállfűnyírók olyan termékek, amelyek lehetővé teszik a fűnyírási mód egyszerű kiválasztását anélkül, hogy egymás utáni beállításokat vagy karbantartásokat kellene végeznie. A fűnyírók egységes testet alkotnak a felhasználóval, és maximális kényelmet és tökéletes működést biztosítanak.

Annak érdekében, hogy optimális munkakörülmények között tudja használni a fűnyírót, a kaszálási művelet megkezdése előtt ellenőriznie kell, hogy vannak-e tárgyak, fatuskók, kövek, drótok, hangyabolyok stb. tárgyak, amelyekkel a vágótárcsa érintkezhet.

Ha ilyen tárgyakat talál, el kell távolítania őket a kaszálendő felületről. Ugyanakkor az meg kell jelölni a területeken az egyenetlenségeket vagy más olyan elemeket, amelyek veszélyeztethetik az Ön biztonságát működés közben.

VIGYÁZAT! A fűnyíró biztonságos kezeléséhez el kell olvasnia a kézikönyvet, és figyelembe kell vennie a fűnyíró alkatrészein lévő jelöléseket.

Tilos a fűnyíró heveder nélküli használata.



Győződjön meg arról, hogy a művelet megkezdése előtt legalább 15 méteres körzetben nincsenek olyan személyek vagy állatok, akik megsérülhetnek, a vágótárcsa maximális sebességénél a talajból származó kavicssal vagy más tárgyakkal érintkezve elpattinthatja ezeket a tárgyakat.

Miután elindította a kaszát és elhelyezte a heveder biztonságos pozíciójában, elkezdheti működtetni. Biztonsága érdekében kerülje, hogy a tárcsa kövekkel vagy kemény tárgyakkal érintkezzen.

A hajtómű a fojtószelep karjának maximális működtetésével történik a kaszálás során, olyan ingadozások nélkül, amelyek sokkot okoznak a sebességváltóban és annak idő előtti kopásához vezetnek.

9.1 KASZÁLÁSI MÓDOK

1. Csiganyíró mód, vagy 9. számú
Kezdje a fűnyírást a terület külső részéről. Válassza ki a fűnyírási módot, jobbra vagy balra is nyírhat. Ajánlatos, hogy nem nyírjon mindkét irányban, mivel ráléphet a kaszált fűre visszatéréskor, a 10. ábra szerint.



10. Ábra

2. Egyenes fűnyíró mód

- Mielőtt elkezdené a fűnyírást, állítson be egy viszonyítási pontot, ahová haladni fog. A fűnyírást úgy végezheti el, hogy a fogantyúkat egymás után jobbra vagy balra irányítja, a saját fűnyírási módjától függően.



11. Ábra

3. Lejtő vagy emelkedő fűnyírási módja
 - A biztonságos kaszálás érdekében álljon merőlegesen a lejtő tengelyére, és mindig támaszkodjon a rámpa alsó pontjára, a 12. ábra szerint



12. Ábra

4. Terület megtisztításhoz használt fűnyírási mód (13. Ábra)

- A megtisztítás mindig egy tökéletesen kiválasztott tárcsával történik, az irtandó cserjék függvényében.
- A biztonságos megtisztításhoz, az esetleges balesetek elkerülése érdekében mindig a fűnyíró felület szélén kell kezdeni a fűnyírást, és soha nem belül.



13. Ábra

5. Fűnyírás önvágóval

- Az önvágó használatához ki kell választania a kívánt felületnek megfelelő száltípust.
- Az automatikus vágást biztosító szál finomra őrli a fűvet.
- Az önvágó sikeresen alkalmazható akadályokkal borított területeken, fák levegőztetésére, szegélyekkel ellátott területeken.

A szál kezeléséhez nyomja le a talajra, vagy érintse meg enyhén a talajt az önvágóval





14. ábra szerint



14. Ábra

Ezt a szálkezelési műveletet a motor maximális fordulatszámán kell végrehajtani.

9.2 KÉSTÍPUSZOK ÉS HASZNÁLATUK

	Önvágó	2 huzalos vágófej, amelynek hossza automatikusan kerül beállításra a védőkészüléken lévő kés segítségével, amelyet terheléskorlátozónak is neveznek. Kifejezetten kaszálási és tereprendezési munkákhoz használják, olyan helyeken, ahol akadályok vannak.
	3 élű kés	Acélból készült, kemény és száraz fű nyírására szolgál, nagy területeken.
	4 élű kés	Acélból készült, kemény területek és bozótok eltávolítására szolgál, nagy területeken.
	8 élű kés	Acélból készült, cserjék, bokrok és vékony száruk vágására használják.
	80 élű kés	Acélból készült, cserjék, bokrok, vékony száruk nyírására és területek megtisztítására.

9.3 FIGYELMEZTETÉSEK

A tankolást vagy a kenést ne végezze járó motorral.

A fűnyíró terepen történő üzemeltetése az üzemanyag-ellátás között tartott 15 perces szünetekkel történik. Tilos a folyamatos működtetés!

Aki nem ismeri a gépet, és soha nem használta, olvassa el a használati útmutatót, mielőtt a termékkel dolgozik.

Ha felügyelet nélkül hagyja a fűnyírót, győződjön meg arról, hogy illetéktelen személy nem tudja beindítani azt.

Ha a fűnyíróval a fal vagy a szegély közelében dolgozik, ügyeljen a biztonságos távolságra.

Készüljön fel a munkavégzésre megfelelő védőfelszereléssel. A munka megkezdése előtt ellenőrizze a talajt, távolítsa el a köveket, fát, fémdarabokat és idegen anyagokat.

A motor beindítása előtt a felhasználónak meg kell győződnie arról, hogy a bozótvágó előtt legalább 15 m körzetű szabad munkavégzési területe van.

Törölje le az üzemanyagszivárgást a fűnyíróról.

Csak akkor töltsse fel az üzemanyagtartályt, ha a motor le van állítva és szellőző helyen van. Ne dohányozzon, amikor ezt a műveletet végzi.

Mielőtt elkezdené a fűnyíróval való munkát, sajátítsa el a motor biztonságos leállítását és a gép helyes használatát.

Ne szállítsa vagy tisztítsa a gépet járó motorral.

Ne dolgozzon 15 foknál magasabb lejtőn.

Nem vállalunk felelősséget azokért a balesetekért, ha azok során a fenti figyelmeztetéseket nem vették figyelembe.

10. KARBANTARTÁS

A fűnyíró tisztítása, vizsgálata vagy javítása előtt győződjön meg arról, hogy a motor leállt és hideg. Húzza ki a gyertyát, hogy elkerülje a véletlen bekapcsolást.

A felhasználó csak az ebben a kézikönyvben leírt karbantartási és szervizműveleteket végezheti el. Bonyolultabb beavatkozásokat csak hivatalos szervizben végezhet.

Annak érdekében, hogy élesíteni tudja a vágótárcsát, valamint egyéb beavatkozásokhoz, tanácsos hivatalos RURIS szervizhez fordulni.

Az átvitel bizonyos részei vazelinrel vannak ellátva. Ezeket a részeket meg kell kenni vazelinrel és ellenőrizni kell a reduktorfejet. A reduktorfejben lévő vazelin mennyiségét minden használat előtt ellenőrizni kell.

Ha a vágótárcsa nem vág megfelelően, akkor élezhető vagy cserélhető.

A légszűrő karbantartását minden használat előtt végezze el. Távolítsa el a légszűrő fedelét, vegye le a szűrőelemet, és mossa le meleg vízzel és mosószerrel. Miután teljesen megszáradt, szerelje össze újra.



HU

VIGYÁZAT! A szűrő tisztításához nem használjon kőolaj-származékokat. A sérült légszűrőt ki kell cserélni, ellenkező esetben a por és a szennyeződések, amelyek a karburátorba és a motoregységbe kerülhetnek, károsodhatnak ezeket az alkatrészeket.

Ha bármilyen problémája vagy félreértése van a gép kezelésével kapcsolatban, forduljon hivatalos RURIS kereskedőhöz.

Ha több mint 2 hétig nem dolgozik a fűnyíróval, ki kell ürítenie az üzemanyagtartályt, és be kell indítania a fűnyírót, hogy az üzemanyagot elfogyassza a porlasztóból.

10.1.1 KARBANTARTÁSI TÁBLÁZAT

Karbantartásra szoruló eszköz és a művelet neve		A karbantartási művelet végrehajtásának időpontja					
Időpont		Bejárás idején		Bejárás utáni időszakban			
Készülék	Művelet	3 óránként	Minden munkamenet előtt	25	50	100	Min. egy évben egyszer
Motor	Porlasztó beállításai				y		
Légszűrő	Tisztítás		x	x			
Gyertya	Tisztítás, ellenőrzés	x					
	Csere					x	x
Hűtés	Tisztítás		x				
Égéstér	Tisztítás					y	
Porlasztó	Tisztítás					y	y

Olaj	Csere	X		X			
Áttétel (reduktor)	Vazelin csere vagy kiegészítés			x			x
Benzinszűrő	Csere		25 óránként				

x-felhasználó

y- hivatalos szerviz

11. ESZKÖZ TÁROLÁSA

Ha hosszabb ideig (egy hétig) nem használja az fűnyírót, járjon el a következő módon:

- Tisztítsa meg a fűnyírót.
- Eressze le az üzemanyagot a tartályból.
- Indítsa el a fűnyírót, és hagyja működni, amíg a porlasztóban lévő üzemanyag el nem fogy, és a fűnyíró le nem áll. Ez a művelet azért szükséges, hogy megakadályozzuk a benzin elpárolgását a keverékből, ami a porlasztó nyílásának eltömődését okozhatja a maradék olaj lerakódásával.
- Tárolja száraz helyen, ahol gyermekek nem férhetnek hozzá.
- Tárolja a fűnyírót száraz, fedett helyen, nedvességtől védve.
- Kenje meg az összes aktív fém alkatrészt vazelinnel.
- Ne tárolja a fűnyírót gyúlékony területek közelében vagy kijáratok közelében.

Ha a fűnyírót rövid vagy nagy távolságra szeretné mozgatni, akkor azt leállított motorral végezze.

12. MEGFELELŐSÉGI NYILATKOZATOK

EK MEGFELELŐSÉGI NYILATKOZAT



Gyártó: SC RURIS IMPEX SRL

Calea Severinului, nr. 10, Bl. 317b, Craiova, Dolj, Romania

Tel. 0351 464 632, www.ruris.ro, info@ruris.ro

Meghatalmazott képviselő: ing. Stroe Marius Catalin – Director General

Műszaki dokumentációért felelős személy: ing. Florea Nicolae – Director Proiectare Productie

Termék leírása: **MOTOROS KASZA** kaszálási műveleteket végez, az alapgépet az energetikai alkatrész képezi, a hatékony munkaeszköz pedig vágókéssel ellátott kaszálógép a többi tartozékkal és a motoros kasza készülékkel. A gép többfunkciós egységként is használható.

Termék: MOTOROS KASZA

Modell	Típus	Termék sorozatszama	Max. teljesítmény	Sín hosszúsága
Ruris	RR270	xx RR270 0001 la xx RR270 9999	1.5 lóerő	255 mm
Ruris	RR360	xx RR360 0001 la xx RR360 9999	2.4 lóerő	255 mm
Ruris	RR400	xx RR400 0001 la xx RR400 9999	2.8 lóerő	255 mm
Ruris	RR400C	xx RR400C 0001 la xx RR400C 9999	2.8 lóerő	255 mm
Ruris	RR460	xx RR460 0001 la xx RR460 9999	3 lóerő	255 mm
Ruris	RR460C	xx RR460C 0001 la xx RR460C 9999	3 lóerő	255 mm

ahol az xx a gyártási év utolsó két számjegyét jelenti

Mi, a SC RURIS IMPEX SRL Craiova, gyártó, a gépek értékesítését szabályozó 1029/2008. Kormányhatározat, a gépekről szóló 2006/42/EK Irányelv biztonsági és védelmi előírások, a gépekről és biztonságról szóló MSZ ISO 12100:2010 Szabvány, A (2018/989 EU Rendelet által módosított) belső égésű motorok gáz- és szilárd halmazállapotú szennyezőanyag-kibocsátási határértékeire vonatkozó korlátozó intézkedésekről szóló 2016/1628. EU Rendelet és az említett Rendelet alkalmazási intézkedéseiről szóló 467/2018. sz. Kormányhatározat szerinti gyártó, elvégeztük a terméknek az említett szabványoknak való megfelelési tanúsítását és kijelentjük, hogy a termék megfelel a fobb biztonsági és védelmi követelményeknek.

Alulírott Stroe Cătălin, a gyártó képviselője, saját felelősségemre kijelentem, hogy a termék megfelel a következő európai szabványoknak és előírásoknak:

- **EN ISO 12100/2010 / MSZ EN ISO 12100:2011** - Gépek biztonsága. Alapkonceptiók. A kialakítás általános elvei. Alapterminológia, módszertan. Műszaki elvek

- **MSZ EN 12733:2019 / EN 12733:2018** - Mezőgazdasági gépek. Biztonság. Általános követelmények

-**MSZ EN ISO 3744:2011/ EN ISO 3744:2010** - Erdészeti gépek és kertészeti gépek. Akusztikus tesztkód belsőégésű motorral felszerelt gépekhez.

- **MSZ EN 11850:2012/A1:2016/ EN ISO 11850:2011/A1:2016** - Erdészeti gépek. Gépi hajtású berendezések. Biztonsági előírások

-**MSZ EN 14930+A1:2009/ EN 14930:2007+A1:2009** - Mezőgazdasági és erdészeti gépek, valamint kertészeti eszközök. Gyalogvezetésű és kézben tartott gépek. A forró felületek hozzáférhetőségének meghatározása

- **MSZ EN ISO 11806-1:2012 / EN 11806-1:2011** – Mező- és erdőgazdasági gépek. Hordozható, kézi, gépi hajtású bozótirtók és fűnyírók biztonsági követelményei és vizsgálatai
- **MSZ EN ISO 14982:2009 / EN 14982:2009** – Mezőgazdasági és erdészeti gépek. Elektromágneses összeférhetőség.
- **MSZ EN IEC 61000-6-1:2019 / EN 61000-6-1:2019** – Elektromágneses összeférhetőség általános szabványok, immunitás lakossági, kereskedelmi és enyhén iparosodott környezetben
- **MSZ EN 55014-1:2017**; - Elektromágneses összeférhetőség. Háztartási készülékek, villamos szerszámok és hasonló eszközök követelményei. 1. rész: Zavarkibocsátás
- **MSZ EN 55014-2:2015** – Elektromágneses összeférhetőség. Háztartási villamos készülékek, villamos szerszámok és hasonló eszközök követelményei. 2. rész: Zavartűrés. Termékcsaládszabvány

- **2000/14/EK Irányelv** (módosítva a 2005/88/EK Irányelv által) – Zajkibocsátás a külső környezetben
- **2006/42/EK Irányelv** - a gépekről – a gépek forgalomba hozataláról
- **2014/30/EU Irányelv** - az elektromágneses összeférhetőségről (a 487/2016. Kormányhatározat az elektromágneses összeférhetőségről, aktualizálva 2019-ben);
- **2016/1628 EU Rendelet (módosítva a 2018/989 EU Rendelet által)** - a motorok gáz- és szilárd halmazállapotú szennyezőanyag-kibocsátási határértékeinek meghatározásáról

Egyéb alkalmazott szabványok vagy előírások:

- **MSZ EN ISO 9001** - Minőségirányítás
- **MSZ EN ISO 14001** - Környezeti menedzsment rendszer
- **SR ISO 45001:2018** - Munkahelyi egészség- és biztonságrányítási rendszer.

MOTOROK JELZÉSE ÉS CÍMKÉZÉSE

A szikragújtású benzines motorok és a RURIS társaság berendezéseiben és gépeiben használt motorok, a **(a 2018/989 Rendelet által módosított) 2016/1628. EU Rendelet** és a **467/2018. Kormányhatározat** szerint a következő jelölésekkel vannak ellátva:

Modell	Tipus	A szakosodott gyártó által szerzett típusjóváhagyás szám	Tipus	Konceptió motor	A gyártó márkája és megnevezése
Ruris	RR270	e13*2016/1628*2017/656SHA1/P*0002*00	1E34F-5	Khumma	Z.Z.T CO LTD.
Ruris	RR360	e13*2016/1628*2017/656SHA1/P*0138*00	1E38F-2	Khumma	Z.Z.T CO LTD.
Ruris	RR400	e13*2016/1628*2017/656SHA1/P*0138*00	1E41F-2	Khumma	Z.Z.T CO LTD.
Ruris	RR400C	e13*2016/1628*2017/656SHA1/P*0138*00	1E41F-2	Khumma	Z.Z.T CO LTD.
Ruris	RR460	e13*2016/1628*2017/656SHA1/P*0138*00	1E43F-5	Khumma	Z.Z.T CO LTD.
Ruris	RR460C	e13*2016/1628*2017/656SHA1/P*0138*00	1E43F-5	Khumma	Z.Z.T CO LTD.

Jegyzet: a műszaki dokumentációval a gyártó rendelkezik.

Megjegyzés: A jelen nyilatkozat megegyezik az eredeti példánnyal.
Érvényességi időtartam: A jóváhagyás időpontjától számított 10 év.
Kiállítás helye és ideje: **Craiova, 2021.09.07**
CE-jelölés alkalmazásának éve: **2021**
Nyilvántartási szám: **1104/2021.09.07.**

Meghatalmazott személy és aláírás:

Ing. Stroe Marius Catalin
a SC RURIS IMPEX SRL
vezérigazgatója



EK MEGFELELŐSÉGI NYILATKOZAT

Gyártó: SC RURIS IMPEX SRL

Calea Severinului, nr. 10, Bl. 317b, Craiova, Dolj, Romania

Tel. 0351 464 632, www.ruris.ro, info@ruris.ro

Meghatalmazott képviselő: ing. Stroe Marius Catalin – Director General

Műszaki dokumentációért felelős személy: ing. Florea Nicolae – Director Proiectare Producție

Termék leírása: **MOTOROS KASZA** kaszálási műveleteket végez, az alapgépet az energetikai alkatrész képezi, a hatékony munkaeszköz pedig vágókéssel ellátott kaszalógép a többi tartozékkal és a motoros kasza készülékkel. A gép többfunkciós egységként is használható.

Termék: **MOTOROS KASZA**

Modell	Típus	Akusztikus teljesítményszint (üresjáraton)	Akusztikus teljesítményszint	Tanúsítvány	Jelentés száma
Ruris	RR270	112 db	112 db	INTERTEK	170603035SHA-001 - 21/09/2017
Ruris	RR360	114 db	114 db	INTERTEK	160800464SHA-001-23/11/2016
Ruris	RR400	114 db	114 db	INTERTEK	160800464SHA-001-16/12/2016
Ruris	RR400C	114 db	114 db	INTERTEK	160800464SHA-001-16/12/2016
Ruris	RR460	114 db	114 db	INTERTEK	160800464SHA-001-16/12/2016
Ruris	RR460C	114 db	114 db	INTERTEK	160800464SHA-001-16/12/2016

ahol az xx a gyártási év utolsó két számjegyét jelenti

Motor: hómotor, ólommentes benzines, 2 ütemű

Indítás: manuális

Az akusztikus teljesítményszintet tanúsítja Irányelv által módosított 2000/14/EK Irányelv és az MSZ ISO ISO 3744:2010 Szabvány előírásai szerint.

Mi, a SC RURIS IMPEX SRL Craiova, gyártó, a 2000/14/EK Irányelv (módosítva a 2005/88/EK Irányelv által), Az épületeken kívüli használatra szánt berendezések által kibocsátott környezeti zajkibocsátás korlátozásáról szóló 1756/2006. Kormányhatározat szerint elvégeztük a terméknek az említett szabványoknak való megfelelési tanúsítását, tanúsítjuk, hogy a termék megfelel a megjelölt szabványoknak, és kijelentjük, hogy megfelel a fő követelményeknek.

Alulírott Stroe Cătălin, a gyártó képviselője, saját felelősségemre kijelentem, hogy a termék megfelel a következő európai szabványoknak és előírásoknak:

- **2000/14/EK Irányelv (módosítva a 2005/88/EK Irányelv által)** – Akusztika. Zajforrások hangteljesítmény- és hangenergiaszintjének meghatározása hangnyomásméréssel
- **MSZ EN ISO 3744:2010** - Akusztika. Zajforrások hangteljesítmény- és hangenergiaszintjének meghatározása hangnyomásméréssel

- **2006/42/EK Irányelv** - a gépekről – a gépek forgalomba hozataláról
- **2014/30/EU Irányelv** az elektromágneses összeférhetőségről (a 487/2016. Kormányhatározat az elektromágneses összeférhetőségről, aktualizálva 2019-ben);
- **2016/1628 EU Rendelet (módosítva a 2018/989 EU Rendelet által)** - a motorok gáz- és szilárd halmazállapotú szennyezőanyag-kibocsátási határértékeinek meghatározásáról

Egyéb alkalmazott szabványok vagy előírások:

- **MSZ EN ISO 9001** - Minőségirányítás
- **MSZ EN ISO 14001** - Környezeti menedzsment rendszer
- **SR ISO 45001:2018** - Munkahelyi egészség- és biztonságirányítási rendszer.

Jegyzet: a műszaki dokumentációval a gyártó rendelkezik.

Megjegyzés: A jelen nyilatkozat megegyezik az eredeti példánnyal.

Érvényességi időtartam: A jóváhagyás időpontjától számított 10 év.

Kiállítás helye és ideje: **Craiova, 2021.09.07**

CE-jelölés alkalmazásának éve: **2021**

Nyilvántartási szám: **1105/2021.09.07.**

Meghatalmazott személy és aláírás:

Ing. Stroe Marius Catalin
a SC RURIS IMPEX SRL
vezérigazgatója



DEBROUSSAILLEUSE d'PAULE RURIS RR270, RR360, RR400, RR400C, RR460, RR460C





FR

TABLE DES MATIERES

1. Introduction	3
2. Consignes De Securite	4
2.1 Etiquettes Sur L'outillage	4
3. Presentation Generale De La Deebroussailleuse	5
4. Donnees Techniques	6
5. Montage.....	8
6. Alimentation En Carburant	11
6.1 Le Melange	11
6.2 Alimentation	12
6.3 Sécurité De La Manipulation Du Carburant	13
7. Mise En Fonction	13
7.1 Rodage	16
Pre-Operation	16
9. Exploitation De La Debroussailleuse D'epaule	17
9.1 Methodes De Fauchage	18
9.2 Types De Couteaux Et Utilisation	21
9.3 Avertissements	22
10. Maintenance	23
10.1.1 Tableau D Entrtien	Error! Bookmark not defined.
11. Stockage De L'outillage	25
12. Declarations De Conformite.....	27



FR

1. INTRODUCTION

Cher client!

Merci pour la décision d'acheter un produit RURIS et pour la confiance accordée à notre entreprise! RURIS est sur le marché depuis 1993 et est devenue pendant tout ce temps une marque forte, qui a bâti sa réputation en tenant ses promesses, mais aussi par des investissements continus destinés à aider les clients avec des solutions fiables, efficaces et de qualité.

Nous sommes convaincus que vous apprécierez notre produit et apprécierez ses performances pendant longtemps. RURIS ne propose pas seulement des équipements à ses clients, mais des solutions complètes. Un élément important dans la relation avec le client est le conseil tant avant la vente qu'après la vente, les clients RURIS ayant à leur disposition tout un réseau de magasins partenaires et de points de service.

Pour profiter du produit que vous avez acheté, veuillez lire attentivement le manuel d'utilisation. En suivant les instructions, vous aurez la garantie d'une utilisation à long terme.

La société RURIS travaille en permanence au développement de ses produits et se réserve donc le droit de modifier, entre autres, leur forme, leur apparence et leurs performances, sans avoir l'obligation de le communiquer au préalable.

Merci encore une fois pour avoir choisi les produits RURIS!

Informations et support clients:

Téléphone: **0351.820.105**

e-mail: **info@ruris.ro**

2. CONSIGNES DE SECURITE

2.1 ETIQUETTES SUR L'OUTILLAGE



Normes européennes CE



Danger!



Lire la notice d'utilisation!



Utiliser les casques de protection!



Ne pas utiliser la débroussailleuse à moins de 15 m à proximité d'une autre personne !



Utiliser des gants de protection!



Utiliser des bottes ou des chaussures de protection!



Danger de blessures pour les personnes à proximité de la débroussailleuse!

3. PRESENTATION GENERALE DE LA DEEBROUSSAILLEUSE

1. Filtre à air
2. Cornes
3. Bride attache-cornes
4. Tige de transmission
5. Dispositif de protection
6. Tête de réduction
7. Disque coupe-herbe
8. Manette d'accélération
9. Commutateur marche/arrêt
10. Cablage électrique
11. Moteur
12. Silencieux
13. Démarreur

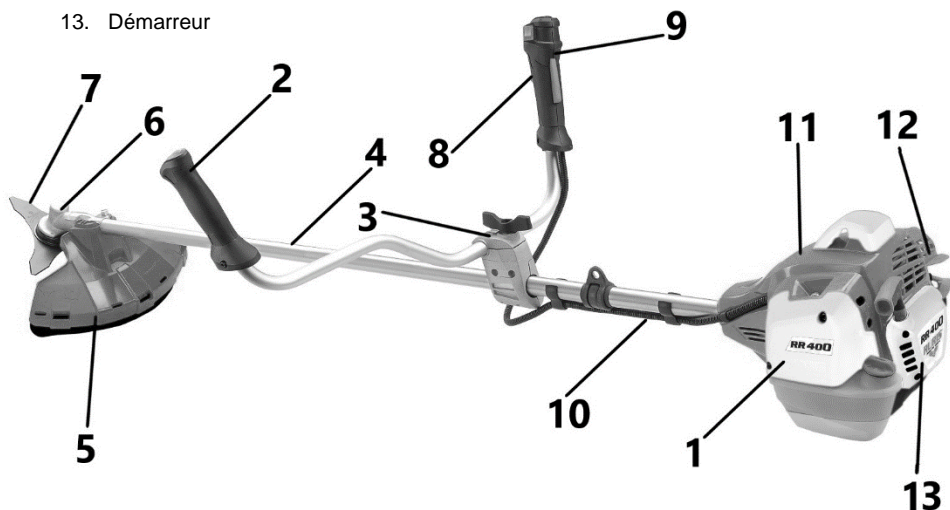

4. DONNEES TECHNIQUES

Modèle	RR 270	RR360	RR400
Moteur	Khumma, 2 temps	Khumma, 2 temps	Khumma, 2 temps
Puissance maximale moteur	1.5 cp	2.4 cp	2.8 cp
Cylindrée	27.2 cc	36.3 cc	41.2 cc
Combustible	Essence sans plomb	Essence sans plomb	Essence sans plomb
Mélange carburant	20 ml huile/litre d'essence	25 ml huile/litre d'essence	25 ml huile/litre d'essence
Démarrage	Manuel	Manuel	Manuel
Accessoires	Autocut et couteau à 3 dents	Autocut et couteau à 3 dents	Autocut et couteau à 3 dents
Largeur de la coupe	255 mm	255 mm	255 mm
Harnachement	Ceinture unique	Dual balance	Dual balance
Poids	5.6 kg	6.2 kg	6.2 kg
Support cornes	standard	RURIS PlusConfort	RURIS PlusConfort
Consommation moyenne de carburant	0.6L/h	0.9L/h	1 L/h
Vibrations de la poignée droite	5.87 m/s ²	5.18 m/s ²	5.84 m/s ²
Vibrations de la poignée gauche	5.97 m/s ²	4.79 m/s ²	5.96 m/s ²

La puissance maximale est la puissance du moteur, au banc, sans filtre à air et silencieux.

Le poids net est sans carburant, sans outils de coupe, sans équipement, sans éléments de commande et de contrôle.

Modèle	RR400C	RR460	RR460C
Moteur	Khumma, 2 temps	Khumma, 2 temps	Khumma, 2 temps
Puissance maximale moteur	2.8 cp	3 cp	3 cp
Cylindrée	41.2 cc	46.5 cc	46.5 cc
Combustible	Essence sans plomb	Essence sans plomb	Essence sans plomb
Mélange carburant	25 ml huile/litre d'essence	25 ml huile/litre d'essence	25 ml huile/litre d'essence
Démarrage	Manuel	Manuel	Manuel
Accessoires	Autocut et couteau à 3 dents	Autocut et couteau à 3 dents	Autocut et couteau à 3 dents
Largeur de la coupe	255 mm	255 mm	255 mm
Harnachement	Dual balance	Dual balance	Dual balance
Poids	6.7 kg	6.2 kg	6.7 kg
Support cornes	standard	RURIS PlusConfort	standard
Système antivibrations	Oui	-	Oui
Consommation moyenne de carburant	1 L/h	1.1L/h	1.1L/h
Vibrations de la poignée droite	3.4 m/s ²	6.28 m/s ²	3.12 m/s ²

Vibrations de la poignée gauche	4.35 m/s ²	5.89 m/s ²	4.36 m/s ²
--	-----------------------	-----------------------	-----------------------

La puissance maximale est la puissance du moteur, au banc, sans filtre à air et silencieux.
Le poids net est sans carburant, sans outils de coupe, sans équipement, sans éléments de commande et de contrôle.

5. MONTAGE

Avant le montage et la mise en service, vous devez vous assurer que la débroussailleuse est correctement assemblée selon le plan de composition et suivre les instructions de ce manuel. Ce n'est qu'alors que vous pouvez procéder à la mise en service proprement dite.

Couplage de la transmission à l'unité moteur



Connectez la transmission au bloc moteur à l'aide des vis et des rondelles fournies.

Montage des poignées

Desserrez les vis de la pince de corne en la dévissant jusqu'à ce qu'elle ne soit plus filetée et fixez les cornes en conséquence.

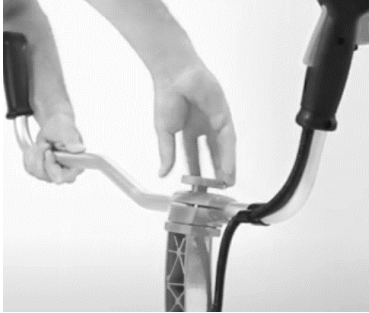

Montage du dispositif de protection (la protection)



Installez la protection dans les points de fixation et serrez fermement les 4 vis.

Celle-ci a pour rôle de protéger l'utilisateur des corps durs qui peuvent ricocher lors de l'utilisation ainsi que le rôle de limiteur de charge.

Attention! N'utilisez pas la débroussailleuse DAC sans la protection (protections).

Montage-démontage du disque de coupe et de l'auto-coupe

Pour procéder correctement, vous aurez besoin des outils suivants: le poussoir et la clé avec la poignée de la débroussailleuse.

L'ordre de montage-démontage est illustré à la Fig. 7

Utilisez le bouton-poussoir de verrouillage de la débroussailleuse DAC et placez-le dans le trou de verrouillage de la tête de réduction et dans le trou de verrouillage de l'entretoise de la Fig. 7 position 5.

Utilisez la clé de la débroussailleuse DAC, fixez le contre-écrou et tournez-le dans le sens antihoraire pour serrer ou dans le sens antihoraire pour le dévisser.

Le disque à 3 tranchants (pos.4 Fig.7) peut être monté sur n'importe quel côté avec double affûtage.

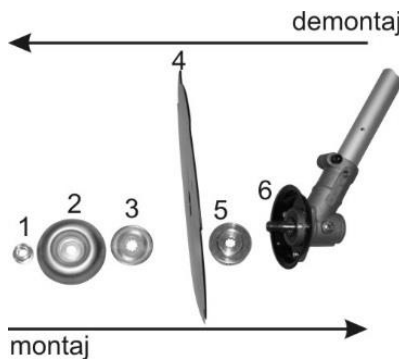

Fig. 7

Vérifier si l'ensemble est correctement monté et si le disque est serré sans jeu axial ou transversal.

Lors du montage de l'auto-coupe, les positions 1,2,3 et 4 de la Fig. 7 ne sont pas utilisées. La rondelle de blocage (pos.5, Fig.7) est utilisée, ce qui aide à bloquer l'axe de la tête de réduction, et l'auto-coupe est ensuite vissée, dans le sens antihoraire, à la main, ce qui aide à verrouiller et à serrer fortement.

Si cela ne fonctionne pas, vous devez contacter immédiatement le centre de service agréé RURIS le plus proche pour remédier le problème.

Installation du harnais

Pour monter le harnais, vous devrez le positionner sur vos épaules, puis le fixer.

Le harnais peut être facilement attaché au corps de l'utilisateur au moyen d'éléments de réglage de type rapide, sans que l'utilisateur perde de temps ou souffre d'inconfort pendant le fonctionnement.

En l'ajustant correctement, l'utilisateur peut commencer tout de suite le travail.

Afin de positionner correctement la débroussailleuse dans le harnais, assurez-vous qu'elle est en équilibre et ne touche pas le sol.

Pour équilibrer la débroussailleuse par rapport au harnais et à la hauteur de l'utilisateur, vous devrez effectuer les manœuvres suivantes:

- Assurez-vous que la sécurité du harnais est située sous la hanche de l'utilisateur.
- positionner la débroussailleuse dans la sécurité du harnais et la laisser libre
- si la débroussailleuse n'est pas en équilibre et touche la surface du sol avec le disque de coupe ou si la débroussailleuse a tendance à être inclinée vers le moteur, vous devrez repositionner le système de fixation situé sur la tige de transmission sur le moteur ou le disque de coupe jusqu'à trouver le point d'équilibre de la débroussailleuse. Dans ce cas, l'opération se fera facilement sans soutenir la débroussailleuse sur les mains.



6. ALIMENTATION EN CARBURANT

6.1 LE MELANGE

ATTENTION !

1. L'essence est inflammable. Évitez le feu ouvert à proximité du carburant. Arrêtez le moteur et laissez-le refroidir avant de faire le plein.
2. Les moteurs RURIS sont lubrifiés avec une huile spécialement conçue pour les moteurs essence 2 temps refroidis par air. Si vous n'utilisez pas d'huile de classe API TC ou d'une classe supérieure à celle-ci, pendant la période de garantie, vous risquez de perdre la garantie. Le rapport de mélange recommandé: 1 l d'essence + 25 ml d'huile 2 temps. Les émissions de gaz sont contrôlées par les paramètres et

les composants fondamentaux du moteur (par exemple carburation, coordination de l'allumage, silencieux)

3. Ces moteurs sont certifiés pour fonctionner à l'essence sans plomb.
4. Assurez-vous d'utiliser de l'essence avec un indice d'octane minimum de 95.
5. L'essence sans plomb est recommandée pour réduire la pollution de l'air afin de protéger l'environnement.
6. Une essence ou des huiles de mauvaise qualité peuvent endommager les bagues d'étanchéité, les tuyaux d'aspiration d'essence, le piston, les segments, le cylindre ou le réservoir de carburant du moteur.

Taux recommandé de mélange					
Schéma de mélange					
Litres d'essence	1	2	3	4	5
ml huile pour les moteurs en 2 temps	25	50	75	100	125

- mesurer exactement la quantité d'essence et pour l'huile nous vous recommandons d'utiliser une seringue graduée.
- l'homogénéisation se fait en remuant le mélange dans un réservoir de carburant sans impuretés.
- Mettez de l'essence dans un réservoir de carburant propre.
- Versez toute l'huile et mélangez bien.
- placer une étiquette claire à l'extérieur du contenant pour éviter toute confusion avec d'autres contenants.

6.2 ALIMENTATION

Placez la débroussailleuse sur un établi, dévissez le bouchon du réservoir de carburant et versez le mélange de carburant. Vous trouverez des informations sur le volume du réservoir de carburant dans le tableau du chapitre «DONNÉES TECHNIQUES». N'utilisez pas de carburant stocké dans le réservoir pendant plus de 7 jours.



Fig. 1

6.3 SÉCURITÉ DE LA MANIPULATION DU CARBURANT



Ce carburant est extrêmement inflammable. Ne pas fumer ni amener de flammes ou d'étincelles à proximité du carburant.

! IMPORTANT

1. Arrêtez le moteur avant de réalimenter.
2. L'utilisation d'une huile inappropriée peut entraîner un encrassement de la bougie d'allumage, un colmatage de l'échappement ou le grippage des segments de piston.
3. Éloignez-vous d'au moins 3 mètres de la prise de courant avant de démarrer le moteur.
4. L'utilisation d'un carburant inapproprié endommagera gravement les pièces internes du moteur en peu de temps.

7. MISE EN FONCTION

Avant de mettre la tondeuse en service, vous devez vous assurer que les conditions suivantes sont remplies:

- dans un rayon de 15 mètres de part et d'autre de la débroussailleuse, il n'y a pas de personnes ou d'objets avec lesquels elle pourrait entrer en contact.
- la débroussailleuse est placée horizontalement sur le sol.
- les câbles sont correctement installés.
- les cornes sont correctement montées et fixées.
- la tête réductrice a de la vaseline graphite sur la vis.
- Mélange d'huile RURIS 2TT-MAX ou une huile de classification API: TC ou supérieur et le carburant est correctement dosé 25 ml d'huile / 1 litre de carburant (essence sans plomb).

- le mélange est réalisé dans un récipient spécial et homogénéisé, le mélange ne peut pas être utilisé plus de 7 jours dans des conditions optimales.
- le moteur a suffisamment de carburant pour démarrer.
- le levier d'accélérateur est actionné au maximum et en position intermédiaire pour le démarrage à froid et verrouillé.
- l'interrupteur marche / arrêt est réglé sur la position «I»
- le disque de coupe est correctement monté et fixé, fixé avec l'écrou de sécurité.
- le protecteur est correctement monté.
- toutes les brosses de la débroussailleuse sont serrées.

Puissance du moteur

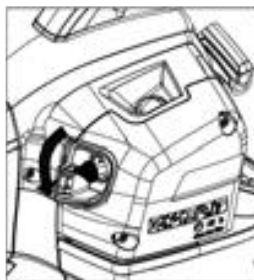
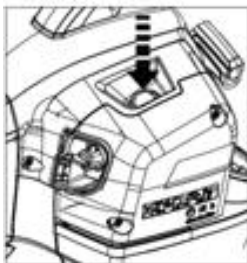

Démarrer le carburateur essence par 3 appuis successifs de la pompe à essence

Mettre la valve de choc en position fermée et l'interrupteur en position marche (ON).



Actionnez complètement la manette des gaz et verrouillez-la.

Relâcher la manette des gaz

Fixez fermement la débroussailleuse avec votre main gauche et tirez le cordon de démarrage avec votre main droite.

Le tirage sur la corde doit se faire en deux temps. La première étape se fera en tirant doucement sur le démarreur jusqu'à ce que la corde soit prétendue. La deuxième étape se fera par tir constant. Le tirage est effectué jusqu'à ce que vous entendiez le premier symptôme de démarrage. Après le premier symptôme de démarrage, arrêtez les tirages sur le cordon du démarreur et mettez la clapette de choc en position ouverte

À ce stade, tirez sur la corde du démarreur de la même manière que celle expliquée ci-dessus jusqu'à ce que le moteur démarre à plein régime.

Pour que le moteur tourne au ralenti, serrez l'accélérateur puis relâchez.

ATTENTION! Ne tirez pas brusquement sur le démarreur car vous pourriez endommager l'ensemble du démarreur.

Le tirage se fait toujours en prétendant la corde du démarreur.

Arrêt du moteur

Le moteur de la débroussailleuse est arrêté comme il suit:

- Relâchez l'accélérateur et laissez le moteur tourner pendant environ 1 minute.
- Mettez l'interrupteur marche / arrêt sur la position «0»

Vérifications requises si la débroussailleuse ne répond pas aux commandes

Lorsque le moteur ne démarre pas:

- Vérifiez que l'interrupteur marche / arrêt est en position «I».
- Vérifiez qu'il y a suffisamment de carburant.
- Vérifiez que la pompe d'amorçage est pleine d'essence.

- Vérifiez la bougie d'allumage fait des étincelles.
- Vérifier si le mélange de carburant ne date pas de plus de 7 jours dans des conditions optimales.

AVERTISSEMENT: Si la débroussailleuse d'épaule ne répond pas aux commandes ou ne fonctionne pas correctement, vous devez contacter immédiatement un centre de service agréé RURIS.

7.1 RODAGE

Le rodage doit se faire au ralenti et non pendant le chargement. Trois réservoirs de carburant au ralenti, sans charge. À un intervalle de 10 à 15 min, il est accéléré au maximum, pendant 10 à 15 s, pour l'évacuation de l'huile non brûlée du silencieux.

8. PRE-OPERATION

Assurez-vous que:

- La machine est montée correctement et complètement.
- Le mélange de carburant est conforme à la proportion d'huile et d'essence indiquée: 25 ml d'huile / 1 litre d'essence
- L'huile utilisée est RURIS: RURIS 2TT-MAX ou une huile de classification API: TC ou supérieure
- La tête de réduction est remplie de vaseline RURIS, le niveau indiqué est donné par la vaseline située sur la pointe de la vis dans la zone d'alimentation selon la méthode d'installation illustrée ci-dessous selon la figure 1. Sa capacité est d'env. 20 grammes



- Le montage du disque de coupe ou de la découpe automatique se fait correctement selon les informations de:

Montage-démontage du disque de coupe et de l'auto-coupe.

Attention! Lors du montage du disque de coupe, utilisez la goupille de verrouillage pour dévisser l'écrou de serrage dans le sens des aiguilles d'une montre. Après avoir monté

le disque de coupe, assurez-vous que l'écrou est serré et que le disque de coupe est solidement fixé, guidé et sans déformations ou fissures sur sa surface.

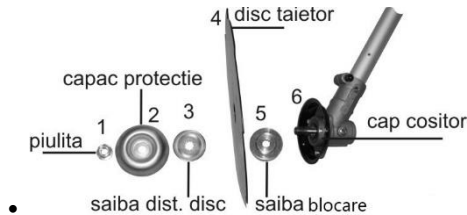

• Fig. 1.1

- La boîte de vitesses est actionnée en actionnant le levier d'accélérateur au maximum.
- Vérifiez que la protection est correctement installée.
- Faire le plein de mélange de carburant de la débroussailleuse.

9. EXPLOITATION DE LA DEBROUSSAILLEUSE D'ÉPAULE

Les débroussailleuses d'épaule de marque DAC sont des produits qui vous permettent de choisir facilement le mode de tonte, sans effectuer de manœuvres de réglage ou d'entretien successives. Les débroussailleuses DAC créent un corps unitaire avec l'utilisateur et offrent un confort maximal et un fonctionnement parfait.

Afin de pouvoir utiliser la tondeuse dans des conditions de travail optimales, vous devrez vérifier avant de commencer l'opération de tonte s'il y a des objets, des souches de bois, des pierres, des fils de fer, des monticules, etc. sur la surface à débroussailler, des objets avec lesquels le disque de coupe peut entrer en contact.

Si vous trouvez de tels objets, vous devrez les retirer de la surface à débroussailler. En même temps, les irrégularités ou autres éléments qui pourraient mettre en danger votre sécurité pendant le fonctionnement devront être mis en évidence par des marquages dans ces zones.

Attention! Pour pouvoir utiliser la tondeuse en toute sécurité, vous devrez lire le manuel et prendre en compte les marquages sur les pièces de la débroussailleuse.

Il est interdit d'utiliser la débroussailleuse sans harnais.



Assurez-vous qu'avant de commencer l'opération, dans un rayon d'au moins 15 mètres, il n'y a pas de personnes ou d'animaux que vous pourriez blesser car à la vitesse maximale du disque de coupe par contact avec du gravier du sol ou d'autres objets, ceux-ci peuvent être projetés.

Une fois que vous avez démarré la tondeuse et l'avez positionnée dans la sécurité du harnais, vous pouvez commencer à l'utiliser. Pour votre sécurité, évitez tout contact du disque avec des pierres ou des corps durs.

La transmission est actionnée en actionnant le levier d'accélérateur au maximum, pendant le processus de tonte, sans fluctuations qui créent des chocs dans la transmission et provoquent son usure prématurée.

9.1 METHODES DE FAUCHAGE

1. Méthode de fauchage en spirale ou en 9
 - Commencez à tondre de l'extérieur de la surface, choisissez également votre mode de tonte, vous pouvez tondre à droite ou à gauche. Il est recommandé de ne pas tondre dans les deux sens, car vous risqueriez de piétiner l'herbe coupée dans le sens du retour, selon la fig. 10



Fig. 10

2. Méthode de fauchage droit

- Avant de commencer à tondre, définissez un point de référence vers lequel vous allez vous déplacer. La tonte peut se faire en orientant les poignées consécutivement vers la droite ou vers la gauche selon votre propre façon de tondre.



Fig. 11

3. Méthode de fauchage en pente ou en rampe

- Afin de pouvoir tondre en toute sécurité, tenez-vous perpendiculairement à l'axe de la pente et penchez-vous toujours au pied de la rampe, selon la fig. 12



Fig. 12

4. Méthode de fauchage utilisée pour la déforestation (fig. 13)

- La déforestation se fait toujours avec un disque parfaitement choisi, en fonction des arbustes à déboiser.
- Pour une déforestation en toute sécurité, vous devez toujours commencer par le bord de la surface de coupe et jamais par l'intérieur de cette surface pour éviter d'éventuels accidents.



Fig. 13

5. Méthode d'auto-coupe

- Pour utiliser la coupe automatique, vous devez choisir le type de fil pour la surface à faucher.
- Le fil qui équipe la coupe automatique broie finement l'herbe.
- La coupe automatique peut être utilisée avec succès dans les zones d'obstacles, pour l'aération des arbres, dans les zones avec des joints des bordures.

Pour manipuler le fil, vous devrez actionner l'auto-coupe en appuyant dessus sur le sol ou en le tapotant légèrement sur le sol, conformément à la fig. 14

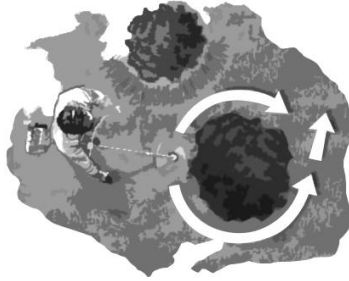







Fig. 14

Cette opération de manipulation du fil sera effectuée à la vitesse maximale du moteur.

9.2 TYPES DE COUTEAUX ET UTILISATION

	Auto-coupe	Tête de coupe à 2 fils dont la longueur est ajustée automatiquement par auto-coupe à l'aide du couteau sur le dispositif de protection également appelé limiteur de charge. Il est notamment utilisé pour les travaux de tonte et d'aménagement paysager, dans les endroits avec obstacles.
	Couteau à 3 dents	Fabriqu� en acier, destin� � tondre l'herbe dure et s�che sur de grandes surfaces.
	Couteau � 4 dents	Fabriqu� en acier pour enlever l'herbe dure et les ronces sur de grandes surfaces.
	Couteau � 8 dents	Fabriqu� en acier, utilis� pour couper des arbustes, des buissons et des tiges minces.
	Couteau � 80 dents	Fabriqu� en acier, utilis� pour couper les arbustes, les buissons, les tiges minces et la d�forestation.

9.3 AVERTISSEMENTS

L'alimentation ou la lubrification ne se fait pas avec le moteur en marche.

Le fonctionnement de la débroussailleuse sur le terrain se fait avec des pauses de 15 minutes, entre les alimentations en carburant. Un fonctionnement continu est interdit!

Quiconque ne connaît pas la machine ne devrait jamais avoir besoin de lire au préalable le manuel d'utilisation du produit.

Si vous laissez la débroussailleuse sans surveillance, assurez-vous qu'aucune personne non autorisée n'a la possibilité de s'arrêter.

Lorsque vous travaillez avec la débroussailleuse près d'un mur ou d'un trottoir, assurez-vous de garder une distance de sécurité.

Préparez-vous pour le travail avec un équipement de protection adéquat. Avant de commencer les travaux, inspectez le sol, enlevez les pierres, le bois, les morceaux de métal et tout corps étranger.

Avant de démarrer le moteur, l'utilisateur doit s'assurer qu'un rayon d'au moins 15 est libre devant la débroussailleuse.

Essayez toute fuite de carburant sur la débroussailleuse.

Remplissez toujours le réservoir de carburant lorsque le moteur est arrêté et dans un endroit ventilé. Ne fumez pas lors de cette opération.

Avant de commencer le travail, apprenez à couper le moteur dans des conditions sûres et à utiliser l'équipement approprié.

Ne transportez pas et ne sécurisez pas la machine avec le moteur en marche.

Aucun travail sur une pente de 15 degrés n'est autorisé.

Nous déclinons toute responsabilité pour les accidents pour lesquels ce qui précède n'a pas été pris en compte.

10. MAINTENANCE

Avant de nettoyer, inspecter ou réparer votre débroussailleuse, assurez-vous que le moteur est arrêté et qu'il est froid. Débranchez la bougie pour éviter tout démarrage accidentel.

L'utilisateur ne peut effectuer que les interventions de maintenance et d'entretien décrites dans ce manuel. Les interventions plus complexes sont effectuées dans un atelier de service agréé.

Pour pouvoir affûter le disque de coupe, ainsi que pour d'autres interventions, il est conseillé de se rendre dans un centre de service agréé Ruris.

Certaines parties de la transmission fonctionnent en vaseline. Il est nécessaire de compléter avec de la vaseline et de vérifier la tête de réduction. La quantité de vaseline dans la tête de réduction doit être vérifiée avant chaque utilisation.

Si le disque de coupe n'est pas correctement marqué, il peut tomber en panne ou être remplacé.

L'entretien du filtre à air est effectué avant chaque utilisation. Retirez le couvercle du filtre à air, retirez l'élément filtrant et lavez à l'eau tiède et au détergent. Une fois qu'il sèche complètement, remontez-le.

ATTENTION! Aucun produit pétrolier n'est utilisé pour nettoyer le filtre. Le filtre à air endommagé doit être remplacé, sinon la poussière et les impuretés qui peuvent pénétrer dans le carburateur et le bloc moteur, entraîneront leur endommagement.

Utilisez toujours uniquement de l'huile RURIS 2TT-MAX ou une huile de classification API: TC ou supérieure après le rodage et après la garantie.

Pour tout problème ou malentendu concernant l'utilisation de la machine, contactez votre revendeur agréé RURIS.

Si vous ne travaillez pas avec la débroussailleuse pendant plus de 2 semaines, vous devrez vider le réservoir de carburant et démarrer la débroussailleuse pour

consommer le carburant du carburateur. La prochaine fois que vous devrez le remplir avec un nouveau mélange spécifié dans le manuel d'utilisation.

10.1.1 TABLEAU D'ENTRETIEN

Dispositif à entretenir et Désignation de l'opération		Délai d'exécution de l'opération de maintenance					
Délai		Pendant le rodage		Pendant la période d'après le rodage			
Dispositif	Opération	Avant le début de chaque travail	Avant le début de chaque travail	25	50	100	Minimum une fois par an
Moteur	Réglages carburateur				y		
Filtre à air	Nettoyage		x	x			
Bougie	Nettoyage, Contrôle	x					
	Remplacement					x	x
Refroidissement	Nettoyage		x				

Espace de la combustion	Nettoyage					y	
Carburateur	Nettoyage					y	y
Huile	Remplacement	X		X			
Engrenage (réducteur)	Echange vaseline ou complétion			x			x
Filtre essence	Remplacement		Toutes les 25 heures				

x-utilisateur
y-service autorisé

11. STOCKAGE DE L'OUTILLAGE

Si vous n'utilisez pas la débroussailleuse pendant une longue période (une semaine), procédez comme il suit:

- Nettoyez la tondeuse.
- Vidangez le carburant du réservoir.
- Démarrez la débroussailleuse et laissez-la tourner jusqu'à ce que le carburant du carburateur soit consommé et que la débroussailleuse s'arrête. Cette opération est nécessaire pour éviter que l'essence ne s'évapore du mélange, ce qui peut obstruer le trou du carburateur en déposant l'huile restante.
- Conserver dans un endroit sec hors de portée des enfants.
- La tondeuse doit être stockée dans un endroit sec, avec un toit et à l'abri de l'humidité.
- Lubrifiez toutes les pièces métalliques actives avec de la vaseline.
- Ne stockez pas la tondeuse à proximité de zones inflammables ou à proximité de sorties.

Lorsque vous souhaitez déplacer la débroussailleuse sur des distances courtes ou longues, cela se fait avec le moteur arrêté.

12. DECLARATIONS DE CONFORMITE

DECLARATION DE CONFORMITE CE



Fabricant: SC RURIS IMPEX SRL

Calea Severinului, nr. 10, Bl. 317b, Craiova, Dolj, Romania

Tel. 0351 464 632, www.ruris.ro, info@ruris.ro

Représentant autorisé: ing. Stroe Marius Catalin – Directeur Général

Personne autorisée pour le dossier technique: ing. Florea Nicolae – Directeur Conception Production

Description du Produit: LA DEBROUSSAILLEUSE effectue des opérations de fauchage, la machine de base étant la composante énergétique et la masse de fauchage avec la lame de coupe et les autres accessoires l'équipement de fauchage effectif. La machine peut être aussi utilisée comme agrégé multifonctions.

Produit: DEBROUSSAILLEUSE

Modèle	Type	Numéro de série	Puissance maximale	Largeur de travail
Ruris	RR270	xx RR270 0001 à xx RR270 9999	1.5 CP	255 mm
Ruris	RR360	xx RR360 0001 à xx RR360 9999	2.4 CP	255 mm
Ruris	RR400	xx RR400 0001 à xx RR400 9999	2.8 CP	255 mm
Ruris	RR400C	xx RR400C 0001 à xx RR400C 9999	2.8 CP	255 mm
Ruris	RR460	xx RR460 0001 à xx RR460 9999	3 CP	255 mm
Ruris	RR460C	xx RR460C 0001 à xx RR460C 9999	3 CP	255 mm

où xx représente les deux derniers chiffres de l'année de fabrication)

Moteur: thermique, essence sans plomb, 2 temps

Démarrage: manuel

Nous, SC RURIS IMPEX SRL Craiova, fabricant, selon A.G. 1029/2008 - sur les conditions de mise sur le marché des machines, Directive 2006/42/CE - machines ; exigences de sûreté et de sécurité, Norme EN ISO 12100 : 2010 - Machines. Sécurité, Règlement UE 2016/1628 (modifié par le Règlement UE 2018/989) - établissant des mesures pour limiter les émissions de gaz et de polluants des moteurs et A.G. 467/2018 sur les mesures d'exécution dudit règlement, nous avons certifié la conformité du produit aux normes spécifiées et déclarons qu'il est conforme aux principales exigences de sûreté et de sécurité.

Le soussigné Stroe Catalin, représentant du fabricant, déclare sous sa propre responsabilité que le produit est conforme aux normes et directives européennes suivantes:

- **EN ISO 12100/2010 / SR EN ISO 12100:2011** - Sécurité des machines. Concepts de base, principes généraux de conception. Terminologie de base, méthodologie. Principes techniques
- **SR EN 12733:2019 / EN 12733:2018** - Machines agricoles et forestières. Débroussailleuses à opérateur pédestre. Sécurité
- **SR EN ISO 3744:2011/ EN ISO 3744:2010** - Machines forestières et machines de jardinage. Code d'essai acoustique pour les machines équipées de moteur à combustion interne.
- **SR EN 11850:2012/A1:2016/ EN ISO 11850:2011/A1:2016** - Machines forestières. Machines à autopropulsion. Exigences de sécurité
- **SR EN 14930+A1:2009/ EN 14930:2007+A1:2009** - Machines agricoles et forestières et machines pour le jardinage. Machines tenues à la main et à chauffeur pédestre. Détermination du risque de contact avec les surfaces brûlantes

- **SR EN ISO 11806-1:2012 / EN 11806-1:2011** – Machines agricoles et forestières. Exigences de sécurité et essais pour les appareils portables à débroussailler et à couper l'herbe actionnées par un moteur à combustion interne

- **SR EN ISO 14982:2009 / EN 14982:2009** – Machines agricoles et forestières. Compatibilité électromagnétique.

- **SR EN IEC 61000-6-1:2019 / EN 61000-6-1:2019** – Compatibilité électromagnétique normes générales. Immunité pour les environnements résidentiels, commerciaux et légèrement industrialisés

- **SR EN 55014-1:2017**; - Compatibilité électromagnétique. Exigences pour les appareils électroménagers, outils électriques et appareils similaires. 1ère Partie: Emission

- **SR EN 55014-2:2015** – Compatibilité électromagnétique. Exigences pour les appareils électroménagers, les outils électriques et appareils similaires. 2e Partie: Immunité. Normes de famille de produits

- **Directive 2000/14/CE** (amendée par la Directive 2005/88/CE) – Emissions de bruit dans l'environnement extérieur
- **Directive 2006/42/EC** - concernant les machines - mise en vente des machines
- **Directive 2014/30/UE** - sur la compatibilité électromagnétique (AG 487/2016 sur la compatibilité électromagnétique mise à jour 2019);
- **Règlement UE 2016/1628 (amendé par le Règlement UE 2018/989)** - établissement des mesures de limitation des émissions gazeuses et de particules polluantes provenant des moteurs

Autres Normes et spécifications utilisées:

- **SR EN ISO 9001** - Système de Management de la Qualité
- **SR EN ISO 14001** - Système de Management de l'Environnement
- **SR ISO 45001:2018** - Système de Management de la Santé et de la Sécurité du Travail.

MARQUAGE ET ETIQUETAGE DES MOTEURS

Les moteurs à essence à allumage par étincelle réceptionnés et utilisés sur des équipements et les machines RURIS conformément au Règlement UE 2016/2018 (amendé par le Règlement UE 2018/2019 et l'AG 467/2018 sont marqués de:

- Numéro d'identification du moteur à numéro unique.

Modèle	Type	Numéro d'euro	Type	Concept moteur	Marque et nom du fabricant
Ruris	RR270	e13*2016/1628*2017/656SHA1/P*0002*00	1E34F-5	Khumma	Z.Z.T CO LTD.
Ruris	RR360	e13*2016/1628*2017/656SHA1/P*0138*00	1E38F-2	Khumma	Z.Z.T CO LTD.
Ruris	RR400	e13*2016/1628*2017/656SHA1/P*0138*00	1E41F-2	Khumma	Z.Z.T CO LTD.
Ruris	RR400C	e13*2016/1628*2017/656SHA1/P*0138*00	1E41F-2	Khumma	Z.Z.T CO LTD.
Ruris	RR460	e13*2016/1628*2017/656SHA1/P*0138*00	1E43F-5	Khumma	Z.Z.T CO LTD.
Ruris	RR460C	e13*2016/1628*2017/656SHA1/P*0138*00	1E43F-5	Khumma	Z.Z.T CO LTD.

Nota: la documentation technique est détenue par le fabricant.

Précision: La présente déclaration est conforme à l'original..

Terme de validité: 10 ans suivant la date d'approbation.

Lieu et date de l'émission: **Craiova, 07.09.2021**

Année de l'apposition du marquage CE: **2021**

No. d'enregistrement: **1104/07.09.2021**

Personne autorisée et signature:

Ing. Stroe Marius Catalin
Directeur Général de la
SC RURIS IMPEX SR



DECLARATION DE CONFORMITE EC

Fabricant: SC RURIS IMPEX SRL

Calea Severinului, nr. 10, Bl. 317b, Craiova, Dolj, Romania

Tel. 0351 464 632, www.ruris.ro, info@ruris.ro

Représentant autorisé: ing. Stroe Marius Catalin – Directeur Général

Personne autorisée pour le dossier technique: ing. Florea Nicolae – Directeur Conception Production

Description du Produit: LA DEBROUSSAILLEUSE effectue des opérations de fauchage, la machine de base étant la composante énergétique et la masse de fauchage avec la lame de coupe et les autres accessoires l'équipement de fauchage effectif. La machine peut être aussi utilisée comme agrégé multifonctions.

Produit: DEBROUSSAILLEUSE

Modèle	Type	Niveau de puissance acoustique (ralentis)	Niveau de puissance acoustique	Attestation	Numéro de rapport
Ruris	RR270	112 db	112 db	INTERTEK	170603035SHA-001 - 21/09/2017
Ruris	RR360	114 db	114 db	INTERTEK	160800464SHA-001- 23/11/2016
Ruris	RR400	114 db	114 db	INTERTEK	160800464SHA-001- 16/12/2016
Ruris	RR400C	114 db	114 db	INTERTEK	160800464SHA-001- 16/12/2016
Ruris	RR460	114 db	114 db	INTERTEK	160800464SHA-001- 16/12/2016
Ruris	RR460C	114 db	114 db	INTERTEK	160800464SHA-001- 16/12/2016

où xx représente les deux derniers chiffres de l'année de fabrication

Moteur: thermique, essence sans plomb, 2 temps

Démarrage: manuel

Le niveau de puissance acoustique est certifié en conformité avec les dispositions de la Directive 2000/14/CE amendée par la Directive 2005/88/CE et SE EN ISO 3744:2010.

La soussignée, SC RURIS IMPEX SRL Craiova en tant que fabricant, conformément à la directive 2000/14/CE (modifiée par la directive 2005/88/CE), H.G. 1756/2006 - sur la limitation du niveau d'émissions sonores dans l'environnement produites par les équipements destinés à être utilisés à l'extérieur des bâtiments, nous avons vérifié et certifié la conformité du produit aux normes spécifiées et déclarons qu'il est conforme aux principales exigences.

Le soussigné Stroe Catalin, représentant du fabricant, déclare sous sa propre responsabilité que le produit est conforme aux normes et directives européennes suivantes:

- **Directive 2000/14/CE (amendée par la Directive 2005/88/CE)** – Emissions de bruit dans l'environnement extérieur
- **SR EN ISO 3744:2010** - Acoustique. Détermination des niveaux de puissance acoustique émis par les sources de bruit en utilisant la pression acoustique
- **Directive 2006/42/EC** - sur les machines - mise en vente des machines
- **Directive 2014/30/UE** sur la compatibilité électromagnétique (AG 487/2016 sur la compatibilité électromagnétique mise à jour 2019);
- **Règlement UE 2016/1628** (amendé par le Règlement UE 2018/989) - établissement des mesures de limitation des émissions gazeuses et de particules polluantes provenant des moteurs

Autres Normes et spécifications utilisées:

- **SR EN ISO 9001** - Système de Management de la Qualité
- **SR EN ISO 14001** - Système de Management de l'Environnement
- **SR ISO 45001:2018** - Système de Management de la Santé et de la Sécurité du Travail.

Nota: la documentation technique est détenue par le fabricant.

Précision: La présente déclaration est conforme à l'original..

Terme de validité: 10 ans suivant la date d'approbation.

Lieu et date de l'émission: **Craiova, 07.09.2021**

Année de l'apposition du marquage CE: **2021**

No. d'enregistrement: **1105/07.09.2021**

Personne autorisée et signature:



Ing. Stroe Marius Catalin
Directeur Général de la
SC RURIS IMPEX SRL

RURIS RR270, RR360, RR400, RR400C, RR460, RR460C BRUSHCUTTER





CONTENT

1. Introduction	3
2. Safety instructions	4
2.1 Labels on the machine	4
3. General presentation of the brushcutter	5
4. Technical data	6
5. Assembly	8
6. Fuel supply	11
6.1 The mixture	11
6.2 Power supply	12
6.3 Safety manipulation fuel	13
7. Commissioning	13
7.1 Breaking-in	15
8. Pre-operation checks	16
9. Operating the brushcutter	17
9.1 Mowing methods	17
9.2 Types of knives and their use	20
9.3 Warnings	21
10. Maintenance	22
10.1.1 Maintenance table	23
11. Machine storage	24
12. Declarations of conformity	25



1. INTRODUCTION

Dear customer!

Thank you for your decision to buy a RURIS product and for your trust in our company! RURIS has been on the market since 1993 and in that time has become a strong brand, building its reputation by keeping its promises, but also by continuously investing to help customers with reliable, efficient and quality solutions.

We are convinced that you will appreciate our product and enjoy its performance for a long time. RURIS offers its customers not just machines, but complete solutions. An important element in the relationship with the customer is the advice both before and after the sale, RURIS customers have at their disposal a whole network of partner shops and service points.

To enjoy the product you have purchased, please read the user manual carefully. By following the instructions, you will be guaranteed a long use.

RURIS is continuously working on the development of its products and therefore reserves the right to change their shape, appearance and performance, among other things, without prior notice.

Thank you once again for choosing RURIS products!

Information and customer support:

Phone: **0351.820.105**

e-mail: **info@ruris.ro**

2. SAFETY INSTRUCTIONS

2.1 LABELS ON THE MACHINE



EC European standards



Danger!



Read the user manual!



Use safety helmets!



Do not use the chain saw within 15 m of other people!



Use protective gloves!



Use protective boots or shoes!



Danger of injury to persons near the tiller!

3. GENERAL PRESENTATION OF THE BRUSHCUTTER

1. Air filter
2. Handlebar
3. Handlebar clamp
4. Transmission rod
5. Protective device
6. Reducer cap
7. Grass cutting disc
8. Throttle lever
9. On/off switch
10. Electrical wiring
11. Engine
12. Muffler
13. Starter

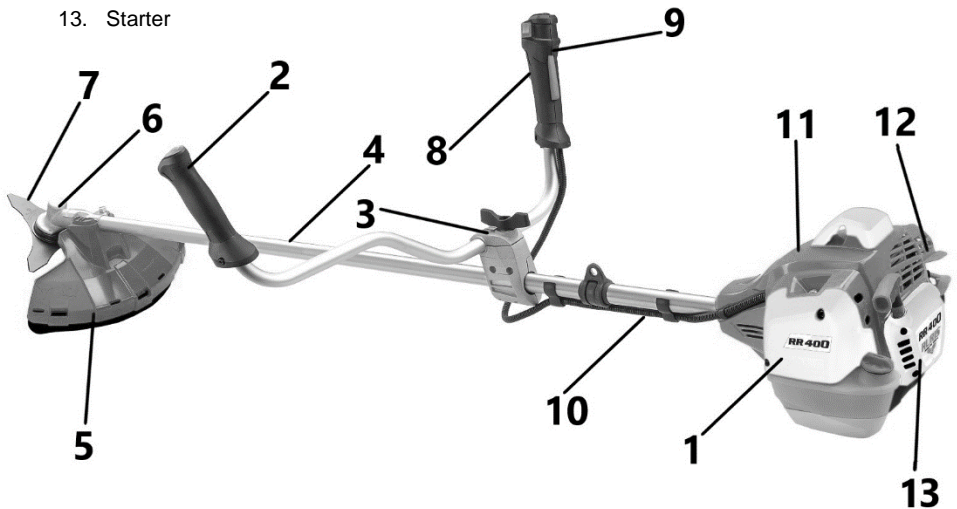

4. TECHNICAL DATA

Model	RR 270	RR360	RR400
Engine	Khumma, 2-stroke	Khumma, 2-stroke	Khumma, 2-stroke
Maximum engine power	1.5 hp	2.4 hp	2.8 hp
Cylinder capacity	27.2 cc	36.3 cc	41.2 cc
Fuel	Unleaded petrol	Unleaded petrol	Unleaded petrol
Fuel mixture	20 ml oil/litre petrol	25 ml oil/litre petrol	25 ml oil/litre petrol
Starting	Manual	Manual	Manual
Accessories	Trimmer head and 3 knife	Autocut and 3 knife	Autocut and 3 knife
Cutting width	255 mm	255 mm	255 mm
Harnessing	Single belt	Dual balance	Dual balance
Weight	5.6 kg	6.2 kg	6.2 kg
Handlebar support	standard	RURIS PlusComfort	RURIS PlusComfort
Average fuel consumption	0.6L/h	0.9L/h	1 L/h
Right handle vibrations	5.87 m/s ²	5.18 m/s ²	5.84 m/s ²
Left handle vibrations	5.97 m/s ²	4.79 m/s ²	5.96 m/s ²

Maximum power is the power of the engine, at the bench, without air filter and muffler.



EN

The net weight is without fuel, without cutting tools, without equipment, without command and control elements.

Model	RR400C	RR460	RR460C
Engine	Khumma, 2-stroke	Khumma, 2-stroke	Khumma, 2-stroke
Maximum engine power	2.8 hp	3 hp	3 hp
Cylinder capacity	41.2 cc	46.5 cc	46.5 cc
Fuel	Unleaded petrol	Unleaded petrol	Unleaded petrol
Fuel mixture	25 ml oil/litre petrol	25 ml oil/litre petrol	25 ml oil/litre petrol
Turn on	Manual	Manual	Manual
Accessories	Autocut and 3 prong knife	Autocut and 3 prong knife	Autocut and 3 prong knife
Cutting width	255 mm	255 mm	255 mm
Harnessing	Dual balance	Dual balance	Dual balance
Weight	6.7 kg	6.2 kg	6.7 kg
Handlebar support	standard	RURIS PlusComfort	standard
Anti-vibration system	yes	-	yes
Average fuel consumption	1 L/h	1.1L/h	1.1L/h
Right handle vibrations	3.4 m/s ²	6.28 m/s ²	3.12 m/s ²

Left handle vibrations	4.35 m/s ²	5.89 m/s ²	4.36 m/s ²
-------------------------------	-----------------------	-----------------------	-----------------------

Maximum power is the power of the engine, at the bench, without air filter and muffler. The net weight is without fuel, without cutting tools, without equipment, without command and control elements.

5. ASSEMBLY

Before assembling and putting into operation, you must ensure that the brushcutter is correctly assembled according to the assembly drawing and follow the instructions in this manual. Only then can you proceed with the actual commissioning.

Coupling the transmission to the engine unit



Couple the transmission to the engine unit using the bolts and washers provided.

Mounting the handles

Loosen the screws located on the handlerbar clamp by unscrewing until it is free from the thread, and secure the handlerbars accordingly.

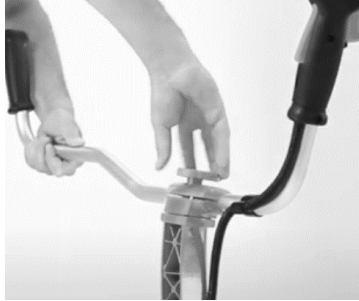

Fitting the protective device

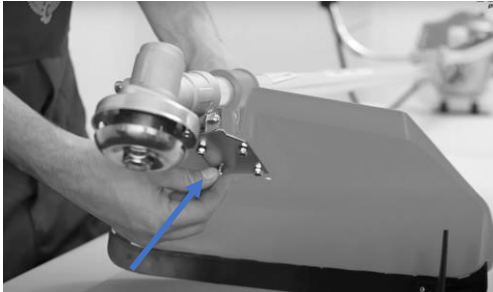

Fit the guard to the fixing points and tighten the 4 screws firmly.

It is intended to protect the user from hard bodies that may bounce during use as well as acting as a load limiter.

Attention! Do not use the brushcutter without the guard.

Mounting and removal of cutter disk and trimmer head

In order to do this properly you will need to have the following tools at hand: the jammer and the wrench of the brushcutter.

The order of assembly and disassembly is shown in Fig. 7

Use the blocker-magnet supplied with the motorised cutter and position it in the locking hole of the gear head and in the locking hole of the spacer in fig. 7 poz. 5.

Use the wrench supplied with the chain saw, secure the lock nut and turn counterclockwise to tighten, or clockwise to loosen.

The 3-tooth cutting disc (item 4 Fig. 7) can be mounted on any side with double cutting edge.

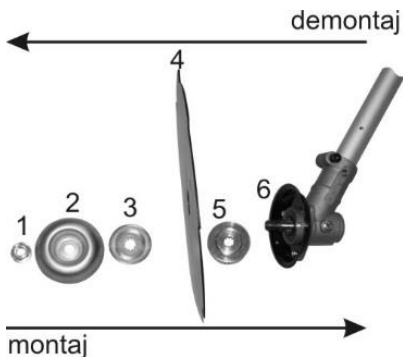

Fig. 7

Check that the whole assembly is correctly fitted and the disc is tight without axial or transverse play.

When fitting the trimmer head, poz. 1,2,3 and 4 in fig. 7 are not used. Use the locking washer (pos. 5, fig. 7) which helps to lock the shaft of the reducer head, and then thread the self-cutting tool in a counter-clockwise direction by hand, using the locking tool and tighten it firmly.

If you fail to do so, you should immediately visit your nearest Ruris authorized service point to have this problem solved.

Fitting the harness

To fit the harness you will need to position it on your shoulders and then secure it.

The harness can be easily attached to the user's body by means of quick-release fasteners, without the user having to waste time or suffer discomfort during operation.

With the quick adjustment, the user can start working immediately.

In order to position the brushcutter correctly in the harness, make sure it is balanced and not touching the ground.

In order to balance the brushcutter in relation to the harness and the user's height, you will need to perform the following manoeuvres:



- make sure the harness safety catch is located below the user's hip.

- position the brushcutter in the safety harness and leave it free
- if the mower is out of balance and the cutter disc touches the ground surface or the mower tends to lean towards the engine you will have to reposition the attachment on the drive rod towards the engine or cutter disc until you find the balance point of the brushcutter. In this case operation will be done easily without holding the brushcutter on your hands.

6. FUEL SUPPLY

6.1 THE MIXTURE

ATTENTION !

1. Gasoline is flammable. Avoid open fire near the fuel. Stop the engine and let it cool before refueling.

2. RURIS engines are lubricated with oil specially made for 2-stroke air-cooled petrol engines. If you do not use **an API TC class oil** or a class superior to it, during the warranty period, risk loss of warranty.

Recommended mixing ratio: 1l gasoline + 25 ml oil 2 times. Gas emissions are controlled by the fundamental parameters and components of the engine (e.g: carburetion, ignition coordination, muffler)

3. These engines are certified to run on unleaded petrol.
4. Be sure to use gasoline with a minimum octane number of 95.
5. Lead-free gasoline is recommended to reduce air pollution to protect the environment.
6. Gasoline or poor quality oils can damage sealing rings, gasoline vacuum hoses, piston, segments, cylinder or engine fuel tank.

Recommended mixing rate	
Mixing rate	
L gasoline	1 2 3 4 5
ml oil for 2-stroke engines	25 50 75 100 125

- measure exactly the amount of gasoline and for oil we recommend that you use a graded syringe.
- homogenization is done by stirring the mixture in a fuel container without impurities.
- put the gasoline in a clean fuel container.
- pour all the oil and mix well.
- put a clear label on the outside of the container to avoid confusion with other containers.

6.2 POWER SUPPLY

Position the brushcutter on a work table, unscrew the fuel tank cap and pour the fuel mixture. Information on the volume of the fuel tank can be found in the table in the chapter "TECHNICAL DATA". Do not use fuel stored in the tank for more than 7 days.



6.3 SAFETY MANIPULATION FUEL



This fuel is extremely flammable. Do not smoke or bring flame or spark near the fuel.

! IMPORTANT

1. Stop the engine before refueling.
2. Using an wrong fuel can lead to spark plugging errors, clogging the pipes, or gripping the piston segments.
3. Stay away from the fuelling point at least 3 meters before starting the engine.
4. Using inappropriate fuel will cause severe engine failure in a short time.

7. COMMISSIONING

Before putting the brushcutter into operation you must ensure that the following conditions are met:

- within a radius of 15 metres on either side of the brushcutter, there are no persons or objects with which it could come into contact.
- The brushcutter is placed horizontally on the ground.
- the cables are correctly fitted.
- handlerbar are correctly fitted and secured.
- the reducer head has vaseline graphite on the screw.
- Ruris 2t Max oil mixture or API classification oil: TC or higher and fuel is correctly proportioned 25 ml oil / 1 liter fuel (lead-free petrol).
- the mixture is made in a special and homogenized container, the mixture cannot be used more than 7 days in optimal conditions.
- the engine has enough fuel to start.

- the throttle lever is fully and in the intermediate position for cold start and locked.
- the on-off switch is positioned in position "I" (on)
- the cutting disk is mounted and fixed correctly, provided with the safety nut.
- the protection guard is mounted correctly.
- all the screws of the brushcutter are tightened firmly.

Starting the engine

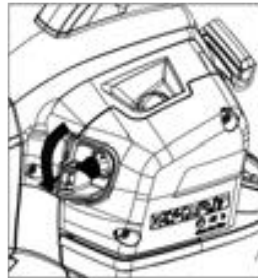
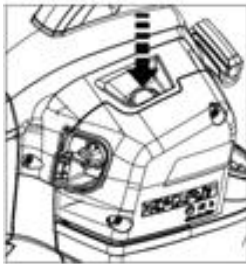

Fill the carburettor with gasoline by 3 successive presses of the fuel pump
Place the shock flap in the closed position and the switch in the ON position.



Full throttle and lock it.

Release the throttle lever

With your left hand, firmly secure the chain saw and with your right hand pull the starter rope.



EN

The pulling must be done in two stages. The first stage shall be done by gently pulling the starter until the rope is pre-tensioned. The second stage shall be by constant pulling. The pulling is done until you hear the first starting sound. After the first starting symptom stop pulling on the starter rope and switch the choke to the open position.

At this point pull the starter rope in the same way as explained above until the engine starts at full speed.

To idle the engine, squeeze the throttle and then release.

WARNING! Do not rush the starter when pulling, as you risk damaging the entire starter assembly.

Always pull by pre-tensioning the starter rope.

Stopping the engine

The motor of the brushcutter is switched off as follows:

- Release the throttle lever and let the engine run for about 1 minute.
- Turn the switch to the OFF position.

Checks required if the brushcutter does not respond to commands

When the engine won't start:

- Check that the on-off switch is in position "I".
- Check that there is enough fuel.
- Check that the priming pump is full of petrol.
- Check if the spark plug is sparking.
- Check that the fuel is not older than 7 days in optimum condition.

CAUTION: If the brushcutter does not respond to commands or does not operate correctly, you should contact an authorized Ruris service center immediately.

7.1 BREAKING-IN

The running-in must be done at idle and not in pregnancy. Three gas tanks idling, no load. At intervals of 10-15 min it accelerates to the maximum, for 10-15 sec, for the evacuation of unburned oil from the exhaust drum.

8. PRE-OPERATION CHECKS

Make sure:

- The machine is correctly and completely assembled.
- The fuel mixture complies with the indicated proportion of oil and petrol: 25 ml oil / 1 liter of petrol
- The oil used is RURIS: RURIS 2 TT-MAX or API classification oil: TC or higher
- The reducing head is filled with RURIS Vaseline, the level indicated is given by the Vaseline located on the tip of the screw in the feed area as shown below in figure 1. Its capacity is approx. 20 grams



- The mounting of the cutter disc or auto-cutter is done correctly according to the information in:

Mounting and removal of the cutter disc and auto-cutter.

Attention! When fitting the cutter disc, use the locking plunger to unscrew the lock nut clockwise. After mounting the cut-off wheel, make sure that the nut is tight and the cut-off wheel is securely fixed, guided and has no deformations or cracks on its surface.

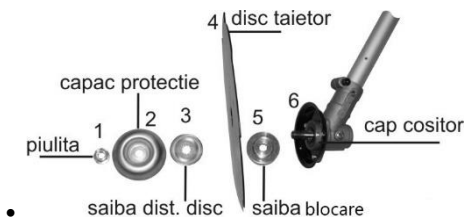

• Fig. 1.1

- The gearbox transmission is operated by pressing the throttle lever to full throttle.
- Check that the protective device is fitted correctly.
- Fuel the brushcutter.

9. OPERATING THE BRUSHCUTTER

The brand shoulder mowers are products that allow you to easily choose the mowing mode without having to perform successive adjustment or maintenance manoeuvres. The brushcutter create a single body with the user and provide maximum and perfect comfort in operation.

In order to be able to use the brushcutter in optimum working conditions, you should check the mowing surface for objects, wood chips, stones, wires, moss, etc. that could come into contact with the cutting disc before you start mowing.

If you find such objects you will have to remove them from the surface to be mowed. Bumps or other items that could endanger your safety during harvesting should be marked in those areas.

Attention! In order to operate the brushcutter safely, you must read the manual and observe the markings on the sides of the cha brushcutter .

It is forbidden to use the brushcutter without a harness.



Make sure that before starting operation, there are no people or animals within a radius of at least 15 metres that could be injured because at maximum speed of the cutter disc contact with gravel in the ground or other objects can cause them to be projected.

Once you've started the brushcutter and positioned it in the safety harness, you can start operating it. For your safety avoid contact of the disc with stones or hard bodies.

The transmission is driven by operating the throttle lever at full throttle during the mowing process, without fluctuations that create shocks in the transmission and cause premature wear.

9.1 MOWING METHODS

1. Spiral mowing method or figure 9

- Start mowing from the outside of the surface and choose your mowing direction, you can mow to the right or left. It is recommended not to mow in both directions, as you risk running over the mown hay in the return direction, as shown in Fig. 10.



Fig. 10

2. Straight mowing method

- Before you start mowing, set a guide point to where you are going to go. Mowing can be done by turning the handles consecutively to the right or left depending on your mowing style.



Fig. 11

3. Slope or ramp mowing method

- To be able to mow safely position yourself perpendicular to the slope axis and always lean on the ramp leg, as shown in Fig. 12.



Fig. 12

4.

Mowing method used for clearing (fig. 13)

- Clearing is always done with a perfectly chosen disc, depending on the shrubs to be cleared.
- For safe clearing, always start from the edge of the mowing area and never from the inside to avoid possible accidents.

Fig. 13



5. Mowing method with autocut

- To use the autocutter you need to choose the perfect type of wire for the surface to be mown.
- The thread that equips the self-cutting will finely grind the grass.
- Self-cutting can be used successfully in areas with obstacles, for aeration of trees, in the areas of curb joints.

To manipulate the wire you will have to operate the autocut by pressing it on the ground or by lightly tapping it on the ground, as shown in Fig. 14.

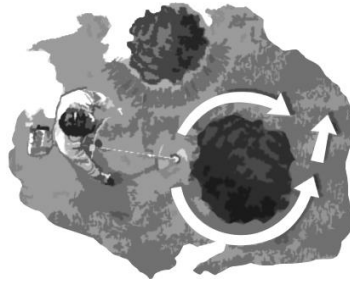







Fig. 14

This wire handling operation will be done at full engine speed.

9.2 TYPES OF KNIVES AND THEIR USE

	<p>Auto-cut</p>	<p>Cutting head with 2 wires, the length of which is automatically self-adjusting by means of the knife on the protective device called load limiter. It is used especially for mowing and landscaping work in places with obstacles.</p>
	<p>Knife with 3 teeth</p>	<p>Made of steel, designed for mowing hard, dry grass over large areas.</p>
	<p>Knife with 4 teeth</p>	<p>Made of steel, designed to remove tough grass and brush over large areas.</p>
	<p>Knife with 8 teeth</p>	<p>Made of steel, designed for cutting shrubs, bushes and thin stems.</p>
	<p>Knife with 80 teeth</p>	<p>Made of steel, designed for cutting shrubs, bushes, thin stems and clearing work.</p>

9.3 WARNINGS

Feeding or greasing is not done with the engine running.

Field operation of the brushcutter is carried out with 15-minute breaks between refuelling. Continuous operation is prohibited!

Anyone who does not know the machine and has never used it should read the user manual before working with the product.

If you leave the brushcutter unattended, make sure that no unauthorised person has the opportunity to start it.

When working with the brushcutter near a wall or kerb, make sure you keep a safe distance.

Prepare for work with proper protective equipment. Before starting work inspect the ground, remove stones, wood, pieces of metal and any foreign bodies.

Before starting the engine, the user must ensure that there is a minimum 15m radius in front of the brushcutter that is clear.

Wipe any fuel leak from the brushcutter.

Always fill the tank with petrol when the engine is switched off and in a ventilated area. Do not smoke when doing this.

Before you start working with the brushcutter, learn how to stop the engine safely and use the machine correctly.

Do not transport or clean the machine with the engine running.

Do not work on slopes steeper than 15 degrees.

We take no responsibility for accidents in which the above was not taken into account.



EN

10. MAINTENANCE

Before cleaning, inspecting or repairing your brushcutter, make sure the engine has stopped and is cool. Disconnect the spark plug to prevent accidental starting.

The user may only carry out maintenance and servicing that is described in this manual. More complex interventions are carried out in an authorised service workshop.

To sharpen the cutting disc and for other work it is advisable to visit an authorised RURIS service centre.

Some parts of the transmission work in Vaseline. It is necessary to top up with Vaseline and check the gear head. The amount of Vaseline in the gearhead should be checked before each use.

If the cutting disc does not cut properly, it may need to be sharpened or eventually replaced.

The air filter is serviced before each use. Open the air filter cover, remove the filter element and wash with warm water and detergent. When completely dry, replace the filter.

WARNING! Do not use petroleum products when cleaning the filter. It is mandatory to replace the damaged air filter, otherwise dust and impurities that may enter the carburettor and engine unit will lead to damage.

For any problems or misunderstandings on how to work with the machine contact your RURIS authorized dealer.

If you do not work with the brush cutter for more than 2 weeks you will need to empty the gas tank and start the brush cutter to consume fuel from the carburetor. At the next use you will need to fill it with a new mixture specified in the user manual.

10.1.1 MAINTENANCE TABLE

Maintenance device and Name of operation		Time limit for carrying out maintenance					
Term		During the run-in		In the post-run-in period			
Device	Operation	The 3 hours	Before each start of work	25	50	100	Minimum once a year
Engine	Carburettor adjustment				y		
Air filter	Cleaning		x	x			
Spark plug	Cleaning, Control	x					
	Replacement					x	x
Cooling	Cleaning		x				
Space for	Cleaning					y	

Burn							
Carburetor	Cleaning					y	y
Oil	Replacement	X		X			
Gearing (reducer)	Vaseline exchange or topping up			x			x
Petrol filter	Replacement		The 25 hours				

x-user

y-service authorized

11. MACHINE STORAGE

If you don't use the brushcutter for longer (more than a week) do this:

- Clean the brushcutter.
- Empty the fuel from the tank.
- Start the brushcutter and let it run until the fuel in the carburettor is used up and the mower stops. This is necessary to prevent gasoline from evaporating, which can cause the carburettor hole to clog with remaining oil.
- Store in a dry place where children cannot reach.
- The brushcutter should be stored in dry, covered and damp-proof places.
- Grease all active metal parts with Vaseline.
- Do not store the brushcutter near flammable areas or near exits.

When you want to move the brushcutter over short, or long distances it is done with the engine off.

12. DECLARATIONS OF CONFORMITY

EC DECLARATION OF CONFORMITY



Manufacturer: SC RURIS IMPEX SRL

Calea Severinului, nr. 10, Bl. 317b, Craiova, Dolj, Romania

Tel. 0351 464 632, www.ruris.ro, info@ruris.ro

Authorised representative: eng. Stroe Marius Catalin - Director General

Authorised person for the technical file: eng. Florea Nicolae - Production Design Director

Product description: Brushcutter performs mowing operations, the basic machine being the power component and the mowing table with cutting blade and other accessories, the actual mowing and working equipment. The machine can also be used as a multifunctional unit.

Product: Brushcutter

Model	Type	Serial number	Maximum power	Saddle length
Ruris	RR270	xx RR270 0001 to xx RR270 9999	1.5 HP	255 mm
Ruris	RR360	xx RR360 0001 to xx RR360 9999	2.4 HP	255 mm
Ruris	RR400	xx RR400 0001 to xx RR400 9999	2.8 HP	255 mm
Ruris	RR400C	xx RR400C 0001 to xx RR400C 9999	2.8 HP	255 mm
Ruris	RR460	xx RR460 0001 to xx RR460 9999	3 HP	255 mm
Ruris	RR460C	xx RR460C 0001 to xx RR460C 9999	3 HP	255 mm

where xx represents the last two digits of the year of manufacture

We, SC RURIS IMPEX SRL Craiova, manufacturer, in accordance with H.G. 1029/2008 - on the conditions for placing machinery on the market, **Directive 2006/42/EC - machinery; safety and security requirements**, Standard EN ISO 12100:2010 - Machinery. Safety, **EU Regulation 2016/1628 (amended by EU Regulation 2018/989) - laying down measures to limit gaseous and particulate pollutant emissions from engines** and H.G. 467/2018 on measures for the implementation of the above-mentioned Regulation, we have carried out the attestation of conformity of the product with the specified standards and declare that it complies with the main safety and security requirements.

I, Stroe Catalin, the manufacturer's representative, declare on my own responsibility that the product complies with the following European standards and directives.

- **EN ISO 12100/2010 / SR EN ISO 12100:2011** - Safety of machinery. Basic concepts, general design principles. Basic terminology, methodology. Technical principles

- **SR EN 12733:2019 / EN 12733:2018** - Agricultural and forestry machinery. Pedestrian-controlled mowers. Safety

-**SR EN ISO 3744:2011/ EN ISO 3744:2010** - Forestry and garden machinery. Noise test code for machines equipped with an internal combustion engine.

- **SR EN 11850:2012/A1:2016/ EN ISO 11850:2011/A1:2016** - Forestry machinery. Self-propelled machinery. Safety requirements

-**SR EN 14930+A1:2009/ EN 14930:2007+A1:2009** - Agricultural and forestry machinery and gardening machinery. Hand-held and pedestrian-controlled machinery. Determination of the risk of contact with hot surfaces

- **SR EN ISO 11806-1:2012 / EN 11806-1:2011** - Agricultural and forestry machinery. Safety requirements and testing for portable hand-held combustion engine driven brush cutters and grass trimmers

- **SR EN ISO 14982:2009 / EN 14982:2009** - Agricultural and forestry machinery. Electromagnetic compatibility.

- **SR EN IEC 61000-6-1:2019 / EN 61000-6-1:2019** - Electromagnetic compatibility general standards Immunity for residential, commercial and lightly industrialized environments

- **SR EN 55014-1:2017**; - Electromagnetic compatibility. Requirements for household appliances, electric tools and similar apparatus. Part 1: Emission

- **SR EN 55014-2:2015** - Electromagnetic compatibility. Requirements for household appliances, electric tools and similar apparatus. Part 2: Immunity. Product family standard

- **Directive 2000/14/EC** (amended by Directive 2005/88/EC) - Outdoor noise emissions
- **Directive 2006/42/EC** - on machinery - placing on the market of machinery
- **Directive 2014/30/EU** - on electromagnetic compatibility (HG 487/2016 on electromagnetic compatibility, updated 2019);
- **EU Regulation 2016/1628 (amended by EU Regulation 2018/989)** - setting measures to limit gaseous and particulate pollutant emissions from engines

Other Standards or specifications used:

- **SR EN ISO 9001** - Quality Management System
- **SR EN ISO 14001** - Environmental Management System
- **SR ISO 45001:2018** - Occupational Health and Safety Management System.

MARKING AND LABELLING OF ENGINES

Spark ignition petrol engines type-approved and used on RURIS equipment and machines according to **EU Regulation 2016/1628 (amended by EU Regulation 2018/989)** and HG 467/2018 are marked with:

- Engine identification number - unique number.

Model	Type	Euro number	Type	Motor concept	Brand and manufacturer name
Ruris	RR270	e13*2016/1628*2017/656SHA1/P*0002*00	1E34F-5	Khumma	Z.Z.T CO LTD.
Ruris	RR360	e13*2016/1628*2017/656SHA1/P*0138*00	1E38F-2	Khumma	Z.Z.T CO LTD.
Ruris	RR400	e13*2016/1628*2017/656SHA1/P*0138*00	1E41F-2	Khumma	Z.Z.T CO LTD.
Ruris	RR400C	e13*2016/1628*2017/656SHA1/P*0138*00	1E41F-2	Khumma	Z.Z.T CO LTD.
Ruris	RR460	e13*2016/1628*2017/656SHA1/P*0138*00	1E43F-5	Khumma	Z.Z.T CO LTD.
Ruris	RR460C	e13*2016/1628*2017/656SHA1/P*0138*00	1E43F-5	Khumma	Z.Z.T CO LTD.

Note: the technical documentation is owned by the manufacturer.

Note: This declaration is in conformity with the original.

Validity: 10 years from the date of approval.

Place and date of issue: **Craiova, 07.09.2021**

Year of application of the CE marking: **2021**

Registration No: **1104/07.09.2021**

Authorised person and signature

:

Ing. Stroe Marius Catalin
Director General of
SC RURIS IMPEX SRL



EC DECLARATION OF CONFORMITY

Manufacturer: SC RURIS IMPEX SRL

Calea Severinului, nr. 10, Bl. 317b, Craiova, Dolj, Romania

Tel. 0351 464 632, www.ruris.ro, info@ruris.ro

Authorised representative: eng. Stroe Marius Catalin - Director General

Authorised person for the technical file: eng. Florea Nicolae - Production Design Director

Product description: **Brushcutter** performs mowing operations, the basic machine being the power component and the mowing table with cutting blade and other accessories, the actual mowing and working equipment. The machine can also be used as a multifunctional unit.

Product: **Brushcutter**

Model	Type	Sound power level (idle)	Sound power level	Certification	Report number
Ruris	RR270	112 db	112 db	INTERTEK	170603035SHA-001 - 21/09/2017
Ruris	RR360	114 db	114 db	INTERTEK	160800464SHA-001- 23/11/2016
Ruris	RR400	114 db	114 db	INTERTEK	160800464SHA-001- 16/12/2016
Ruris	RR400C	114 db	114 db	INTERTEK	160800464SHA-001- 16/12/2016
Ruris	RR460	114 db	114 db	INTERTEK	160800464SHA-001- 16/12/2016
Ruris	RR460C	114 db	114 db	INTERTEK	160800464SHA-001- 16/12/2016

where xx represents the last two digits of the year of manufacture

Engine: thermal, unleaded petrol, 2 stroke

Start: manual

The **sound power level** is certified in accordance with the provisions of Directive 2000/14/EC as amended by Directive 2005/88/EC and SR EN ISO 3744:2010.

We, SC RURIS IMPEX SRL Craiova as manufacturer, in accordance with Directive 2000/14/EC (amended by Directive 2005/88/EC), H.G. 1756/2006 - on the limitation of noise emissions in the environment from equipment for use outdoors, have verified and certified the conformity of the product with the specified standards and declare that it complies with the main requirements.

I, Stroe Catalin, the manufacturer's representative, declare on my own responsibility that the product complies with the following European standards and directives:

- **Directive 2000/14/EC (amended by Directive 2005/88/EC)** - Outdoor noise emissions
- **SR EN ISO 3744:2010** - Acoustics. Determination of sound power levels emitted by noise sources using sound pressure
- **Directive 2006/42/EC** - on machinery - placing on the market of machinery
- **Directive 2014/30/EU** on electromagnetic compatibility (HG 487/2016 on electromagnetic compatibility, updated 2019);
- **EU Regulation 2016/1628** (amended by EU Regulation 2018/989) - setting measures to limit gaseous and particulate pollutant emissions from engines

Other Standards or specifications used:

- **SR EN ISO 9001** - Quality Management System
- **SR EN ISO 14001** - Environmental Management System
- **SR ISO 45001:2018** - Occupational Health and Safety Management System.



EN

Note: the technical documentation is owned by the manufacturer.

Note: This declaration is in conformity with the original.

Validity: 10 years from the date of approval.

Place and date of issue: **Craiova, 07.09.2021**

Year of application of the CE marking: **2021**

Registration No: **1105/07.09.2021**

Authorised person and signature

:

Ing. Stroe Marius Catalin
Director General of
SC RURIS IMPEX SRL

MOTOPHA KOCA 3A PAMO RURIS RR270, RR360, RR400, RR400C, RR460, RR460C



СЪДЪРЖАНИЕ

1. ВЪВЕДЕНИЕ	3
2. ИНСТРУКЦИИ ЗА БЕЗОПАСНОСТ	4
2.1 ЕТИКЕТИ ПО МАШИНАТА.....	4
3. Представяне на моторната коса.....	5
4. ТЕХНИЧЕСКИ ДАННИ	6
5. монтаж	8
6. ЗАРЕЖДАНЕ С ГОРИВО.....	11
6.1 СМЕС.....	11
6.2 ЗАРЕЖДАНЕ	12
6.3 БЕЗОПАСНА РАБОТА С ГОРИВОТО.....	13
7. ПУСКАНЕ В ЕКСПЛОАТАЦИЯ.....	13
7.1 Период на лапиране.....	16
8. Предварителни проверки.....	16
9. Работа с моторна коса за рамо	17
9.1 НАЧИНИ НА КОСЕНЕ	18
9.2 Видове ножове и тяхното ползване.....	21
9.3 ПРЕДУПРЕЖДЕНИЕ	22
10. ПОДДРЪЖКА.....	22
10.1.1 таблица за поддръжка.....	23
11. съхранение на машината	24
12. ДЕКЛАРАЦИИ ЗА СЪОТВЕТСТВИЕ	26

1. ВЪВЕДЕНИЕ

Скъпи клиенти!

Благодарим ви за решението да закупите продукт на RURIS и за доверието, оказано на нашата компания! RURIS е на пазара от 1993 г. и през цялото това време се превърна в силна марка, която изгради репутацията си, спазвайки обещания, но и чрез непрекъснати инвестиции, предназначени да помогнат на клиентите с надеждни, ефективни и качествени решения.

Убедени сме, че ще оцените нашия продукт и ще се наслаждавате на неговите способности дълго време. RURIS не само предлага оборудване на своите клиенти, но и цялостни решения. Важен елемент в отношенията с клиента са съветите както преди продажбата, така и след продажбата, клиентите на RURIS имат на разположение цяла мрежа от партньорски магазини и сервизни точки.

За да се насладите на продукта, който сте купили, моля, прочетете внимателно ръководството за потребителя. Следвайки инструкциите, ще ви бъде гарантирано дългосрочно използване. Компанията RURIS работи непрекъснато за развитието на своите продукти и следователно си запазва правото да променя, наред с други неща, тяхната форма, външен вид и експлоатационни характеристики, без да има задължението да съобщава това предварително.

Благодаря ви още веднъж, че избрахте продуктите на RURIS!

Информация и поддръжка на клиенти:

Телефон: **0351.820.105**

e-mail: **info@ruris.ro**

2. ИНСТРУКЦИИ ЗА БЕЗОПАСНОСТ

2.1 ЕТИКЕТИ ПО МАШИНАТА



Европейски норми CE



Опасност!



Прочетете ръководството за потребителя!



Носете предпазни каска!



Не използвайте моторната косата на разстояние по - малко от 15 м в близост до други хора!



Носете защитни ръкавици!



Носете защитни ботуши или обувки!



Опасност от нараняване на хора в близост до моторната коса!

3. ПРЕДСТАВЯНЕ НА МОТОРНАТА КОСА

1. Въздушен филтър
2. Дръжки
3. Скоба за дръжките
4. Трансмисионен прът
5. Защитно устройство
6. Редукторна глава
7. Диск за рязане на трева
8. Ускорителен лост
9. Превключвател за включване / изключване
10. Електрическо окабеляване
11. Двигател
12. Ауспух
13. Стартер

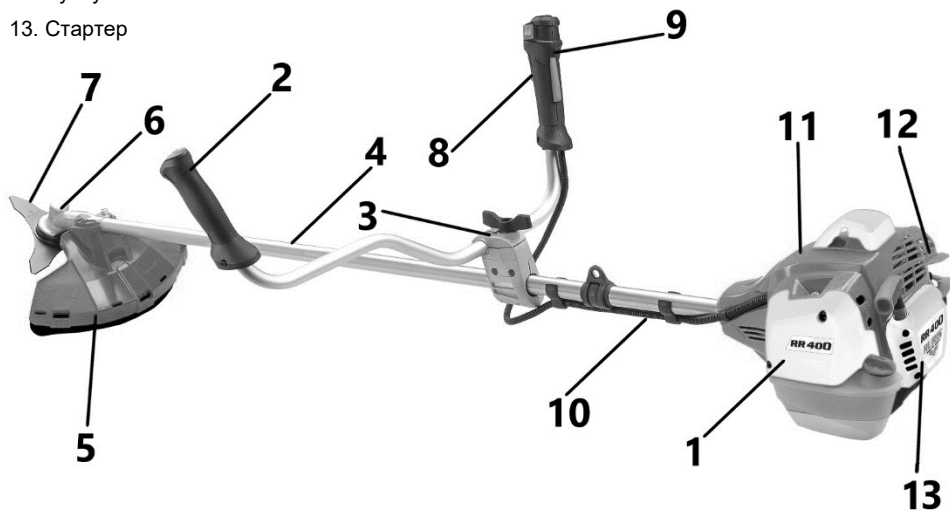

4. ТЕХНИЧЕСКИ ДАННИ

Модел	RR 270	RR360	RR400
Двигател	Khumma, 2-тактов	Khumma, 2- тактов	Khumma, 2-тактов
Максимална мощност на двигателя	1.5 к.с.	2.4 к.с.	2.8 к.с.
Цилиндричен капацитет	27.2 см ³	36.3 см ³	41.2 см ³
Гориво	Безоловен бензин	Безоловен бензин	Безоловен бензин
Горивна смес	20 мл масло / литър бензин	25 мл масло / литър бензин	25 мл масло / литър бензин
Стартиране	Ръчно	Ръчно	Ръчно
Акcesoар	Ауто кът и 3-зъбен нож	Ауто кът и 3-зъбен нож	Ауто кът и 3-зъбен нож
Ширина на рязане	255 mm	255 mm	255 mm
Колани	Единичен колан	Двоен баланс	Двоен баланс
Тегло	5.6 kg	6.2 kg	6.2 kg
Дръжки	Стандарт	RURIS PlusConfort	RURIS PlusConfort
Среден разход на гориво	0.6L/h	0.9L/h	1 L/h
Vibratsii na dyasnata drúzhka	5.87 m/s ²	5.18 m/s ²	5.84 m/s ²
Vibratsii na lyavata drúzhka	5.97 m/s ²	4.79 m/s ²	5.96 m/s ²

Максимална мощност е мощността на двигателя, на пейката, без въздушен филтър и ауспух.

Нетното тегло е без гориво, без режещи инструменти, без оборудване, без командни и управляващи елементи.

Модел	RR400C	RR460	RR460C
Двигател	Khumma, 2 - тактов	Khumma, 2 - тактов	Khumma, 2 - тактов
Максимална мощност на двигателя	2.8 к.с.	3 к.с.	3 к.с.
Цилиндричен капацитет	41.2 см ³	46.5 см ³	46.5 см ³
Гориво	Безоловен бензин	Безоловен бензин	Безоловен бензин
Горивна смес	25 мл масло / литър бензин	25 мл масло / литър бензин	25 мл масло / литър бензин
Стартиране	Ръчно	Ръчно	Ръчно
Акcesoар	Ауто кът и 3-зъбен нож	Ауто кът и 3-зъбен нож	Ауто кът и 3-зъбен нож
Ширина на рязане	255 mm	255 mm	255 mm
Колани	Двоен баланс	Двоен баланс	Двоен баланс
Тегло	6.7 kg	6.2 kg	6.7 kg
Дръжки	Стандартни	RURIS PlusConfort	Стандартни
Антивибрационна система	Да	-	Да
Среден разход на гориво	1 L/h	1.1L/h	1.1L/h
Vibratsii na dyasnata drūzhka	3.4 m/s ²	6.28 m/s ²	3.12 m/s ²

Vibratsii na lyavata drúzhka	4.35 m/s ²	5.89 m/s ²	4.36 m/s ²
-------------------------------------	-----------------------	-----------------------	-----------------------

Максимална мощност е мощността на двигателя, на пейката, без въздушен филтър и ауспух.

Нетното тегло е без гориво, без режещи инструменти, без оборудване, без командни и управляващи елементи.

5. МОНТАЖ

Преди да монтирате и пуснете в експлоатация, трябва да се уверите, че косачката е правилно сглобена според плана за състава и да следвате инструкциите в това ръководство. Само след това можете да продължите към действителното въвеждане в експлоатация.

Свързване на трансмисията към блока на двигателя



Свържете трансмисията към двигателя с помощта на винтовете и шайбите, предоставени.

Монтиране на дръжките

Разхлабете винтовете на скобата на дръжката, докато не се освободи от резба, затегнете дръжките съгласно.



Монтаж на защитното устройство (предпазител)



Поставете предпазителя в точките за закрепване и затегнете здраво 4-те винта.

Има ролята на защита на потребителя от твърди тела, които могат да отскачат по време на употреба, както и ролята на ограничител на натоварването.

Внимателен! Не използвайте DAC кос без предпазителя.

Монтиране-демонтиране на режещия диск и саморезачката

За да продължите правилно, ще трябва да имате под ръка следните инструменти: бутонът за заключване и ключът с дръжката на косачката.

Редът за сглобяване и разглобяване е показан на фиг. 7

Използвайте имбуса от принадлежностите на косата DAC и го поставете в заключващия отвор на редуционната глава и в заключващия отвор на дистанционера на фиг. 7 снимка 5.

Използвайте гаечния ключ на косата DAC, закрепете контргайката и я завъртете обратно на часовниковата стрелка, за да я затегнете или обратно на часовниковата стрелка, за да я разхлабите.

Режещият диск с 3 остриета (снимка 4, фиг. 7) може да се монтира от всяка страна, с двойно заточване.

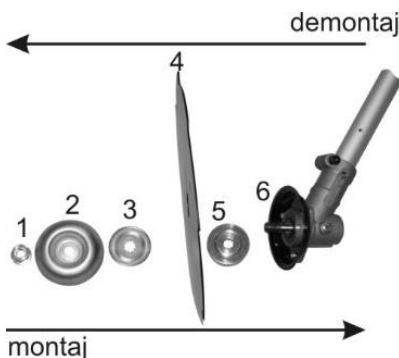

Fig. 7

описание на снимката: **демонтаж**
 монтаж

Проверете дали всичко е монтирано правилно и дали дискът е затегнат без аксиално или напречно закрепване.

Когато монтирате автоматичното изрязване, снимка 1, 2, 3 и 4 от фиг. 7 не се използват. Използва се заключващата шайба (снимка 5, фиг. 7), която спомага за заключването на оста на редуциращата глава, а след това саморезачеа се завинтва, обратно на часовниковата стрелка, на ръка, което ни помага да заключваме и затягаме плътно.

Ако това не работи, трябва незабавно да се свържете с най -близкия оторизиран сервисен център на RURIS, за да отстраните този проблем.

Монтаж на колана

За да монтирате колана, ще трябва да го поставите на раменете и след това да го закрепите.

Колана може лесно да бъде прикрепена към тялото на потребителя посредством бързо регулиращи се елементи, без потребителят да губи време или да изпитва дискомфорт по време на работа.

Чрез бърза настройка потребителят може да започне работа веднага.

- За да можете правилно да поставите косата в колана, уверете се, че тя е в равновесие и не докосва земята.
- За да балансирате косачката по отношение на колана и височината на потребителя, ще трябва да изпълните следните маневри:
- За да балансирате косачката по отношение на колана и височината на потребителя, ще трябва да изпълните следните маневри.



В този случай операцията ще се извърши лесно, без да поддържате косачката на ръцете.

6. ЗАРЕЖДАНЕ С ГОРИВО

6.1 СМЕС

ВНИМАНИЕ!

1. Бензинът е запалим. Избягвайте открит огън близо до гориво. Спрете двигателя и го оставете да се охлади преди зареждане с гориво.

2. Двигателите на RURIS се смазват с масло, специално направено за двутактови бензинови двигатели с въздушно охлаждане. Ако не използвате **масло клас API TC** или по -висок клас масло по време на гаранционния срок ще анулира гаранцията.

Препоръчително съотношение на смесване: 1 л бензин + 25 мл двутактово масло. Емисиите на газове се контролират от параметрите и основните компоненти на двигателя (например карбурация, координация на запалването, ауспук)

3. Тези двигатели са сертифицирани за работа с безоловен бензин.

4. Уверете се, че използвате бензин с минимално октаново число 95.

5. Безоловен бензин се препоръчва за намаляване на замърсяването на въздуха с цел опазване на околната среда.
6. Лошият бензин или масла могат да повредят уплътнителните пръстени, маркучите за всмукване на бензин, буталото, сегментите, цилиндъра или резервоара за гориво на двигателя

Препоръчано съотношение на сместа					
Схема на сместа					
Литри бензин	1	2	3	4	5
MI масло за 2 тактов двигател	25	50	75	100	125

- Измервайте точно количеството бензин и за масло препоръчваме да използвате градуирана спринцовка.
- Хомогенизирането се извършва чрез разбъркване на сместа в контейнер за гориво без примеси.
- Поставете бензин в чист съд за гориво.
- Налейте цялото масло и разбъркайте добре.
- Поставете ясен етикет от външната страна на съда, за да избегнете объркване с други съдове

6.2 ЗАРЕЖДАНЕ

Поставете коса на работна маса, разхлабете капачката на резервоара за гориво и изсипете горивната смес. Информация за обема на резервоара за гориво можете да намерите в таблицата в глава "ТЕХНИЧЕСКИ ДАННИ". Не използвайте гориво, съхранявано в резервоара за повече от 7 дни.



6.3 БЕЗОПАСНА РАБОТА С ГОРИВОТО

 **ВНИМАНИЕ!**



Това гориво е изключително запалимо. Не пушете и не приближавайте пламъци или искри близо до горивото.

 **ВАЖНО!**

1. Спрете двигателя преди зареждане с гориво.
2. Използването на неподходящо масло може да доведе до замърсяване на свещите, запушване на ауспуха или блокиране на буталните пръстени.
3. Отдалечете се поне 3 метра от точката на захранване, преди да стартирате двигателя.
4. Използването на неправилно гориво ще доведе до сериозни повреди на вътрешните части на двигателя за кратко време

7. ПУСКАНЕ В ЕКСПЛОАТАЦИЯ

Преди да пуснете косачката в експлоатация, трябва да се уверите, че са изпълнени следните условия: в радиус от 15 метра от двете страни на косачката няма хора или предмети, с които тя би могла да влезе в контакт.

- Моторната коса е поставена хоризонтално на земята.
- кабелите са монтирани правилно.
- дръжките са правилно монтирани и фиксирани.
- редуциращата глава има графитен вазелин на винта.

- сместа от масло RURIS 2TT-MAX или масло по класификация API: TC или по-висок клас и горивото е в правилни пропорции 25 ml масло / 1 литър гориво (безоловен бензин).
- сместа се прави в специален съд и хомогенизира. Сместа не трябва да е по -стара от 7 дни.
- двигателят има достатъчно гориво за стартиране.
- лостът на газта се задейства максимално и в междинно положение за студен старт и е заключен.
- превключвателят за включване / изключване е настроен на позиция „I“ (включен)
- режещият диск е монтиран и фиксиран правилно, обезопасен с предпазната гайка.
- предпазителят е монтиран правилно.
- всички болтове на косачката са затегнати.

Стартиране на двигателя

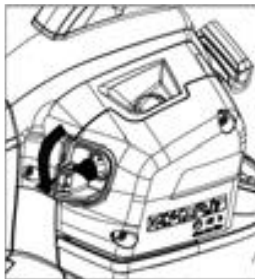
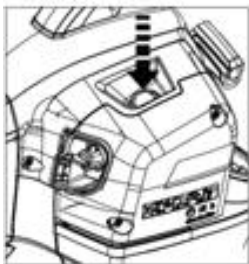

Стартирайте бензиновия карбуратор с 3 последователни натискания на бензиновата помпа

Поставете шоквият вентил в затворено положение и превключвателя във включено положение (ON).

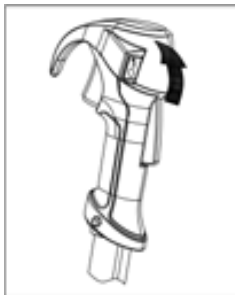

Натиснете лоста на газта докрай и го блокирайте.

Освободете лоста за газта

Закрепете косата здраво с лявата си ръка и дръпнете въжето за стартиране с дясната си ръка.

Издърпването на връвта трябва да се извърши на два етапа. Първата стъпка ще бъде направена чрез леко издърпване на стартера, докато струната е предварително напрегната. Вторият етап ще бъде чрез постоянно издърпване. Издърпването се извършва, докато не чуете първия симптом за запалване. След първия симптом на стартиране спрете да дърпате кабела на стартера и превключете амортисьорния клапан в отворено положение. В този момент дръпнете кабела на стартера по същия начин, както е обяснено по-горе, докато двигателят стартира на пълни обороти.

За да може двигателят да работи на празен ход, затегнете ускорителя и след това го освободете.

ВНИМАНИЕ! Не дърпайте стартера внезапно, тъй като може да повредите целия стартер.

Издърпването винаги се извършва чрез предварително натягане на стартерния кабел.

Спиране на двигателя

Двигателят на косачката се спира, както следва:

Освободете ускорителя и оставете двигателя да работи за около 1 минута.

Превключвателя за включено / изключено в положение "OFF"

Необходими са проверки, ако косата не реагира на команди

1. Когато двигателят не стартира:
2. Проверете дали превключвателят за включване / изключване е в позиция "I".
3. Проверете дали има достатъчно гориво.
4. Проверете дали помпата е пълна с бензин.
5. Проверете свещта за искри.
6. Проверете дали горивната смес не е по -стара от 7 дни при оптимални условия.

ПРЕДУПРЕЖДЕНИЕ: Ако моторната коса за рамо не реагира на команди или не работи правилно, трябва незабавно да се свържете с оторизиран сервиз на RURIS.

7.1 ПЕРИОД НА ЛАПИРАНЕ

Лапирането трябва да е на празен ход и да не е натоварено. Три резервоара за гориво на празен ход. На интервал от 10-15 минути се ускорява до максимум, за 10-15 секунди, за евакуация на неизгорялото масло от ауспуха.

8. ПРЕДВАРИТЕЛНИ ПРОВЕРКИ

Уверете се , че:

- Машината е монтирана правилно и напълно.
- Горивната смес отговаря на посоченото съотношение масло и бензин: 25 ml масло / 1 литър бензин
- Използваното масло е с марка RURIS: RURIS 2 TT-MAX или масло с класификация по API: TC или по-висок клас
- Редуциращата глава се пълни с вазелин RURIS, посоченото ниво се определя от вазелина, разположен на върха на винта в зоната за подаване съгласно метода на монтаж, показан по -долу, съгласно фигура 1. Капацитетът му е припл. 20 грама



Монтирането на режещия диск или самонарезача се извършва правилно съгласно информацията от:

Монтиране-демонтаж на режещия диск и самонарезача.

Внимание! Когато монтирате режещия диск, използвайте заключващия имбус, за да разхлабите затягащата гайка по часовниковата стрелка. След като монтирате режещия диск, се уверете, че гайката е стегната и режещият диск е здраво закрепен, направляван и без деформации или пукнатини по повърхността му

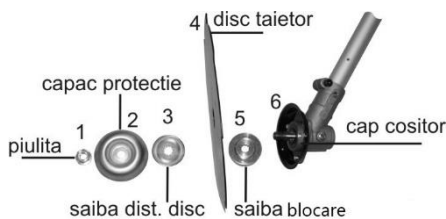

фиг. 1.1

Описание на снимката: 1 - гайка, 2 – защитен капак, 3 шайба за разстояние на диска, 4 - Режеш диск, 5 – шайба за блокиране, 6 – глава на косата

- Скоростната кутия се задейства чрез максимално задействане на лоста за ускорението.
- Проверете дали предпазителят е поставен правилно.
- Заредете отново горивната смес на косачката.

9. РАБОТА С МОТОРНА КОСА ЗА РАМО

Моторната коса за през рамо с марка DAC са продукти, които ви позволяват лесно да избирате режима на косене, без да извършвате последователни настройки или маневри за поддръжка. Моторната коса DAC създават едно цяло с потребителя и осигуряват максимален комфорт и перфектна работа.

За да можете да използвате моторната коса в оптимални условия на работа, ще трябва да проверите преди да започнете косенето дали има предмети, дървени пънове, камъни, жици, мравуняци и др. предмети, с които режещият диск може да влезе в контакт.

Ако откриете такива предмети, ще трябва да ги премахнете от повърхността, която ще косите. В същото време неравностите или други елементи, които биха могли да застрашат вашата безопасност по време на работа, ще трябва да бъдат подчертани с маркировки в тези области.

Внимание! За да можете безопасно да работите с моторната коса, ще трябва да прочетете ръководството и да вземете предвид маркировките върху частите на косачката.

Забранено е използването на косачката без колан.



Уверете се, че преди да започнете операцията, в радиус от поне 15 метра няма хора или животни, които бихте могли да нараните, тъй като при максимална скорост на режещия диск при контакт с камък от земята или други предмети те могат да бъдат отхвърлени.

След като стартирате косачката и я позиционирате в безопасността на колана, можете да започнете да я използвате. За ваша безопасност избягвайте контакт на диска с камъни или твърди тела.

Трансмисията се задейства чрез максимално задействане на лоста на ускорението по време на косене, без колебания, които създават удари в трансмисията и причиняват преждевременното ѝ износване.

9.1 НАЧИНИ НА КОСЕНЕ

1. Спирален метод на косене или цифра 9

- Започнете косенето от външната страна на повърхността. Изберете вашия режим на косене, можете да косите надясно или наляво. Препоръчително е да не косите в двете посоки, тъй като рискувате да стъпите върху окосената трева в посока на връщане, съгласно фиг. 10



фиг. 10

2. Прав метод на косене

- Преди да започнете да косите, задайте ориентир, към който ще се движите. Косенето може да се извърши чрез ориентиране на дръжките последователно надясно или наляво в зависимост от вашия собствен метод на косене..



фиг. 11

описание на снимката: ориентир

2. Метод на косене под наклон или рампа

- За да можете да косите безопасно, застанете перпендикулярно на оста на наклона и винаги се облягайте на крака на наклона, съгласно фиг. 12



фиг. 12

3. Метод на косене, използван за обезлесяване (фиг. 13)

- Обезлесяването винаги се извършва с перфектно избран диск, в зависимост от храстите, които ще бъдат обезлесени.
- За безопасно обезлесяване винаги трябва да започнете от ръба на повърхност за косене и никога от вътрешната страна на тази повърхност, за да избегнете евентуални инциденти



фиг. 13

4. Метод за косене със саморезача





- За да използвате саморезача, трябва да изберете типа струна за повърхността, която ще бъде окосена.
- Струната, която оборудва самокосача, ще смилва фино тревата.
- Самокосача може да се използва успешно в зони с препятствия, за аерация на дървета, в зони на фуги с бордюри.

За да манипулирате проводника, ще трябва да управлявате самонарезача чрез натискане, като го натиснете върху земята или като го почукате леко по земята, съгласно фиг. 14. Тази операция по обработка на струната ще се извърши при максимална скорост на двигателя.



фиг. 14

9.2 ВИДОВЕ НОЖОВЕ И ТЯХНОТО ПОЛЗВАНЕ

	саморезач	Двупроводна режеща глава, чиято дължина се регулира автоматично чрез самонарезача с помощта на ножа на защитното устройство, наричано още ограничител на товара. Използва се особено за косене на места с препятствия.
	Нож с 3 зъба	Изработен от стомана, предназначен за косене на твърда и суха трева върху големи площи.
	Нож с 4 зъба	Изработени от стомана, предназначени за премахване на твърда трева и дръжки на големи площи.
	Нож с 8 зъба	Изработен от стомана, предназначен за рязане на храсти, дръвчета с тънки стъбла.
	Нож с 80 зъба	Изработен от стомана, предназначен за рязане на храсти, тънки стъбла и обезлесяване.

9.3 ПРЕДУПРЕЖДЕНИЕ

Захранването или смазването не се извършва при работещ двигател.

Работата на косачката на полето се извършва с почивки от 15 минути, между подаванията на гориво. Постоянната експлоатация е забранена!

Всеки, който не е запознат с машината и никога не я е използвал, трябва да прочете ръководството за потребителя, преди да започне работа с продукта.

Ако оставите косачката без надзор, уверете се, че никой неупълномощен човек не може да я стартира.

Когато работите с косачката близо до стена или бордюр, не забравяйте да спазвате безопасно разстояние.

Подгответе се за работа с подходящи предпазни средства. Преди да започнете работа, огледайте земята, отстранете камъни, дърво, парчета метал и всякакви чужди тела.

Преди да стартира двигателя, потребителят трябва да се увери, че той има чист радиус от поне 15 м пред косачката.

Избършете всички течове на гориво от косачката.

Напълнете резервоара за гориво само когато двигателят е изключен и в проветриво помещение. Не пушете, когато извършвате тази операция.

Преди да започнете работа с косачката, научете се да спирате двигателя безопасно и да използвате машината правилно.

Не транспортирайте и не почиствайте машината при работещ двигател.

Не работете на наклон над 15 градуса.

Ние не поемаме никаква отговорност за произшествия, при които горното не е взето предвид.

10. ПОДДРЪЖКА

Преди почистване, проверка или ремонт на моторната коса, уверете се, че двигателят е спрял и е студен. Изключете свещта, за да предотвратите случайно стартиране.

Потребителят може да извършва само поддръжка и сервизни интервенции, описани в това ръководство. По-сложни интервенции се извършват само в оторизиран сервиз.

За да можете да заточите режещия диск, както и за други интервенции, препоръчително е да отидете в оторизиран сервиз на RURIS.

Някои части от трансмисията работят с вазелин. Необходимо е да се напълни с вазелин и да се провери редуциращата глава. Количеството вазелин в редуциращата глава трябва да се проверява преди всяка употреба.

Ако режещият диск не реже правилно, той може да се наточи или в крайна сметка да се смени.

Поддръжката на въздушния филтър се извършва преди всяка употреба. Свалете капака на въздушния филтър, свалете филтърния елемент и измийте с топла вода и препарат. След като изсъхне напълно, той се сглобява отново.

ВНИМАНИЕ! За почистване на филтъра не се използват петролни продукти. Повреденият въздушен филтър трябва да се смени, в противен случай прахът и примесите, които могат да попаднат в карбуратора и двигателя, водят до тяхното повреждане.

Винаги използвайте само масло RURIS 2TT-MAX или масло с клас API: TC или по-висок след пускане и след гаранция.

Свържете се с вашия оторизиран дилър на RURIS за всякакви проблеми или недоразумения относно работата с машината.

Ако не работите с косачката повече от 2 седмици, ще трябва да изпразните резервоара за гориво и да стартирате моторната коса, за да консумирате гориво от карбуратора. Следващия път, когато трябва да я напълните с нова смес, посочена в ръководството за потребителя

10.1.1 ТАБЛИЦА ЗА ПОДДРЪЖКА

Поддържащо устройство и име на операция		Срок на изпълнение на операцията по поддръжка					
Срок		По време на лапиране		В периода след лапиране			
Устройство	Операция	На 3 часа	Преди всяко започване на работа	25	50	100	Най-малко веднъж годишно
Мотор	Настройки на карбуратора				y		

Въздушен филтър	Почистване		x				
Свещи Охлаждане	Почистване, проверка	x					
	Смяна					x	x
Карбуратор	Почистване		x				
Горивна смес	Почистване при нужда					y	y
	Смяна	На 7 дни					
Скоростна кутия (редуктор)	Смяна или допълване на вазелина			x			x
Мотор	Смяна	На 25 часа					

x-ползвател
y- оторизиран сервис

11. СЪХРАНЕНИЕ НА МАШИНАТА

Ако не използвате моторната коса дълго време (след седмица), направете следното:

- Почистете моторната коса.
- Източете горивото от резервоара.
- Стартирайте моторната коса и я оставете да работи, докато горивото в карбуратора се изразходва и моторната коса спре. Тази операция е необходима, за да се предотврати изпаряването на бензина от сместа, което може да доведе до запушване на отвора на карбуратора чрез отлагане на останалото масло.
- Съхранявайте на сухо място, недостъпно за деца.
- Съхранявайте моторната коса на сухо, с покрив, далеч от влага.
- Смажете всички активни метални части с вазелин.
- Не съхранявайте моторната коса в близост до запалими зони или близо до изходите.

Транспортирането на косата на къси или дълги разстояния се извършва само при спрян двигател.

12. ДЕКЛАРАЦИИ ЗА СЪОТВЕТСТВИЕ

ДЕКЛАРАЦИЯ ЗА СЪОТВЕТСТВИЕ СЕ



Производител: SC RURIS IMPEX SRL

Калеа Северинулуй, № 10, Бл. 317b, Крайова, Долж, Румъния

Тел. 0351 464 632, www.ruris.ro, info@ruris.ro

Упълномощен представител: инж. Строе Мариус Каталин - генерален директор

Упълномощено лице за техническото досие: инж. Флореа Николае - директор на производствения дизайн

Описание на продукта: **МОТОРНА КОСА** извършва операции по косене, като основната машина е енергийният компонент и косата с режещия нож и другите аксесоари, косенето и ефективното работно оборудване. Машината може да се използва и като многофункционална единица.

Продукт: **МОТОРНА КОСА**

Модел	Тип	Сериен номер на продукта	Макс. мощност	Дължина на шината
Ruris	RR270	xx RR270 0001 до xx RR270 9999	1.5 CP	255 mm
Ruris	RR360	xx RR360 0001 до xx RR360 9999	2.4 CP	255 mm
Ruris	RR400	xx RR400 0001 до xx RR400 9999	2.8 CP	255 mm
Ruris	RR400C	xx RR400C 0001 до xxRR400C 9999	2.8 CP	255 mm
Ruris	RR460	xx RR460 0001 до xx RR460 9999	3 CP	255 mm
Ruris	RR460C	xx RR460C 0001 до xxRR460C 9999	3 CP	255 mm

където xx са последните две цифри от годината на производство

Двигател: термичен, безоловен бензин, 2 -тактов

Стартиране: ръчно

Ние, SC RURIS IMPEX SRL Крайова, производител, според Решение на Правителството 1029/2008 - относно условията за пускане на машини на пазара, Директива 2006/42/ЕО - машини; изисквания за безопасност и сигурност, Стандарт EN ISO 12100: 2010 - Машини. Безопасност, Регламент на ЕС 2016/1628 (изменен с Регламент на ЕС 2018/989) - установяване на мерки за ограничаване на емисиите на газове и частици от двигатели и Решение на Правителството 467/2018 относно мерките за прилагане на споменатия регламент, ние сертифицирахме съответствието на продукта с посочените стандарти и декларираме, че отговаря на основните изисквания за безопасност и сигурност.

Долуподписаният Строе Каталин, представител на производителя, декларирам на своя отговорност, че продуктът отговаря на следните европейски стандарти и директиви:

- **EN ISO 12100/2010 / SR EN ISO 12100:2011** - Безопасност на машини. Основни концепции, общи принципи на проектиране. Основна терминология, методология. Технически принципи

- **SR EN 12733:2019 / EN 12733:2018** - Селскостопанска и горска техника. Моторни косачки с пешеходен оператор. Сигурност

- **SR EN ISO 3744:2011/ EN ISO 3744:2010** - Горски машини и градински машини. Код за акустичен тест за машини, оборудвани с двигател с вътрешно горене.

- **SR EN 11850:2012/A1:2016/ EN ISO 11850:2011/A1:2016** - Горски машини. Самоходни машини. Изисквания за безопасност

- **SR EN 14930+A1:2009/ EN 14930:2007+A1:2009** - Селскостопанска и горска техника и градинска техника. Ръчни машини и пешеходен водач. Определяне на риска от контакт с горещи повърхности

- **SR EN ISO 11806-1:2012 / EN 11806-1:2011** – Селскостопанска и горска техника. Изисквания за безопасност и тестове за преносими устройства за почистване на храсти и косене на трева, задвижвани от двигател с вътрешно горене

- **SR EN ISO 14982:2009 / EN 14982:2009** – Селскостопанска и горска техника. Електромагнитна съвместимост.

- **SR EN IEC 61000-6-1:2019/ EN 61000-6-1:2019** – Електромагнитна съвместимост Общи стандарти Имунитет за жилищни, търговски и слабо индустриализирани среди

- **SR EN 55014-1:2017**; - Електромагнитна съвместимост. Изисквания за домакински уреди, електроинструменти и подобни уреди. Част 1: Емисии

- **SR EN 55014-2:2015** - Електромагнитна съвместимост. Изисквания за домакински уреди, електроинструменти и подобни уреди. Част 2: Имунитет. Стандарт на семейство продукти

- **Директива 2000/14 / ЕО (изменена с Директива 2005/88 / ЕО)** - Емисии на шум във външната среда
- **Директива 2006/42 / ЕО** - за машини - пускане на пазара на машини
- **Директива 2014/30/ЕС** за електромагнитна съвместимост (Решение на правителството 487/2016 за електромагнитна съвместимост, актуализирана през 2019 г.);
- **Регламент на ЕС 2016/1628** (изменен с Регламент на ЕС 2018/989) - установяване на мерки за ограничаване на емисиите на газообразни и прахови замърсители от двигателите

Други използвани стандарти или спецификации:

- **SR EN ISO 9001** - Система за управление на качеството
- **SR EN ISO 14001** - Система за управление на околната среда
- **SR ISO 45001:2018** - Система за управление на здравето и безопасността при работа.

МАРКИРАНЕ И ЕТИКЕТИРАНЕ НА ДВИГАТЕЛИ

Бензиновите двигатели с искрово запалване, получени и използвани на оборудване и машини на RURIS, съгласно Регламент на ЕС 2016/1628 (изменен с Регламент на ЕС 2018/989) и Решение на правителството 467/2018 са маркирани с:

Модел	Тип	ЕВРО НОМЕР	Тип	концепция	Марка и име на производителя
Ruris	RR270	e13*2016/1628*2017/656SHA1/P*0002*00	1E34F-5	Khumma	Z.Z.T CO LTD.
Ruris	RR360	e13*2016/1628*2017/656SHA1/P*0138*00	1E38F-2	Khumma	Z.Z.T CO LTD.
Ruris	RR400	e13*2016/1628*2017/656SHA1/P*0138*00	1E41F-2	Khumma	Z.Z.T CO LTD.
Ruris	RR400 C	e13*2016/1628*2017/656SHA1/P*0138*00	1E41F-2	Khumma	Z.Z.T CO LTD.
Ruris	RR460	e13*2016/1628*2017/656SHA1/P*0138*00	1E43F-5	Khumma	Z.Z.T CO LTD.
Ruris	RR460 C	e13*2016/1628*2017/656SHA1/P*0138*00	1E43F-5	Khumma	Z.Z.T CO LTD.

Забележка: техническата документация е собственост на производителя.

Уточнение: Тази декларация е в съответствие с оригинала.

Срок на годност: 10 години от датата на одобрение.

Място и дата на издаване: **Крайова, 07.09.2021 г.**

Година на поставяне на СЕ маркировката: **2021**

Рег. №: **1104/07.09.2021**

Оторизирано лице и подпис:

Инж. Строе Мариус Каталин

Генерален Директор

SC RURIS IMPEX SRL



ДЕКЛАРАЦИЯ ЗА СЪОТВЕТСТВИЕ ЕС

Производител: SC RURIS IMPEX SRL

Калеа Северинулуй, № 10, Бл. 317b, Крайова, Долж, Румъния

Тел. 0351 464 632, www.ruris.ro, info@ruris.ro

Упълномощен представител: инж. Строе Мариус Каталин - генерален директор

Упълномощено лице за техническото досие: инж. Флореа Николае - директор на производствения дизайн.

Описание на продукта: **МОТОРНА КОСА** извършва операции по косене, като основната машина е енергийният компонент и косата с режещия нож и другите аксесоари, косенето и ефективното работно оборудване. Машината може да се използва и като многофункционална единица.

Продукт: **МОТОРНА КОСА**

Модел	Тип	Ниво на акустична мощност (празен ход)	Ниво на акустична мощност	Сертифициране	Номер на отчета
Ruris	RR270	112 db	112 db	INTERTEK	170603035SHA-001 - 21/09/2017
Ruris	RR360	114 db	114 db	INTERTEK	160800464SHA-001- 23/11/2016
Ruris	RR400	114 db	114 db	INTERTEK	160800464SHA-001- 16/12/2016
Ruris	RR400C	114 db	114 db	INTERTEK	160800464SHA-001- 16/12/2016
Ruris	RR460	114 db	114 db	INTERTEK	160800464SHA-001- 16/12/2016
Ruris	RR460C	114 db	114 db	INTERTEK	160800464SHA-001- 16/12/2016

където xx са последните две цифри от годината на производство

Двигател: термичен, безоловен бензин, 2 -тактов

Стартиране: ръчно

Нивото на звукова мощност е сертифицирано в съответствие с разпоредбите на Директива 2000/14 / ЕО, изменена с Директива 2005/88 / ЕО и SR EN ISO 3744: 2010

Ние, SC RURIS IMPEX SRL Крайова като производител, в съответствие с Директива 2000/14/ЕО (изменена с Директива 2005/88/ЕО), Решение на Правителството № 1756/2006 - за ограничаване на нивото на шума в околната среда, произведено от оборудване, предназначено за използване извън сгради, ние проверихме и сертифицирахме съответствието на продукта с посочените стандарти и декларираме, че той отговаря на основните изисквания.

Долуподписаният Строе Каталин, представител на производителя, декларирам на своя отговорност, че продуктът отговаря на следните европейски стандарти и директиви:

- **Директива 2000/14 / ЕО (изменена с Директива 2005/88 / ЕО)** - Емисии на шум във външната среда
- **SR EN ISO 3744: 2010** - Акустика. Определяне на нивата на звукова мощност, излъчвани от източници на шум, използвайки звуково налягане

- **Директива 2006/42 / ЕО** - за машини - пускане на пазара на машини
- **Директива 2014/30/ЕС** за електромагнитна съвместимост (Решение на правителството 487/2016 за електромагнитна съвместимост, актуализирана през 2019 г.);
- **Регламент на ЕС 2016/1628** (изменен с Регламент на ЕС 2018/989) - установяване на мерки за ограничаване на емисиите на газообразни и прахови замърсители от двигателите.

Други използвани стандарти или спецификации:

- **SR EN ISO 9001** - Система за управление на качеството
- **SR EN ISO 14001** - Система за управление на околната среда
- **SR ISO 45001:2018** - Система за управление на здравето и безопасността при работа.

Забележка: техническата документация е собственост на производителя.

Уточнение: Тази декларация е в съответствие с оригинала.

Срок на годност: 10 години от датата на одобрение.

Място и дата на издаване: **Крайова, 07.09.2021 г.**

Година на поставяне на СЕ маркировката: **2021**

Рег. №: **1105/07.09.2021**

Оторизирано лице и подпис:



Инж. Строе Мариус Каталин
Генерален Директор
SC RURIS IMPEX SRL

Motorni trimmer za travu RURIS RR270, RR360, RR400, RR400C, RR460, RR460C



SADRŽAJ

1. Uvod.....	3
2. UPUTSTVA ZA BEZBEDNOST	4
2.1 OZNAKE OPREME.....	4
3. OPŠTI OPIS TRIMERA	5
4. Tehnički podaci.....	6
5. Montaža	8
6. SNABDEVANJE GORIVOM.....	11
6.1 SMESA	11
6.2 SNABDEVANJE	12
6.2 SIGURNOST RUKOVANJA GORIVOM	13
7. PUŠTANJE U RAD.....	13
7.1 PROBNI PERIOD.....	15
8. PROVERE PRE VRŠENJA RAD	16
9. 9. RAD MOTORNOG TRIMERA	17
9.1 METODA KOŠENJA.....	18
9.2 VRSTE NOŽEVA I NJIHOVA UPOTREBA.....	21
9.3 UPOZORENJA	21
10. ODRŽAVANJE.....	22
10.1.1 TABELA ODRŽAVANJA.....	24
11. SKLADIŠTENJE ALATA.....	25
12. IZJAVA O USKLAĐENOSTI	26

1. UVOD

Dragi kupci!

Hvala vam na odluci da kupite RURIS proizvod i na ukazanom poverenju našoj kompaniji! RURIS je na tržištu od 1993. godine i za sve to vreme postao je snažna marka koja je svoju reputaciju izgradila ispunjavajući svoja obećanja, ali i kontinuiranim ulaganjima koja su namenjena da pomognu kupcima pouzdanim, efikasnim i kvalitetnim rešenjima.

Uvereni smo da ćete ceniti naš proizvod i dugo uživati u njegovim performansama. RURIS svojim kupcima ne nudi samo opremu, već i kompletna rešenja. Važan element u odnosu sa kupcem su saveti i pre prodaje i posle prodaje, kupcima RURIS-a na raspolaganju je čitava mreža partnerskih prodavnica i servisnih punktova.

Da biste uživali u kupljenom proizvodu, pažljivo pročitajte uputstvo za upotrebu. Sledite uputstva, garantovaćete vam dugotrajnu upotrebu. Kompanija RURIS kontinuirano radi na razvoju svojih proizvoda i stoga zadržava pravo izmene, između ostalog, njihovog oblika, izgleda i performansi, bez obaveze da to unapred saopšti.

Još jednom vam hvala što ste odabrali RURIS proizvode!

Informacije o kupcima i podrška:

Telefon: **0351.820.105**

e-mail: info@ruris.ro

2. UPUTSTVA ZA BEZBEDNOST

2.1 OZNAKE OPREME



. Evropski standardi CE



Opasnost!



Pročitajte ovo uputstvo



Operator mora nositi ličnu zaštitnu opremu (PPE).



Ne koristite kosilicu na udaljenosti manjoj od 15 m u blizini drugih ljudi!



Koristite zaštitu za ruke(rukavice).



Koristite zaštitu za noge.



Opasnost od telesnih povreda osoba u blizini trimera

3. OPŠTI OPIS TRIMERA

1. Filter za vazduh
2. Rogovi
3. Stezaljka za rog
4. Transmisiona šipka
5. Zaštitni uređaj
6. Nema reduktora
7. Kosilica
8. Poluga za gas
9. Uključite / isključite
10. Električno ožičenje
11. Motor
12. Ispušni bubanj
13. Starter

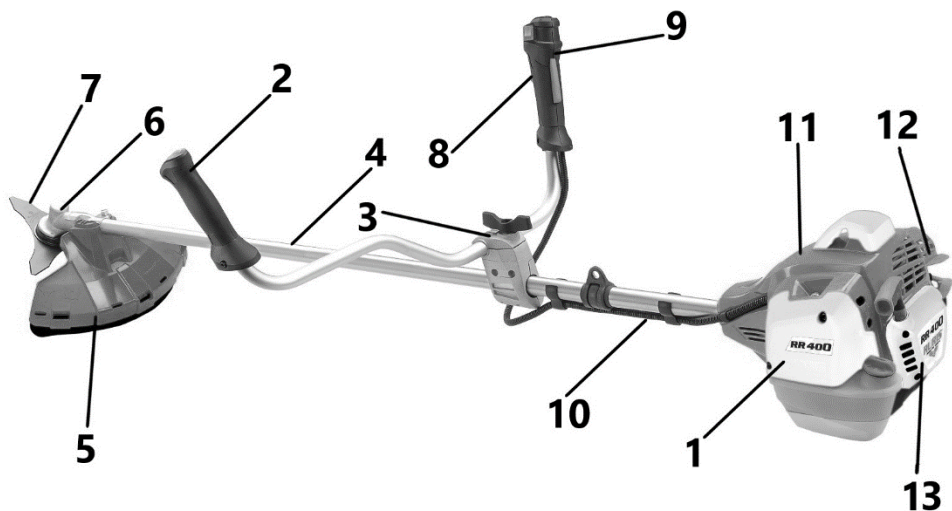

4. TEHNIČKI PODACI

Model	RR 270	RR360	RR400
Motorni	Khumma, 2 puta	Khumma, 2 puta	Khumma, 2 puta
Maksimalna snaga motora	1.5 KS	2.4 KS	2.8 KS
Cilindrični kapacitet	27,2 cc	36,3 cc	41,2 cc
Žapaljivo	Bezolovni benzin	Bezolovni benzin	Bezolovni benzin
Mešavina goriva	20 ml ulja / litar benzina	25 ml ulja / litar benzina	25 ml ulja / litar benzina
Početak	ručno	ručno	ručno
Dodatna oprema	Automatski rez i nož sa 3 zuba	Automatski rez i nož sa 3 zuba	Automatski rez i nož sa 3 zuba
Širina sečenja	255 mm	255 mm	255 mm
Upregni	Jedinstven pojas	Dvostruka ravnoteža	Dvostruka ravnoteža
Težina	5.6 kg	6.2 kg	6.2 kg
Potpورا za rog	standard	RURIS PlusConfort	RURIS PlusConfort
Prosečna potrošnja goriva	0.6L/h	0.9L/h	1 L/h
Vibracije desne ručke	5.87 m/s ²	5.18 m/s ²	5.84 m/s ²
Vibracije leve ručke	5.97 m/s ²	4.79 m/s ²	5.96 m/s ²

Maksimalna snaga je snaga motora, na klupi, bez vazdušnog filtera i prigušivača.

Neto težina je bez goriva, bez reznog alata, bez opreme, bez komandnih i upravljačkih elemenata.

Model	RR400C	RR460	RR460C
Motorni	Khumma, 2 puta	Khumma, 2 puta	Khumma, 2 puta
Maksimalna snaga motora	2.8 KS	3 KS	3 KS
Cilindrični kapacitet	41,2 cc	46,5 cc	46,5 cc
Zapaljivo	Bezolovni benzin	Bezolovni benzin	Bezolovni benzin
Mešavina goriva	25 ml ulja / litar benzina	25 ml ulja / litar benzina	25 ml ulja / litar benzina
Početak	ručno	ručno	ručno
Dodatna oprema	Automatski rez i nož sa 3 zuba	Automatski rez i nož sa 3 zuba	Automatski rez i nož sa 3 zuba
Širina sečenja	255 mm	255 mm	255 mm
Upregni	Dvostruka ravnoteža	Dvostruka ravnoteža	Dvostruka ravnoteža
Težina	6.7 kg	6.2 kg	6.7 kg
Potpora za rog	standard	RURIS PlusConfort	standard
Sistem protiv vibracija	da	-	da
Prosečna potrošnja goriva	1 L/h	1.1L/h	1.1L/h
Vibracije desne ručke	3.4 m/s ²	6.28 m/s ²	3.12 m/s ²

Vibracije leve ručke	4.35 m/s ²	5.89 m/s ²	4.36 m/s ²
----------------------	-----------------------	-----------------------	-----------------------

Maksimalna snaga je snaga motora, na klupi, bez vazdušnog filtera i prigušivača.

Neto težina je bez goriva, bez reznog alata, bez opreme, bez komandnih i upravljačkih elemenata.

5. MONTAŽA

Pre montaže i puštanja u rad morate se uveriti da je kosilica pravilno sastavljena prema planu sastava i slediti uputstva u ovom priručniku. Tek tada možete pristupiti stvarnom puštanju u rad.

Povezivanje menjača sa jedinicom motora



Spojite menjač na motornu jedinicu pomoću isporučених vijaka i navrtke.

Montiranje ručica

Olabavite vijke na stezaljci za rog dok se ne oslobodi navoja, pričvrstite robove prema.

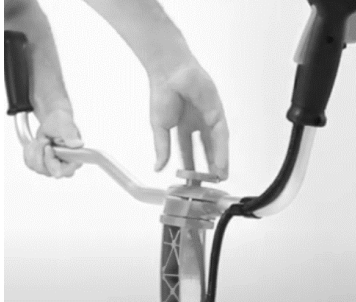

Montiranje zaštitnog uređaja (štitnika)



Postavite štitnik na mesta pričvršćivanja i čvrsto zategnite sva 4 vijka.

Ima ulogu zaštite korisnika od tvrdih tela koja mogu da se odbiju tokom upotrebe, kao i ulogu ograničenja opterećenja.

Pažljivo! Ne koristite kosilicu bez štitnika.

Montarea-demontarea discolui tăietor și a auto-cutului

Da biste pravilno nastavili, morate imati pri ruci sledeće alate: bravu za zaključavanje i ključ sa ručkom motorne kose. Redosled montaže-demontaže prikazan je na Sl. 7. Upotrijebite bravicu na DAC motornoj kosilici i postavite je u otvor za zaključavanje na redukcionalnoj glavi i u otvor za zaključavanje odstoynika na Sl. 7 slika 5.

Upotrijebite ključ od DAC motorne kosilice, pričvrstite maticu i okrenite je u smjeru suprotnom od kazaljke na satu da je zategnete ili u smjeru kazaljke na satu za otpuštanje.

Rezni disk sa 3 oštrice (slika 4, slika 7) može se montirati sa bilo koje strane, sa dvostrukim oštrenjem.

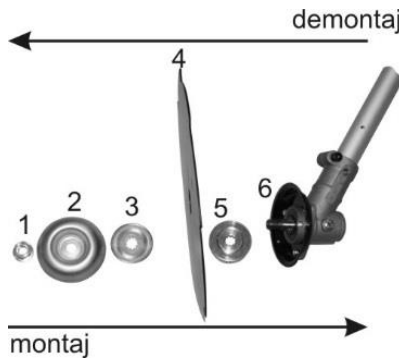

Sl. 7

Demontaj =demontaža

Montaj = montaža

Proverite da li je ceo sklop pravilno postavljen i da li je disk zategnut bez aksijalnog ili poprečnog zazora. Kada montirate autocut, slike 1, 2, 3 i 4 sa Sl. 7 se ne koriste.

Koristi se podloška za zaključavanje (slika 5, slika 7) koja pomaže u zaključavanju ose redukcione glave, a zatim se ručno zavrće samorez, suprotno od kazaljke na satu, pomažući nam da zaključamo i snažno zategnemo. Ako vam ovo ne uspe, morate se odmah obratiti najbližem ovlaštenom servisu RURIS -a kako biste rešili ovaj problem.

Ugradnja pojasa

Da biste postavili uprtač, moraćete da ga postavite na ramena, a zatim ga pričvrstite. Pojas se može lako pričvrstiti na telo korisnika pomoću brzo podešavajućih elemenata, bez da korisnik gubi vreme ili trpi nelagodu tokom rada. Brzim podešavanjem, korisnik može odmah početi sa radom.



Da biste mogli pravilno postaviti kosilicu u pojaseve, uverite se da je u ravnoteži i da ne dodiruje tlo.

Da biste uravnotežili kosilicu u odnosu na uprtač i visinu korisnika, moraćete da izvedete sledeće manevre:

- uverite se da je bezbednost pojasa ispod kuka korisnika.
- postavite motornu kosilicu u sigurnosni pojas i ostavite je slobodnu.

- ako kosilica ne stoji u ravnoteži i dodiruje površinu zemlje reznim diskom ili kosilica ima tendenciju da bude nagnuta prema motoru,

Treba sistem za pričvršćivanje koji se nalazi na prenosnoj šipci premestiti u motor ili disk za rezanje dok nalazite tačku ravnoteže kosilice.

U tom slučaju rad će se lako obaviti bez podržavanja kosilice na rukama.

6. SNABDEVANJE GORIVOM

6.1 SMESA

PAŽNJA!

1. Benzin je zapaljiv. Izbegavajte otvorenu vatru u blizini goriva. Zaustavite motor i pustite da se ohladi pre punjenja goriva.

2. RURIS motori su podmazani uljem specijalno napravljenim za dvotaktne benzinske motore sa vazдушnim hlađenjem. Nekorišćenje API TC ili višeg ulja tokom garantnog roka poništava garanciju. Preporučeni odnos mešanja: 1 l benzina + 25 ml 2-taktnog ulja. Emisije gasova kontrolišu parametri i osnovne komponente motora (npr. Rasplinjavanje, koordinacija paljenja, prigušivač)

3. Ovi motori su sertifikovani za rad na bezolovnom benzinu
4. Obavezno koristite benzin sa minimalnim oktanskim brojem 95.
5. Bezolovni benzin se preporučuje za smanjenje zagađenja vazduha radi zaštite životne sredine.
6. Loš benzin ili ulje mogu oštetiti zaptivne prstenove, usisna creva za benzin, klip, segmente, cilindar ili rezervoar za gorivo motora

Preporučena stopa mešanja					
Litara benzina	1	2	3	4	5
ml ulja za dvotaktne motore	25	50	75	100	125

- Izmerite tačno količinu benzina, a za ulje preporučujemo upotrebu označeni špric
- homogenizacija se vrši mešanjem smese u posudi za gorivo bez nečistoća
- Sipajte benzin u čist rezervoar za gorivo.
- Sipajte sve ulje i dobro promešajte.
- Postavite jasnu etiketu sa spoljašnje strane kontejnera kako biste izbegli zabunu sa drugim kontejnerima.

6.2 SNABDEVANJE

Kosilicu postavite na radni sto, olabavite poklopac rezervoara za gorivo i sipajte goriva. Podaci o zapremini rezervoara za gorivo mogu se pronaći u tabeli u poglavlju "TEHNIČKI PODACI". Ne koristite gorivo uskladišteno u rezervoaru duže od 7.



6.2 SIGURNOST RUKOVANJA GORIVOM

ATENȚIE ! PAZNJA



Ovo gorivo je izuzetno zapaljivo. Ne pušite i ne donosite plamen ili iskru u blizini goriva.

IMPORTANT VAŽNO

1. Zaustavite motor pre sipanja goriva.
2. Korišćenje neodgovarajućeg ulja može dovesti do prljanja svećice, začepljenja izduvnih gasova ili zaglavljivanja klipnih prstenova.
3. Udaljite se najmanje 3 metra od tačke napajanja pre nego što pokrenete motor.
4. Korišćenje neodgovarajućeg goriva uskoro će izazvati ozbiljna oštećenja unutrašnjih delova motora.

7. PUŠTANJE U RAD

Pre puštanja kosilice u rad morate se uveriti da su ispunjeni sledeći uslovi:

- u radijusu od 15 metara sa obe strane kosilice nema ljudi ili predmeta sa kojima bi mogla doći u dodir.
- kosilica je postavljena vodoravno na tlo.
- da su kablovi pravilno postavljeni.
- da su ručke pravilno postavljene i fiksirane.
- redukciona glava ima grafitni vazelin na vijku.
- mešavina ulja RURIS 2TT-MAKS ili ulja klasifikacije API: TC ili više i gorivo je u pravilnim proporcijama 25 ml ulja / 1 litar goriva (bezolovni benzin).
- smeša se pravi u posebnoj kontejneru i homogenizuje, smeša nije starija od 7 dana.
- motor ima dovoljno goriva za pokretanje.
- ručica gasa radi maksimalno i u srednjem položaju za hladni start je zaključana.
- prekidač za uključivanje / isključivanje je postavljen u položaj „I“ (uključeno)
- disk za rezanje je pravilno montiran i pričvršćen, pričvršćen sigurnosnom navrtkom.
- da je štitnik pravilno postavljen.
- svi vijci kosilice su pritegnuti.

Startovanje motora

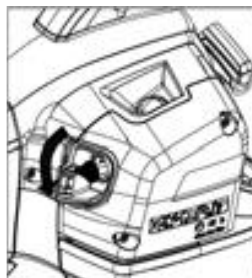
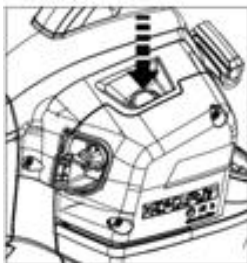

Pokrenite karburator benzina sa 3 uzastopna pritiska pumpe za benzin

Postavite amortizer u zatvoreni položaj, a prekidač u uključeni položaj



Potpuno pritisnite ručicu gasa i zaključajte je

Snažno pričvrstite motornu kosilicu levom rukom, a desnom povucite startni kabl Vučenje žice mora se izvesti u dve faze.

Prvi korak će biti učinjen laganim povlačenjem pokretača sve dok žica nije istegnuta. Druga faza će biti stalnim istegljivanjem.

Povlačenje se vrši sve dok ne čujete prvi simptom početka rada. Nakon prvog simptoma pokretanja, prestanite povlačenje startnog kabela i prebacite udarni ventil u otvoreni položaj.

U ovom trenutku povucite kabl za pokretanje na isti način kao što je gore objašnjeno dok se motor ne pokrene punom brzinom.

Da bi motor radio u praznom hodu, pritegnite gas, a zatim ga otpustite.

PAŽLJIVO! Ne povlačite starter iznenada jer možete oštetiti čitav sklop startera. Povlačenje se uvek vrši zatezanjem startnog niza

Întotdeauna tragerea se face prin pretensionarea sforii demarorului.

Zaustavljanje motora

Motor škare zaustavlja se na sledeći način:

- Otpustite ručicu gasa i ostavite motor da radi oko 1 minut.
- Postavite prekidač na isključenu poziciju (OFF).

Potrebne provere ako kosilica ne reaguje na naredbe

Kada se motor ne radi

- Proverite da li je prekidač za uključivanje / isključivanje u položaju „I“.
- Proverite da li ima dovoljno goriva.
- Proverite da li je pumpa za punjenje napunjena benzinom.
- Proverite da li svećica ima iskru
- Proverite da mešavina goriva nije starija od 7 dana u optimalnim uslovima.

UPOZORENJE: Ako četka za ramena ne reagira na naredbe ili ne radi ispravno, morate se odmah obratiti ovlaštenom servisu RURIS.

7.1 PROBNI PERIOD

Rad mora biti u praznom hodu i ne opterećeno. Tri rezervoara goriva u praznom hodu. U intervalima od 10-15 minuta, maksimalno se ubrzava, 10-15 sekundi, radi evakuacije nesagorelog ulja iz prigušivača.

8. PROVERE PRE VRŠENJA RAD

Budite sigurni da:

- Mašina je pravilno i potpuno montirana
- Mešavina goriva je u skladu sa naznačenim procentom ulja i benzina: 25 ml ulja / 1 litar benzina
- Korišćeno ulje je marke RURIS: RURIS 2 TT-MAKS ili ulje klasifikacije API: TC ili više
- Reducirajuća glava je napunjena RURIS vazelinom, naznačeni nivo daje vazelin smešten na vrhu vijka u dovodnom području prema dole prikazanom načinu slike na slici 1. Njegov kapacitet je približno 20 grama

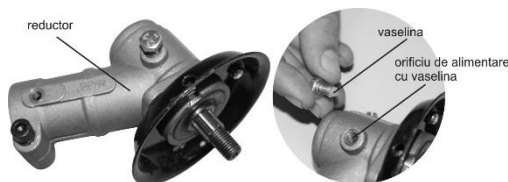

- Montaža diska za rezanje ili samoreza se vrši pravilno prema podacima iz:

Montaža-demontaža rezne ploče i samoreza

Pažljivo! Kada montirate rezni disk, pomoću zabravne igle otpustite steznu maticu u smeru kazaljke na satu. Nakon postavljanja reznog diska, proverite da li je matica čvrsto zategnuta i da je rezni disk sigurno pričvršćen, upravljaven i bez deformacija ili pukotina na svojoj površini.

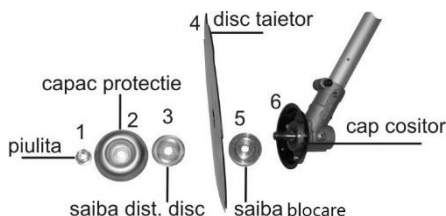

Sl.1.1

1. Vijak
 2. Zaštitni poklopac.
 3. Zavrtak rezača
 4. Disk rezača
 5. Zavrtak za otvaranje
 6. Glava kosilice
- Menjač se aktivira maksimalnim aktiviranjem ručice gasa
 - Proverite da li je štitnik pravilno postavljen
 - Napunite motor kosilice sa smešom goriva.

9. RAD MOTORNOG TRIMERA

Ručne kosilice proizvodi su koji vam omogućavaju da lako izaberete način košenja, bez izvođenja uzastopnih podešavanja ili manevara održavanja.

Kosilice stvaraju jedinstveno telo sa korisnikom i pružaju maksimalnu udobnost i savršen rad.

Da biste mogli da koristite kosilicu u optimalnim radnim uslovima, moraćete pre početka košenja proveriti ima li na površini za košnju predmeta, drvenih panjeva, kamenja, žica, krpia itd. predmete sa kojima disk za sečenje može doći u dodir.

Ako pronađete takve predmete, morat ćete ih ukloniti s površine za košenje. Istovremeno, neravnine ili drugi elementi koji bi mogli ugroziti vašu sigurnost tokom rada morat će biti istaknuti oznakama u tim područjima.

Pažljivo!

Da biste mogli bezbedno rukovati kosilicom, moraćete da pročitate priručnik i uzmete u obzir oznake na delovima kosilice.

Zabranjeno je koristiti kosilicu bez uprtača.

Uverite se da pre početka operacije, u radijusu od najmanje 15 metara, nema ljudi ili životinja koje biste mogli povrediti jer se pri najvećoj brzini rezača u dodiru sa šljunkom sa zemlje ili drugih predmeta mogu se povrediti.



Kada pokrenete kosilicu i postavite je u bezbednosni pojas, možete početi da je koristite.

Radi vaše bezbednosti, izbegavajte kontakt diska sa kamenjem ili tvrdim telima. Menjač se aktivira maksimalnim aktiviranjem ručice gasa, tokom procesa košenja, bez kolebanja koja stvaraju udarce u menjaču i uzrokuju njegovo prerano uništavanje

9.1 METODA KOŠENJA

1. Spiralni način košenja ili slika 9

- Počnite kositi sa spoljašnjim stranama površine. Odaberite način košenja, možete kositi desno ili lijevo.

Preporučuje se da se ne kosi u oba smera, jer rizikujete da zgazite pokošeno seno u smeru povratka, prema Sl. 10

Šl.10



2. Ravna metoda košenja

- Pre nego što počnete sa košenjem, postavite tačku vodiča do koje ćete krenuti.

Košenje se može obaviti tako što se ručke orijentišu uzastopno udesno ili ulevo u zavisnosti od sopstvenog načina košenja.

ŠI.11 referentna tačka



3. Metoda košenja po kosini ili rampi

- Da biste mogli bezbedno kositi, budite postavljeni poprečno na osu kosine i uvek se naslanjajte na podnožje rampe, prema SI. 12



SI. 12

4. Metoda košenja koja se koristi za krčenje šuma (slika 13)

- Krčenje šuma vrši se uvek savršeno odabranim diskom, u zavisnosti od grmlja koje treba krčiti.
- Radi sigurnog krčenja šuma, uvijek biste trebali započeti s ruba površine za košenje, a nikako unutar nje kako biste izbegli moguće nesreće.

Šl.. 13





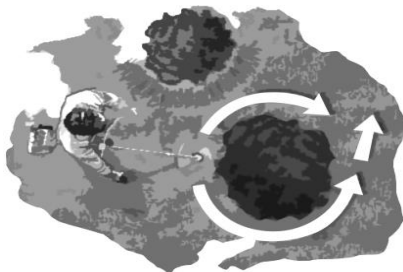

5. Metoda samokošenja

- Da biste koristili samorezač, morate da izaberete odgovarajuću vrstu konca za površinu koja se kosi
- Žica koja opremljuje automatsko sečenje fino će samleti travu.
- Samorezač može se uspešno koristiti u područjima sa preprekama, za provetravanje drveća, u zonama spojeva sa ivičnjacima. Da biste manipulisali žicom, moraćete da upravljate samoprezivanjem pritiskom na zemlju ili laganim udaranjem po zemlji, prema Sl. 14. Ova operacija rukovanja navojem će se izvoditi pri maksimalnoj brzini m



Sl. 14

9.2 VRSTE NOŽEVA I NJIHOVA UPOTREBA

	Automatsko rezanje	Automatsko rezanje 2-žične rezne glave čija se dužina automatski podešava samosečenjem uz pomoć noža na zaštitnom uređaju koji se naziva i ograničenje opterećenja. Posebno se koristi za košenje i uređenje pejzaža, na mestima sa preprekama.
	Nož sa 3 zuba	Od čelika, namenjen za košenje tvrde i suve trave na velikim površinama.
	Nož sa 4 zuba	Od čelika, dizajniran za uklanjanje tvrde trave i trnja, na velikim površinama.
	Nož sa 8 zuba	Od čelika, namenjen za sečenje grmlja, žbunja i tankih stabljika
	Nož sa 80 zuba	Od čelika, namenjen za sečenje grmlja, žbunja, tankih stabljika i krčenje šuma.

9.3 UPOZORENJA

Snabdevanje ili podmazivanje se ne vrši dok motor radi.

Rad kosilice na terenu obavlja se sa pauzama od 15 minuta, između dovoda goriva. Kontinuirani rad je zabranjen! Svako ko nije upoznat sa mašinom i nikada je nije koristio, treba da pročita uputstvo za upotrebu pre rada sa proizvodom.



SRB-HRV-BIH

Ako kosilicu ostavite bez nadzora, uverite se da je neovlašćena osoba ne može pokrenuti.

Kada radite sa kosilicom blizu zida ili ivičnjaka, držite se na sigurnoj udaljenosti.

Pripremite se za rad sa odgovarajućom zaštitnom opremom.

Pre početka rada pregledajte tlo, uklonite kamenje, drvo, komade metala i sve strana tela.

Pre pokretanja motora, korisnik mora da se uveri da ima čisti radijus od najmanje 15 m ispred motornog trimera. Obrišite sve curenje goriva sa trimera.

Rezervoar za gorivo puniti samo kada je motor isključen i u provetrenom prostoru. Nemojte pušiti dok radite ovu operaciju.

Pre nego što počnete da radite sa kosilicom, naučite da bezbedno zaustavite motor i pravilno koristite mašinu. Nemojte transportovati ili čistiti mašinu sa upaljenim motorom. Ne radite na nagibima većim od 15 stepeni. Ne preuzimamo nikakvu odgovornost za nesreće u kojima gore navedeno nije uzeto u obzir.

10. ODRŽAVANJE

Pre čišćenja, pregleda ili popravke kosilice proverite da li se motor zaustavio i da je hladan.

Isključite svjećicu kako biste spriječili slučajno paljenje. Korisnik može izvoditi samo intervencije održavanja i servisa opisane u ovom priručniku. Složeniji zahvati se izvode samo u ovlašćenom servisu.

Da biste mogli da naoštrite rezni disk, kao i za druge intervencije, preporučljivo je da odete u ovlašćeni servis RURIS-a.

Određeni delovi transmisije rade u vazelinu. Potrebno je napuniti vazelinom i proveriti redukcionu glavu.

Količinu vazelina u redukcionoj glavi treba proveriti pre svake upotrebe.

Ako disk za sečenje ne seče pravilno, može se naoštiti ili eventualno zameniti.

Održavanje filtera za vazduh se vrši pre svake upotrebe. Skinite poklopac filtera za vazduh, uklonite elemente filtera i operite toplom vodom i deterdžentom. Nakon što se potpuno osuši, ponovo se sastavlja.

PAŽLJIVO! Za čišćenje filtera ne koriste se naftni derivati. Oštećeni filter za vazduh mora se zameniti, u protivnom prašina i nečistoće koje mogu ući u trimer i motornu jedinicu dovode do njihovog oštećenja

Za bilo kakve probleme ili nesporazume sa mašinom obratite se ovlašćenom RURIS prodavcu.

Uvek koristite samo ulje RURIS 2TT-MAKS ili ulje sa ocenom API: TC ili više nakon uhodavanja i posle garancije

Za bilo kakve probleme ili nesporazume sa mašinom obratite se ovlašćenom RURIS prodavcu. Ako ne radite sa motornim trimenom duže od 2 nedelje, moraćete da ispraznite rezervoar za gorivo i pokrenete motorni trimer da biste potrošili gorivo iz karburatora. Sledeći put morate da ga napunite novom mešavinom navedenom u uputstvu za upotrebu.

10.1.1 TABELA ODRŽAVANJA

Uređaj za održavanje i Naziv operacije		Trajanje izvođenja operacije održavanja					
Rok		Tokom rada		U periodu posle rada			
Delovi	Rad	Svaki 3 sata	Pre svakog početka rada	25	50	100	Najmanje jednom godišnje
Motor	Podešavanje karburatora				y		
Filter za vazduh	Čišćenje		x				
Svečice	Čišćenje, proverka	x					
	Zamena					x	x
Hlađenje	čišćenje		x				
Prostora	čišćenje					y	

Sagorevanje							
Karburator	Čišćenje					y	y
Reduktor	Zamena ili punjenje vazelina			x			x
Fifilter za benzin	zamena		Na 25 sata				

x-korisnik

y-ovlašćeni servis

11. SKLADIŠTENJE ALATA

Ako kosilicu ne koristite duže vreme (nedelju dana), uradite sledeće:

- Očistite kosilicu.
- Ispustite gorivo iz rezervoara.
- Pokrenite motorni trimer i pustite ga da radi sve dok se ne potroši gorivo u rasplinjaču i dok se motorna kosilica ne zaustavi. Ova operacija je neophodna kako bi se sprečilo isparavanje benzina iz smeše, što može dovesti do začepljenja otvora karburatora
- Čuvajte kosilicu na suvom mestu sa krovom, dalje od vlage.
- Podmažite sve aktivne metalne delove vazelinom.
- Ne držite kosilicu u blizini zapaljivih područja ili blizu izlaza.

Premeštanje kosilice na kratke ili velike udaljenosti vrši se samo pri zaustavljenom motoru.

12. IZJAVA O USKLAĐENOSTI

IZJAVA O USKLAĐENOSTI CE



Proizvođač: SC RURIS IMPEX SRL

Ulica CALEA SEVERINULUI, br. 10, zgrada. 317b, Craiova, DOLJ, Rumunija

Telefon. 0351 464 632, www.ruris.ro, info@ruris.ro

Ovlašćeni predstavnik: inženjer STROE MARIUS CATALIN - generalni direktor

Ovlašćeno lice za tehnički dosije: inž. FLOREA NICOLAE - direktor dizajna proizvodnje

Opis proizvoda: Motorna kosilica obavlja operacije košenje, a osnovna mašina je energetska komponenta i sto za košenje sa nožem za rezanje i ostalim priborom, opremom za košnju i efikasnom radnom opremom. Mašina se takođe može koristiti kao multi funkcionalna jedinica

Proizvod: MOTORNA KOSILICA

Model	Tip	Serijski broj proizvoda	Maksimalna snaga	Dužina šine
Ruris	RR270	xx RR270 0001 la xx RR270 9999	1.5 KS	255 mm
Ruris	RR360	xx RR360 0001 la xx RR360 9999	2.4 KS	255 mm
Ruris	RR400	xx RR400 0001 la xx RR400 9999	2.8 KS	255 mm
Ruris	RR400C	xx RR400C 0001 la xx RR400C 9999	2.8 KS	255 mm
Ruris	RR460	xx RR460 0001 la xx RR460 9999	3 KS	255 mm
Ruris	RR460C	xx RR460C 0001 la xx RR460C 9999	3 KS	255 mm

gdje je XX poslednje dve cifre godine proizvodnje

Motor: termički, bezolovni benzin, 2 takta

Pokretanje: ručno

Mi, SC RURIS IMPEX SRL Craiova, proizvođač, prema O. V. 1029/2008 - o uslovima stavljanja automobila na tržište, Direktiva 2006/42/EC - automobili; zahtevi za bezbednost i, Standard EN ISO 12100: 2010 - Mašine. Bezbednost, Uredba EU 2016/1628 (izmenjena Uredbom EU 2018/989) - uspostavljanje mera za ograničavanje emisije gasova i čestica iz motora i O. V. 467/2018 o merama za primenu navedene uredbe, potvrdili smo usaglašenost proizvoda sa navedenim standardima i izjavljujemo da je u skladu sa glavnim zahtevima bezbednosti i bezbednosti.

Potpisani Stroe Catalin, predstavnik proizvođača, na sopstvenu odgovornost izjavljuje da je proizvod u skladu sa sledećim evropskim standardima i direktivama:

- EN ISO 12100/2010 / SR EN ISO 12100: 2011 - Bezbednost mašina. Osnovni pojmovi, opšti principi projektovanja. Osnovna terminologija, metodologija. Tehnički principi
- SR EN 12733: 2019 / EN 12733: 2018 - Poljoprivredne i šumarske mašine. Motorne kosilice sa ručnim upravljačem. Sigurnost
- SR EN ISO 3744: 2011 / EN ISO 3744: 2010 - Šumarske mašine i baštenske mašine. Kod akustičnog ispitivanja za mašine opremljene motorom sa unutrašnjim sagorevanjem.
- SR EN 11850: 2012 / A1: 2016 / EN ISO 11850: 2011 / A1: 2016 - Šumarske mašine. Automobili na sopstveni pogon. Sigurnosni zahtevi
- SR EN 14930 + A1: 2009 / EN 14930: 2007 + A1: 2009 - Poljoprivredne i šumarske mašine i baštenske mašine. Ručni automobili i pešački vozač. Određivanje opasnosti od kontakta sa vrućim površinama
- SR EN ISO 11806-1: 2012 / EN 11806-1: 2011- Poljoprivredne i šumarske mašine. Bezbednosni zahtevi i ispitivanja prenosnih uređaja za čišćenje grmlja i košenje trave na motor sa unutrašnjim sagorevanjem

- SR EN ISO 14982: 2009 / EN 14982: 2009 - Poljoprivredne i šumarske mašine. Elektromagnetna kompatibilnost.
- SR EN IEC 61000-6-1: 2019 / EN 61000-6-1: 2019-Opšti standardi za elektromagnetsku kompatibilnost Imunitet za stambena, poslovna i slabo industrijalizovana okruženja
- SR EN 55014-1: 2017; - Elektromagnetna kompatibilnost. Zahtevi za kućne aparate, električne alate i slične aparate. Deo 1: Emisija
- SR EN 55014-2: 2015 - Elektromagnetska kompatibilnost. Zahtevi za kućne aparate, električne alate i slične aparate. 2. deo: Imunitet. Standard porodice proizvoda
- Direktiva 2000/14 / EZ (dopunjena Direktivom 2005/88 / EZ) - Emisija buke u spoljnom okruženju
- Direktiva 2006/42 / EC - o automobilima - stavljanje na tržište automobila
- Direktiva 2014/30/EU - o elektromagnetnoj kompatibilnosti (GD 487/2016 o elektromagnetnoj kompatibilnosti, ažurirano 2019);
- Uredba EU 2016/1628 (dopunjena Uredbom EU 2018/989) - kojom se uspostavljaju mere za ograničenje emisije gasova i čestica zagađujućih materija iz motora
- Drugi standardi ili specifikacije koji se koriste:
 - SR EN ISO 9001 - Sistem upravljanja kvalitetom
 - SR EN ISO 14001 - Sistem upravljanja zaštitom životne sredine
 - SR ISO 45001: 2018 - Sistem upravljanja zaštitom zdravlja i bezbednošću na radu.

OZNAČAVANJE I OZNAČAVANJE MOTORA

Benzinski motori sa svećicom sa paljenjem koji su primljeni i korišćeni na opremi i mašinama RURIS, prema Uredbi EU 2016/1628 (izmenjenoj Uredbom EU 2018/989) i GD 467/2018, označeni su sa:

Model	Tip	Broj homologacije dobijen od specijalizovanog proizvođača	Tip	Koncept	Marka i naziv proizvođača
Ruris	RR270	e13*2016/1628*2017/656SHA1/P*0002*00	1E34F-5	Khumma	Z.Z.T CO LTD.
Ruris	RR360	e13*2016/1628*2017/656SHA1/P*0138*00	1E38F-2	Khumma	Z.Z.T CO LTD.
Ruris	RR400	e13*2016/1628*2017/656SHA1/P*0138*00	1E41F-2	Khumma	Z.Z.T CO LTD.
Ruris	RR400C	e13*2016/1628*2017/656SHA1/P*0138*00	1E41F-2	Khumma	Z.Z.T CO LTD.
Ruris	RR460	e13*2016/1628*2017/656SHA1/P*0138*00	1E43F-5	Khumma	Z.Z.T CO LTD.
Ruris	RR460C	e13*2016/1628*2017/656SHA1/P*0138*00	1E43F-5	Khumma	Z.Z.T CO LTD.

Napomena: tehnička dokumentacija je u vlasništvu proizvođača.

Napomena: Ova deklaracija je u skladu sa originalom.

Rok upotrebe: 10 godina od datuma odobrenja.

Mesto i datum izdavanja: Craiova, 07.09.2021

Godina postavljanja CE oznake: 2021

Broj registracije: 1104 / 07.09.2021

Ovlašćeno lice i potpis:

inž. Stroe Marius Catalin

Generalni direktor u

SC RURIS IMPEX SRL



Izjava o usklađenosti EC

Proizvođač: SC RURIS IMPEX SRL

Ulica CALEA SEVERINULUI, br. 10, zgrada. 317b, Craiova, DOLJ, Rumunija

Telefon. 0351 464 632, www.ruris.ro, info@ruris.ro

Ovlašćeni predstavnik: inženjer STROE MARIUS CATALIN - generalni direktor

Ovlašćeno lice za tehnički dosije: inž. FLOREA NICOLAE - direktor dizajna proizvodnje

Opis proizvoda: Motorna kosilica obavlja operacije košnje, a osnovna mašina je energetska komponenta i sto za košenje sa nožem za rezanje i ostalim priborom, opremom za košnju i efikasnom radnom opremom. Mašina se takođe može koristiti kao multi funkcionalna jedinica

Proizvod: MOTORNA KOSILICA

Model	Tip	Nivo akustične snage (u mirovanju)	Nivo akustične snage	Сертификација	Број извештаја
Ruris	RR270	112 db	112 db	INTERTEK	170603035SHA-001 - 21/09/2017
Ruris	RR360	114 db	114 db	INTERTEK	160800464SHA-001-23/11/2016
Ruris	RR400	114 db	114 db	INTERTEK	160800464SHA-001-16/12/2016
Ruris	RR400C	114 db	114 db	INTERTEK	160800464SHA-001-16/12/2016
Ruris	RR460	114 db	114 db	INTERTEK	160800464SHA-001-16/12/2016
Ruris	RR460C	114 db	114 db	INTERTEK	160800464SHA-001-16/12/2016

gde je XX poslednje dve cifre godine proizvodnje

Motor: termički, bezolovni benzin, 2 takta

Pokretanje: ručno

Nivo akustične snage (u mirovanju): 112 d B (A) Nivo akustične snage: 112 d B

Nivo akustične snage je potvrđen od strane INTERTEK -a putem izveštaja o ispitivanju br. 170603035SHA-001 od 21. septembra 2017. godine, u skladu sa odredbama Direktive 2000/14 / EC izmenjene Direktivom 2005/88 / EC i SR EN ISO 3744: 2010.

Mi, SC RURIS IMPEX SRL Craiova kao proizvođač, u skladu sa Direktivom 2000/14 / EZ (dopunjena Direktivom 2005/88 / EZ), O. V. 1756/2006 - u pogledu ograničenja nivoa emisije buke iz okoline koju proizvodi prema namenjena za upotrebu izvan zgrada, izvršili smo verifikaciju i overavaj usaglašenosti proizvoda sa navedenim standardima i izjavljujemo da je u skladu sa glavnim zahtevima.

Potpisani STROE CATALIN, predstavnik proizvođača, na sopstvenu odgovornost izjavljuje da je proizvod u skladu sa sledećim evropskim standardima i direktivama:

- Direktiva 2000/14 / EZ (dopunjena Direktivom 2005/88 / EZ) - Emisija buke u spoljnom okruženju
- SR EN ISO 3744: 2010 - Akustika. Određivanje nivoa zvučne snage koju emituju izvori buke korišćenjem zvučnog pritiska
- Direktiva 2006/42 / EC - o automobilima - stavljanje na tržište automobila

- Direktiva 2014/30/EU o elektromagnetnoj kompatibilnosti (GD 487/2016 o elektromagnetnoj kompatibilnosti, ažurirana 2019.);
 - Uredba EU 2016/1628 (dopunjena Uredbom EU 2018/989) - kojom se uspostavljaju mere za ograničenje emisije gasova i čestica zagađujućih materija iz motora
- Drugi standardi ili specifikacije koji se koriste:
- SR EN ISO 9001 - Sistem upravljanja kvalitetom
 - SR EN ISO 14001 - Sistem upravljanja zaštitom životne sredine
 - SR ISO 45001: 2018 - Sistem upravljanja zaštitom zdravlja i bezbednošću na radu.

Napomena: tehnička dokumentacija je u vlasništvu proizvođača.

Napomena: Ova deklaracija je u skladu sa originalom.

Rok upotrebe: 10 godina od datuma odobrenja.

Mesto i datum izdavanja: Craiova, 07.09.2021

Godina postavljanja CE oznake: 2021

Broj registracije: 1105 / 07.09.2021

Ovlašćeno lice i potpis:

inž. Stroe Marius Catalin

Generalni direktor u

SC RURIS IMPEX SRL