

RO



Pistol de Masaj F7 Pro

MANUAL DE UTILIZARE



Acest produs îndeplinește standardele
Europene de conformitate.

Fabricat la comandă
Suport Ortopedic SRL
ajutor@suporto.ro
+40757246463

Importator: Suport Ortopedic SRL
www.suporto.ro

Cuprins

Îți mulțumim	3
Prezentarea aparatului	3
Importanța citirii instrucțiunilor	4
Conținut pachet	4
Consultă medicul înainte de a utiliza	5
Înainte de prima utilizare	5
Reguli și măsuri de siguranță	6
Precauții electrice și mecanice	7
Descriere produs și componente	7
Instalarea și înlocuirea capetelor de masaj	9
Instrucțiuni de utilizare	10
Încărcarea dispozitivului	11
Întreținere și depozitare	12
Eliminarea și reciclarea bateriilor	13
Precauții baterie	13
Gestionarea Erorilor	14
Specificații tehnice	15
Reciclarea	15
Certificare produs	16
Termeni de garanție	16

Îți mulțumim că ai cumpărat acest produs!
Prețuim încrederea acordată Suporto.

Relaxează-te și îmbunătățește-ți
sănătatea cu acest produs inteligent!

“Ai grijă de corpul tău,
e singurul loc în care trăiești.”

Jim Rohn

Prezentarea aparatului

Pistolul de masaj este un dispozitiv portabil care utilizează terapia prin percuție pentru a relaxa mușchii și a îmbunătăți recuperarea musculară.

Special conceput pentru profesioniști Suporto F7 PRO este dotat cu tehnologie și accesorii de ultimă generație pentru a oferi un masaj profesionist. Se remarcă prin specificații de top precum motorul foarte puternic, amplitudine de 12mm, braț reglabil în 5 poziții, afișaj digital, senzor de presiune, 4 moduri de masaj, baterie de lungă durată, capete de masaj profesionale și un cap special cu încălzire activă pentru terapie termică.

Ideal pentru masarea profundă a țesuturilor, ajută la relaxarea și tonifierea mușchilor înainte și după antrenament și devine un aliat de nădejde pentru terapeuți, sportivi și pasionați de fitness care caută un masaj profesional.

Întărește-ți musculatura și menține-ți corpul în formă cu Suporto F7 Pro!

Importanța citirii instrucțiunilor

Timpul alocat citirii acestor instrucțiuni e o investiție în siguranța și starea ta de bine. Pistolul de masaj profesional este un produs electric! Citește cu atenție prezentele instrucțiuni de utilizare!

Nerespectarea următoarelor indicații poate cauza daune materiale sau vătămări corporale. Păstrează instrucțiunile de utilizare și prezintă-le și altor utilizatori. Înmânează acest manual odată cu înstrăinarea aparatului.

Pentru instrucțiunile în varianta online, accesează acest link sau scanează acest cod QR:



INSTRUCIUNI: <https://www.suporto.ro/blog/instructiuni/massage-gun>

Conținut pachet

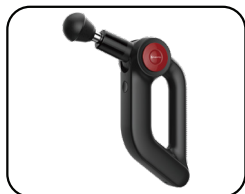

1 x Pistol de masaj



1 x Manual de utilizare



1 x Cablu de alimentare



8 x Capete de masaj



2 x Garnituri capete masaj



1 x Adaptor

Pentru a reduce riscul de electrocutare, incendiu și vătămare corporală, acest produs trebuie utilizat în conformitate cu următoarele măsuri:



Consultă medicul înainte de a utiliza

Acest produs nu este un dispozitiv medical!

NU utiliza aparatul **fără a consulta medicul** dacă te afli în oricare dintre situațiile de mai jos:

- 1.** Persoane care au vene varicoase, boli trombotice, dermatită de orice fel, infecții ale pielii, contuzii, leziuni și sângerări locale, răni deschise pe suprafața pielii, stază venoasă și erupții cutanate.
- 2.** Persoane cu afecțiuni psihiatrice.
- 3.** Persoane care suferă de diabet și complicații precum neuropatia sau afecțiuni ale retinei.
- 4.** Femei în timpul menstruației sau pe perioada sarcinii.
- 5.** Persoane care suferă de afecțiuni cardiace, insuficiență cardiacă, care utilizează stimuloare cardiace sau defibrilatoare, sau cele care au avut intervenții chirurgicale recente.
- 6.** Persoane care suferă de tumori maligne, epilepsie, migrene, cașexie, septicemie, hernie de disc, spondilolisteză, osteoporoză, osteofite, fracturi, gripă, febră.
- 7.** Persoane care au avut operație recentă de înlocuire a articulațiilor sau de plasare a unui dispozitiv intrauterin, implanturi metalice.
- 8.** Persoane sfătuite de medic să nu se maseze.
- 9.** Alte probleme de sănătate, dacă nu știi cu certitudine că aparatul este potrivit.



Înainte de prima utilizare

- 1.** Deschide cutia și verifică dacă dispozitivul principal și accesoriile sunt în stare bună. Dacă observi defecțiuni, urme de uzură sau elemente lipsă, contactează imediat furnizorul.
- 2.** Nu lăsa materialul de ambalare, respectiv pungile de plastic la îndemâna copiilor. Există pericolul de asfixiere.
- 3.** Asigură-te că bateria este complet încărcată. **(Vezi pagina 11)**
- 4.** Nu utiliza aparatul cât timp este la încărcat!
- 5.** Asigură-te că orificiile de ventilație ale aparatului nu sunt astupate.
- 6.** Alege capul de masaj dorit și conectează-l la dispozitiv. **(Vezi pagina 9)**

7. Verifică dacă aparatul pornește și funcționează normal. Dacă observi o funcționare neregulată, zgomote ciudate, miros de fum sau de ars, oprește imediat aparatul și contactează furnizorul.
8. În jurul fantei de instalare a capetelor de masaj se va observa o grăsime de ungere. Acest lucru este normal deoarece piesa este supusă frecării și este unsă foarte bine din fabricație. Șterge ușor excesul de grăsime cu un șervețel uscat, însă nu complet, zona trebuie să rămână unsă.



Reguli și măsuri de siguranță

- 1.** Pistolul de masaj este destinat doar adulților sănătoși.
- 2.** Acest produs nu este o jucărie. A nu se lăsa la îndemâna copiilor!
- 3.** Seniorii, copiii și persoanele cu abilități cognitive limitate sau deficiențe senzoriale trebuie să folosească acest produs doar supravegheați!
- 4.** Utilizează acest produs cu grijă. Aplicarea unei forțe sau viteze excesive în timpul utilizării poate provoca vânătași.
- 5.** Utilizează doar pe zonele cu țesuturi moi și evită zonele dure sau osoase ale corpului, inclusiv capul, coloana cervicală, coloana vertebrală, articulațiile, tibia, partea dorsală a picioarelor și mâinilor etc.
- 6.** Utilizează doar pe pielea uscată și curată. Aplică o presiune ușoară masând aproximativ 60 de secunde pentru fiecare mușchi.
- 7.** Verifică frecvent zona masată și oprește imediat la primul semn de durere sau disconfort. Dacă durerea sau disconfortul persistă și nu pot fi ameliorate, solicită imediat sfatul medicului.
- 8.** Se recomandă începerea masajului de la cea mai mica intensitate. Finalizează fiecare sesiune în 10 minute. Evită să masezi în același loc mai mult de 3 minute, mușchii și nervii se pot suprastimula și te poți răni.
- 9.** Nu utiliza în jurul părților sensibile, organelor și sistemului nervos central, cum ar fi capul, gâtul, coloana vertebrală, ochii, dinții, organele de reproducere, membrele artificiale, etc.
- 10.** Nu utiliza pistolul de masaj pe zona genitală (de exemplu, în scopuri sexuale). Acesta este un dispozitiv puternic și poate provoca vătămări grave.
- 11.** Nu aplica produsul pe nicio zonă care poate fi fracturată sau ruptă și nici în zonele unde sunt instalate tije metalice osoase.
- 12.** Nu utiliza produsul pe/sau în apropierea zonelor cu implanturi (implanturi mamare sau proteze), deoarece poate slăbi implantul sau te poate vătăma.
- 13.** Ferește degetele, părul sau alte părți ale corpului de axul și de partea din spate a capului vibrator, deoarece există riscul de a le ciupi sau prinde.
- 14.** A nu se utiliza pe animale.



Precauții electrice și mecanice

1. Nu folosi dispozitivul mai mult de 30 min încontinuu pentru a evita supraîncălzirea și uzura prematură a acestuia. Alocă o pauză de 10 minute la fiecare 30 min de utilizare continuă. Oprește utilizarea imediat dacă s-a supraîncălzit sau emite miros de ars.
2. Nu deschide și nu repara personal aparatul. În caz contrar, te expui unor pericole și pierzi garanția produsului.
3. Nu folosi aparatul în băi sau la duș. Nu-l introduce în apă, ține-l departe de lichide și zone cu umiditate crescută și nu permite ca apa să intre în orificiile de ventilație și în interior.
4. Nu scăpa, lovi sau trânti aparatul. Nu-l utiliza dacă funcționează defectuos sau este deteriorat din cauza căderii.
5. Nu încărca dispozitivul în timp ce acesta funcționează.
6. Nu utiliza, nu încărca și nu depozita aparatul în apropiere de foc, substanțe inflamabile și surse de căldură.
7. Nu utiliza produsul în apropierea părului lung și a bijuteriilor (lanțuri, brățări, piercinguri, etc), pe haine largi și haine cu mâneci largi. Există riscul de prindere, rupere și vătămare.
8. Nu utiliza produsul în zone în care sunt folosite produse cu aerosoli (spray) sau unde este utilizat oxigenul.

Descriere produs și componente

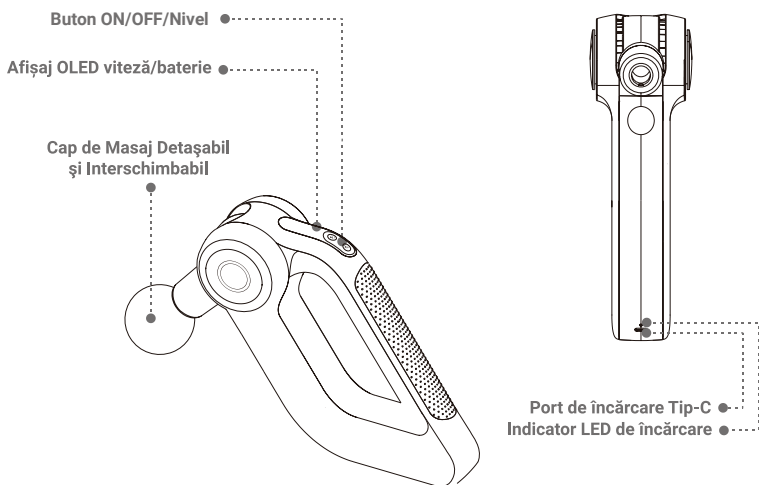



Cap sferic: Pentru utilizare generală, grupe mari de mușchi (piept, spate, picioare, cvadriceps, gambe, fesieri), grupe mici de mușchi (biceps, triceps, umeri), pentru zone sensibile (zona cervicala, a gâtului și a umerilor, antebraț, abdomen, mușchi paravertebrali) precum și pentru ameliorarea durerilor de mușchi și articulații.



Cap cu pernă de aer: Pentru relaxarea mușchilor. Utilizare generală, spate, dar mai ales pentru zone sensibile ale corpului, glezne, încheieturi.



Cap în formă de U: Pentru spinare, gât, umeri, mușchi și țesuturi moi, sensibile dar și pentru grupe mari de mușchi.

Atenție! Nu atinge coloana vertebrală! Spinarea se masează sub îndrumarea unui specialist, altfel există riscul de vătămări grave.



Cap plat: Pentru întreg corpul, detensionare musculară, mai puțin zonele sensibile. **A se evita zonele osoase și cele din apropierea coloanei vertebrale!**



Cap în formă de glonț: Pentru articulații, țesuturi profunde, zone mici ale mușchilor cum ar fi gleznela și încheieturile, mușchi paravertebrali, trigger points, noduri și contracturi musculare.

Atenție! Zonele sensibile trebuie masate sub îndrumarea unui specialist.



Cap de încălzire: Este potrivit pentru mușchii mari, precum spatelul, picioarele și umerii. Ajută la relaxarea mușchilor și la reducerea durerii prin combinarea masajului cu terapia termică.

Evită utilizarea pe oase, articulații sau zone inflamate pentru a preveni disconfortul.



Cap tip spadă: Pentru tehnici de drenaj muscular, fiind conceput pentru zona omoplaților și a benzii iliotibiale (IT).

Atenție! Zonele sensibile trebuie masate sub îndrumarea unui specialist.



Cap tip amortizor: Puteți utiliza acest cap de masaj pe zone sensibile și mușchi mari pentru un masaj delicat. Materialul moale absoarbe șocurile, reducând disconfortul și oferind o experiență relaxantă.

Instalarea și înlocuirea capetelor de masaj

Înainte de a instala sau înlocui un cap de masaj, asigură-te că dispozitivul este oprit.

1. Pentru a instala un cap de masaj, introdu tija capului în fantă apoi împinge aplicând o presiune ușoară, până când tija intră complet și garnitura de cauciuc se unește cu fanta.

Asigură-te că ai fixat corect capul!

Unele capete de masaj au o proeminență în zona garniturii de cauciuc, care previne rotirea capetelor în timpul masajului. Aceasta trebuie să se potrivească perfect în fantă așa cum este prezentat în imaginea următoare.

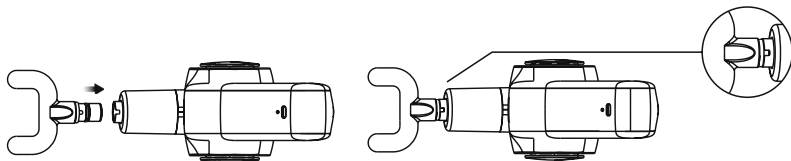

2. Pentru a înlocui un cap de masaj scoate capul de masaj din fanta de instalare trăgând moderat pentru a-l detașa. Apoi instalează noul cap urmând instrucțiunile de la pasul 1.

Atenție! Zona în care capul de masaj este instalat poate fi încinsă datorită mișcării continue, te rugăm să ai în vedere riscurile de arsură atunci când înlocuiești capul de masaj și să lași aparatul să se răcească dacă este încins.

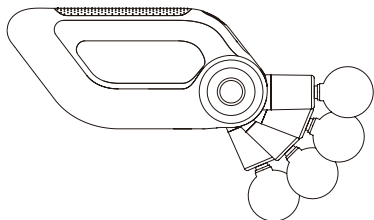

Braț Ajustabil

Brațul pistolului de masaj poate fi ajustat între 0 și 90°. Pentru a-l roti, apasă și ține apăsat butonul de rotire.



Instrucțiuni de utilizare

- Ține apăsat **butonul**  ON/OFF timp de câteva secunde pentru a porni dispozitivul.
- La pornire, acesta va intra automat în modul M1.
- Poți schimba modul doar atunci când dispozitivul este în modul de așteptare.
- După 10 minute de utilizare, dispozitivul va trece automat în modul de așteptare.
- Dacă nu efectuezi nicio operațiune timp de 60 de secunde în acest mod, acesta se va opri automat.

Buton	Operațiune	Funcție
	Ține apăsat	Pornește dispozitivul în timp ce este oprit.
		Oprește dispozitivul în timp ce este pornit.
	Apasă	În modul M1, crește viteza.
		În modul standby, începe funcționarea.
	Ține apăsat	Când pistolul funcționează, trece în modul standby
	Apasă	În timpul funcționării a modului M1, reduce viteza
		În modul standby, schimbă de la M1 la M4.

- Ecranul OLED va afișa viteza curentă pentru toate modurile de masaj.
- După fiecare 10 minute de funcționare aparatul se va opri automat.

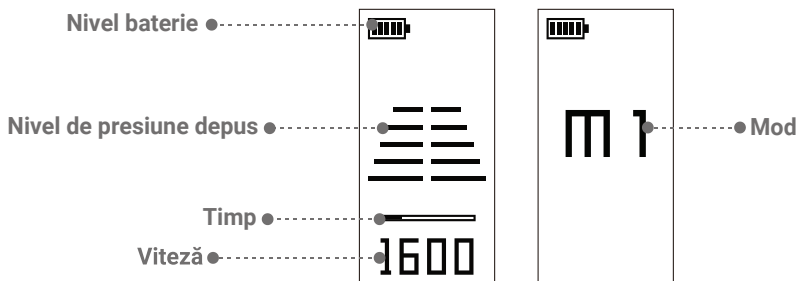







Mod	Descriere	Utilizare
M1	Mod reglabil cu 5 trepte de intensitate (0-5).	Pentru uz general
M2	Mod automat cu intensitate crescătoare 1300-2500 rpm. Viteza crește la fiecare 5 sec. apoi ciclul se repetă.	Relaxare musculară și recuperare după antrenament.
M3	Mod automat cu intensitate descrescătoare 2500-1300- rpm. Viteza scade la fiecare 5 sec. apoi ciclul se repetă.	Activează mușchii înainte de antrenament
M4	Mod cu fluctuații de intensitate crescătoare apoi descrescătoare între 1600- 2200 rpm câte 2 secunde fiecare, apoi ciclul se repetă.	Pentru uz general

Încărcarea dispozitivului

Nerespectarea următoarelor instrucțiuni de încărcare duce la uzura prematură a bateriei și poate provoca daune materiale și vătămări.

Nu ne asumăm daunele cauzate de nerespectarea acestor instrucțiuni.

1. Pentru **prima încărcare**, se recomandă utilizarea încărcătorului PD rapid, primit împreună cu dispozitivul, de **12V 1.67A**, asigurând astfel o încărcare completă.
2. Dacă **utilizezi** un încărcător de **5V**, iar pe ecranul dispozitivului apare un **simbol de avertizare** , este necesar să schimbi încărcătorul cu unul compatibil pentru a asigura o încărcare corespunzătoare.
3. Când simbolul  este afișat pe ecran și clipește, iar indicatorul luminos de încărcare este verde, dispozitivul se încarcă.
4. Când simbolul  este afișat pe ecran, iar indicatorul luminos de încărcare este stins, dispozitivul este complet încărcat.
5. Când simbolul  este afișat pe ecran bateria este descărcată și dispozitivul trebuie încărcat.
6. Când simbolul  este afișat pe ecran, indică faptul că bateria este protejată împotriva supraîncălzirii, iar dispozitivul trebuie lăsat cel puțin 15 minute înainte de a fi utilizat din nou.
7. Nu utiliza cablul de încărcare dacă este deteriorat sau slab conectat. Poate provoca șoc electric, scurtcircuit și incendiu.

8. Simbolul  de pe ecran, indică faptul este utilizat un adaptor de alimentare de **9 V** pentru a încărca.

9. Simbolul  de pe ecran, indică faptul este utilizat un adaptor de alimentare de **12 V** pentru a încărca.

Nu încărca aparatul la o tensiune mai mare decât cea indicată, altfel riști deteriorarea bateriei, incendiu, explozie, pagube materiale și vătămări!

10. Încarcă complet dispozitivul înainte de prima utilizare.

timpul de încărcare variază în funcție de sursa de alimentare și nivelul de încărcare al bateriei, între 1 și 3 ore. **Nu porni dispozitivul în timpul încărcării!**

11. Pentru a obține rapid cea mai bună capacitate a bateriei, repetă un ciclu complet de încărcat - descărcat de 3 ori.

12. Deconectează cablul de încărcare apucând de capătul frontal de plastic/mufă și **nu** trage de cablu. În plus, nu deconecta cu mâinile ude pentru a evita un șoc electric, scurtcircuit sau incendiu.

13. După prima încărcare, bateria se poate încărca în orice moment, indiferent de nivelul bateriei.

14. Nu lăsa produsul la încărcat peste noapte sau nesupravegheat în timpul încărcării sau utilizării.

15. Nu se recomandă a se lăsa bateria să se descarce complet.

16. Încarcă dispozitivul cel puțin o dată pe lună dacă nu este folosit, pentru a prelungi durata de viață a bateriei.

17. Dispozitivul poate funcționa aproximativ între 2 și 4 ore după ce a fost încărcat complet, în funcție de treapta de viteză și de presiunea aplicată în timpul utilizării.

Întreținere și depozitare

Curăță dispozitivul cu o cârpă ușor umedă și șterge-l cu o cârpă moale sau cu șervețele uscate.

Evită utilizarea alcoolului, diluantului, benzenului și altor solvenți. Acestea pot duce la defectarea dispozitivului, deteriorarea carcasei și decolorare.

Atunci când îl **depozitezi** sau călătorești, așează-l în husa de transport, ferit de lichide, praf, îngheț sau surse de căldură.

Nu înfășura cablul de încărcare în jurul dispozitivului atunci când îl depozitezi pentru a nu-l deteriora.

Aceste pistoale de masaj trebuie depozitate într-un loc bine ventilat, uscat, fără gaze corozive, la o înălțime de 25 cm față de sol.

Eliminarea și reciclarea bateriilor



Li-ion

1. La sfârșitul perioadei de funcționare bateria trebuie eliminată în condiții de siguranță și reciclată. Nu arunca bateria în gunoiul menajer!
2. Te rugăm să sprijini reciclarea bateriilor reîncărcabile. Bateriile litiu-ion utilizate în acest produs sunt o resursă valoroasă care poate fi reciclată, așa că te rog **să le elimini la un service specializat** apoi **să le predai** către o organizație profesională care poate recicla bateriile reîncărcabile.
3. Procedura de eliminare a bateriilor va fi executată **doar de către personalul autorizat**. Nerespectarea acestor instrucțiuni poate duce la incendiu, șoc electric, vătămări și alte accidente!
4. Consultă vânzătorul pentru orice solicitare de reparație.

Precauții pentru baterie



PERICOLE

1. Nu dezasmbla în niciun fel bateria (cu excepția pers. autorizat).
2. A nu se lăsa la îndemâna sugariilor și copiilor mici.
3. Bateria din acest produs este o baterie reîncărcabilă specială și nu trebuie utilizată în alte produse.
4. Durata de viață a bateriei poate varia în funcție de condițiile de utilizare, încărcare și depozitare.
5. Ține bateria departe de apă, foc și de surse de căldură (de exemplu radiatoare, plite, șeminee, sobe, expunere directă la soare etc).
6. Nu pune bateria în cuptorul cu microunde sau în vase sub presiune.
7. Nu străpunge bateria cu obiecte ascuțite (cuie, lame, șurubelnițe, etc).
8. Nu lovi, trânti sau călca în picioare bateria.
9. Nu conecta bornele pozitive și negative ale bateriei direct cu metalul.
10. Nu depozita bateria în același loc în care ții coliere, agrafe de păr.
11. Nu utiliza bateria dacă observi orice anomalie, cum ar fi scurgeri, miros, căldură, deformare, decolorare sau orice altă situație neobișnuită.
12. Dacă dispozitivul este în uz sau la încărcat, oprește imediat utilizarea și deconectează încărcătorul.
13. Evită contactul lichidului scurs din baterie cu pielea, ochii sau alte părți ale corpului, provoacă iritații și vătămări. În caz de contact, spală cu multă apă și se cere sfatul medicului.

Procedura de îndepărtare a bateriei (pentru personalul autorizat):

1. Solicită vânzătorului instrucțiunile de dezasamblare pentru acest aparat.
2. Deconectează aparatul de la încărcat.
3. Folosește unelte profesionale pentru a deschide carcasa de plastic.
4. Taie cablurile bateriei cu o foarfecă.
5. Îndepărtează bateria.

Gestionarea Erorilor

Problemă	Cauză	Soluție
Aparatul nu pornește	Alimentarea este oprită.	Pornește aparatul apăsând ferm butonul de Pornire.
	Bateria este descarcată.	Încarcă aparatul.
	Aparatul este blocat sau nu funcționează.	Contactează vânzătorul sau un service autorizat.
Aparatul se oprește automat	Protecția la supraîncălzire este activată. Aparatul se va opri automat când este suprasolicitat.	Pornește din nou aparatul după 10 minute de pauză.
	Aparatul este setat să se oprească automat după 10 minute.	Repornește aparatul pentru încă 10 minute de utilizare.
Aparatul este blocat	Lubrifiantul se solidifică datorită temperaturii scăzute.	Slăbește ușor fanta de montare a capului de masaj, apoi pornește aparatul.
Capul de masaj cade din dispozitiv	Capul de masaj este slab fixat sau garnitura de cauciuc este uzată	Instalează capul de masaj conform instrucțiunilor sau schimbă garnitura.

Specificații tehnice

Tip produs	Pistol de masaj	Capacitate baterie	2500 mAh
Model	F7 Pro	Viteze masaj	5
Tensiune	14.4V~	Mod de funcționare	Buton ON/ OFF
Amperaj	2A	Moduri masaj	4
Putere	25W	Timp de încărcare	180 minute
Amplitudine	12 mm	Viteză de rotație	1300-2500 r/min

Condiții de Transport

Temperatura ambiantului:

20 °C ~ +35 °C

Umiditatea relativă: ≤ 90%

- Acest produs este potrivit pentru transport în automobile, trenuri, nave, avioane și alte moduri de transport.

- În timpul transportului, produsul trebuie fixat pentru a preveni vibrațiile violente, coliziunile, răsturnările și căderile;

- Produsul trebuie să fie păstrat în cutia originală în poziție verticală, cu grijă, ușor și protejat de ploaie și umiditate.

Condiții de mediu pentru instalarea produsului:

Temperatura ambiantului:

+5 °C ~ +40 °C

Umiditatea relativă: ≤ 90%

Presiunea atmosferică:

70 kPa ~ 106 kPa



Reciclare

- Produsul nu se aruncă la gunoi împreună cu deșeurile menajere!
- Pentru a preveni posibilele daune aduse mediului sau sănătății umane prin eliminarea necontrolată a deșeurilor, reciclează acest produs în mod responsabil ajutând la reducerea poluării și conservarea resurselor naturale.
- Te rugăm să contactezi o organizație locală pentru a recicla acest produs la sfârșitul perioadei de funcționare.
- **Produsul se va recicla după eliminarea bateriilor.**

Termeni de garanție

Se vor aplica prevederile legale privind protecția consumatorilor.

Nu scoate șuruburi și nu încerca să dezassemblezi aparatul, în acest caz se pierde garanția produsului!

1. Perioada de garanție pentru acest produs:
 - 1.1. Pentru persoane juridice: 1 an;
 - 1.2. Pentru persoane fizice: 2 ani.
2. Garanția se calculează de la data înmânării produsului. În timpul perioadei de garanție, vom fi responsabili pentru repararea gratuită a oricăror defecte cauzate de calitatea produsului în sine, în condiții normale de utilizare.
3. În timpul perioadei de garanție, dacă defecțiunea este cauzată de calitatea produsului, te rugăm să ne contactezi.
4. Te rugăm să păstrezi factura de achiziție, aceasta ține loc de dovadă a garanției produsului.
5. Produsul își pierde garanția în următoarele cazuri:
 - 5.1. Defecțiune provocată de neutilizarea aparatului în conformitate cu instrucțiunile furnizate.
 - 5.2. Deteriorări provocate de reparații de către persoane neautorizate.
 - 5.3. Defecțiuni, zgârieturi sau rupturi cauzate de mișcare sau cădere.
 - 5.4. Deteriorări cauzate de depozitarea, întreținerea sau utilizarea necorespunzătoare de către utilizator.
 - 5.5. Defecțiuni provocate de dezastre naturale sau accidente.
 - 5.6. Daunele cauzate din vina cumpărătorului (accidente inclusiv transportul)
 - 5.7. Daunele cauzate de cădere, strivire, lovire, expunere la apă.

Certificare produs



Acest produs respectă standardele Europene de conformitate.

Warranty terms

Legal provisions on consumer protection are applicable.

Do not remove screws and do not try to disassemble the appliance, otherwise the product warranty becomes null!

1. Warranty period for this product:

1.1. For individuals 2 years.

1.2. For legal entities 1 year.

2. The warranty is calculated as of the date of delivery of the product.

During the warranty period, we will be responsible for repairing free of charge any defects caused by the quality of the product itself under normal conditions of use.

3. During the warranty period, if the defect is caused by the quality of the

product, please contact us:

4. Please keep your purchase invoice, as this serves as proof of the product warranty:

5. The product loses its warranty in the following cases:

5.1. Failure caused by not using the appliance in accordance with the instructions provided:

5.2. Damage caused by repairs by unauthorized persons.

5.3. Damage, scratches or breakage caused by moving or falling.

5.4. Damage caused by improper storage, maintenance or use by the user.

5.5. Damage caused by natural disasters or accidents.

5.6. Damage caused through the fault of the buyer (accidents including transport)

5.7. Damage caused by falling, crushing, impact, exposure to water.

Product certification

This product complies with European conformity standards.



Technical Specifications

Product type	PMF7PRO	Battery capacity	2500 mAh
Model	F7 Pro	Massage gears	5
Voltage	14.4V~	Operating mode	ON/OFF Button
Amperage	2A	Massage Modes	4
Power	25W	Charging time	180 minute
Amplitude	12 mm	Speed	1300-2500 r/min

Transport Conditions:

- The product must be stored in the original box upright, carefully, lightly and protected from rain and moisture.
- Relative humidity: ≤ 90%
- 20 °C ~ +35 °C

- This product is suitable for transportation in automobiles, trains, ships, airplanes and other modes of transportation.
- During transportation, the product should be secured to prevent violent vibration, collisions, overturning and falls;

Environmental conditions for product installation:

- Ambient temperature: +5 °C ~ +40 °C
- Relative humidity: ≤ 90%
- Atmospheric pressure: 70 kPa ~ 106 kPa

Recycling



- Do not throw the product in the trash with household waste!
- To prevent possible harm to the environment or human health through uncontrolled waste disposal, recycle this product responsibly helping to reduce pollution and conserve natural resources.
- Please contact a local organization to recycle this product at the end of its useful life.
- The product will be recycled after disposal of the batteries.

Error management

- Battery removal procedure (for authorized personnel):**
1. Ask the seller for disassembly instructions for this appliance.
 2. Disconnect the appliance from the charger.
 3. Use professional tools to open the plastic housing.
 4. Cut the battery cables with scissors.
 5. Remove the battery.

Problem	Cause	Solution
The device won't start	The power is off. The battery is discharged.	Start the device by pressing the On/Off button firmly. Charge the device.
The device turns off automatically	Overheat protection is activated. The appliance will automatically switch off when overloaded. The device is set to turn off automatically after 10 minutes.	Restart the device after a 10-minute break. Restart the device for another 10 minutes of use.
The device is locked	The lubricant solidifies due to the low temperature.	Gently loosen the message head mounting slot, then turn the device on.
The message head falls out	The message head is loose or the rubber gasket is worn.	Install the message head as instructed or change the rubber seal.

<p>1. Do not disassemble the battery in any way (except authorized pers.).</p> <p>2. Keep out of the reach of infants and small children.</p> <p>3. The battery in this product is a special rechargeable battery and should not be used in other products.</p> <p>4. Battery life may vary depending on conditions of use, charging and storage.</p> <p>5. Keep the battery away from water, fire, and heat sources (e.g. radiators, stoves, fireplaces, stoves, direct sunlight, etc.).</p> <p>6. Do not put the battery in microwave ovens or pressure cookers.</p> <p>7. Do not pierce the battery with sharp objects (nails, blades, screwdrivers, etc.).</p> <p>8. Do not hit, slam, or stomp the battery.</p> <p>9. Do not connect positive and negative battery terminals directly to metal.</p> <p>10. Do not store the battery in the same place where you keep necklaces, hair clips.</p> <p>11. Do not use the battery if you notice any abnormality such as leakage, odor, heat, deformation, discoloration or any other unusual condition.</p> <p>If the device is in use or charging, stop use immediately and disconnect the charger.</p> <p>12. Avoid contact of the liquid drained from the battery with the skin, eyes or other parts of the body, it causes irritation and injury. In case of contact, wash with plenty of water and seek medical advice.</p>	
---	---

Battery precautions

- At the end of the operating period the battery must be safely disposed of and recycled. Do not dispose of the battery in household waste!
- Please support the recycling of rechargeable batteries. The lithium-ion batteries used in this product are a valuable resource that can be recycled, so please **dispose** of them at a **specialized service** and then hand them over to a **professional organization that can recycle rechargeable batteries**.
- The battery disposal procedure will only be performed by **authorized personnel**. Failure to follow these instructions may result in fire, electric shock, injury and other accidents!
- Consult the seller for any repair requests.



Battery disposal and recycling

Do not charge the device at a higher voltage than indicated to avoid damage to the battery and risk of fire, explosion, property damage and personal injury!

8. The icon  on the screen, indicates that you use the 9 V power adapters to charge the device.

9. The icon  on the screen, indicates that you use the 12 V power adapters to charge the device.

10. Charge the device fully before first use.

The charging time varies depending on the power supply and battery charge level, between 1 and 3 hours.

Do not turn the device on while charging!

11. To get the best battery capacity quickly, repeat a full charge – discharge cycle 3 times.

12. Disconnect the charging cable by grasping the plastic/mold front end and **do not pull** on the cable. In addition, do not disconnect with wet hands to avoid electric shock, short circuit or fire.

13. After the first charge, the battery can be charged at any time regardless of the battery level.

14. Do not leave the product charging overnight or unattended during charging or use.

15. It is not recommended to allow the battery to fully discharge.

16. Charge the device at least once a month if not in use to prolong battery life.

17. The device can operate approximately 2 to 4 hours after being fully charged, depending on the speed and pressure applied during use.

Maintenance and storage

• **Clean** the device with a slightly damp cloth and wipe it with a soft cloth or dry wipes.

• Avoid using alcohol, thinner, benzene and other solvents. These can cause the device to malfunction, damage the casing and discoloration.

• When **storing** or travelling, place it in the carrying case, away from liquids, dust, frost or heat sources.

• Do not wrap the charging cord around the device when storing to avoid damage.

• These massage guns should be stored in a well-ventilated, dry place, free from corrosive gases, at a height of 25 cm above the floor.

Device charging

Mod	Introduction	Application
M1	Adjustable mode with 5 intensity levels (0-5).	For all needs.
M2	Automatic incremental mode. 1300-2500 rpm work for 5 seconds respectively, cycle and repeat.	Muscle relax and recovery after workout
M3	Automatic decreasing mode. 2500-1300 rpm work for 5 seconds respectively, cycle and repeat.	Activate muscle before workout
M4	Triangle wave mode. 1600-2200 rpm work for 5 seconds respectively, cycle and repeat.	For all needs.

Failure to follow the following charging instructions will result in premature battery wear and may cause property damage and injury. We are not liable for damages caused by failure to follow these instructions. For the first charge, it is recommended to use the supplied 12V 1.67A PD fast charger, which ensures a full charge.

2. If you're using a 5V charger and a warning icon "⚠" appears on the device's display, you need to change to a compatible charger to ensure proper charging.

3. When the icon "🔋" is displayed on the screen and flashing, and the charging indicator light is green, the device is charging.

4. When the icon "🔋" is displayed on the screen and the charging indicator light is off, the device is fully charged.

5. When the icon "🔋" is displayed on the screen, it indicates that the battery is depleted and the device needs to be charged.



6. When the icon "🔋" is displayed on the screen, it indicates that the battery is protected against overheating, and the device should be left at least 15 minutes before being used again.

7. Do not use the charging cable if it is damaged or poorly connected. It may cause electric shock, short circuit and fire.

Correct use of device

- Press and hold the ON/OFF button  for a few seconds to power on the device.

- When turned on, it will automatically enter M1 mode.
- You can only change mode when the device is in standby mode.
- After 10 minutes of use, the device will automatically enter standby mode.
- If you don't perform any operation for 60 seconds in this mode, it will automatically turn off.

Button	Operation	Function
	Long press	Turn on the device while it is off
	Press	In M1 mode, increase the gear
	Press	In standby mode start working
	Long press	When the device working , turn to standby mode
	Press	In the working state of M1 mode, reduce the gear
		In standby mode , switch from M1 to M4

*The OLED display will show the current speed for all message modes and the machine will automatically turn off after about 10 minutes.

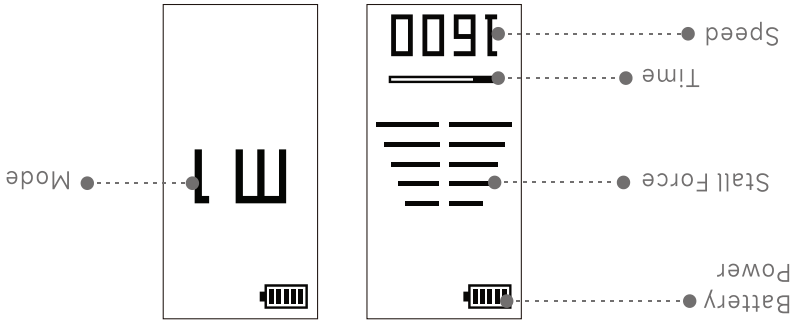

Damping Head: You can use this massage head on sensitive areas and large muscles for a gentle massage. Its soft material absorbs shocks, minimizing discomfort and providing a soothing experience.



Installing and replacing massage heads

Before installing or replacing a massage head, make sure the device is turned off.

1. To install a massage head, insert the head stem into the slot then push with light pressure until the rubber gasket meets the slot.

Make sure you have secured the head correctly!

Some massage heads have a protrusion in the rubber gasket area that prevents the head from rotating during massage. This should fit snugly into the slot as shown in the following picture.

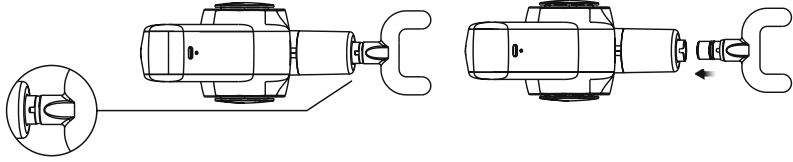

2. To replace a massage head remove the massage head from the installation slot by pulling gently to detach. Then install the new head following the instructions in step 1.

Caution! The area where the massage head is installed may become hot due to continuous movement, please be aware of burn hazards when replacing the massage head and allow the unit to cool down if it is hot.

Adjustable Arm

The massage gun arm can be adjusted between 0 and 90°. To rotate it, press and hold the rotate button.

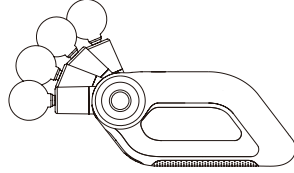

Ball head: For general use, large muscle groups (chest, back, legs, quadriceps, shins, gluteals), small muscle groups (biceps, triceps, shoulders), for sensitive areas (cervical, neck and shoulder area, forearm, abdomen, paravertebral muscles) as well as for relieving muscle and joint pain.



Head with air cushion: For relaxing the muscles. General use, back, but especially for sensitive areas of the body, ankles, wrists.



U-shaped head: For: back, neck, shoulders, muscles and soft, sensitive tissues and large muscle groups. **Warning: Do not touch the spine!** Back massage under the guidance of a specialist, otherwise there is a risk of serious injury.



Flat Head: For the whole body, muscle relaxation, except sensitive areas. **Avoid bony areas and areas near the spine!**



Bullet Head: Joints, deep tissue, small areas of muscles such as ankles and wrists, paravertebral muscles, trigger points, knots and muscle contractures. **Caution: Sensitive areas should be massaged under the guidance of a specialist.**



Heat Head: The heated massage head is designed for large muscle groups like the back, legs, and shoulders, helping to relax muscles and relieve pain by combining massage with heat therapy. It is great for targeting sore spots and tension areas but should be avoided on bony areas, joints, and injured or inflamed regions to prevent discomfort or injury.



Spade Head: It is specially designed for shoulder blades and IT bands. It is often used for "scraping" and "flushing" motions to help remove lactic acid from muscles. **Caution: Sensitive areas should be massaged under the guidance of a specialist.**



Electrical and mechanical precautions



1. Do not use the device for more than 30 min continuously to avoid overheating and premature wear. Allow a 10 minute break every 30 min of continuous use. Stop use immediately if it has overheated or emits a burning odor.
2. Do not personally open or service the appliance. Doing so exposes you to danger and voids the product warranty.
3. Do not use the appliance in the bath or shower. Do not put it in water, keep it away from liquids and areas of high humidity, and do not allow water to enter the vents and interior.
4. Do not drop, hit or knock the appliance. Do not use it if it malfunctions or is damaged due to dropping.
5. Do not charge the device while it is operating.
6. Do not use, charge or store the device near fire, flammable substances and heat sources.
7. Do not use the product near long hair and jewelry (chains, bracelets, piercings, etc.), on loose clothing and clothing with wide sleeves. Risk of entrapment, breakage and injury.
8. Do not use the product in areas where aerosol (spray) products are used or where oxygen is used.

Product description and parts

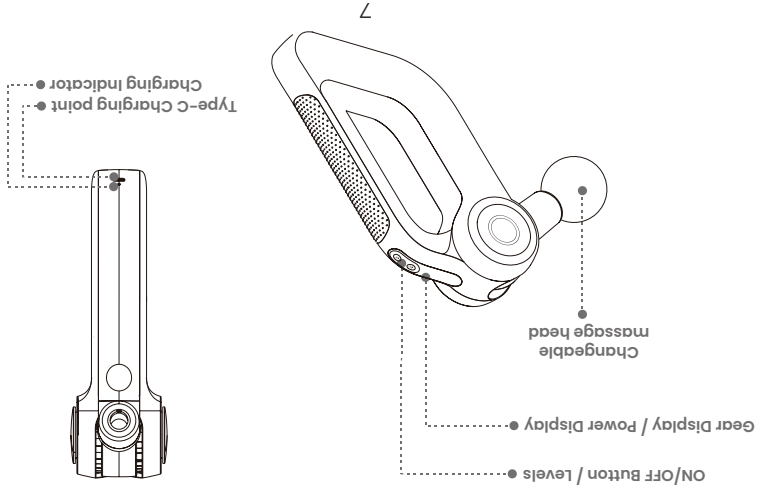

Safety rules and measures



7. Check that the appliance starts and operates normally. If you notice abnormal operation, strange noises, smoky or burning smells, turn the appliance off immediately and contact the supplier.

8. A grease will be noticeable around the massage head installation slot. This is normal because the part is subject to friction and is heavily greased from the factory. Lightly wipe off excess grease with a dry tissue, but not completely, the area should remain greased.

1. The massage gun is intended for healthy adults only.
2. This product is not a toy. Keep out of the reach of children!
3. Seniors, children and people with limited cognitive abilities or sensory impairments should only use this product under supervision!
4. Use this product with care. Applying excessive force or speed during use may cause bruising.
5. Use only on soft tissue areas and avoid hard or bony areas of the body, including the head, cervical spine, spine, joints, shins, dorsal side of the legs and hands, etc.
6. Use only on dry, clean skin. Apply gentle pressure massaging about 60 seconds per muscle.
7. Check the massaged area frequently and stop immediately at the first sign of pain or discomfort. If pain or discomfort persists and cannot be relieved, seek medical advice immediately.
8. It is recommended to start the massage at the lowest intensity. Finish each session in 10 minutes. Avoid massaging in the same spot for more than 3 minutes, muscles and nerves can over-stimulate and you may injure yourself.
9. Do not use around sensitive parts, organs and central nervous system such as head, neck, spine, eyes, teeth, reproductive organs, artificial limbs, etc.
10. Do not use the massage gun on the genital area (e.g. for sexual purposes). This is a powerful device and can cause serious injury.
11. Do not apply the product to any area that may be fractured or broken or to areas where metal bone rods are installed.
12. Do not use the product on and/or near areas with implants (breast implants or prostheses) as it may weaken the implant or injure you.
13. Keep fingers, hair or other body parts away from the shaft and back of the vibrator head as there is a risk of pinching them.
14. Do not use on animals.

1. Open the box and check that the main device and accessories are in good condition. If you notice any damage, signs of deterioration or missing parts, contact the supplier immediately.
2. Do not leave packaging material, i.e. plastic bags, within the reach of children. There is a risk of suffocation.
3. Make sure the battery is fully charged. (see "Charging" at page 11)
4. Do not use the device while it is charging!
5. Make sure the ventilation holes of the appliance are not blocked.
6. Pick the desired massage head and connect it to the device. (See page 9)

Before first use



- the situations below:
1. People who have varicose veins, thrombotic diseases, dermatitis of any kind, skin infections, contusions, local lesions and bleeding, open wounds on the skin surface, venous stasis and rashes.
 2. Persons with psychiatric conditions.
 3. People suffering from diabetes and complications such as neuropathy or retinal disorders.
 4. Women during menstruation or during pregnancy.
 5. People suffering from heart disease, heart failure, using pacemakers or defibrillators, or those who have had recent surgery.
 6. Persons suffering from malignant tumors, epilepsy, migraine headaches, cachexia, septicemia, herniated disc, spondylolisthesis, osteoporosis, osteophytes, fractures, influenza, fever.
 7. Persons who have had recent joint replacement surgery or placement of intrathecal device, metal implants.
 8. Persons advised by their doctor not to massage.
 9. Other health problems unless you know for certain that the appliance is suitable.
- DO NOT** use the device without consulting your doctor if you are in any of the situations below:

This product is not a medical device!

Ask your doctor advice before use



To reduce the risk of electric shock, fire and personal injury, this product should be used in accordance with the following measures:

Importance of reading instructions

Taking the time to read these instructions is an investment in your safety and well-being. The massage gun is an electrical product! Read these operating instructions carefully!

Failure to observe the following instructions may result in property damage and personal injury. Keep the operating instructions and present them to other users. Hand in this manual when you dispose of the appliance. For instructions in online version, go to this link or scan the QR code:

INSTRUCTIONS: <https://www.supporto.ro/blog/instructioni/massage-gun/>



Package Content

1 x Massage Gun



1 x User Manual



1 x Cable power supply Type C



8 x Massage Heads



2 x Massage head rubber gasket



1 x Adaptor

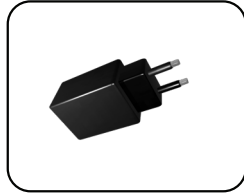

challenge!

With the F3 Neon, your body stays relaxed, refreshed, and ready for any

workout, this massage gun helps relieve tension and keep you in top shape.

Whether you're unwinding after a long day or recovering from an intense

workout, its compact design and long-lasting battery ensure easy use and portability.

and anyone looking to maintain optimal muscle condition.

It provides an intense, deep massage—ideal for athletes, fitness enthusiasts,

and anyone looking to maintain optimal muscle condition.

With a powerful motor and specially designed massage heads, the Superto

F3 Neon is the perfect companion for muscle relaxation and recovery.

The Massage Gun is a portable device that uses percussion therapy to ease

muscle tension and enhance recovery.

Device presentation

“Take care of your body,
it's the only place you have to live.”
Jim Rohn

Relax and improve your health with this
massage device!

Thank you for buying this product!
We value your trust in Superto.

Contents

3	Thank you
3	Device presentation
4	Importance of reading instructions
4	Package Content
5	Ask your doctor advice before use
5	Before first use
6	Safety rules and measures
7	Electrical and mechanical precautions
7	Product description and parts
8	Installing and replacing massage heads
9	Correct use of the device
10	Device charging
11	Maintenance and storage
12	Battery disposal and recycling
12	Batter precautions
13	Error Management
14	Technical specifications
14	Recycling
15	Warranty terms
15	Product certification

Made to order
Support Ortopedic SRL
Support Ortopedic SRL
djutor@supporto.ro
+40757246463
Importer: Support Ortopedic SRL
www.supporto.ro

This product complies with European
conformity standards.



USER MANUAL

Massage Gun F7 PRO

supporto 

EN