

DETOOLZ
SMART WORK

produse 

Manual de utilizare si intretinere

Instructiuni originale | Revizia 01 | 08/2024

eficient in
procesul de
pregatire a
solului
pentru
diverse
tipuri de
culturi



ideal pentru
pregatirea
terenurilor
agricole de
dimensiuni
mici si medii



DIESEL



DZ-MT1007-G02

Mini tractor, 17cp, 530cc, motor pe motorina 4T, 4X4, 4 viteze, pornire electrica, 2 cutii de viteze

Motor in 4 timpi monocilindru ohv racit cu aer

Pornire electrica la cheie sau manuala la sfoara

3 viteze inainte + 1 viteza inapoi



➤ INSTRUCTIUNI ORIGINALE

Citiți cu atenție prezentele instrucțiuni de funcționare înainte de prima punere în funcțiune a produsului și respectați obligatoriu instrucțiunile de siguranță! Nerespectarea indicațiilor din prezentul manual scutește producătorul de orice răspundere și duce la pierderea garanției! Păstrați acest manual pentru referințe ulterioare.

2024 Toate drepturile rezervate

crestem impreuna, din 2007



CUPRINS:

1. INFORMATII GENERALE	4
2.1. DESCRIERE MANUAL	4
2.2. UTILIZAREA SI SCOPUL MANUALULUI.....	4
2.3. SIMBOLOGIA UTILIZATA.....	4
2. INSTRUCIUNI DE SIGURANTA.....	6
2.1. PRECAUTII GENERALE	6
2.2. SECURITATE PERSONALA.....	6
2.3. RISCURI REZIDUALE	9
2.4. INSTRUCIUNI DE SIGURANTA	9
2.5. INSTRUCIUNI DE PRIM AJUTOR	10
3. DATE TEHNICE - DESCRIEREA PRODUSULUI.....	11
3.1. DESCRIEREA PRODUSULUI	11
3.2. SPECIFICATII TEHNICE	13
4. INSTRUCIUNI DE OPERARE	15
4.1. PUNEREA IN FUNCTIUNE	15
5. INTRETINERE SI ELIMINARE	25
5.1. INTRETINEREA	25
5.2. CURATAREA	27
5.3. DEPOZITAREA.....	27
5.4. ELIMINARE PRODUS	27
6. PROBLEME SI REMEDII	28
7. DECLARATIE DE CONFORMITATE	30
8. CERTIFICAT DE GARANTIE	31

STIMATE CLIENT,

↗ Firma GOLDEN FISH SRL este constant preocupata de cresterea calitatii produselor si serviciilor, precum si de largirea si diversificarea portofoliului de produse disponibile, pentru a va oferi deplina satisfactie.

Va rugam sa cititi cu atentie prezentul manual inaintea primei utilizari si ulterior pastrati-l cu atentie, intr-un loc accesibil pentru orice consultare viitoare. Acest manual este compatibil cu produsul:

Mini tractor Detoolz, 17cp, 530cc, motor pe motorina 4T, 4X4, 4 viteze, pornire electrica, 2 cutii de viteze, DZ-MT1007-G02

In numele intregii noastre echipe, va multumim pentru increderea pe care ne-ati acordat-o prin cumpararea acestui produs si va asiguram de intreaga noastra colaborare. Suntem siguri ca acest produs nou, modern, functional si practic, fabricat din materiale de cea mai buna calitate, va va satisface exigentele in cel mai bun mod cu putinta.

Pentru a obtine cele mai bune rezultate este important sa cititi in intregime instructiunile din acest manual.

Manualul de utilizare este parte integranta a acestui produs. Acesta include instructiuni importante despre siguranta, utilizare si eliminare. Inainte de a incepe sa folositi aparatul, cititi cu atentie toate instructiunile privind operarea si siguranta.

Producatorul nu este raspunzator de orice pagube produse persoanelor sau proprietatilor cauzate de instalarea si utilizarea incorecta a produsului.

MULTUMESC

Gabriel Pastrav,
Director General



Golden Fish SRL face eforturi permanente pentru a pastra acuratetea informatiilor din acest manual. Uneori produsele pot avea culori sau nuante diferite ce sunt modificate de catre producator fara preaviz. Imaginile furnizate au caracter informativ și pot contine unele diferente in functie de configuratia constructiva a produsului comercializat.

1. INFORMATII GENERALE

1.1. Descriere manual

Prezentul manual a fost redactat conform ISO 20607:2019 pe baza documentelor originale realizate de catre producator si a fost localizat pentru comercializare pe piata locala. In acest document se regasesc integral toate indicatiile originale provenite de la producator.

Manualul reflecta stadiul actual al produsului comercializat si nu poate sa fie considerat inadecvat in cazul in care urmeaza alte noi versiuni ce vor fi supuse unor actualizari ulterioare. Producatorul intentioneaza sa continue optimizarea produsului dvs. si isi rezerva dreptul de a face modificari, completari sau imbunatatiri ale manualelor de utilizare si intretinere fara obligatia de a actualiza manualele produselor deja comercializate, cu exceptia unor cazuri exceptionale.

Producatorul/Importatorul isi declina orice responsabilitate in cazul:

- Utilizarii produsului contrar legilor privind securitatea si sanatatea in munca.
- Nerespectarea sau respectarea partiala a instructiunilor prevazute in acest manual.
- Existenta unor defecte sau neconformitati ale retelelor de alimentare cu energie electrica, apa, aer sau orice alt sistem care asigura necesitatile de consum ale produsului.
- Modificari neautorizate ale produsului in scopul depasirii performantelor. Operatii de intretinere sau reparatii neautorizate sau care folosesc piese de schimb nerecomandate sau neconforme.
- Utilizarea produsului in alte scopuri decat cele indicate de producator.

Daca aveti indoieli sau nu intelegeti pe deplin datele prezentate in acest manual, contactati centrul de service zonal, distribuitorul autorizat sau direct adresati o cerere catre producator/Importator (SC Golden Fish SRL, Linia de Centura 5, CTPark Bucharest North, Stefanestii de Jos, Jud Ilfov, 077175; Telefon: +40 374 496 580, www.micul-fermier.ro; service@micul-fermier.ro; contact@micul-fermier.ro)

1.2. Utilizarea si scopul manualului

Protejati-va pe dumneavoastra si pe ceilalti de ranire prin utilizarea corecta a produsului - cititi manualul inaintea primei utilizari si urmati toate masurile de siguranta.

Scopul acestui manual este de a va aduce la cunostinta modalitatea eficienta de utilizare si intretinere

in conditii de siguranta pentru o utilizare de durata a produsului achizitionat.

Pastrati cu atentie manualul, intr-un loc accesibil pentru orice consultare viitoare. In caz de pierdere sau deteriorare solicitati o copie de la distribuitorul dvs. sau direct la producator.

Acest manual constituie parte integrala a produsului dvs. si trebuie pastrat in buna stare pe intreaga durata de viata a acestuia. In cazul oricarui transfer temporar sau definitiv al produsului catre terti, trebuie sa transferati obligatoriu si prezentul manual.

Manualul furnizeaza informatii sub forma de texte, desene sau imagini despre caracteristicile tehnice, despre utilizarea corecta a dispozitivului, despre modalitatile de transport, depozitare, intretinere, eliminare si masurile de siguranta aferente.

1.3. Simbologia utilizata

In acest manual sunt utilizate simboluri grafice al caror semnificatie este descrisa in tabelul urmatoar:



PERICOL

Atentie pericol generic urmat de explicatia tipului de pericol.



ATENTIE

Atentionare pentru situatii cu potential pericol.



INFORMATII

In cazul unor informatii particulare.



NOTA

Notificare privind situatii care pot conduce la avariarea produsului sau pierderea garantiei.



INFORMATII









Informatii sau recomandari tehnice.

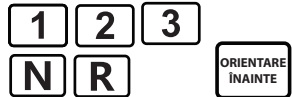

PRIM AJUTOR

Instructiuni de prim ajutor in caz de accident.

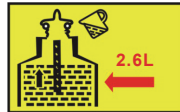
Pentru operarea si intretinerea in siguranta urmariti simbolurile care sunt inscriptionate pe produs:

SIMBOL	SEMNICIFICATIE	SIMBOL/ SEMNICIFICATIE																								
 <p>Utilizatorul trebuie să citească manualul și să fie instruit înainte de a utiliza mini tractorul.</p> <table border="1"> <thead> <tr> <th colspan="3">Acțiuni interzise</th> </tr> <tr> <th>Element</th> <th>Avertisment</th> <th>Gradul de risc</th> </tr> </thead> <tbody> <tr> <td>Mutare</td> <td>Este strict interzis să trageți și să ridicați utilajul când motorul este în funcțiune</td> <td>▲ Pericol</td> </tr> <tr> <td>Curățare</td> <td>Este strict interzisă curățarea oricăror elemente în timp ce motorul funcționează (înlocuirea pompei motorului, curățarea cutiei de viteze trebuie să fie în poziția neutră)</td> <td>▲ Pericol</td> </tr> <tr> <td>Pompare</td> <td>Este interzis să porniți tractorul cu maneta de utaj în altă poziție decât în poziția neutră</td> <td>▲ Pericol</td> </tr> <tr> <td>Reglaje</td> <td>Nu realizați reglaje la tractor când motorul este în funcțiune</td> <td>▲ Pericol</td> </tr> <tr> <td>Utilizare</td> <td>Când tractorul funcționează, este strict interzis să vă apropiați de partea stângă sau dreaptă a utilajului, și este strict interzisă staționarea sau plasarea de obiecte în fața sa</td> <td>▲ Pericol</td> </tr> <tr> <td>Întoarcere</td> <td>Nu utilizați tractorul pe pante abrupte.</td> <td>▲ Pericol</td> </tr> </tbody> </table>	Acțiuni interzise			Element	Avertisment	Gradul de risc	Mutare	Este strict interzis să trageți și să ridicați utilajul când motorul este în funcțiune	▲ Pericol	Curățare	Este strict interzisă curățarea oricăror elemente în timp ce motorul funcționează (înlocuirea pompei motorului, curățarea cutiei de viteze trebuie să fie în poziția neutră)	▲ Pericol	Pompare	Este interzis să porniți tractorul cu maneta de utaj în altă poziție decât în poziția neutră	▲ Pericol	Reglaje	Nu realizați reglaje la tractor când motorul este în funcțiune	▲ Pericol	Utilizare	Când tractorul funcționează, este strict interzis să vă apropiați de partea stângă sau dreaptă a utilajului, și este strict interzisă staționarea sau plasarea de obiecte în fața sa	▲ Pericol	Întoarcere	Nu utilizați tractorul pe pante abrupte.	▲ Pericol	<p>Eticheta care indica utilizatorului sa consulte manualul cu instructiuni de utilizare. Sunt precizate situatiile care pot crea diferite pericole la utilizarea nima tractorului.</p>	 <p>Nu puneți mașina în poziție neutră când folosiți frâna de mână</p> <p>Eticheta care indica sa nu lasati cutia de viteze in pozitia neutră N atunci cand utilizati frana de mana.</p>
Acțiuni interzise																										
Element	Avertisment	Gradul de risc																								
Mutare	Este strict interzis să trageți și să ridicați utilajul când motorul este în funcțiune	▲ Pericol																								
Curățare	Este strict interzisă curățarea oricăror elemente în timp ce motorul funcționează (înlocuirea pompei motorului, curățarea cutiei de viteze trebuie să fie în poziția neutră)	▲ Pericol																								
Pompare	Este interzis să porniți tractorul cu maneta de utaj în altă poziție decât în poziția neutră	▲ Pericol																								
Reglaje	Nu realizați reglaje la tractor când motorul este în funcțiune	▲ Pericol																								
Utilizare	Când tractorul funcționează, este strict interzis să vă apropiați de partea stângă sau dreaptă a utilajului, și este strict interzisă staționarea sau plasarea de obiecte în fața sa	▲ Pericol																								
Întoarcere	Nu utilizați tractorul pe pante abrupte.	▲ Pericol																								
	<p>Etichete care indica treptele 1,2,3 ale cutiilor de viteze, pozitia neutră N, marsarier R si orientarea inainte a tractorului.</p>	 <p>Marsarierul poate fi utilizat numai când mașina este în treapta neutră (atăt cutia de viteze față, cât și cea din spate)</p> <p>Eticheta care indica sa tractorul poate fi actionat in marsarier numai daca cutiile de viteze sunt in pozitia neutră N.</p>																								
	<p>Eticheta care indica pozitia pedalei de ambreaj.</p>	 <p>Nu puneți mașina în treapta de marsarier și treapta de lucru în același timp.</p>																								
	<p>Eticheta care indica necesitatea completarii necesarului de ulei de transmisie in limita a 2,6L.</p>	<p>Eticheta care indica sa tractorul poate fi actionat in marsarier numai daca cutiile de viteze sunt in pozitia neutră N.</p>																								
	<p>Etichete care indica pericolele ce apar la contactul cu muchiile asculte ale diferitelor scule folosite ca accesorii de catre mini tractor.</p>	 <p>Eticheta care indica modul de utilizare a manetei de acceleratie.</p>																								
	<p>Eticheta care indica necesitatea completarii necesarului de ulei inainte de utilizare.</p>																									

RO

2. INSTRUCIUNI DE SIGURANTA

2.1. Precautii generale



Cititi cu atentie prezentul document pentru a va informa privind tipurile de lucrari permise si limitarile produsului precum si riscurile potientiale specifice legate de aceasta.

Mini tractor 17CP 530cc motorina 4T 4x4 cu 4 viteze si pornire electrica, model DZ-MT1007-G02 are dimensiuni reduse, este usor, multi-funcțional și foarte eficient în procesul de pregătire a solului pentru cultivare. Este echipat cu un motor în 4 timpi, monocilindru, OHV racit cu aer forțat, cu o capacitate cilindrică de 530 CC, dezvoltând o putere de 17CP și aprindere prin compresie MAC/Diesel. Având în vedere caracteristicile acestui produs, și a faptului că are capacitatea de a lucra în zonele muntoase/deluroase cu panta ușoară, zone ușor inundate din câmpurile de orez, în livezi, grădini de zarzavaturi și sere sau pe alte terenuri accidentate, se impune respectarea cu strictete a măsurilor de protecția muncii și instrucțiunile de siguranță din prezentul manual.

Mini tractorul DZ-MT1007-G02 este un utilaj conceput pentru a efectua o varietate de operațiuni agricole pe suprafețe mici și medii specifice fermelor mici sau gospodăriilor rurale unde este nevoie de un utilaj puternic și versatil, dar care să fie și ușor de manevrat.

Poate fi utilizat în siguranță pentru următoarele activități:

- Arat cu plug simplu, reversibil sau cu două brazdare.
- Frezarea solului cu freza tractată pe teren arat în prealabil.
- Săparea pamantului cu freze montate în locul roților din față.
- Tractarea unei remorci.
- Recoltarea cartofilor cu plug sau cu dispozitiv de separare.
- Bilonarea cu plug de bilonat simplu sau reglabil (înainte de plantarea culturilor horticoale este necesară modelarea solului în forma unor movile care facilitează îngrijirea plantelor, reglează drenajul solului și reduce eroziunea).
- Însămânțarea cu semănătoare tractată.
- Prasit cu prasitoare tractată.

Nu sunt permise alte operații decât cele indicate în prezentul manual. Operațiile pentru care nu a fost

proiectat acest utilaj pot crea pericole neevaluate de producător. Pentru a proteja sănătatea operatorului, se recomandă folosirea mini tractorului doar după însușirea instrucțiunilor de siguranță.



ATENȚIE

Este interzisă utilizarea mini tractorului cu remorca pe drumuri publice de mare viteză.

Utilizarea neconformă, modificările aduse mini tractorului sau utilizarea de piese neverificate și neagreutate de fabricant pot produce pagube neprevăzute.

2.2. Securitate personală

Rămâneți în alertă, mențineți atenția la ce faceți și fiți precaut atunci când manevrați Mini tractorul DZ-MT1007-G02.



ATENȚIE

Nu folosiți utilajul dacă sunteți sub influența drogurilor, alcoolului sau medicamentelor.

Precauții:

- În timpul utilizării, acordați atenție condițiilor de lucru și fiecărui sunet produs de tractor. Verificați dacă fiecare piesă sau accesoriu este corect montat și funcționează în condiții de siguranță. Dacă aveți suspiciuni privind o funcționare în condiții anormale trebuie să opriți lucrul și să verificați cu atenție tractorul.
- Când utilajul nu a fost folosit o perioadă lungă de timp, nu este permisă efectuarea imediată de lucrări cu sarcini mari, în special dacă mini tractorul este nou, în rodaj sau după o reparație semnificativă.
- Acordați atenție verificării nivelului de ulei al motorului și al cutiei de viteze și completați imediat uleiul atunci când acesta este insuficient.
- Este interzisă răcirea motorului prin udare sau alte variante neconforme.
- Preveniți desprinderea accesoriilor cu care se lucrează - verificați periodic starea acestora.
- Este strict interzisă conducerea tractorului cu accesorii de arat pe plaje, spații publice sau pe terenuri cu multe pietre pentru a evita ranirea persoanelor sau deteriorarea lamelor.
- Pentru o funcționare în siguranță, după terminarea lucrărilor sau ori de câte ori se impune, trebuie să curățați resturile vegetale antrenate, pamantul sau noroiul și să îndepărtați orice pete de ulei sau carburant de pe mini tractor.

- Pentru o functionare optima, spalati frecvent buretele de filtrare si inlocuiti uleiul.

Inainte de a utiliza mini tractorul, acordati atentie urmatoarelor elemente:

- Verificati ca nu exista scurgeri la nivelul motorului, cutiei de transmisie sau cutiei de directie.
- Verificati nivelul uleiului la nivelul cutiei arborelui cotit al motorului, al casetei de transmisie, a casetei de directie si dupa caz completati.
- Cand alimentati sau completati combustibilul, trebuie in prealabil sa curatati suprafetele de impuritati sau resturi vegetale.
- Alimentarea cu combustibil se face doar in spatii bine ventilate sau in aer liber, cu motorul oprit in siguranta. Aveti grija sa nu puneti in contact combustibilul si o suprafata ramasa la temperatura ridicata, cu componentele electrice sau partile aflate in miscare. Alimentati cu combustibil cu maxima atentie pentru a evita revarsarea sau alte scurgeri. Indepartati imediat eventuali stropi de combustibil sau ulei. Verificati cu atentie ca dupa adaugarea combustibilului, busonul rezervorului sa fie bine montat si strans.



PERICOL

Pericol de incendiu! Motorina este inflamabila. Inainte de alimentarea cu carburant opriti motorul si lasati-l sa se raceasca.

Nu porniti tractorul daca aceasta prezinta urme sau stropi de carburant sau ulei. Stergeti cu o laveta orice urma de material inflamabil.

- Verificati de fiecare data daca piesele sau accesoriile tractorului sunt ferm fixate. Interveniți imediat daca identificati piese slabite sau care nu se rotesc in concordanta cu directia indicata de etichete sau de manual.



PERICOL

Nu utilizati accesorii sau scule deteriorate, neascutite, neregulate sau care vibreaza.

- Verificati daca dispozitivele de protectie si de siguranta sunt montate si isi indeplinesc rolul.



ATENTIE

NU indepartati elementele de protectie ale produsului! Folositi tractorul doar cu elementele de protectie montate.

- Verificati daca ambreiajul, cutiile de viteze, transmisia sau alte componente sau accesorii prezin-

ta fisuri, infundari, deformari vizibile sau o uzura peste limita. Interveniți imediat pentru remedierea acestor defecte care pot pune in pericol utilizatorul sau pot conduce la defectarea prematura a utilajului.

- In timpul functionarii tractorului nu trebuie sa se sizarati frecar, eficienta scazuta, sunete anormale sau vibratii excesive. Dupa caz apelati la personalul autorizat pentru o verificare imediata.
- Copiilor sau persoanelor fara pregatire sau incapabile din diferite motive nu trebuie sa li se permita sa utilizeze acest produs.



PERICOL

Se interzice utilizarea mini tractorului de catre copii sau persoane cu dizabilitati locomotorii, cu capacitati psihiatrice, senzoriale sau mintale limitate sau de persoane nefamiliarizate cu instructiunile din prezentul manual.

- Operatorul nu are voie sa inceapa operatia dupa ce a baut, cu boala sau oboseala excesiva.



PERICOL

NU este permisa prezenta copiilor, altor persoane sau animale in zona de actiune a tractorului!

Lucrati cu atentie - daca va este distrasa atentia puteti pierde controlul, si astfel se produc accidente.

- Operatorul trebuie sa se imbrace adecvat, sa-si stranga hainele, mansetele, parul lung si sa se protejeze fata de partile mobile ale tractorului. Imbracati-va adecvat. Hainele libere, bijuteriile sau parul lung pot crea neplaceri si pot produce accidente grave.
- Pe parcursul utilizarii tractorului, operatorul nu trebuie sa efectueze reglaje sau alte activitati care-i pot distrage atentia de la activitatea realizata de utiliaj.
- Cand mini tractorul are instalate diverse accesorii sau lame de cultivare, nu este permis sa circule pe alei pietruite sau drumuri publice.
- Cand tractorul lucreaza pe camp, acordati atentie suprafetei de deplasare pentru a evita coliziunile cu obiecte dure, canale de irigatie sau gropi ascunse de vegetatie.
- Intotdeauna opriti complet tractorul inainte de a curata iarba, pamantul sau noroiul acumulat. Cand utilajul functioneaza, nu este permisa indepartarea obstacolelor intalnite sau curatarea

RO

lamelor cu mana sau cu o tija de fier.

- Cand parasiti zona de lucru, inlocuiti accesoriile sau lamele de cultivare cu rotile de mers.
- Desfasurati-va activitatile doar daca mediul ambiant este propice pentru lucrul cu mini tractorul, fara precipitatii intense, ceata sau pe inserat cu o iluminare necorespunzatoare.



ATENTIE

Nu utilizati tractorul in conditii de ploaie intensa, ceata, noaptea sau in conditii de lumina slaba.

- Accesoriile, sculele sau lamele pe care nu le folositii montate la tractor trebuie sa fie depozitate intr-un loc neaccesibil copiilor, animalelor sau persoanelor straine nefamiliarizate cu produsul.
- Verificati in prealabil ca in zona de lucru nu exista in sol resturi de constructii, tevi de gaze sau apa sau cabluri electrice ascunse. Mini tractorul DZ-MT1007-G02 poate lucra in siguranta doar pe terenurile agricole cunoscute pe deplin si care nu prezinta riscuri ascunse.

Nerespectarea regulilor de protectia muncii dar si a instructiunilor de siguranta din acest manual pot produce urmatoarele situatii periculoase:

- Rasturnarea tractorului urmata de ranirea grava sau decesul operatorului.



ATENTIE

Acest mini tractor nu este un vehicul de recreere pe teren accidentat!

- Coliziuni cu alte vehicule conduc la avariarea tractorului si ranirea operatorului.
- Proceduri de pornire neconforme care vor afecta sau defecta tractorul. Exista riscul pierderii garantiei.
- Avariarea transmisiei cu arbori cardanici poate scoate din uz produsul cu costuri mari necesare reparatiei.
- Caderea de pe tractor urmata de accidentarea grava a operatorului.
- Ranirea grava prin zdrobire, taiere, ardere la contractul cu suprafete fierbinti.
- Ranirea operatorului ca urmare a demontarii elementelor de protectie.
- Daca au fost dezactivate unele functii, sisteme sau senzori, se pot crea pericole necunoscute si tractorul ar putea raspunde intr-un

mod imprezvizibil.

- Nerespectarea indicatiilor privind curatarea si intretinerea tractorului poate conduce la aparitia unor zonele alunecoase ce pot fi cauza unor accidente.
- Daca urcarea si coborarea din tractor se face in timpul deplasarii, exista riscul unei caderi, alunecari sau strivire prin trecerea tractorului peste o mana sau picior.
- Daca nu purtati echipament de protectie adecvat va puteti accidenta la contactul intamplator cu piesele fierbinti, cum ar fi motorul, sistemul de evacuare sau transmisia. Purtati manusi de protectie.



ATENTIE

Purtati echipament de protectie personala.



Se recomanda purtarea de manusi, imbracaminte stransa pe langa corp si incaltaminte antiderapanta.



ATENTIE

Nu utilizati tractorul intr-un mediu in care exista pericol de incendiu sau explozie.



PERICOL

In cazul in care una sau mai multe parti ale tractorului sunt defecte este interzisa utilizarea acestuia.

- Cand folositi tractorul nu adoptati o pozitie incomoda dincolo de pozitia normala. Adoptati o pozitie corecta a corpului pentru un control mai bun al deplasarii pe teren sau in situatii neasteptate.
- Evitati pornirea accidentala a tractorului.



ATENTIE

NU suprasolicitati tractorul sau sculele si accesoriile sale!

Nu fortati tractorul. Folositi-l corect conform indicatiilor din acest manual. Un produs corect folosit isi va face treaba in siguranta si la calitatea pentru care a fost proiectat.

Nu folositi tractorul daca ceva nu functioneaza. Un utilaj care nu poate fi controlat este periculos si trebuie reparat imediat.

Pe masura ce va obisnuiti cu utilizarea tractorului **NU tratati superficial respectarea stricta a regulilor de siguranta indicate in acest manual.**



INFORMATII

Inlocuiti imediat componentele deteriorate sau defecte. Folositi pentru aceasta doar piese de schimb originale.

Orice reparatie neautorizata cu piese neadecvate conduce la pierderea garantiei.



Nu utilizati accesorii sau consumabile nerecomandate de producator. Utilizarea unui accesoriu nerecomandat de producator poate conduce la accidente grave. Simplul fapt ca un accesoriu sau scula se poate atasa sau folosi impreuna cu produsul NU inseamna ca este sigur pentru utilizare.

Inainte de fiecare utilizare, inspectati tractorul pentru a identifica fisuri, deteriorari sau o uzura excesiva care poate favoriza desprinderea unor piese.

Daca tractorul se rastoarna sau intra in coliziune cu alte obiecte sau vehicule, nu trebuie sa-l mai utilizati fara a identifica eventualele deteriorari si dupa caz sa interveniti pentru remedierea sau inlocuirea pieselor afectate.

2.3. Riscuri reziduale

Chiar și atunci cand tractorul este utilizat conform instructiunilor, nu este posibila eliminarea tuturor factorilor de risc reziduali. Urmatoarele pericole pot aparea la utilizarea conforma a tractorului:

- Riscul de ranire cauzat de defectarea brusca a tractorului urmata de smucituri si vibratii periculoase.
- Riscul de ranire cauzat de obiecte straine antrenate de sculele sau accesoriile tractorului.
- Riscul de ranire cauzata de coliziunea cu alte vehicule din vina acestora.
- Riscul de ranire cauzata de schimbarea brusca a conditiilor meteorologice din zona de lucru.

2.4. Instructiuni de siguranta

Acest mini tractor foloseste motorina care este in anumite conditii de temperatura si presiune inflamabil sau exploziv. Inainte de alimentarea cu carburant, opriti motorul și lasati-l sa se raceasca suficient.

Alimentati tractorul intr-o zona bine ventilata sau in aer liber.

Verificati rezervorul de combustibil pentru a va asigura

ca nu este deteriorat.

Nu turnati niciodata motorina in rezervor peste limita maxima.

Inchideti capacul rezervorului de combustibil dupa ce ati terminat de alimentat tractorul.



PERICOL INCENDIU

Pericol de incendiu!

Motorina este inflamabila. Inainte de alimentarea cu carburant opriti motorul si lasati-l sa se raceasca complet.

Nu porniti tractorul daca acesta prezinta urme sau stropi de carburant sau ulei. Stergeti cu o laveta orice urma de material inflamabil.

Depozitati carburantul numai in recipiente special destinate in spatii bine ventilate.



PERICOL

Nu este permis fumatul in timpul alimentarii cu carburant a tractorului.

Nu alimentati cu carburant tractorul, in apropierea unui foc deschis, langa echipamente electrice care produc arc electric sau langa alte materiale inflamabile.

Curatati regulat orificiile de aerisire ale motorului pentru a evita supraincalzirea acestuia.

Porniti tractorul doar dupa asamblarea in totalitate a echipamentului. Utilizati echipamentul doar dupa atasarea tuturor accesoriilor corespunzatoare.



ATENTIE

Alimentarea cu carburant se realizeaza doar intr-un spatiu deschis, cu o buna ventilatie, departe de flacari deschise sau alte substante inflamabile.

Completarea cu combustibil se face doar cand motorul este oprit si racit.

Cand motorul tractorului porneste apare o solicitare mecanica care se transmite catre elementele de prindere sub forma unui soc resimtit de catre operator. Reactia de cuplu la pornire poate fi periculoasa daca operatorul nu este atent sau nu are o pozitie stabila cu mainile pregatite sa preia cuplul.

Nu umpleti niciodata rezervorul de combustibil cand echipamentul este incins. Evitati sa varsati combustibilul pe sol pentru ca este o substanta poluanta. Daca este cazul, stergeti combustibilul varsat in timpul alimentarii cu o laveta. Asigurati-va ca ati sters

RO

orice cantitate deversata inainte de a porni motorul. Evitati contactul direct al pielii cu combustibilul și inhalarea vaporilor de combustibil.

Depozitarea combustibilului se face numai in recipiente speciale pentru combustibili, in locuri uscate, racoroase și sigure, fara a fi expuse la lumina și soare.



NOTA/OBSERVATIE

Folosirea unui combustibil necorespunzator poate conduce la avarii serioase ale Mini tractorului DZ-MT1007-G02.

Alimentarea din greseala cu benzina in loc de motorina poate avaria motorul, garniturile, conductele și rezervorul de combustibil.

Nu folositi tractorul daca sesizati o crestere brusca a nivelului de vibratii. In acest caz solicitati o evaluare la un service autorizat.



ATENȚIE

Accesoriile pentru prelucrarea solului sunt ascuțite, iar contactul accidental poate provoca ranirea grava. Țineți mainile și picioarele la distanță, în timp ce tractorul funcționează. Verificarea și întreținerea sculelor se realizează întotdeauna cu motorul tractorului oprit.

Retineti ca la utilizarea in siguranta a tractorului trebuie sa:

- Purtati echipament de protectie personala, cum ar fi casca, manusi si imbracaminte de protectie.
- Verificati starea tractorului inainte de a pleca, inclusiv cauciucurile, sistemul de franare si sistemul de directie.
- Opriti motorul tractorului inainte de a efectua orice lucrare de intretinere sau reparatii.
- Fiti atenti la obiectele straine ce pot fi intalnite pe sol dar si la traficul din zona.
- Nu conduceti tractorul pe suprafete alunecoase sau in pante accentuate.
- Nu conduceti tractorul cu viteza mare.
- Nu conduceti tractorul pe timp de noapte sau in conditii de vizibilitate redusa. Conduceti tractorul cu o viteza adecvata conditiilor de drum.
- Fiti atenti la copii, animale sau alte persoane prezente in apropierea zonei de lucru.
- Nu conduceti tractorul daca sunteti obosit sau sub influenta alcoolului sau a drogurilor.
- Nu transportati pasageri pe tractor.

Este important sa fiti constienti de aceste riscuri si sa luati masuri de precautie pentru a le evita.

2.5. Instructiuni de prim ajutor

In eventualitatea unui accident, solicitati ajutorul persoanelor aflate in apropiere pentru a opri imediat functionarea tractorului.

Dupa aceasta indepartati eventualele persoane ranite din zona de lucru si apelati la serviciul de urgenta.



PRIM AJUTOR

Asigurati-va din timp ca exista o trusa de prim ajutor in apropierea locului unde folositi tractorul. Completati ulterior orice produs de prim ajutor folosit.

Cand apelati la medic utilizand numarul unic de urgenta 112, va rugam sa furnizati urmatoarele informatii:

- Adresa completa la care s-a produs accidentul;
- Date privind modul de producere: electrocutare, explozie sau accidentare mecanica;
- Numarul de persoane ranite;
- Starea ranitilor si felul leziunilor.

03 3. DATE TEHNICE - DESCRIEREA PRODUSULUI

3.1. Descrierea produsului DZ-MT1007-G02

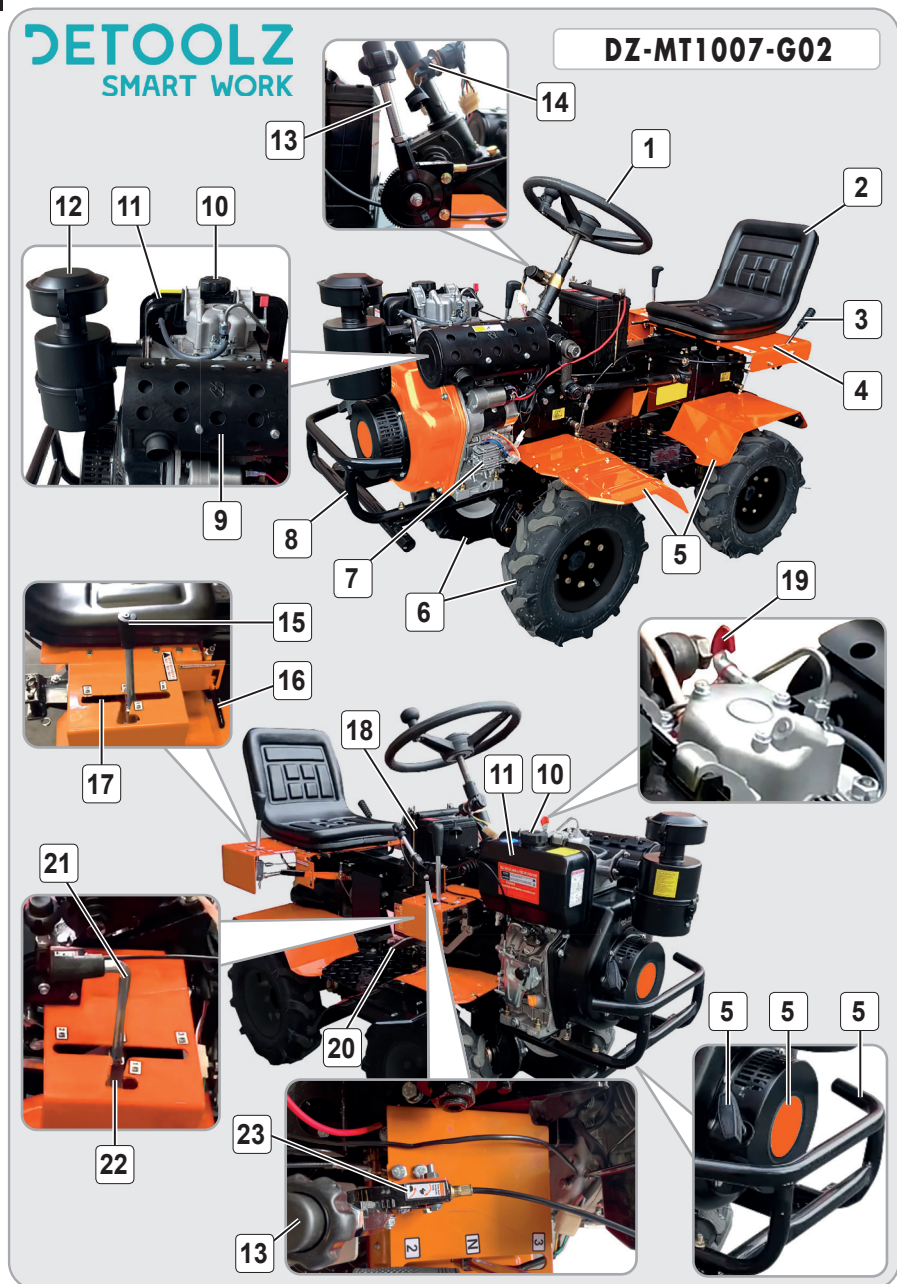

Fig.1

RO

Legenda Fig.1

Nr.	Descriere	Nr.	Descriere
1	Volan directie	13	Maneta acceleratie
2	Scaun	14	Cheie pornire motor
3	Maneta schimbator sens deplasare	15	Maneta cutie viteza puntea posterioara
4	Cuplaj sens deplasare (inainte/marsarier)	16	Frana de mana
5	Protectie roti fata/spate	17	Cutie viteza puntea posterioara
6	Anvelope tractor	18	Baterie
7	Motor Diesel	19	Maneta decompresie
8	Cadru protectie anteriora	20	Pedala de ambreaj
9	Esapament	21	Maneta cutie viteza puntea anteriora
10	Buson rezervor	22	Cutie viteza puntea anteriora
11	Rezervor	23	Mecanism acceleratie
12	Filtru aer		





Continut colet:

- Mini Tractor DZ-MT1007-G02 (Motor Diesel 1buc, Cutie de viteze 2buc, Roti 500-8 4buc, Volan, Scaun, Aparatoare roti).
- 32 buc lame frezare punte spate.
- 40 buc lame frezare punte fata.
- Cric, accesorii montaj.
- Cutie lemn pentru transport.
- Manual de instructiuni.

Accesorii compatibile (se achizitioneaza separat):

- disp. pompa de apa pentru udat
- plug pentru a afana solul si a crea brazde
- freza pentru a pregati solul pentru semanat sau plantare.
- disp. sapator de cartofi
- disp. plivitul pentru a indeparta buruienile
- atelaj de tip remorca
- lame frezare



Fig.2

Caracteristici freze cu lame	Valoare
Dimensiunea maxima freza de taiere 380x1350mm	<ul style="list-style-type: none"> • 32 buc lame frezare punte spate. • 40 buc lame frezare punte fata.
Numarul de lame pentru dimensiunea maxima	<ul style="list-style-type: none"> • 4 buc. 4 grupuri punte spate • 4 buc. 5 grupuri 4+1 punte fata

3.2. Specificatii tehnice

Mini tractor 17CP 530cc motorina 4T 4x4 cu 4 viteze si pornire electrica model DZ-MT1007-G02

are dimensiuni reduse, este usor, multi-funcțional și foarte eficient în procesul de pregătire a solului pentru cultivare. Este echipat cu un motor în 4 timpi, monocilindru, OHV racit cu aer forțat, cu o capacitate cilindrică de 530 CC, dezvoltând o putere de 17CP și aprindere prin compresie MAC/Diesel. Mini tractorul are capacitatea de a lucra în zonele muntoase sau deluroase cu panta usoară, zonele ușor inundate din câmpurile de orez, în livezi, grădini de zarzavaturi și sere sau pe alte terenuri accidentate. Poate urca dealuri (panta usoară), poate funcționa în apă (puțin adânc), poate merge pe un teren accidentat, se mișcă liber și schimbă ușor direcția printr-un mecanism articulat.

Mini tractorul DZ-MT1007-G02 este un utilaj conceput pentru a efectua o varietate de operațiuni agricole pe suprafețe mici și medii specifice fermelor mici sau gospodăriilor rurale unde este nevoie de un utilaj puternic și versatil, dar care să fie și ușor de manevrat.

Mini tractorul poate realiza următoarele activități:

- Arat cu plug simplu, reversibil sau cu două brazdare.
- Frezarea solului cu freza tractată pe teren arat în prealabil.

- Saparea pământului cu freze montate în locul roților din față.
- Tractarea unei remorci.
- Recoltarea cartofilor cu plug sau cu dispozitiv de separare.
- Bilonarea cu plug de bilonat simplu sau reglabil (înainte de plantarea culturilor horticoale este necesară modelarea solului în forma unor movile care facilitează îngrijirea plantelor, reglează drenajul solului și reduce eroziunea).
- Însămânțarea cu semănătoare tractată.
- Prasit cu prasoare tractată.

Mini tractorul DZ-MT1007-G02 are următoarele caracteristici:

- Construcție robustă, din materiale de fabricație de cea mai bună calitate, rezistente pentru o durată de viață extinsă.
- Este un produs eficient pentru mai multe sarcini agricole cu ar fi: arat, semănat, plivit, udat, recoltat și transportul produselor agricole.
- Minitractorul reduce timpul și costurile necesare pentru efectuarea lucrărilor agricole.
- Minitractorul este o soluție ideală pentru fermele mici.
- Costuri reduse în exploatare.



ATENȚIE

ECHIPAMENTUL ESTE LIVRAT FĂRĂ ULEI ÎN MOTOR. ÎNAINTE DE PRIMA PORNIRE ALIMENTATI CU ULEI. UTILIZAREA UNUI ULEI NECORESPUNZĂTOR VA REDUCE DURATA DE VIAȚĂ A MOTORULUI.

NU TREBUIE SĂ ALIMENTATI CU ULEI MECANISMUL DE SERVODIRECȚIE PENTRU CĂ ESTE REALIZATĂ DEJA DE CĂTRE PRODUCĂTOR.



ATENȚIE

NU INCLINATI MINI TRACTORUL MAI MULT DE 20° ÎN TIMPUL FUNCȚIONĂRII. DACA SE ÎNTÂMPLĂ ACEST LUCRU ULEIUL DIN BAIĂ MOTORULUI SE POATE SCURGE ÎN CAPUL PISTONULUI BLOCĂND FUNCȚIONAREA MOTORULUI.



ATENȚIE

DUPĂ EFECTUAREA RODAJULUI SE VA EFECTUA SCHIMBUL DE ULEI.

RO

Mini tractorul DZ-MT1007-G02 prezinta urmatoarele caracteristici tehnice:

Caracteristica	DZ-MT1007-G02
Denumire produs	Mini tractor Detoolz, 17cp 530cc, motor pe motorina 4T, 4X4, 4 viteze, pornire electrica, 2 cutii de viteze
Putere	17 CP
Capacitate cilindrica	530 CC
Tip motor	4T, monocilindru, OHV racit cu aer
Turatie motor min-max.	1800-3600 rpm
Combustibil	Motorina
Rezervor combustibil	5.5L
Ulei motor recomandat	SAE 10W-30
Capacitate ulei motor	1.65L
Tip aprindere	Prin compresie
Protectie motor (senzor ulei)	Da
Tip pornire	Electrica (12V, 36Ah) si la sfoara (manual)
Tip transmisie	Pinioane
Tip ambreiaj	Ambreiaj umed
Ulei transmisie	T90
Capacitate ulei transmisie	2 x 2.6L
Carcasa sistem transmisie	Aluminiu + Fonta
Viteze	3 inainte 1 inapoi
Latime maxima de lucru	fata-1350 mm, spate-1050 mm
Adancime maxima de lucru	300 mm
Tronson lame cu latime ajustabila	Da
Numar lame	72
Roti	500-8
Aparatoare motor cu far	Da
Priza de putere(PTO)	Da
Nivel de zgomot	103 dB(A)
Greutate Neta	274 kg
Greutate Bruta	342 kg
Dimensiuni	157 x 76 x 132 cm

RO

4. INSTRUCȚIUNI DE OPERARE

4.1. Punerea în funcțiune

Deschideți pachetul și îndepărtați cu atenție ambalajul format din lemn, carton, plastic, polistiren.



ATENȚIE

Nu lasați ambalajul din plastic la îndemâna copiilor. Copiii nu trebuie să se joace cu ambalajul din plastic, pungi, folie și piese mici. Există pericol de înghesire și sufocare!

Verificați dacă mini tractorul și accesoriile sale sunt deteriorate în urma transportului. Utilizați doar piesele livrate împreună cu produsul.

Înainte de operarea cu **Mini tractorul DZ-MT1007-G02** sau în cazul montării/înlocuirii unor piese, **asigurați-vă că acesta este oprit și motorul răcit.**

Doar dacă respectați întocmai instrucțiunile de montaj, produsul va putea fi utilizat în siguranță.

Curățați spațiul în care urmează să vă desfășurați munca, de orice materiale și obiecte care ar putea fi prezente și să vă îngreuneze munca.



ATENȚIE

Purtați întotdeauna mănuși de protecție! Porniți aparatul numai după ce este complet asamblat și pregătit conform indicațiilor din acest manual.

Pentru punerea în funcțiune a mini tractorului după achiziție sau după o perioadă lungă de depozitare, trebuie să respectați următoarele indicații:

- Verificați dacă piesele tractorului nu au fost afectate de transport sau depozitare. Verificați suruburile sau alte elemente de conectare dacă sunt stranse corect și nu sesizați pierderi de lichide. Verificați vizual starea generală a tractorului.
- Verificați dacă mișcările fiecărui maner sau buton de comandă (aceleratie, decompresie, schimbarea treptelor de viteză sau a sensului de deplasare, etc.) sunt normale și necesită eforturi de acționare în limite rezonabile.
- Manetele de schimbare a treptelor de viteze pentru cutia anterioară și cea posterioară trebuie să fie în poziția neutră N (Fig.3,4).
- Manerul manetei de inversare a sensului de deplasare să fie plasat în poziția de mers înainte (Fig.5).

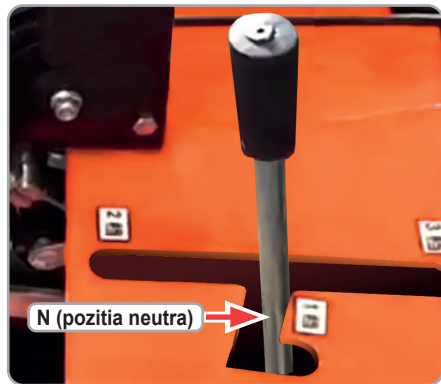

Fig.3



Fig.4



Fig.5

Alimentarea cu ulei a casetei de direcție

Pentru produsele noi achiziționate, cassetă de direcție a fost deja alimentată cu ulei lubrifiant 10W-30 în limita a 0,3 L.

Dacă mini tractorul nu este recent achiziționat, dar a fost depozitat o lungă durată de timp, trebuie să alimentați/completați cassetă de direcție/servodirecție cu ulei 10W-30 (Fig.6).

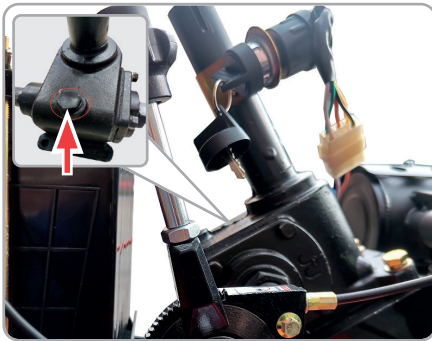

Fig.6

Alimentarea cu ulei a motorului

Înainte de prima pornire sau după caz după o perioadă lungă de depozitare trebuie să alimentați/completați motorul tractorului cu ulei lubrifiant 10W-30. Pentru medii ambiante agresive vă rugăm să alegeți un lubrifiant adaptat (Fig.7).

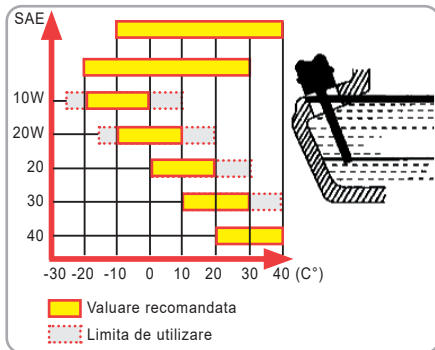

Fig.7



ATENȚIE

Echipamentul este livrat fără ulei în motor. Înainte de prima pornire alimentați cu ulei. Utilizarea unui ulei necorespunzător va reduce durata de viață a motorului.

- Așezați mini tractorul pe o suprafață netedă, dreaptă și uscată și verificați nivelul de umplere cu ulei (în cazul în care tractorul a fost depozitat o lungă perioadă de timp).
- Localizați busonul de alimentare cu ulei de motor conform Fig.8.
- Curățați cu o lavetă zona de alimentare pentru a evita introducerea de impurități în motor.
- Desurubați busonul de alimentare cu ulei și scoateți-l împreună cu joja de nivel.

- Acordați atenție modulului în care turnați uleiul de motor.
- Remontați busonul și verificați ca este ferm strans.

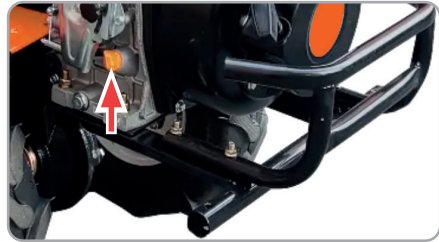

Fig.8

Alimentarea cu ulei a cutiilor de viteze

Înainte de prima pornire sau după caz după o perioadă lungă de depozitare trebuie să alimentați/completați cu ulei lubrifiant cutiile de viteze anterioare/posterioare. Pentru fiecare cutie de viteze respectați următorii pași:

- Așezați mini tractorul pe o suprafață netedă, dreaptă și uscată.
- În cazul în care tractorul a fost depozitat o lungă perioadă de timp, verificați nivelul de umplere cu ulei. Când verificați nivelul uleiului, folosiți joja de ulei (aveți grijă să nu o rotiți) și controlați nivelul minim și maxim.

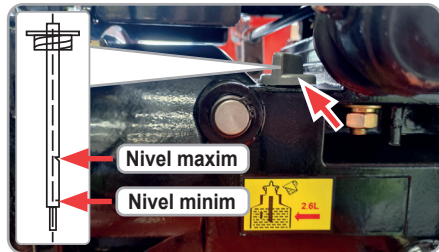

Fig.9

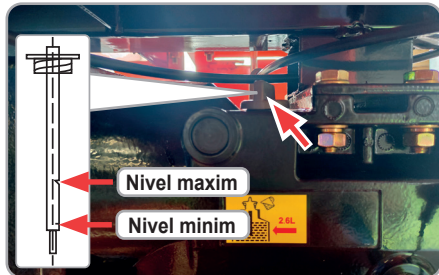

Fig.10

- Localizați busonul de alimentare cu ulei pentru cutia de viteze anterioară respectiv posterioară,

conform Fig.9,10.

- Curatati cu o laveta zona de alimentare pentru a evita introducerea de impuritati in motor.
- Desurubati buseonul de alimentare cu ulei si scoeti-l impreuna cu joja de nivel.
- Acordati atentie modulului in care turnati uleiul de motor.
- Stergeti eventualele urme de ulei de pe carcasa.
- Pentru ambele cutii de viteze, remontati buseonul si verificati ca este ferm strans.



PERICOL

La alimentarea cu ulei a motorului, cutiilor de viteze sau a casetei de directie **NU trebuie sa depasiti nivelul maxim admis** - riscati distrugerea acestor componente.

Alimentarea cu motorina a rezervorului

Inainte de prima pornire sau de fiecare data cand trebuie sa folositi mini tractorul trebuie sa alimentati/completati rezervorul cu motorina. Pentru aceasta respectati urmatoorii pasi:

- Asezati mini tractorul pe o suprafata neteda, dreapta si uscata, intr-o zona bine ventilata sau in aer liber.
- In cazul in care tractorul a fost depozitat o lunga perioada de timp, verificati nivelul de umplere cu motorina. Atentie - daca ati lasat motorul plin cu motorina depozitat o lunga perioada de timp (total nerecomandat), trebuie sa aveti in vedere ca orice carburant se va deteriora in timp si trebuie inlocuit.
- Daca tractorul a fost folosit anterior la o lucrare agricola, trebuie sa opriti in siguranta motorul si sa asteptati pana se raceste toate suprafetele.
- Localizati buseonul de alimentare cu motorina, conform Fig.11.
- Curatati cu o laveta zona de alimentare pentru a evita introducerea de impuritati in rezervor.
- Desurubati buseonul de alimentare si introduceti in gura rezervorului o palnie de plastic.
- Turnati cu grija intreaga cantitate de motorina sau completati pana la nivelul maxim. Acordati atentie modulului in care turnati motorina avand in vedere ca este un produs inflamabil.
- Stergeti eventualele urme de carburant de pe carcasa.
- Remontati buseonul rezervorului si verificati ca este ferm strans.



Fig.11

Asamblati si reglati cablul ambreiajului

La achizitie mini tractorul nu are ambreiajul tensionat si uneori poate fi decuplat din cauza socurilor de transport. Reglajul se realizeaza astfel:

- Asezati mini tractorul pe o suprafata neteda, dreapta si uscata.
- Localizati cablul de ambreiaj conform Fig.12.
- Desurubati piulita de blocare de pe intinzator.
- Pentru a tensiona cablul de ambreiaj reglati surubul M8 x 50 in limita mentinerii unui spatiu de 1-3 mm atunci cand mansona ambreiajului este tras inapoi.
- Strangeti piulita de blocare in pozitia reglata.

Similar puteti regla cablurile manetelor de schimbare a treptelor de viteza pentru cutiile de viteza anterioare si posterioare.

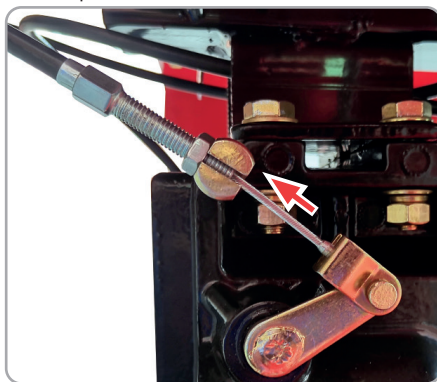

Fig.12

Reglati cablul manetei sensului de deplasare

Reglajul se realizeaza astfel:

- Asezati mini tractorul pe o suprafata neteda, dreapta si uscata.

- Localizati cablul manetei sensului de deplasare, conform Fig.13.
- Desurubati piulita de blocare de pe intinzator.
- Pentru a tensiona cablul de marsarier, reglati surubul M8 x 50 in limita mentinerii unui spatiu de 1-3 mm atunci cand mansoul cablului este tras inapoi.
- Strangeti piulita de blocare in pozitia reglata.

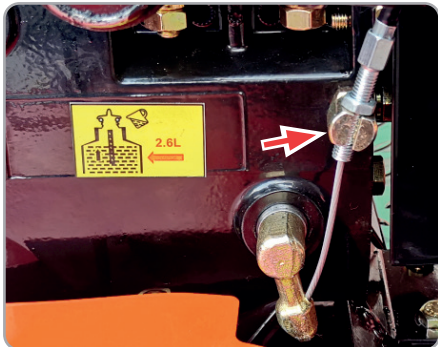

Fig.13

Reglarea cablului de acceleratie

Reglajul se realizeaza astfel:

- Asezati mini tractorul pe o suprafata neteda, dreapta si uscata.
- Localizati cablul de acceleratie, conform Fig.14.
- Puneti manerul clapetei de acceleratie in pozitia minima (spre spatele tractorului).
- Treceti cablul de acceleratie prin stalp si fixati scaunul deasupra placii de reglare a acceleratiei motorului.
- Pentru a tensiona cablul de acceleratie, reglati surubul intinzator.

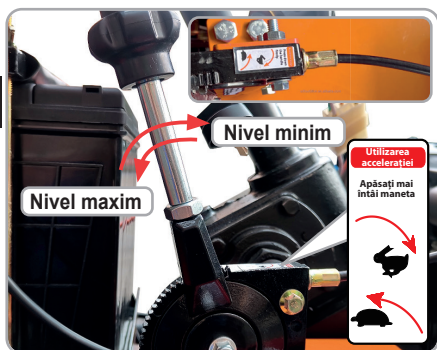

Fig.14

- Reglati in mod repetat cablul de acceleratie pana cand maneta de acceleratie poate atinge pozitia maxima sau minima, conform Fig.14.

Rodarea mini tractorului

Va rugam sa consultati capitolul referitor la intretinere pentru a realiza rodarea motorului.

Dupa ce ati finalizat montarea, reglarea si alimentarea cu ulei/carburant, se considera ca produsul este complet functional si puteti porni motorul.

La prima utilizare trebuie sa lasati motorul sa functioneze timp de 1 ora in conditii de incarcare fara sarcina pentru a permite circulatia lubrifiantilor din cutia de viteze, caseta de directie si cutia arborelui cotit al motorului.

Folositi mini tractorul timp de 5 ore de lucru in conditii de sarcina usoara.

Apoi trebuie sa realimentati cu o cantitate adecvata de motorina curata si sa rulati la viteza mica inca 3-5 minute.

La finalizarea rodajului se recomanda sa verificati nivelul lubrifiantilor si dupa caz sa completati cu ulei.

Dupa finalizarea rodajului puteti folosi mini tractorul in agricultura in mod normal si fara restrictii.

4.2. Pornirea/oprirea mini tractorului

Pornirea motorului

- Verificati inainte de pornire ca:
 - manetele de schimbare a treptelor de viteze sunt functionale.
 - pedala ambreiajului poate fi decuplata normal.
 - toate componentele principale sunt fixate corespunzator.
 - nivelul combustibilului este corespunzator.
 - nivelul uleiului din motor este corespunzator.
 - nivelul uleiului pentru cutiile de viteze este corespunzator.
 - presiunea din cauciucuri este corespunzatoare.
- Plasati manetele de schimbare a treptelor de viteze pentru cutia anteroara si cea posteroara trebuie sa fie in pozitia neutra N (Fig.3,4).
- Manerul manetei de inversare a sensului de deplasare sa fie plasata in pozitia principala de mers inainte (Fig.5).
- Setati maneta de acceleratie la 1/3 din pozitie.
- Deschideti supapa de combustibil rotind maneta catre partea dreapta a tractorului, conform Fig.15.

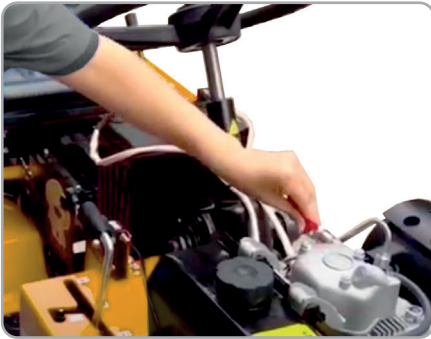

Fig.15

- **Pornirea electrica:** Rotiti cheia de pornire pentru a porni motorul. Pentru a permite fluidelor/lubrifiantilor sa circule normal, trebuie sa lasati motorul sa functioneze in gol timp de 5 minute inainte de utilizare (Fig.16).



Fig.16

- **Pornirea manuala:** Trageti usor de sfoara de pornire, apoi rapid pana la capat. Eliberati sfoara de pornire pentru a reveni controlat in pozitia initiala, si eventual repetati pana la pornirea motorului. Apoi apasati supapa de eliberare a presiunii.



Fig.17

- Indiferent daca pornirea se face electric sau manual, trebuie sa lasati motorul sa functioneze in gol timp de 5 minute la turatia de ralanti (1500-2000 rpm).

- Verificati daca motorul functioneaza normal.
- Mini tractorul nu se va deplasa in aceasta stare - motorul va functiona in gol.

Oprirea motorului:

Pentru oprirea in siguranta a mini tractorului trebuie sa respectati etapele urmatoare:

- Daca tractorul a fost in deplasare, trebuie sa ridicati piciorul de pe pedala de ambreiaj.
- Verificati ca manetele de schimbare a treptelor de viteze pentru cutia anterioara/posterioara si manerul manetei de inversare a sensului de delatare sunt in pozitia neutra/principala.
- Ridicati frana de mana/parcare (Fig.18).



Fig.18

- Ridicati maneta de acceleratie la pozitia minima (Fig.19).



Fig.19

- Rotiti cheia de contact pentru a opri complet motorul (Fig.20).



Fig.20

4.3. Modul de operare a tractorului

Pentru a lucra in siguranta cu mini tractorului trebuie sa respectati etapele urmatoare:

1. Verificari prealabile

- Verificati daca piesele tractorului nu au fost afectate de transport sau depozitare, sunt curate si nu sesizati scurgeri de lichide suspecte.
- Verificati suruburile sau alte elemente de conectare daca sunt stranse corect si verificati vizual starea generala a tractorului.
- Verificati daca miscarile fiecarui maner sau buton de comanda (acceleratie, decompresie, schimbarea treptelor de viteza sau a sensului de deplasare, etc.) sunt normale si necesita eforturi de actionare in limite rezonabile.
- Verificati ca nivelul combustibilului este corespunzator.
- Verificati ca nivelul uleiului din motor este corespunzator.
- Verificati ca nivelul uleiului pentru cutiile de viteze este corespunzator.

2. Pregatirea pentru lucru

- Pregatiti pentru lucru mini tractorul pe o suprafata neteda, dreapta si uscata intr-o zona nesupusa conditiilor meteo extreme si bine iluminata.
- Montati in priza posterioara de putere accesoriile/sculele necesare desfasurarii unei activitati agricole.
- Daca trebuie sa montati lamele de frezare in locul rotilor, pentru a evita deteriorarea lor, trebuie sa faceti aceasta direct in terenul agricol ce urmeaza a fi lucrat.
- Curatati spatiul in care urmeaza sa va desfasurati munca, de orice materiale si obiecte care ar putea fi prezente si sa va ingreuneze munca.
- Reglati pozitia scaunului pentru o pozitie corecta a operatorului.

3. Pornirea motorului

- Plasati manetele de schimbare a treptelor de viteze pentru cutia anterioara/posterioara trebuie sa fie in pozitia neutra N.
- Plasati maneta de inversare a sensului de deplasare sa fie plasata in pozitia principala de mers inainte.
- Setati maneta de acceleratie la 1/3 din pozitie
- Deschideti supapa de combustibil rotind maneta catre partea dreapta a tractorului.
- Rotiti cheia de pornire pentru a porni motorul.

- Lasati motorul sa functioneze in gol timp de 2...3 minute inainte de utilizare.

4. Deplasarea inainte in treapta I

- Tractorul trebuie sa fie stationare, cu motorul pornit, manetele cutiilor de viteze in pozitia N si cu pedala de ambreaj eliberata.
- Treceti maneta cutiei de viteze anterioara in pozitia corespunzatoare vitezei I.



Fig.21

- Treceti maneta cutiei de viteze posterioara in pozitia corespunzatoare vitezei I.



Fig.22

- Verificati ca maneta de inversare a sensului de deplasare sa fie plasata in pozitia principala de mers inainte.

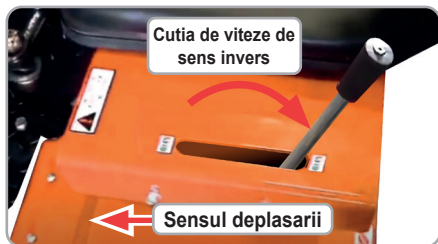

Fig.23

- Tineti volanul cu ambele maini si apasati incet pedala de ambreaj pentru a cupla treapta I la rotile motrice.

- Cu mana dreapta, deblocati si rotiti in jos maneta acceleratiei pentru a mari in mod corespunzator acceleratia.
- Mini tractorul se va deplasa cu o viteza de aproximativ 2 km/h in treapta I.



Fig.24

5. Deplasarea inainte in treapta II

- Tractorul trebuie sa fie in stationare, cu motorul pornit, manetele cutiilor de viteze in pozitia N si cu pedala de ambreaj eliberata.
- Treceti maneta cutiei de viteze anterioara in pozitia corespunzatoare vitezei II.



Fig.25

- Treceti maneta cutiei de viteze posterioara in pozitia corespunzatoare vitezei II.



Fig.26

- Verificati ca maneta de inversare a sensului de deplasare sa fie plasata in pozitia principala de mers inainte.
- Tineti volanul cu ambele maini si apasati incet pedala de ambreiaj pentru a cupla treapta II la roțile motrice.
- Cu mana dreapta, deblocati si rotiti in jos maneta acceleratiei pentru a mari in mod corespunzator acceleratia.
- Mini tractorul se va deplasa cu o viteza de aproximativ 4,5 km/h in treapta II.

6. Deplasarea inainte in treapta III

- Tractorul trebuie sa fie in stationare, cu motorul pornit, manetele cutiilor de viteze in pozitia N si cu pedala de ambreaj eliberata.
- Treceti maneta cutiei de viteze anterioara in pozitia corespunzatoare vitezei III.



Fig.27

- Treceti maneta cutiei de viteze posterioara in pozitia corespunzatoare vitezei III.



Fig.28

- Verificati ca maneta de inversare a sensului de deplasare sa fie plasata in pozitia principala de mers inainte.
- Tineti volanul cu ambele maini si apasati incet pedala de ambreiaj pentru a cupla treapta III la roțile motrice.

- Cu mana dreapta, deblocati si rotiti in jos maneta acceleratiei pentru a mari in mod corespunzator acceleratia.
- Mini tractorul se va deplasa cu o viteza de aproximativ 8 km/h in treapta III.

7. Deplasarea in marsarier

- Tractorul trebuie sa fie in stationare, cu motorul pornit, manetele cutiilor de viteze anterioare/posterioare in pozitia N si cu pedala de ambreaj eliberata.
- Treceti maneta cutiei de viteze de inversare a sensului de deplasare in pozitia marsarier de mers inapoi.



Fig.29

- Cu mana dreapta, deblocati si rotiti in jos maneta acceleratiei pentru a mari in mod corespunzator acceleratia.
- Tineti volanul cu ambele maini si apasati incet pedala de ambreiaj pentru a cupla treapta marsarier la rotile motrice.
- Mini tractorul se va deplasa inapoi cu o viteza de aproximativ 3,5 km/h in treapta marsarier.

8. Schimbarea treptelor in timpul mersului

- In mod normal treptele de viteze se pot schimba doar cu tractorul in stationare, cu motorul pornit si cu pedala de ambreaj eliberata.
- Pentru a schimba mai rapid treptele de viteza cu tractorul in deplasare, trebuie sa urmati pasii:

- ▶ inchideti partial supapa de combustibil (rotind maneta catre partea stanga a tractorului).
- ▶ eliberati pedala de ambreiaj.
- ▶ schimbati treapta de viteze in I, II sau III.
- ▶ apasati incet pedala de ambreiaj pentru a cupla treapta la rotile motrice.
- ▶ Deschideti supapa de combustibil la maxim si cu mana dreapta, deblocati si rotiti in jos maneta acceleratiei pentru a mari in mod corespunzator acceleratia.

9. Oprirea, oprirea de urgenta si parcare

Pentru oprirea / oprirea de urgenta a tractorului trebuie sa urmati pasii:

- Pentru oprirea eliberati lent pedala de ambreaj pana cand tractorul se opreste complet.
- Pentru oprirea de urgenta eliberati brusc pedala de ambreaj.
- Treceti maneta cutiei de viteze anterioara/posterioara in pozitia neutra N si maneta de inversare a sensului de deplasare in pozitia principala de mers inainte.
- Trageți frana de mana conform Fig.30.
- Setati maneta de acceleratie la 1/3 din pozitie.

Dupa finalizarea acestor pasi, tractorul va fi oprit dar cu motorul in functiune in regim de relanti.

Pentru parcarea tractorului trebuie sa urmati pasii:

- Eliberati lent pedala de ambreaj pana cand tractorul se opreste complet. Atentie - oprirea tractorului se face pe o suprafata neteda, dreapta si uscata.
- Treceti maneta cutiei de viteze anterioara/posterioara in pozitia neutra N si maneta de inversare a sensului de deplasare in pozitia principala de mers inainte.
- Trageți frana de mana conform Fig.30.
- Ridicati maneta de acceleratie la pozitia minima.
- Rotiti cheia de contact pentru a opri complet motorul.

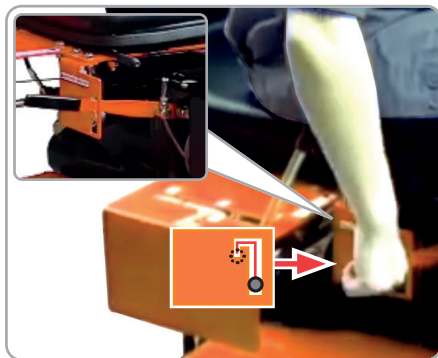

Fig.30

4.4. Exploatarea tractorului

Instalarea frezelor cu lame

Acest dispozitiv de prelucrare a solului este impartit in grupul de lame stanga si dreapta. Dupa instalare, muchiile de taietoare ale lamelor vor ataca solul in mod corect doar daca tractorul se deplaseaza inainte.

Pentru instalarea frezelor cu lame trebuie sa urmati pasii:

- Pentru montaj tractorul trebuie sa fie in stationare pe terenul agricol intr-o zona dreapta si uscata, cu motorul oprit, manetele cutiilor de viteze anteriore/posteriore in pozitia N, maneta de schimbarea a sensului reglata pentru mersul inainte si desigur cu pedala de ambreaj eliberata complet.
- Pentru comoditate puteti demonta in prealabil aripile de protectie ale celor patru roti.
- Utilizati un cric si eventual o placa dura de su-prainaltare pentru a demonta pe rand anvelopele puntii anterioare Fig.31, urmata de montarea frezelor cu lame Fig.32.

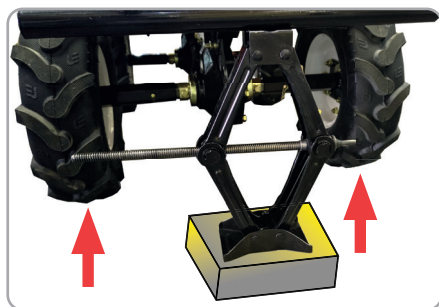

Fig.31

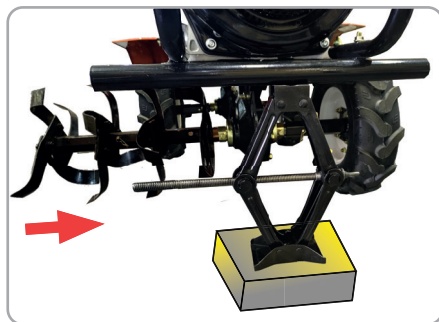

Fig.32

- Utilizati un cric si eventual o placa dura de su-prainaltare pentru a demonta pe rand anvelopele puntii anterioare Fig.33, urmata de montarea frezelor cu lame Fig.34.

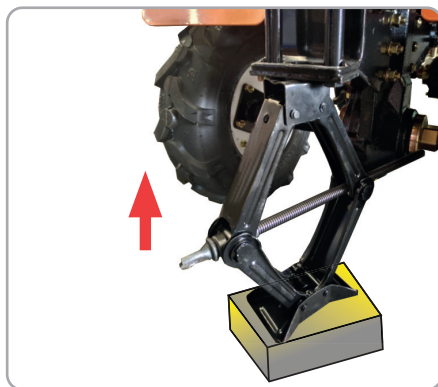

Fig.33

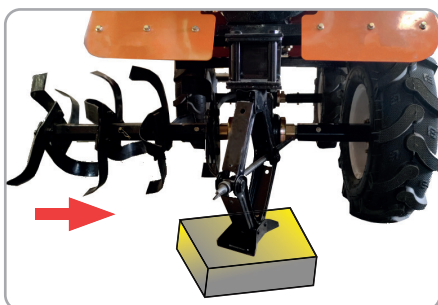

Fig.34



ATENTIE

Pentru a evita producerea de accidente grave, **NU** uitati sa remontati aripile de protectie ale rotilor pentru ambele punti!

Operatiunea de prelucrare a solului

Pentru prelucrarea solului utilizand mini tractorul dotat cu frezele cu lame sau alte scule compatibile, trebuie sa urmati pasii:

- Tractorul trebuie sa fie in stationare, cu frezele cu lame/alte scule compatibile montate, cu motorul pornit, manetele cutiilor de viteze anteriore/posteriore in pozitia N, maneta de inversare a sensului de deplasare in pozitia pentru inainte si cu pedala de ambreaj eliberata.
- Pentru deplasarea inainte, treceti maneta cutiei de viteze anterioara/posteriore in pozitia corespunzatoare vitezei II sau II.
- Pentru deplasarea in marsarier, treceti maneta cutiei de viteze anterioara/posteriore in viteza I, si maneta de inversare a sensului de deplasare in pozitia marsarier.

RO

- Cu mana dreapta, deblocati si rotiti in jos maneta acceleratiei pentru a mari in mod corespunzator acceleratia.
- Tineti volanul cu ambele maini si apasati incet pedala de ambreiaj pentru a cupla cutiile de viteze la frezele cu lame anterior montate.
- Mini tractorul se va deplasa inainte/inapoi cu viteza treptei setate.



Fig.35

Recomandari:

Frezele cu lame sunt folosite in agricultura pentru a pregati solul pentru semanat sau pentru a incorpora ingrasaminte si alte materiale organice. Frezele sunt echipate cu lame ascutite, care taie si afaneaza solul.



ATENTIE

Daca dimensiunile sau puterea de sustinere a frezelor cu lame montate pe tractor nu sunt in conformitate cu cerintele producatorului, utilizarea acestora poate provoca vatamari grave si va deteriora produsul.

In timpul operatiunii, tractorul cu freza se deplaseaza pe suprafata de sol care trebuie pregatita. Lamele frezei taie solul in straturi subtiri, care sunt apoi afanate si amestecate. Acest lucru creeaza o suprafata uniforma, care este ideala pentru semanat sau pentru incorporarea de ingrasaminte.

Mini tractorul poate efectua urmatoarele operatiuni agricole:

- Pregatirea solului pentru semanat.
- Incorporarea de ingrasaminte.
- Afanarea solului pentru combaterea buruienilor.
- Pregatirea solului pentru drenaj.

In timpul lucrului cu tractorul, acordati atentie conditiilor de lucru si reglati viteza de deplasare in functie de tipul de sol si de efortul necesar prelu-

crarii. Evitati trecerea peste suprafete dure sau cu obiecte straine. Evaluati permanent starea generala a tractorului inclusiv per baza sunetelor produse de fiecare piesa. Daca evidentiati conditii anormale de functionare trebuie sa opriti lucrul si sa verificati.

Nu fortati tractorul daca acesta nu a fost folosit o perioada indelungata, sau daca este la prima utilizare dupa o reparatie semnificativa - efectuati o lucrare de proba si apoi evaluati daca toate subsansamblurile sunt conforme si lucreaza in limitele declarate de producator.

Acordati atentie verificarii nivelului lubrifiantilor din motor, din cutiile de viteze, caseta de directie, etc. Dupa caz completati cu ulei in limita admisa - NU depasiti niciodata nivelul maxim pentru a evita avarierea grava a unor componente mecanice.

Acordati atentie curatarii tractorului dar mai ales elementelor de racire ale motorului - NU incercati sa raciti motorul prin udare.

Este strict interzisa conducerea tractorului cu frezele cu lame montate pe drumurile publice, pe plaje sau pe drumuri pavate cu pietre, pentru a evita deteriorarea lamelor sau accidentarea persoanelor si animalelor.



PERICOL

Mentineti permanent mainile si picioarele departe de partile rotative ale frezelor sau altor scule similare.

Deplasarea pe drumurile agricole/publice.

Recomandam transportul mini tractorului pe platforma pana la ferma, campul agricol sau gospodaria in care urmeaza sa fie utilizat.



NOTA

Puteti conduce legal Mini tractorul DZ-MT1007-G02 fara permis de conducere doar pe terenuri agricole sau forestiere.

Conducerea mini tractorului in stare de ebrietate, sub influenta drogurilor sau medicamentelor care afecteaza capacitatea de a conduce vehicule, constituie o infractiune si se pedepseste conform legilor in vigoare.



Fig.36

5. INTRETINERE SI ELIMINARE

5.1. Intretinerea

Inspectia constanta si intretinerea atenta vor mentii mini tractorul in stare de functionare continua si vor elimina eventuale posibile probleme.



ATENTIE

Inainte oricarei operatii de intretinere:

1. Opriti tractorul din deplasare.
2. Opriti motorul conform indicatiilor.
3. Asteptati racirea completa.

- Inlocuiti piesele deteriorate numai cu piese de schimb originale, deoarece piesele care nu sunt testate si aprobate de producatorul echipamentului pot provoca daune neprevazute.
- Lucrarile de reparatie si intretinere, altele decat cele descrise in aceasta sectiune, trebuie efectuate numai de personal calificat si autorizat.
- In cazul in care mini tractorul nu porneste, verificati alimentarea cu combustibil.
- Verificati daca toate piesele/accesoriile sunt bine fixate si daca este cazul procedati la strangerea lor.

In timp apare inevitabil uzura prin frecare si unele modificari dimensionale datorate aplicarii unor sarcini repetate pe parcursul utilizarii conforme a tractorului.

Consumul crescut de combustibil, vibratiile anormale sau sunetele produse reprezinta primele semne ca ceva afecteaza grav buna functionare a tractorului.

Pentru a prelungi durata de viata a produsului, trebuie sa reducem aparitia prematura a uzurii sau defectarea rapida a unor componente. Acesta se poate realiza doar prin indeplinirea cu strictete si in mod regulat a operatiilor de intretinere prezentate in acest manual.

RODAJ: dupa primele 20ore de functionare (sarcini reduse) se va schimba uleiul.

a. Inainte si dupa fiecare activitate desfasurata INTRETINERE REGULATA

- Inainte de fiecare utilizare, este important sa inspectati tractorul pentru a va asigura ca nu exista probleme. Verificati nivelul uleiului, lichidului de racire si combustibilului.
- Ascultati si observati daca exista fenomene anormale in functionarea tractorului (consumul excesiv de carburant, sunete suspecte, supraincalzire sau slabirea strangerii suruburilor, etc.).

- Verificati daca motorul, caseta de directie si cutiile de viteze prezinta scurgeri de ulei.
- Verificati daca nivelul de ulei al motorului si al cutiilor de viteze se afla in limita indicata de producator.
- Curatati noroiul, resturile vegetale si urmele de ulei sau carburant.

b. Dupa fiecare 100ore de functionare

INTRETINERE PRIMARA

- Verificati tractorul conform operatiilor de intretinere regulata.
- Curatati cutiile de viteze, caseta de directie si inlocuiti lubrifiantii. Inlocuiti uleiul din motor la fiecare 100ore. Verificati ca nu exista pierderi de lubrifianti la nivelul principalelor componente.
- Verificati presiunea anvelopelor.
- Lubrifiatii toate punctele de articulatie.
- Verificati si testati ambreiajul.

c. Dupa fiecare 800ore de functionare

INTRETINERE INTERMEDIARA

- Verificati tractorul conform operatiilor de intretinere primara.
- Verificati toate angrenajele si rulmentii. Daca uzura este severa vor trebui inlocuiti.
- Schimbati uleiul motorului si filtrul de ulei.
- Verificati sistemul de franare.
- Verificati starea bateriei.
- Verificati starea accesoriilor, frezelor cu lame sau alte scule compatibile. Verificati prinderile acestor dispozitive. Daca sesizati ca sunt deteriorate, vor trebui inlocuite.

d. Dupa 1500-2000ore de functionare

INTRETINERE COMPLETA

- Verificati tractorul conform operatiilor de intretinere intermediara.
- Se va realiza o revizie tehnica completa la un centru service autorizat. Piesele care prezinta o uzura excesiva, rupturi, ciupituri, infundari sau deformari semnificative trebuiesc inlocuite sau reparate dupa caz.
- Schimbati filtrul de aer.
- Verificati sistemul de racire.
- Verificati sistemul de evacuare a gazelor de esapament.
- Se va realiza o revizie tehnica completa a motorului conform manualului de instructiuni ale motorului diesel. Manualul motorului diesel face parte

integranta din documentatia tractorului.

- Verificati conductele de combustibil si componentele din cauciuc - se recomanda ca acestea sa fie inlocuite anual daca tractorul a fost folosit intens.



	Intervalele de realizare a operatiilor de intretinere	Zilnic	8 ore (se lucreaza cu sarcini reduse)	Lunar sau la 20 de ore	La 3 luni sau 100 de ore	In fiecare an sau 1000 de ore	La 2 ani sau 2000 de ore
Verificati si strangeti piulitele, suruburile, etc.		•					
Verificati si alimentati cu lubrifianti		•					
Verificati si schimbati lubrifiantul			•	•	•		
Verificati daca exista scurgeri de ulei		•					
Curatati noroiul, iarba si petele de ulei		•					
Defectiunea de depanare		•					
Reglati piesele		•					
Schimbati placa de frecare a ambreiajului							•
Roti dintate si rulmenti						•	

RO

- Verificati anual componentele si firele electrice.

5.2. Curatarea

- Pastrati cat mai curat posibil tractorul, accesoriile, dispozitivele de protectie, elementele de aerisire și carcasa motorului.
- Suflati periodic toate pasajele si fantele de aerisire folosind aer comprimat uscat. Toate componentele din plastic trebuiesc curatate cu o laveta moale și umeda. Nu utilizati NICIODATA solventi pentru a curata componentele din plastic. Aceștia pot dizolva sau deteriora in alt mod materialul.
- Filtrul de aer, in cazul in care este infundat va reduce performanta motorului. Lunar verificati și curatati elementul filtrant in apa calda, sapun dupa cum este necesar. Se usuca complet inainte de a se instala. In cazul in care filtrul este rupt sau colmatat, inlocuiti-l cu unul nou.



ATENȚIE

Nu utilizați niciodată benzina, diluant, alcool sau alte substanțe asemănătoare. În caz contrar, pot rezulta decolorări, deformări sau fisuri.

- După fiecare utilizare, tractorul trebuie să fie curatat cu grija de resturile de iarba și sol, cu ajutorul unei perii.
- Echipamentul nu poate fi stropit cu apa sau pus in apa. Nu folosiți agenți de curatare sau solventi. In acest fel se poate deteriora iremediabil echipamentul.

5.3. Depozitarea

- Nu depozitati tractorul neprotejat in aer liber sau in mediu umed. Pastrati-l intr-un loc racoros si uscat.
- Depozitati produsul astfel incat acesta sa nu poata fi pornit de catre persoane neautorizate.
- Nu lasati produsul sa stea in soare sau la o temperatura mai scazuta de -10°C, daca nu este folosit o perioada mai lunga de timp.
- Depozitati tractorul intr-un spatiu inaccesibil copiilor, intr-o pozitie stabila si sigura.
- Nu pastrati produsele ambalate in folie sau in punga de plastic pentru a evita acumularea umiditatii.
- Depozitarea se face cu rezervorul de motorina golit.
- Nu se recomanda reutilizarea aceluiași combustibil, după o perioada de stocare de 2...3 saptamani, deoarece motorina se poate degrada.

- Nu depozitati tractorul in apropierea unor zone inflamabile sau in dreptul iesirilor.

5.4. Eliminarea produs

Nu aruncati utilajele impreuna cu deseurile menajere! In conformitate cu Directiva Europeana 2002/96/CE privind deseurile de echipamente electrice si electronice si punerea in aplicare a acesteia in conformitate cu legislatia nationala



la, instrumentele electrice care au ajuns la sfarsitul vietii trebuie colectate separat si returnate la o instalatie de reciclare compatibila cu mediul.

Simbolul cosului de gunoi incrucisat indicat pe aparat indica faptul ca produsul, la sfarsitul duratei sale de viata utila, trebuie tratat separat de deseurile menajere si trebuie trimis la un centru de colectare separat pentru echipamentele electrice si electronice sau returnat la comerciantul cu amanuntul in momentul achizitionarea unui nou echipament echivalent.

Utilizatorul are responsabilitatea de a asigura impartarea utilajului la sfarsitul duratei sale de viata in instalatiile de colectare corespunzatoare, cunoscand sanctiunile prevazute de legislatia in vigoare privind deseurile.

Colectarea selectiva pentru fiecare material pentru reciclare, tratare si eliminare compatibila cu mediul contribuie la evitarea posibilelor efecte negative asupra mediului si asupra sanatatii si promoveaza recuperarea materialelor din care este compus produsul.

Pentru informatii mai detaliate cu privire la sistemele de colectare disponibile, contactati serviciul local pentru eliminarea deseurilor sau magazinul unde a fost efectuata achizitia.

Producatorii si importatorii isi indeplinesc responsabilitatea pentru reciclarea, tratarea si eliminarea produselor compatibile cu mediul, fie direct, fie prin participarea la un sistem colectiv de colectare si reciclare.

Ambalajul produsului este 100% reciclabil.

Echipamentele electrice uzate si accesoriile acestora contin o cantitate considerabila de materii prime si plastic, care pot fi reciclate la randul lor.



RO

6. PROBLEME SI REMEDII

**ATENTIE**

Trebuie sa intrerupeti imediat utilizarea produsului si sa contactati distribuitorul daca problemele de functionare nu pot fi rezolvate utilizand remediile de mai jos.

Problema	Cauza probabila	Moduri de remediere
Mini tractorul nu poate fi deplasat	Acceleratia nu a fost marita, iar viteza normala nu a fost atinsa	Mariti acceleratia pentru a creste viteza
	Eroare la pornirea manuala	Se va verifica si dupa caz se va inlocui
	Esecul pornirii la cheie	Se va verifica si dupa caz se va inlocui
Porneste dar aluneca	Uzura/anormala a ambreiajului	Verificati piesele si dupa caz inlocuiti. Verificati si lubrifierea din cutia de viteze.
	Uzura/oboseala arcului de presiune ambreiaj.	Se va inlocui
Treapta de marsarier nu functioneaza normal	Defectiunea cablului transmisiei de marsarier	Reglati cablul conform indicatiilor din manual sau inlocuiti cablul.
	cupla de schimbare a sensului de deplasare slabita	Strangeti surubul cuplajului din spate
	Necuplarea furcii treptei marşarier	Curatati elementele furcii de marsarier si mansonul de otel pentru a le face sa se cupleze.
Treptele de marsarier nu revin	Bucsele angrenajelor sunt prea mult uzate	Schimbati bucsele
	Micsorarea vitezei de marsarier	Strangeti surubul cuplajului din spate
	Arc de compresie a axei marsarier	Inlocuiti arcul
	Indoirea axei din spate	Inlocuiti axa laterala
Arborele cutiei de inversare a sensului este slab cuplat	Surubul din spatele arborelui nu este strans	Strangeti surubul din spate
	Axa de marsarier si cutia de viteze sunt prea uzate	Inlocuiti
Arborele de iesire este slab cuplat	Surubul de cuplare slabit	Strangeti surubul
	Arborele de iesire si cutia de viteze sunt prea uzate	Inlocuiti
Zgomotul transmisiei este prea mare	Arborele cutiei de sens invers si arborele de iesire slabite	Strangeti surubul din spatele arborelui cutiei de sens invers si arborele de intrare
	Arborele invers si arborele de iesire foarte uzate	Inlocuiti
	Uzura excesiva al angrenajului cutiei de viteze	Inlocuiti transmisia
	Arborele invers, arborele de iesire si cutia de viteze uzate	Inlocuiti
Scurgeri de ulei din zona arborelui principal.	O-ring asezat defectuos pe arbore	Inlocuiti cerc in forma de O $\Phi 20 \times 1,9$
	Etansarea inefficienta a lubrifiantului de pe axa principala	Inlocuiti simeringul $25 \times 40 \times 7$
	O-ring asezat defectuos pe capac	Inlocuiti o-ring $\Phi 46 \times 1,9$
Scurgeri de ulei la arborele de antrenare	Surubul din spatele axei este slabit	Inlocuiti boltul $M12 \times 1.25 \times 25$
	O-ring uzat	Inlocuiti o-ring $\Phi 25 \times 1,9$

Problema	Cauza probabila	Moduri de remediere
Scurgeri de ulei pe arborile de schimbarea sensului	Surubul din spatele axei este slabit	Strangeti surubul arborelui
	O-ring defect	Inlocuiti o-ring $\Phi 18 \times 1.9$
Scurgeri de ulei, intre cutia de viteze si capacul cutiei de viteze,	Surubul este slabit	Strangeti surubul
	Garnitura cutiei de viteze deteriorata	Inlocuiti garnitura
Scurgeri din cutia de viteze	Cutia are o micro gaura ascunsa	Sudarea daca gaura este vizibila sau chituire urmata de vopsire
Scurgere de ulei in zona arborelui invers	O-ring uzat sau prost montat	Inlocuiti o-ring cu $\Phi 16 \times 3.1$
Scurgere de ulei in zona reductorului	O-ring uzat sau prost montat	Inlocuiti o-ring cu $\Phi 16 \times 3.1$
Zgomot transmisie	Uzura excesiva a angrenajului	Reasamblati si reglati sau inlocuiti
Cuplaj inversare sens	Asamblare incorecta	Reasamblati si reglati sau inlocuiti
Incalzire excesiva	Lubrifiantul din cutie este prea putin	Completati cu ulei
	Jocul din angrenaj este prea mic	Demontati si reglati
	Joc axial este prea mic	Demontati si reglati
Scurgeri de ulei la racordul cutiei de viteze	Surubul de conectare este slabit	Strangeti surubul
	Etansarea este deteriorata	Inlocuiti
Ulei la capacul cutiei de viteze	Surubul de strangere este slabit	Strangeti surubul
	Garnitura de ulei este deteriorata	Inlocuiti
Scurgerii de ulei la mansonului arborelui de iesire	Garnitura este deteriorata	Inlocuiti garnitura de ulei cu simering $45 \times 62 \times 8$
Orificiul de cuplare din capacul arborelui de iesire are scurgeri de ulei	Acest arbore are canelura rupta	Inlocuiti
Scurgere ulei	Deteriorarea placutelor de aluminiu $\Phi 12$	Inlocuiti
	Suruburi de fixare slabite	Strangeti dupa cum este necesar
Frezele cu lame rupte	Cand lucrati, intalniti obiecte dure, cum ar fi resturi de caramizi sau pietre	Inlocuire, acordati atentie pentru a evita coliziunea cu obiecte dure, cum ar fi pietrele din sol
Cablul rupt	Frecare indelungata	Inlocuiti

RO

DECLARATIE DE CONFORMITATE

1. Denumirea producatorului..... Fabricat in P.R.C. pentru GOLDEN FISH SRL, Romania
2. Adresa producatorului..... Linia de Centura 5 CTPark Bucharest North, Stefanestii de Jos, Ilfov, 077175
3. Denumire produs Mini tractor Detoolz, 17cp, 530cc, motor pe motorina 4T, 4X4, 4 viteze, pornire electrica, 2 cutii de viteze
4. Numar de identificare produs / Model fabricant:DZ-MT1007-G02
5. Standarde de armonizare relevante sau trimerile la specificatiile in legatura cu care se declara conformitatea:
6. H.G. nr. 1029 din 3 septembrie 2008 privind conditiile introducerii pe piata (Directiva 2006/42/CE).
7. OG. Nr. 20 din 18 august 2010 (actualizata) privind stabilirea unor masuri pentru aplicarea unitara a legislatiei Uniunii Europene care armonizeaza conditiile de comercializare a produselor.
8. EN ISO 18497:2018 privind principiile pentru proiectarea aspectelor legate de masinile si vehiculele agricole cu grad ridicat de automatizare in timpul operatiunilor agricole in camp.
9. EN ISO 12100:2010 privind principiile generale pentru proiectarea sigurantei masinilor. Standardul se aplica tuturor masinilor, indiferent de marime, complexitate sau domeniul de aplicare.



SC GOLDEN FISH SRL, avand sediul social in Linia de Centura 5, CTPark Bucharest North, Stefanestii de Jos, Judetul Ilfov, Romania, inregistrata la Registrul Comertului Ilfov cu nr. J23/2652/2016, CUI RO 22908031, prin reprezentant legal Pastrav Gabriel Constantin in calitate de Administrator, declaram pe propria raspundere, cunoscand prevederile art. 292 Cod Penal ca privire la falsul in declaratii, faptul ca produsul "**Mini tractor Detoolz, 17cp, 530cc, motor pe motorina 4T, 4X4, 4 viteze, pornire electrica, 2 cutii de viteze, DZ-MT1007-G02**" care face obiectul acestei declaratii de conformitate nu pune in pericol viata, sanatatea si securitatea muncii, nu produce impact negativ asupra mediului si este in conformitate cu Directiva 2006/42/CE privind echipamentele tehnice, Directiva 2000/14/CE privind emisiile de zgomot ale vehiculelor agricole si Directiva 2014/30/UE privind cerinte de compatibilitate electromagnetica.

Certificate: Nr. PD/0166/2023 / Raport testare MD-20233061

Standarde armonizate: EN ISO 18497:2018 EN ISO 12100:2010

Organismul notificat pentru verificarea conformitatilor:

- Intercertglobal sp.z o.o. Krucza 16/22, 00-526 Warsaw, Poland, Tel.:+48 780 142 399 Email: sekretariat@intercertglobal.com / INTERCERT Global Ltd.The Sati Room, 12 John Princes Street, London, England, W1G 0JR.

Semnat pentru si in numele:S.C. GOLDEN FISH SRL

Adresa la care se constituie si se pastreaza dosarul tehnic:

Linia de Centura 5, CTPark Bucharest North, Stefanestii de Jos, Jud Ilfov, 077175; CUI: RO22908031, Nr. Reg. Com.: J23/2652/2016; Telefon: 0374 496 550, www.micul-fermier.ro

Numele si prenumele persoanei imputernicite:.....Pastrav Gabriel Constantin
August 2024



(Semnatura si stampila)

CERTIFICAT DE GARANTIE

Stimate client,

Va multumim pentru increderea pe care ne-ati acordat-o prin cumpararea acestui produs si va asiguram de intreaga noastra colaborare pe intreaga perioada de utilizare a acestuia.

SC GOLDEN FISH SRL, acorda cumparatorului o garantie legala/comerciala in conditiile prezentului certificat de garantie, fara a limita sau elimina drepturile consumatorului in conformitate cu OUG 140/2021 ce transpune Directiva (UE) 2019/771.

SC GOLDEN FISH SRL garanteaza aplicarea de masuri corective, fara costuri, in caz de neconformitate a bunurilor si ca aceste masuri nu afecteaza garantia acordata.

Produs		Mini tractor Detoolz, 17cp, 530cc, motor pe motorina 4T, 4X4, 4 viteze, pornire electrica, 2 cutii de viteze, DZ-MT1007-G02	
Tip	Produs fara elemente digitale	<input type="checkbox"/>	
	Produs cu elemente digitale ce incorporeaza un continut digital sau serviciu digital	<input type="checkbox"/>	
	Produs actionat de un motor termic	<input type="checkbox"/>	
	Produs actionat de un motor electric	<input type="checkbox"/>	
	Produs de tip accesoriu / Produs fara actionare	<input type="checkbox"/>	
Comerciant		Vanzator: / Magazin:	
Date de contact	Adresa:		
Nr. factura / Data	E-mail:		
Semnatura	Tel.:		
Cumparator		Nume/Prenume:	
Date de contact	Adresa: E-mail: Tel.:		
Semnatura			
Comanda		Achizitie din magazin fizic <input type="checkbox"/> On-line <input type="checkbox"/>	
Modalitate de achizitie	Proba de functionare realizata <input type="checkbox"/>		
Modalitatea de comanda	Din stocul existent <input type="checkbox"/>		La comanda speciala <input type="checkbox"/>
	In stoc dar nu la locul achizitiei <input type="checkbox"/>		
Garantia	Consumatori	Profesionisti / Persoane juridice	
Legala	2 ani	1 an	
Comerciala	2 ani	1 an	

RO

Semnatura Vanzator

GARANTIE COMERCIALA**2 ani**

Durata medie de utilizare a produsului este de 10 ani daca se utilizeaza conform specificatiilor pentru uz gospodaresc si sunt evitate solicitarile excesive specifice utilizarii industriale. SC GOLDEN FISH SRL, in conditiile prezentului certificat de garantie, acorda cumparatorului o garantie comerciala de **2 ani de la livrarea produsului.**

GARANTIE DE CONFORMITATE LEGALA**2 ani**

In conformitate cu OUG. nr. 140/2021 pentru transpunerea Directivei (UE) 2019/771

Perioada de garantie legala de conformitate este de 2 ani de la livrarea produsului.

Aceasta garantie legala este acordata astfel:

- **CONSUMATORI:** persoana fizica sau grup de persoane fizice constituite in asociatii, care actioneaza in scopuri din afara activitatilor comerciale, industriale sau de productie, artisanale ori liberale si este de **2 ani** de la data livrarii.
- persoana fizica sau grup de persoane fizice constituite in asociatii, care actioneaza in scopuri din afara activitatilor comerciale, industriale sau de productie, artisanale ori liberale si este de **2 ani** de la data livrarii.
- **PROFESIONISTI:** pentru persoane fizice autorizate, persoane juridice sau alte forme de organizare termenul de garantie este de **1 an** de la data livrarii.

Produse ce includ elemente digitale:

Daca produsul include elemente digitale ce incorporeaza un **continut digital sau un serviciu digital**, perioada de garantie legala de conformitate pentru continutul digital sau serviciul digital pentru care contractul de vanzare - cumparare prevede furnizarea continua de continut digital sau a serviciului digital pe durata determinata este:

- 2 ani de la livrare, respectiv de la livrarea bunului - pentru produse cu durata medie de utilizare de 5 ani;
- 5 ani de la livrare, respectiv de la livrarea bunului - pentru produse cu durata medie de utilizare mai mare de 5 ani;
- Pe tot parcursul perioadei de furnizare a continutului / serviciului digital - pentru furnizare continua a continutului / serviciului digital pe o perioada mai mare de 5 ani.

REMEDII (incluse in garantia legala de conformitate)

Firma GOLDEN FISH SRL garanteaza toate drepturile legale prevazute de OUG nr.140/2021 in beneficiul consumatorilor cu privire la garantia legala de conformitate. Dispozitiile prezentului certificat de garantie legala de conformitate se completeaza, in mod corespunzator, cu dispozitiile OUG nr.140/2021.

Masurile corective in caz de neconformitate:

- In caz de neconformitate, consumatorul are dreptul de a beneficia de aducerea in conformitate a bunurilor, de a beneficia de o reducere proportionala a pretului sau de a obtine incetarea contractului, in conditiile legii.
- Pentru ca bunurile sa fie aduse in conformitate, consumatorul poate opta intre reparatie si inlocuire, cu exceptia cazului in care masura corectiva aleasa ar fi imposibila sau, in comparatie cu cealalta masura corectiva disponibila, ar impune vanzatorului costuri care ar fi disproportionale, luand in considerare toate circumstantele (exemplu valoarea bunurilor in cazul in care nu ar fi existat neconformitatea, gravitatea neconformitatii sau daca masura corectiva alternativa ar putea fi executata fara vreun inconvenient semnificativa pentru consumator.
- Consumatorii pot sa opteze pentru o anumita masurata corectiva in cazul in care neconformitatea bunurilor este constanta la scurt timp dupa livrare, fara a depasi 30 zile calendaristice.

• Instalarea incorecta a bunurilor:

Orice neconformitate cauzata de instalarea incorecta a bunurilor este considerata ca reprezentand o neconformitate a bunurilor in una din urmatoarele situatii:

- Instalarea face parte din contractul de vanzare si a fost realizata de vanzator sau sub raspunderea vanzatorului;
- Instalarea, destinata sa fie realizata de consumator, a fost realizata de acesta si instalarea incorecta s-a datorat unor erori din instructiunile de instalare furnizate de vanzator sau, in cazul bunurilor cu elemente digitale, de catre vanzatorul sau furnizorul continutului digital sau al serviciului digital.

Sarcina probei de neconformitate:

- Orice neconformitate care este constatata in termen de un an de la data la care bunurile au fost livrate este prezumata a fi existat deja in momentul livrarii bunurilor, pana la proba contrarie sau cu exceptia cazului in care aceasta prezumtie este incompatibila cu natura bunurilor sau cu natura neconformitatii.
- In cazul bunurilor cu elemente digitale pentru care contractul de vanzare prevede furnizarea continua de continut digital sau de servicii digitale pentru o anumita perioada, sarcina probei cu privire la conformitatea continutului digital sau a serviciului digital pe parcursul perioadelor de garantie legala ii revine vanzatorului in cazul unei neconformitati care este constatata pe parcursul acestei perioade - art. 10 (3).

Remediarea bunurilor prin reparatie:

- In cazul in care neconformitatea este remediata prin reparatie, termenele se prelungesc cu timpul de nefunctionare a bunului, din momentul la care a fost adusa la cunostinta vanzatorului lipsa de conformitate pana la predarea efectiva a bunului in stare de utilizare normala catre consumator.

Remediarea bunurilor prin inlocuire:

- In cazul in care neconformitatea este remediata prin inlocuire, pentru bunurile care inlocuiesc bunurile neconforme, termenele legale de garantie pentru produsul inlocuit incep sa curga de la data inlocuirii cu noul produs.

Reducerea pretului si incetarea contractului:

Consumatorul are dreptul fie sa obtina o reducere proportionala a pretului in conformitate cu legea, fie sa obtina incetarea contractului de vanzare in conditiile legii, in oricare dintre urmatoarele cazuri:

- Vanzatorul nu a finalizat reparatia sau inlocuirea sau, dupa caz, nu a finalizat reparatia sau inlocuirea potrivit prevederilor legii sau vanzatorul a refuzat sa aduca in conformitate bunurile potrivit prevederilor legii;
- Se constata o neconformitate, in pofida eforturilor vanzatorului de a o remedia;
- Neconformitatea este de o asemenea gravitate incat justifica o reducere de pret sau dreptul la incetarea imediata a contractului de vanzare;
- Vanzatorul a declarat ca nu va aduce bunurile in conformitate intr-un termen rezonabil sau fara inconveniente semnificative pentru consumator ori acest lucru reiese clar din circumstantele cazului.

Consumatorul are dreptul de a suspenda plata unei parti restante din pretul bunurilor sau a unei parti a acesteia pana in momentul in care vanzatorul isi va fi indeplinit obligatiile care ii revin in temeiul legii.

Reducerea de pret este proportionala cu diminuarea valorii bunurilor primite de consumator in comparatie cu valoarea pe care bunurile ar avea-o daca ar fi in conformitate.

INCETAREA CONTRACTULUI:

- Nu poate fi solicitata daca vanzatorul dovedeste ca neconformitatea este minora;
- Poate fi solicitata pentru totalitatea bunurilor achizitionate si livrate, desi motivul de incetare vizeaza doar anumite bunuri, in cazul in care consumatorului nu i se poate pretinde in mod rezonabil sa accepte sa pastreze numai bunurile conforme;
- Determina obligatia consumatorului de a returna vanzatorului bunurile, pe cheltuiala vanzatorului;
- Determina obligatia vanzatorului de a rambursa consumatorului pretul platit pentru bunuri la primirea bunurilor sau a unei dovezi prezentate de consumator ca bunurile au fost returnate;
- Vanzatorul va folosi aceleasi modalitati de plata ca si cele folosite de consumator pentru tranzactia initiala, cu exceptia cazului in care consumatorul a fost de acord cu o alta modalitate de plata si cu conditia de a nu cadea in sarcina consumatorului plata de comisioane in urma rambursarii.

Garantia legala pentru viciu ascuns este aplicabila in conditiile legii, conform OG nr. 21/1992 (revizia 2) privind protectia consumatorului, OUG nr. 140/2021 si Codului Civil. Viciul ascuns reprezinta deficienta calitativa a unui produs livrat sau a unui serviciu prestat care nu a fost cunoscuta si nici nu putea fi cunoscuta de catre consumator prin mijloacele obisnuite de verificare.

DREPTUL DE RETUR

Achizitie prin comanda speciala

Produsele aduse pe comanda speciala de la furnizori externi care nu sunt in stoc, pentru care s-a solicitat producerea lor si s-a achitat un avans, NU sunt returnabile sub nici o forma, cu exceptia lipsei vizibile de conformitate. Comanda speciala se va emite dupa semnarea unui Contract de vanzare-cumparare incheiat intre cele doua parti, care detaliaza toti termenii si conditiile speciale care se aplica.

Achizițiile din stoc din magazinul fizic

Produsele achizitionate din magazin, pe care Cumparatorul are posibilitatea sa le inspecteze si sa le receptioneze pe loc, **NU sunt returnabile**, cu exceptia lipsei de conformitate.

Achiziție din stocul nedisponibil inspectării

Produsele care nu sunt in stoc, dar sunt deja comandate de Vanzator sau produsele din stoc care NU sunt disponibile Consumatorului sa le inspecteze si sa le receptioneze pe loc, in cazul in care s-a achitat avans, pot fi returnate in termen de maxim 14 zile de la primirea produselor.

Achizitie prin comert la distanta

Produsele achizitionate prin comert la distanta (online, telefonic, etc.) se supun termenilor directivei 2011/83/UE **si pot fi returnate in termen de 14 de zile, indiferent de motiv**. Daca Consumatorul se decide sa returneze produsul in termenul legal, costurile de transport sunt suportate integral de catre acesta.

Procedura de retur

Cumparatorul va transmite o solicitare de retur prin email, telefon sau posta in termen de maxim 14 zile de la receptia produselor si sa returneze produsele in starea lor originala la magazinul de la care au fost achizitionate, in maxim 14 zile de la transmiterea solicitarii.

Cumparatorul are posibilitatea de a alege alte produse din stoc, de o valoare totala minima cu cea a produselor returnate, in termen de maxim 14 zile de la transmiterea solicitarii. Produsele alese la schimb nu pot fi din nou returnate, cu exceptia lipsei de conformitate

CONDITII DE ACORDARE A GARANTIEI:

INFORMATII

Pentru orice defectiune aparuta in perioada de garantie legala, apelati la vanzator, respectiv prin magazinul de unde a fost achizitionat produsul sau direct la: service@micul-fermier.ro; tel: +40 751 098 855; contact@micul-fermier.ro; tel: +0374 496 550.

Reparatiile / inlocuirile se efectueaza cu respectarea urmatoarelor conditii:

- Fara costuri si fara vreun inconvenient semnificativ pentru consumator, tinand seama de natura bunurilor si de scopul pentru care consumatorul a solicitat bunurile in cauza;
- Consumatorul pune bunurile la dispozitia vanzatorului, iar vanzatorul preia bunurile inlocuite pe propria cheltuiala;
- Obligatia de a repara sau inlocui bunurile include, dupa caz, demontarea bunurilor neconforme si instalarea bunurilor de inlocuire sau a bunurilor reparate sau suportarea costurilor aferente demontarii si instalarii;
- Consumatorul nu este obligat sa plateasca pentru utilizarea normala a bunurilor inlocuite in perioada care a precedat inlocuirea acestora.

Reclamatii referitoare la aspectele prevazute mai jos, se rezolva numai contra cost:

- Piese si accesorii care prezinta lovituri, zgarieturi, sparturi sau deformari din vina exclusiva a consumatorului.

NU SE ACORDA GARANTIE IN CAZUL:

- Deteriorarea si/sau defectarea produsului ca urmare a nerespectarii partiale sau totale a instructiunilor.
 - Modificarea starii originale a produsului in scopul depasirii performantelor.
 - Sunt excluse de la garantie defectele rezultate de uzura sau solicitarea excesiva.
 - Produsele desigilate sau la care s-a intervenit in vederea repararii de catre persoane neautorizate.
 - Produsele care au fost utilizate pentru alte scopuri decat cele indicate in prezentul manual.
- Drepturile consumatorului sunt cele prevazute in OUG nr. 140/2021 si OG 21/1992 (republicata).

In cadrul acestui proces, GOLDEN FISH SRL va prelucreaza datele cu caracter personal, cu respectarea legilor aplicabile privind confidentialitatea si protectia datelor - www.micul-fermier.ro

Declaratie Vanzator	DA	NU
Produsul achizitionat nu prezinta neconformitati evidente	<input type="checkbox"/>	<input type="checkbox"/>
Produsul/ambalajul nu prezinta deteriorari evidente	<input type="checkbox"/>	<input type="checkbox"/>
Am predat cumparatorului documentele de insotire	<input type="checkbox"/>	<input type="checkbox"/>
Semnatura Vanzator	<input type="text"/>	

Declaratie Cumparator	DA	NU
Am verificat aspectul si componenta produsului/accesoriilor	<input type="checkbox"/>	<input type="checkbox"/>
La achizitie s-a efectuat o proba de functionare	<input type="checkbox"/>	<input type="checkbox"/>
Am luat la cunostiinta despre conditiile de acordare a garantiei	<input type="checkbox"/>	<input type="checkbox"/>
Semnatura Cumparator	<input type="text"/>	

RO

INTERVENTII IN PERIOADA DE GARANTIE:

Nr.	Data intrarii	Nr. factura	Prelungire garantie	Semnatura
1				
Constatari la receptie:				
Reparatiile efectuate:				

Nr.	Data intrarii	Nr. factura	Prelungire garantie	Semnatura
2				
Constatari la receptie:				
Reparatiile efectuate:				

Nr.	Data intrarii	Nr. factura	Prelungire garantie	Semnatura
3				
Constatari la receptie:				
Reparatiile efectuate:				



crestem împreună, din 2007

Golden Fish SRL face toate eforturile in a va prezenta cat mai bine caracteristicile produselor prezente in manual. Imaginile produselor prezentate in manual sunt cu titlu de prezentare si pot fi diferite fata de produsele livrate (prin culoare, accesorii, aspect, etc.) Producatorul isi rezerva dreptul de a aduce modificari specificatiilor tehnice ale produselor fara o notificare prealabila.

CONTACT:

Golden Fish SRL
Linia de Centură 5
CTPark Bucharest North
Sat Ștefăneștii de Jos
Ilfov 077175, România

www.micul-fermier.ro
contact@micul-fermier.ro
0374 496 550

Fabricat in P.R.C.