

# BARCĂ NADĂ V805

VERSIUNEA STANDARD

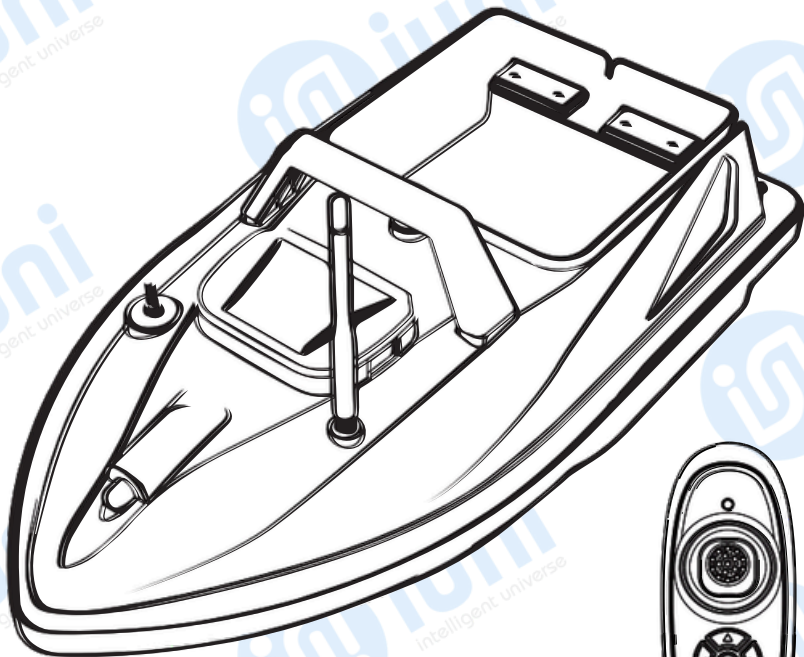

MANUAL DE UTILIZARE

# BARCĂ NADĂ V805

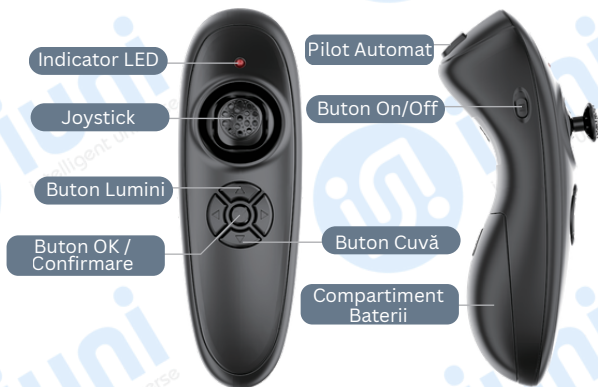
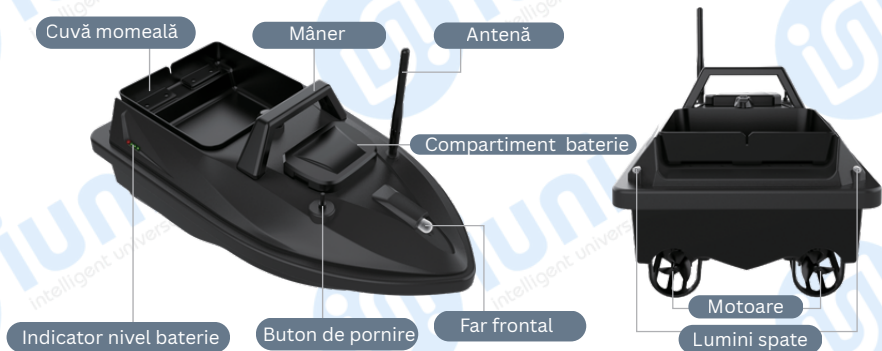

## ● Telecomandă

Vă rugăm să scoateți bateriile atunci când nu o utilizați pentru o perioadă lungă de timp. (Acest lucru previne scurgerea acidului din baterii și distrugerea contactelor).

## ● Motoare

Verificați motoarele pentru a îndepărta eventualele resturi după fiecare utilizare.

## ● Carcasa bărcii

1. După utilizare, vă rugăm să o ștergeți de apă pentru a menține carcasa uscată și curată.
2. Atunci când acumulatorul nu este folosit o perioadă îndelungată, vă rugăm să îl scoateți din barcă și să îl încărcați înainte de depozitare.
3. Nu depozitați barca în apropierea lichidelor corozive.
4. Feriți barca de obiecte care emană temperaturi ridicate / surse de căldură.
5. Când nu o folosiți, vă rugăm să depozitați barca în așa fel încât să o protejați de praf.

# BARCĂ NADĂ V805

## Pornirea și împerecherea telecomenzii cu barca

Înainte de utilizare, montați antena, așezați barca pe o suprafață plană (pe sol), apoi apăsați și mențineți apăsat butonul „OK” de pe telecomandă. În timp ce țineți butonul OK apăsat, porniți barca (din comutator) și apoi porniți telecomanda. Când auziți un sunet „bip”, sincronizarea este finalizată cu succes, indicatorul LED al telecomenzii va rămâne aprins.

Aționați din telecomandă motoarele din stânga și din dreapta pentru a vă asigura că funcționează corect înainte de a pune barca pe apă.

**Atenție: În cazul în care barca nu răspunde la comenzile telecomenzii, vă rugăm să încercați această metodă pentru a remedia problema (a restabili conexiunea).**

## Pilot automat (Menținerea vitezei constante)

1. În timp ce barca se deplasează înainte, apăsați butonul de pilot automat timp de 2 secunde.

2. Odată activat, puteți folosi joystick-ul telecomenzii pentru a ajusta fin direcția bărcii.

**Observație:** După intrarea în modul de pilot automat, apăsați din nou același buton pentru a dezactiva funcția și a relua controlul manual al vitezei.

## Controlul luminilor

1. Apăsați scurt și repetat butonul pentru iluminare. Starea luminilor va alterna în următorul ciclu: „clipire intermitentă -> aprins continuu -> oprit”.

2. Când barca virează la stânga, stopul (lumina din spate) de pe partea stângă va rămâne aprins; când barca virează la dreapta, stopul din partea dreaptă va rămâne aprins.

## Avertizare baterie descărcată

1. Când nivelul bateriei bărcii este scăzut, telecomanda va emite semnale sonore de avertizare („bip-bip”).

2. Când nivelul bateriei telecomenzii este scăzut, indicatorul luminos de pe aceasta va începe să clipească.

## Instrucțiuni de utilizare și încărcare a acumulatorului:

- Acumulatorul bărcii (configurație standard)

- Conectați la sursa de alimentare

