

Instrucțiuni de utilizare

Traducerea manualului original Exacta GT416 / Isis

GT421

Cuprins

1. Denumirile pieselor.....	7
2. Siguranță.....	7
2.1 Explicația avertismentelor.....	7
2.2 Utilizarea prevăzută.....	
... 8 2.3 Informații importante despre pericole.....	
.. 8 2.4 Informații generale de siguranță.....	
.. 10 2.5 Siguranța în timpul funcționării.....	
..... 11 3. Pregătire.....	
13 3.1 Încărcare.....	13
3.2 Depozitarea cablului de alimentare.....	
..... 14 3.3 Schimbarea adaptorului de alimentare	
..... 15 4. Funcționare.....	
..... 16 4.1 Pornirea și oprirea.....	
..... 16 5. Curățare și îngrijire.....	
... 16 6. Ce ar trebui să fac dacă.....	
..... 19 7. Eliminare.....	
... 20 8. Date tehnice.....	
20 9. Regatul Unit.....	21
21 10. Garanție de doi ani.....	21

Mulțumesc

pentru alegerea Exacta/Isis, trimmerul profesional de la Aesculap. Utilizează tehnologie de ultimă generație, este inovatoare și pune un accent puternic pe design. La dezvoltarea aparatului de tuns, au fost luate în considerare cerințele pentru un aparat de tuns profesional utilizat într-un salon de coafură.

Trimmerul este special conceput pentru tunderea precisă a conturilor părului.

Pe lângă performanța optimă de tăiere, Exacta/Isis oferă

- greutate redusă, motor silențios și cu vibrații
 - reduse, durată lungă de viață a bateriei
 - datorită bateriei Li-ion
- Reglarea lungimii de tăiere în 4 etape cu spațiu de depozitare pentru cablul pieptenului

Vă dorim mult succes în utilizarea mașinii noastre de forfecare.

Cu respect, Aesculap Schermaschinen GmbH

ENGLEZĂ

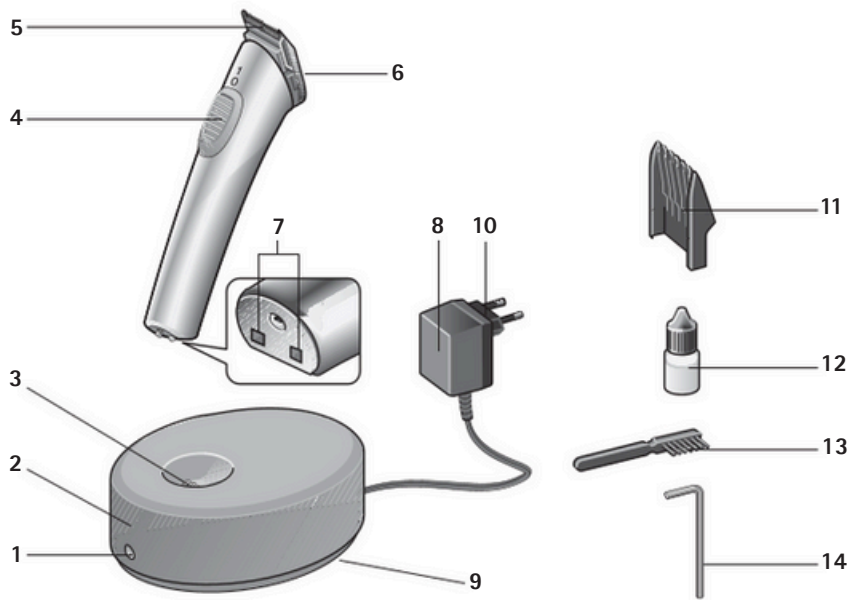

1. Numele pieselor

- 1
- 2 Indicator de încărcare Unitate de
- 3 încărcare Contacte de încărcare
- 4 Comutator pornit/oprit Set de lame
- 5 Șurub de fixare a setului de lame
- 6 Contacte de încărcare ale
- 7 aparatului Adaptor de rețea
- 8 Compartiment de depozitare a
- 9 cablului

10Adaptor de alimentare 11Pieptene
 12Recipient cu ulei 13Perie de
 curățare 14Cheie Allen (în baza
 unității de încărcare)

2. Siguranță

Vă rugăm să citiți cu atenție instrucțiunile, în special capitolul despre „Siguranță” înainte de a utiliza mașina de tuns. Acest lucru va vă va proteja de posibile pericole și aparatul de daune cauzate de funcționarea incorectă.

Păstrați aceste instrucțiuni într-un loc sigur pentru consultare ulterioară

Dacă înmânați aparatul altcuiva, asigurați-vă că îi înmânați și aceste instrucțiuni.

Explicația avertismentelor

2.1

În aceste instrucțiuni veți găsi următoarele avertismente:



PERICOL

Risc ridicat. Nerespectarea avertismentului poate provoca vătămări grave.



AVERTIZARE

Risc mediu. Nerespectarea avertismentului poate provoca daune materiale.

NOTĂ Risc redus. Puncte pe care trebuie să le respectați la utilizarea sau manipularea aparatului.

2.2 Utilizare preconizată

- Mașina de forfecat este folosită pentru tunderea animalelor mici.
- Aparatul este destinat exclusiv pentru tundere. Aparatul este conceput doar pentru utilizare în interior. Nu îl utilizați în exterior (grădină, terasă etc.).
- Aparatul a fost dezvoltat pentru Utilizare profesională în saloane de îngrijire și cabinete veterinare. Cu condiția respectării informațiilor de siguranță, poate fi utilizat și acasă.

2.3 Informații importante despre pericole



Pericol de electrocutare!

Aparatul nu trebuie niciodată utilizat sau încărcat în cadă, la duș, deasupra unui lavoar plin sau a altui recipient cu apă sau cu mâinile ude.

Nu lăsați dispozitivul, stația de încărcare și cablul de alimentare să intre în contact cu umezeala, apa și alte lichide și nu îl utilizați niciodată cu mâinile ude.

- Nu scufundați dispozitivul, stația de încărcare sau cablul de alimentare în apă și nu le clătiți sub jet de apă. Dacă aparatul a căzut în apă, nu trebuie utilizat ulterior.
- Protecție suplimentară este asigurată prin instalarea unui dispozitiv de curent rezidual cu un curent nominal de declanșare mai puțin de 30 mA în sistemul electric al locuinței dumneavoastră. Vă recomandăm să apelați la un electrician pentru a instala un sistem de protecție la curent rezidual pentru a proteja circuitele.



AVERTIZARE

Capul aparatului de ras se poate încălzi după o utilizare prelungită!

NOTĂ Mașina de tuns poate fi utilizată numai cu o sursă de alimentare conform specificațiilor de pe plăcuța cu datele tehnice.



PERICOL



Pericol din cauza pieselor care pot fi înghițite!

A nu se lăsa la îndemâna copiilor sub 36 de luni capacul sticlei de ulei.

2.4 Informații generale de siguranță



Nu utilizați niciodată aparatul dacă: –
 aparatul, stația de încărcare sau
 cablul de alimentare este
 deteriorat.

- setul de lame este deteriorat sau se rup,
 deoarece acest lucru ar putea provoca
 leziuni ale pielii.
- aparatură a căzut sau a fost
 a fost scăpat, prezintă semne de
 deteriorare sau nu funcționează corect.
- aparatură este atât de grav avariata încât
 componentele electrice sunt expuse.

În toate aceste cazuri, deconectați imediat de la rețeaua electrică și
 informați Serviciul Tehnic pentru Clienți.

Verificați dacă tensiunea rețelei corespunde cu
 tensiunea specificată pe plăcuța cu date tehnice.

Folosiți dispozitivul doar cu sursa de
 alimentare originală.

Dacă dispozitivul are marcajul  T10,
 Se poate utiliza orice sursă de
 alimentare model T10.

Mașinile de forfecare a animalelor pot fi utilizate numai
 utilizate de personal instruit.

A nu se lăsa la îndemâna copiilor.

De asemenea, nu lăsați la îndemâna copiilor
 materialul de ambalare, de exemplu, folia de plastic.
 Așezați cablul de alimentare astfel încât nimeni să nu
 se împiedice de el sau să calce pe el!
 Protejați cablul de alimentare de deteriorare. Nu
 trageți niciodată de cablul de alimentare. Prindeți
 ștecherul când îl scoateți din priză. Țineți cablul
 departe de suprafețele fierbinți.
 fețe. Verificați periodic cablul de alimentare pentru a
 depista eventualele deteriorări.

Folosiți și încărcați dispozitivul numai la temperaturi între 0°C și 40°C.

Pentru a evita riscurile, reparațiile trebuie efectuate numai de către personal autorizat.

Centrele de asistență clienți autorizate Aesculap.

Acest lucru este valabil și pentru înlocuirea bateriei reîncărcabile.

Setul de lame nu trebuie demontat.

Aparatul nu trebuie utilizat de către persoane (inclusiv copii) cu capacități fizice, senzoriale sau mentale reduse sau fără experiență și cunoștințe, ne-mai puțin dacă li s-a oferit supraveghere sau instrucțiuni...

Copiii supravegheați să nu se joace cu aparatul ane.

2,5 Siguranța în timpul funcționării



PERICOL

Nu atingeți setul de lame al dispozitivului activ aparat.

- Pentru a asigura funcționarea corectă a aparatului, setul de lame trebuie curățat în mod regulat și uns în locurile corespunzătoare (consultați „Curățare și îngrijire” la pagina 16). Aparatul trebuie oprit ori de câte ori: – îl puneți jos, de exemplu, pentru a-l reîncărca sau pentru a oprit tăierea
 - păr pentru o perioadă scurtă de timp.
 - montați sau scoateți accesoriul pieptene.
 - doriți să curățați sau să ungeți aparatul cu ulei.
- Folosiți mașina de tuns doar în combinație cu accesoriile originale Aesculap (unitate de încărcare, pieptene atașat...). etc.).
- Nu încercați niciodată să îndepărtați praful sau corpurile străine din interiorul aparatului cu obiecte ascuțite (de exemplu, cu coada unui pieptene).

NOTĂ Siguranța aparatelor electrice Aesculap este în conformitate cu stadiul tehnicii recunoscut și cu standardele germane.

Legea privind siguranța echipamentelor.

Dispozitivele emițătoare de lumină, cum ar fi LED-urile sau lumina infraroșie, nu depășesc clasa 1 de lasere din IEC 825-1.

Având în vedere stadiul actual al tehnologiei, componentele aparatelor electrice sunt supuse unui anumit grad de uzură în timp. Pentru a asigura o funcționare perfectă și siguranță, recomandăm inspecția regulată efectuată de Serviciul Tehnic Clienți al Aesculap Schermaschinen GmbH.

Adrese de service Albert

Kerbl GmbH

Felizenzell 9

84428 Buchbach / Germania

Telefon: +49 8086 933-100

Fax: +49 8086 933-500

E-mail: info@kerbl.com www.kerbl.com Puteți solicita

alte adrese de service de la personalul adresa menționată mai sus.

3. Pregătire

3.1 Încărcare

Dispozitivul trebuie încărcat timp de 2 ore înainte de prima utilizare.

utilizare.

Înainte de a conecta mașina de tuns iarba la priză, asigurați-vă că tensiunea rețelei corespunde cu tensiunea specificată pe plăcuța cu datele tehnice.

Nu este posibilă „supraîncărcarea” aparatului.

NOTĂ Dacă utilizați și modelul precedent tip HS61 pe lângă noua

mașină de forfecat tip HS62, puteți încărca dispozitivul în vechea

stație de încărcare (timpul de încărcare

90 de minute) și/sau încărcați vechiul dispozitiv de tip HS61 în noua stație de încărcare (timp de încărcare 60 de minute).

Mașina de forfecat tip HS60 poate fi încărcată și în stația de încărcare tip HS62. Cu toate acestea, nu este posibilă încărcarea unui tip HS62 în stația de încărcare pentru tipul HS60.



Introduceți adaptorul de rețea 8 într-o priză.

Așezați unitatea de încărcare 2 pe un

suprafață
plană.

Așezați dispozitivul în stația de încărcare. Acesta se poziționează și începe să se încarce. Indicatorul verde de încărcare 1 clipește atunci când există curent de încărcare. Asigurați-vă că întrerupătorul pornit/oprit 4 este setat pe 0 în timpul încărcării. Bateria este complet încărcată imediat ce indicatorul verde de încărcare 1 luminează constant.

3.2 Depozitarea cablului de alimentare



Dacă nu aveți nevoie de întreaga lungime a cablului, o porțiune a acestuia poate fi depozitată în compartimentul pentru cablu 9.

Scoateți ștecherul de la rețea.

Întoarceți unitatea de încărcare cu susul în jos.

Înfășurați cablul în exces în jurul suportului din bază, apoi treceți cablul prin mica adâncitură din carcasă spre exterior.

3.3 Schimbarea adaptorului de alimentare

Dispozitivul este livrat cu un adaptor de alimentare 10.



Pericol de electrocutare!

Folosiți doar adaptorul de alimentare original 10.

Scoateți sursa de alimentare 8 din priză înainte de a schimba adaptorul de alimentare 10.

Asigurați-vă că dispozitivul de alimentare 8 nu poate fi reintrodus în timpul curățării.



Deteriorarea adaptorului de alimentare din cauza utilizării incorecte!

Asigurați-vă că nu îndoiiți pinii mici de pe dispozitivul de alimentare 8.

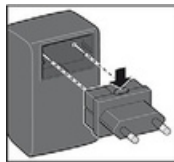

Apăsați butonul de eliberare în direcția săgeții în timp ce retrageți alimentarea instalată adaptor de alimentare 10.

Introduceți adaptorul de alimentare necesar 10 în priza de alimentare. dispozitiv de straturi 8. Asigurați-vă că butonul de eliberare este în partea de sus și se blochează în poziție.

4. Operațiune

4.1 Pornirea și oprirea



Pentru a porni aparatul, glisați întrerupătorul Pornit/Oprit 4 înainte. Pentru a opri aparatul, glisați întrerupătorul Pornit/Oprit în poziția 0.

14.1 Accesoriu pieptene



Opriți mașina de tuns și glisați pieptenele pe setul de lame până când se fixează în poziție. Acum puteți începe să tundeți părul cu mașina de tuns în mod obișnuit.



Pieptenele poate fi reglat la 4 lungimi de tăiere diferite (aproximativ 3 până la 6 mm). Pentru a face acest lucru, împingeți-l în poziția dorită pe setul de lame.

Cu cât împingeți mai mult pieptenele pe setul de lame, cu atât lungimea de tăiere este mai scurtă.

5. Curățare și îngrijire

Pentru a asigura funcționarea corectă și performanța completă a mașinii de tuns iarba, curățați și uleiați aparatul în mod regulat.

Curățarea setului de lame



AVERTIZARE

Deteriorarea capului mașinii de tuns din cauza scoaterii acestuia!

Nu scoateți niciodată capul mașinii de tuns. Odată scos, nu poate fi reatașat.

Dacă este utilizat în mod regulat, setul de lame 5 trebuie curățat temeinic o dată pe zi.

Opriiți aparatul.

Scoateți pieptenele, dacă este cazul.

Folosiți peria de curățare 12 pentru a îndepărta firele de păr.

Ungerea setului de lame

Pentru a menține performanța de tăiere de înaltă calitate a setului de lame cât mai mult timp posibil, acesta trebuie unș în mod regulat – la fiecare 10 minute.



Scoateți pieptenele, dacă este cazul.

Ungeți zonele în care există contact între părțile superioare și inferioare ale setului de lame (vezi ilustrația).

Înlocuirea setului de lame

Setul de lame este supus uzurii. Chiar dacă îngrijiți corespunzător aparatul, performanța de tăiere se va deteriora.

Înlocuiți setul de lame atunci când este uzat. Setul de lame poate fi comandat separat ca piesă de schimb de la Serviciul Clienți Aesculap (consultați adresele de la sfârșitul acestor instrucțiuni).



Deteriorarea carcasei la înșurubarea capului mașinii de tuns!

Nu strângeți prea tare șurubul.

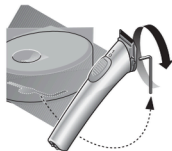

Asigurați-vă că întrerupătorul pornit/oprit 4 este în poziția 0.

Scoateți cheia Allen 13 de la baza unității de încărcare și folosiți-o pentru a slăbi șurubul de fixare a lamei 6.

Slăbiți complet șurubul și re-mută-l.

Împingeți setul de lame în sus cu degetul mare.

Împingeți noul set de lame până când se fixează în poziție și fixați-l cu șurubul.

În timp ce setul de lame este scos, puteți folosi peria de curățare pentru a îndepărta părul rezidual din interiorul aparatului.

Curățarea aparatului

Curățați aparatul ocazional cu o lavetă umedă, apoi ștergeți-l.

Curățarea contactelor de încărcare

Dacă contactele de încărcare 7 de pe aparat sau de pe stația de încărcare
Dacă contactele de alimentare 3 de pe unitatea de încărcare sunt murdare, încărcarea este posibilă sau este posibilă întreruperea acesteia.

Curățați contactele folosind o lavetă sau un tampon de vată
îmbibat în alcool sau dioxid de carbon.

Dacă bateria este descărcată (motorul se oprește), asigurați-vă că ați comutat
întrerupătorul pornit/oprit în poziția 0 și așezați aparatul în unitatea de încărcare.

Asigurați-vă că nu lăsați aparatul pornit atunci când
îl puneți deoparte dacă bateria este descărcată.

Asigurați-vă că aparatul este oprit (întrerupătorul
Pornit/Oprit la 0) atunci când îl așezați în unitatea
de încărcare.

6. Ce ar trebui să fac dacă ...

... aparatul nu pornește?

Este bateria descărcată? Conectați adaptorul de rețea pentru unitatea de încărcare și încărcați mașina de tuns iarba. Setul de lame este uscat? Setul de lame trebuie uns cu ulei. procedați conform descrierii de la pagina 17.

... setul de lame „se blochează”?

Setul de lame trebuie uns cu ulei. Procedați conform descrierii de la pagina 17.

... indicatorul de încărcare nu se aprinde în timpul încărcării?

Curățați contactele de încărcare.

Este posibil ca aparatul să nu fie poziționat corect în unitatea de încărcare. Poziționați-l corect.

Este unitatea de încărcare conectată corect?

... aparatul se oprește singur?

Bateria este descărcată. Încărcați mașina de tuns iarba.

... bateria nu se mai încarcă?

Verificați dacă se utilizează suportul de încărcare pentru mașina de forfecat HS60; consultați plăcuța de identificare de pe suportul de încărcare. Acesta este incompatibil cu mașina de forfecat HS62.

Dacă nu, trimiteți mașina la service-ul de reparații Aesculap.

7. Eliminare



Acest electrotehnic dispozitiv are o baterie instalată permanent.



Produsul conține componente electronice și/sau baterii. Nu aruncați dispozitivul la gunoiul menajier; în schimb, duceți-l la un punct de colectare comunitar pentru reciclare.

8. Date tehnice

Adaptor de rețea pentru produs

Tensiune de intrare
Capacitate Volum
Nivel total de vibrații
Dimensiuni de fixare
Greutate

Exacta/Isis

100-240 V ~ 50/60 Hz

600 mAh <60 dB(A)

ah <2,5 m/s²

1 accesoriu pieptene

140 x 30 x 36 mm

115 grame



Sub rezerva modificărilor tehnice fără notificare prealabilă.

9. Regatul Unit

Kerbl UK Ltd. 8 Lands End
Way Oakham, Rutland LE15
6RF Marea Britanie
www.kerbl.co.uk Telefon:
0044 01572 722558



10. Garanție de doi ani

Stimate client, Vă mulțumim că ați ales un produs de la compania noastră. De decenii, numele Aesculap este sinonim cu calitate dovedită și servicii de primă clasă. Suntem cunoscuți pentru furnizarea de produse inovatoare și de înaltă performanță pentru clienții noștri. Aesculap produce dispozitive de înaltă calitate, folosind materiale de înaltă calitate și un proces de fabricație atent. Dorim să vă subliniem că nu suntem răspunzători pentru defectele produselor noastre, dacă acestea sunt cauzate de

utilizarea necorespunzătoare, uzura normală sau sunt cauzate de utilizarea necorespunzătoare a produsului sau de utilizarea unor produse terțe necorespunzătoare sau care nu funcționează corect.

Defecte care nu afectează sau afectează doar neglijabil Valoarea sau funcționalitatea produsului sunt, de asemenea, excluse din garanția noastră.

Dacă suntem răspunzători în baza garanției, ne rezervăm dreptul de a repara sau înlocui produsul.

Adrese de servicii

Albert Kerbl GmbH
Felizenzell 9
84428 Buchbach /
Germania Telefon: +49
8086 933-100

Fax: +49 8086 933-500

E-mail: info@kerbl.com www.kerbl.com Puteți solicita

alte adrese de service de la personalul adresa menționată mai sus.