

HERZ - Reductor de presiune cu diafragmă

Fișa tehnică 1 2682 XX, Ediția 1025

☑ Dimensiuni în mm

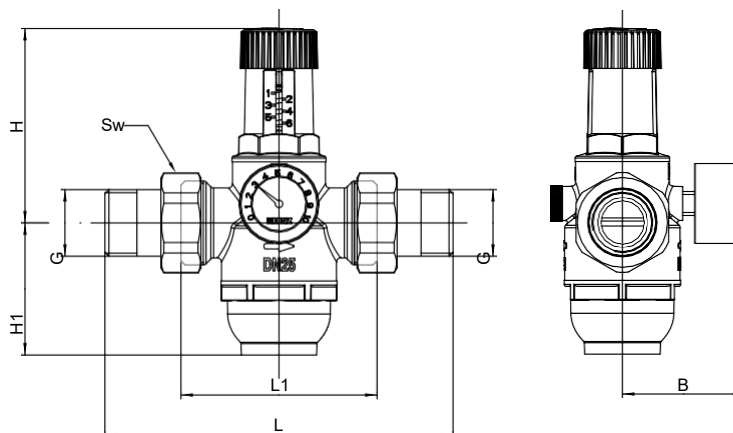

Număr articol	Capac	Dimensiune	PN	DN	G	L [mm]	L1 [mm]	B [mm]	H [mm]	H1 [mm]	Sw
1 2682 11	plastic	1/2"	16	15	1/2"	147	84	67	98	66	30
1 2682 12	plastic	3/4"	16	20	3/4"	155	84	67	98	66	37
1 2682 13	plastic	1"	16	25	1"	185	98	67	98	66	46
1 2682 14	plastic	1-1/4"	16	32	1-1/4"	204	120	78	156	100	52
1 2682 15	plastic	1-1/2"	16	40	1-1/2"	224	122	78	156	100	60
1 2682 16	plastic	2"	16	50	2"	252	136	78	156	100	75
1 2682 21	alamă	1/2"	16	15	1/2"	147	84	67	98	66	30
1 2682 22	alamă	3/4"	16	20	3/4"	155	84	67	98	66	37
1 2682 23	alamă	1"	16	25	1"	185	98	67	98	66	46
1 2682 24	alamă	1-1/4"	16	32	1-1/4"	204	120	78	156	96	52
1 2682 25	alamă	1-1/2"	16	40	1-1/2"	224	122	78	156	96	60
1 2682 26	alamă	2"	16	50	2"	252	136	78	156	96	75

☑ Construcție

Corp:

(DN 15-25) alamă forjată conform EN 12165

(DN 32-50) alamă turnată conform EN 1982

Partea superioară:

poliamidă tip 6.6

Diafragmă:

EPDM

Arc:

oțel pentru arc

Ghidaj arc:

oțel inoxidabil

Etanșare:

EPDM

Mâner de reglare:

poliamidă tip 6.6, verde

Filtru:

oțel inoxidabil

Capac la bază:

poliamidă tip 12, transparent (pentru articolele 1 2682 1X)

Capac la bază:

Alamă (pentru articolele 1 2682 2X)

Conector cu filet:

Alamă

Etanșarea conectorului cu filet:

Klingersil C-432

☑ Specificații

Presiune de intrare maximă:

16 bar

Domeniu de presiune la ieșire:

1,5-6 bar

Setări din fabrică:

3 bar

Temperatura maximă:

40°C (pentru articolele 1 2682 1X)

Temperatura maximă:

70°C (pentru articolele 1 2682 2X)

Scala manometrului:

0-10 bar

Mărimea ochiului de sită:

0,3 mm

Mediu de lucru:

apă

Standard:

EN 1567

Conectori manometru:

1/4" F (ISO 228-1)

Conectori:

cu filet exterior conform ISO 7-1 și ISO 228

☑ Montaj

Înainte de montaj, spălați bine instalația. În instalațiile de apă potabilă, reductorul de presiune se montează în spatele contorului de apă. Instalați reductorul de presiune în poziție orizontală, cu filtrul îndreptat în jos. Respectați direcția de curgere a debitului, indicată pe corp. O instalare corectă necesită o bucată dreaptă de țevă de cel puțin 5 x DN înainte și după regulator. Manometrul atașat poate fi montat pe ambele părți ale regulatorului. Înainte și după regulatorul de presiune, este necesar să se instaleze un robinet de închidere. Regulatorul de presiune trebuie instalat fără tensiuni mecanice în conductă, lăsând suficient spațiu pentru verificarea manometrului și întreținere. În cazul instalării regulatorului de presiune expus la lumina UV sau vapori de solvenți, vă recomandăm să utilizați varianta cu capacul filtrului din alamă.

Un dispozitiv de siguranță, cum ar fi o supapă de siguranță 1 0132 X4 sau un vas de expansiune, trebuie să fie întotdeauna prevăzut pe partea cu presiune redusă, deoarece reductorul de presiune acționează ca un dispozitiv de prevenire a refluxului și creează astfel un sistem închis după acesta. Proiectanții și executanții trebuie să fie informați cu privire la utilizarea unui dispozitiv de siguranță.

☑ Aplicații și întreținere

Reductorul de presiune este destinat protejării instalațiilor de apă potabilă împotriva suprapresiunii (reduce presiunea de intrare la un nivel de lucru corespunzător). Presiunea de ieșire este reglabilă și nu variază în funcție de schimbările presiunii de intrare. Presiunea de ieșire poate fi reglată prin acționarea mânerului verde. Rotind mânerul în sensul acelor de ceasornic, se mărește presiunea de ieșire. În cazul în care se rotește peste valorile setate pe regulatorul de presiune, armătura se poate deteriora. Pentru instalații rezidențiale private se recomandă o presiune maximă de ieșire de 4 bar (durată de viață lungă, costuri,...). După fiecare nouă setare a presiunii de ieșire, conducta (instalația) reglată trebuie să fie deschisă și închisă. Se recomandă efectuarea întreținerii numai de către instalatori autorizați în conformitate cu normele DIN 1988. Verificați starea filtrului din regulator de câteva ori pe an și, dacă este necesar, curățați-l și înlocuiți-l cu unul nou. Scula pentru întreținere este inclusă în fiecare cutie de livrare.

☑ Diagrama cavitației

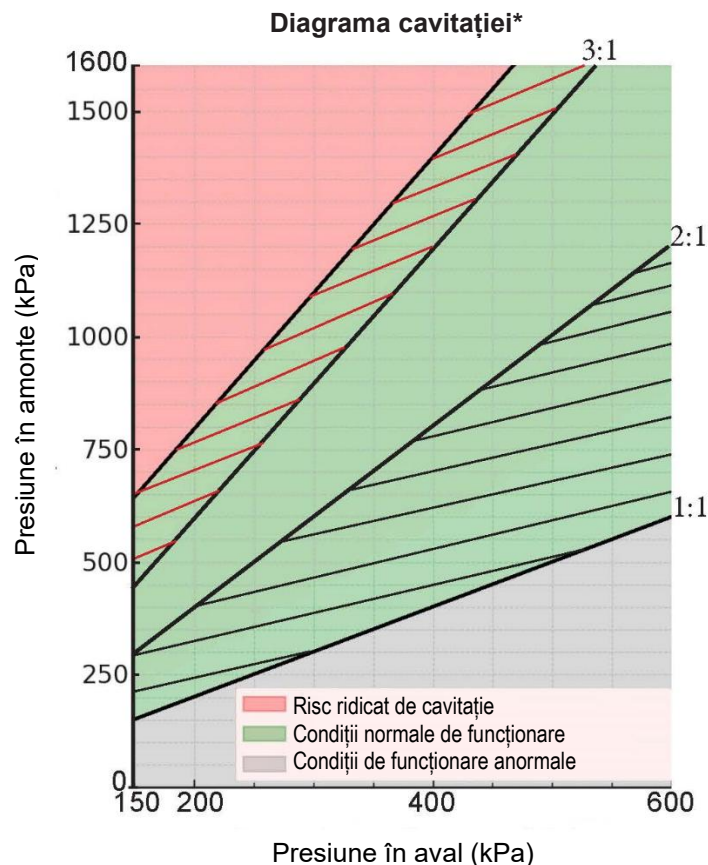

* Proiectantul poate consulta „diagrama de cavitație” pentru a selecta reductorul de presiune necesar pentru un anumit sistem de alimentare cu apă. Aceste valori nu reprezintă o limitare a utilizării reductoarelor de presiune, ci servesc drept exemple.

Diagrama de cavitație ilustrează condițiile de funcționare recomandate pentru reductoarele de presiune, minimizând riscul de cavitație, care altfel poate provoca defecțiuni precum eroziunea zonei de etanșare, vibrații și zgomot crescut.

Diagrama face distincție între trei zone de funcționare:

1. Condiții normale de funcționare:

Pentru o funcționare optimă a reductorului, raportul dintre presiunea din amonte (mai mare) și presiunea din aval (mai mică) ar trebui să fie, în mod ideal, de 2:1, cu un maxim de 3:1 (de exemplu, presiune în amonte 10 bar, presiune în aval 5 bar, raport de presiune $10/5 = 2:1$). Funcționarea în acest interval reduce semnificativ riscul de cavitație.

2. Risc ridicat de cavitație:

Condițiile de funcționare caracterizate prin presiune în amonte ridicată combinată cu presiune în aval foarte scăzută prezintă un risc crescut de cavitație. Evitați funcționarea în această zonă pentru a preveni potențiale deteriorări ale reductorului, zgomot și vibrații.





3. Condiții de funcționare anormale:

Condițiile în care presiunea în aval este setată prea ridicată în raport cu presiunea în amonte nu sunt recomandate, deoarece acest lucru poate duce la performanțe ineficiente ale reductorului și la eficacitate redusă.

Recomandări pentru o funcționare optimă:

- Mențineți raportul de presiune recomandat de 2:1, până la un maxim de 3:1.
- Dacă condițiile de funcționare depășesc aceste limite recomandate, luați în considerare implementarea unei reduceri a presiunii în două etape (de exemplu, prima etapă reducând de la 16 bar la 8 bar, a doua etapă de la 8 bar la 4 bar).
- Asigurați-vă că se utilizează suporturi adecvate pentru fixarea în siguranță a țevilor în amonte și în aval, în conformitate cu instrucțiunile producătorului și reglementările locale, prevenind astfel vibrațiile și zgomotul în cadrul sistemului.

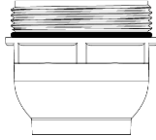
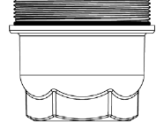
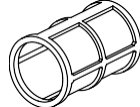
☑Piese de schimb

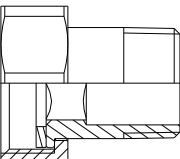
Imagine	Descriere	Număr articol
	Sculă pentru întreținere	1 2682 27
	Capac din plastic cu o-ring. Fabricat din februarie 2025	1 2682 43 (DN15-DN25)
	Capac din alamă cu o-ring. Fabricat din februarie 2025	1 2682 44 (DN15-DN25)
	Capac din plastic cu o-ring. Fabricat până în 2025	1 2682 30 (DN15-DN25)
	Capac din alamă cu o-ring. Fabricat până în 2025	1 2682 32 (DN15-DN25)
	Capac din plastic cu o-ring	1 2682 31 (DN32-DN50)
	Capac din alamă cu o-ring	1 2682 33 (DN32-DN50)
	Filtru	1 2682 28 (DN15-DN25) 1 2682 29 (DN32-DN50)
	Manometru	1 2682 34
	Conectori cu filet, garnitură plată	1 6221 11 (DN15)
		1 6221 12 (DN20)
		1 6221 13 (DN25)
		1 6221 14 (DN32)
		1 6221 15 (DN40)
		1 6221 16 (DN50)

☑ Caracteristici ale corpului

Corpurile DN15, DN20, și DN25 au fost modificate în februarie 2025.

Cele două modele pot fi diferențiate după cum se poate vedea în imaginile de mai jos.

Capacele au fost, de asemenea, reproiectate. Vă rugăm să țineți cont de acest lucru atunci când comandați din nou capace din plastic sau alamă.

Noul model de corp din februarie 2025

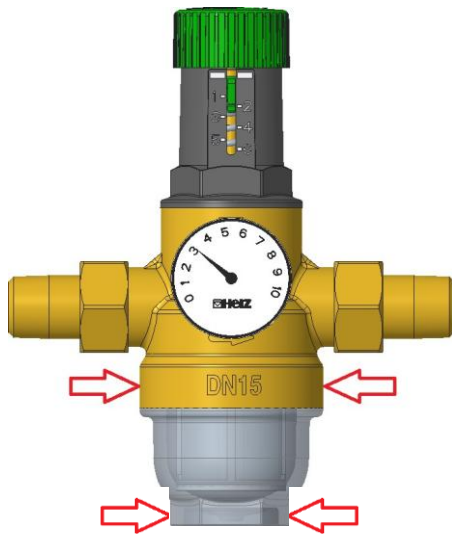

Vechiul model de corp până în februarie 2025

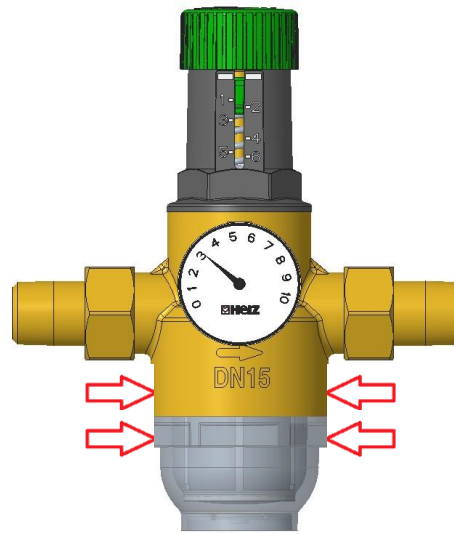

☑ Debite nominale standard EN 1567

Mărime	DN 15	DN 20	DN 25	DN 32	DN 40	DN 50
Debit [m ³ /h]	1,27	2,27	3,6	5,8	9,1	14
Debit [l/min]	21,16	37,83	60	96,66	151,66	233,33

☑ Remedierea defecțiunilor

Problema	Descriere	Soluție
Presiune crescută în aval	Această problemă se datorează temperaturii apei generată de încălzitorul de apă.	Instalați un vas de expansiune
Presiune crescută în aval	Această problemă se datorează încălzirii apei potabile reci cauzate de temperatura camerei.	Instalați o supapă de siguranță I 0132 X4 sau un vas de expansiune
Îngheț	Reductor expus la temperaturi sub 0°C	Înlocuiți reductorul.
Manometrul arată o presiune mai scăzută în condițiile de curgere decât presiunea stabilită la zero	Acest lucru este normal!	Nicio acțiune
Debit redus, presiune redusă în aval	Filtru blocat cu murdărie Regulator subdimensionat	Curățați sau înlocuiți cartușul de filtrare. Verificați caracteristica regulatorului și folosiți regulatorul corect.

☑ Alamă

HERZ utilizează alamă de cea mai bună calitate, care respectă listele UBA și 4MS. Reductorul de presiune cu membrană HERZ este fabricat din alamă datorită rezistenței sale bune și rezistenței excelente la coroziune. În conformitate cu Articolul 33 din Regulamentul REACH (CE nr. 1907/2006), suntem obligați să precizăm că plumbul este un material inclus în lista SVHC și că toate componentele din alamă fabricate în produsele noastre depășesc 0,1% (greutate/greutate) plumb (CAS: 7439-92-1 / EINECS: 231-100-4). Deoarece plumbul este un component al aliajului, expunerea efectivă nu este posibilă și, prin urmare, nu sunt necesare informații suplimentare privind utilizarea în condiții de siguranță.

☑ Instrucțiuni privind eliminarea

Eliminarea sistemelor HERZ - Regulate de apă potabilă nu trebuie să pună în pericol sănătatea sau mediul. Trebuie respectate reglementările legale naționale privind eliminarea corespunzătoare a sistemelor HERZ - Regulate de apă potabilă.

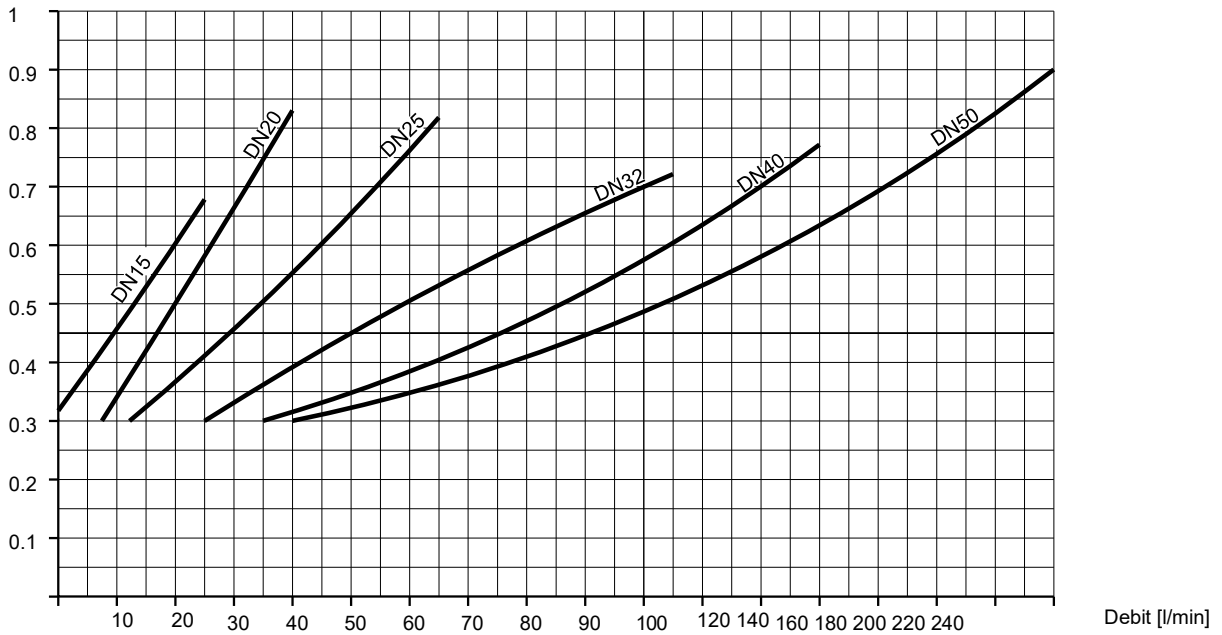
Diagrama pierderilor de presiune
 Δp [bar]
 Viteza apei

v [m/s]

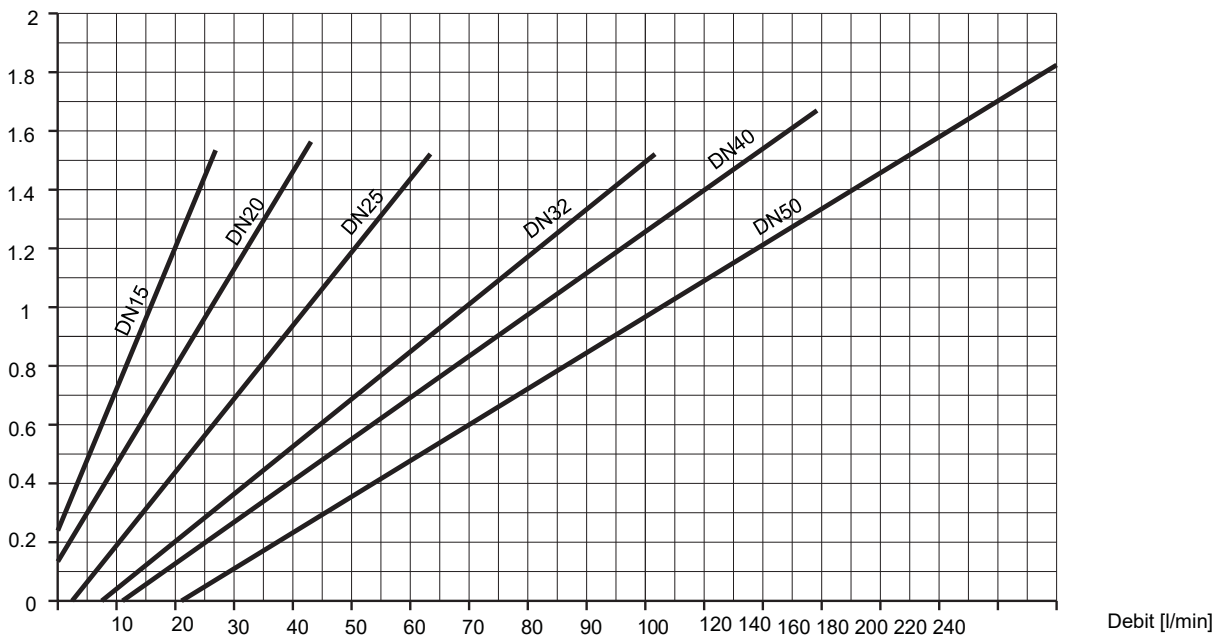

Observații: Toate specificațiile și informațiile din acest document reflectă informațiile disponibile în momentul tipării și sunt destinate numai scopurilor informative.

Herz Armaturen își rezervă dreptul de a modifica și schimba produsele, precum și specificațiile tehnice și/sau funcțiile acestora în conformitate cu progresele și cerințele tehnologice. Toate schemele sunt orientative și nu pretind a fi complete. Se înțelege că toate imaginile produselor Herz sunt reprezentări simbolice și, prin urmare, pot diferi vizual de produsul real. Culoarele pot diferi din cauza tehnologiei de imprimare utilizate. În cazul oricăror alte întrebări, nu ezitați să vă adresați celei mai apropiate filiale HERZ.