

## FELHASZNÁLÓI ÚTMUTATÓ

**Firmware verzió: 2.2.x**  
Utoljára frissítve: 2025. január 21.

# R2 EVO

INTELLIGENS ORSZÁGÚTI KERÉKPÁROS SISAK



A 2.2.x firmware verzió azt jelzi, hogy ez az útmutató a 2.2-es verzió sorozat minden firmware frissítésére érvényes.

# MIELŐTT HOZZÁKEZD

## Sena Cycling alkalmazás

Töltse le a Sena Cycling alkalmazást a Google Play Áruházból vagy az App Store-ból.



## Sena Device Manager

Töltse le a **Sena Device Manager** alkalmazást a [sena.com](https://www.sena.com) oldalról.

# TARTALOMJEGYZÉK

<b>1. AZ R2 EVO BEMUTATÁSA</b>	<b>5</b>
1.1 Főbb jellemzők	5
1.2 Sisak információk	6
1.3 Termékadatok	7
1.4 Csomag tartalma	8
<b>2. A SISAK VISELÉSE</b>	<b>9</b>
2.1 A sisak helyes viselése	9
2.2 A sisak illeszkedésének ellenőrzése	11
<b>3. ALAPVETŐ MŰKÖDTETÉS</b>	<b>13</b>
3.1 Be- és kikapcsolás	13
3.2 Töltés	13
3.3 Az akkumulátor töltöttségének ellenőrzése	14
3.4 Hangerő beállítása	14
3.5 Hátsó lámpa be- és kikapcsolása	14
<b>4. PÁROSÍTÁS MÁS BLUETOOTH-ESZKÖZÖKKEL</b>	<b>15</b>
4.1 Telefon párosítása	15
4.2 Második mobiltelefon párosítása – Második mobil Telefon és GPS	16
<b>5. MOBILTELEFON HASZNÁLATA</b>	<b>17</b>
5.1 Hívások kezdeményezése és fogadása	17
5.2 HD hang (mindig bekapcsolva)	17

<b>6.</b>	<b>SZTEREÓ ZENE</b>	<b>18</b>
6.1	Bluetooth sztereó zene	18
<b>7.</b>	<b>MESH INTERCOM</b>	<b>19</b>
7.1	Váltás Mesh 2.0-ra a visszamenőleges kompatibilitás érdekében	19
7.2	Mesh Intercom indítása	19
7.3	Csatorna beállítása	19
7.4	Mikrofon némítása/némítás feloldása	20
<b>8.</b>	<b>FIRMWARE FRISSÍTÉS</b>	<b>21</b>
8.1	Vezeték nélküli (OTA) frissítés	21
8.2	Sena Device Manager	21
<b>9.</b>	<b>KONFIGURÁCIÓS MENÜ</b>	<b>22</b>
<b>10.</b>	<b>HIBAKERESÉS</b>	<b>23</b>
10.1	Hiba visszaállítása	23
10.2	Gyári beállítások visszaállítása	23
<b>11.</b>	<b>KARBANTARTÁS ÉS ÁPOLÁS</b>	<b>24</b>

# 1. AZ R2 EVO BEMUTATÁSA

## 1.1 Főbb jellemzők

- Mesh Intercom™ 3.0 – továbbfejlesztett hangminőséget, megbízhatóbb kapcsolatot és hosszabb beszélgetési időt biztosít
- LED hátsó lámpa
- Fejlett zajszabályozás™
- Gyors töltés
- Bluetooth® 5.2
- Vezeték nélküli (OTA) frissítés

## 1.2 Sisak információ

Ez a termék egy országúti kerékpáros sisak. Ne használja más célra, csak kerékpározásra. Ha a sisakot más célra használja, előfordulhat, hogy baleset esetén nem nyújt elegendő védelmet.

A Sena azt javasolja, hogy olyan sisakot válasszon, amely a lehető legnagyobb lefedettséget biztosítja, mivel a nagyobb területet fedő sisak további védelmet nyújthat. Mindig viselje az országúti kerékpáros sisakot alacsonyan a homlokán, hogy védje ezt a területet, mivel kerékpáros baleset esetén ez a rész a leginkább veszélyeztetett. Győződjön meg arról, hogy a sisak kényelmesen illeszkedik, és mindig szorosan rögzítve van.

### FIGYELMEZTETÉS

- A sisak nem véd meg minden baleset során bekövetkező sérüléstől. Még sisak viselése mellett is előfordulhat, hogy alacsony sebességű baleset súlyos fejsérülést vagy halált okoz. Az országúti kerékpáros sisak nem véd a gerinc-, nyak- vagy arcsérülésektől. Bármilyen ütés esetén ne használja tovább ezt a sisakot. Előfordulhatnak olyan, Ön számára láthatatlan sérülések, amelyek csökkenthetik a sisak képességét arra, hogy mérsékelje a fejre mért ütés káros hatásait. Az ilyen sisakot küldje vissza a Sena-hoz ellenőrzésre, vagy semmisítse meg, és cserélje
- Ne módosítson, és ne távolítson el semmilyen eredeti alkatrészt a sisakról. Ne használjon hőkárosodott sisakot. A hőkárosodott sisak felülete egyenetlen vagy hólyagos lehet.
- Ez a felhasználói útmutató, valamint a sisak belsejében található matricák számos utasítást és figyelmeztetést tartalmaznak a sisak használatával kapcsolatban. Fontos, hogy mindent megértsen ezekből, mielőtt először használná a sisakot. Amennyiben valamit nem ért, kérjük, forduljon hivatalos Sena viszonteladójához bármilyen kérdéssel. Az utasítások vagy figyelmeztetések figyelmen kívül hagyása a garancia elvesztését eredményezheti, és ami még fontosabb, súlyos személyi sérülést vagy halált okozhat. Ha Ön szülő vagy gondviselő, és ez a sisak gyermekének készült, kérjük, szánjon időt a kézikönyv elolvasására, és győződjön meg arról, hogy gyermeke mindent megért ebből a felhasználói útmutatóból.

## 1.3 Termék részletei

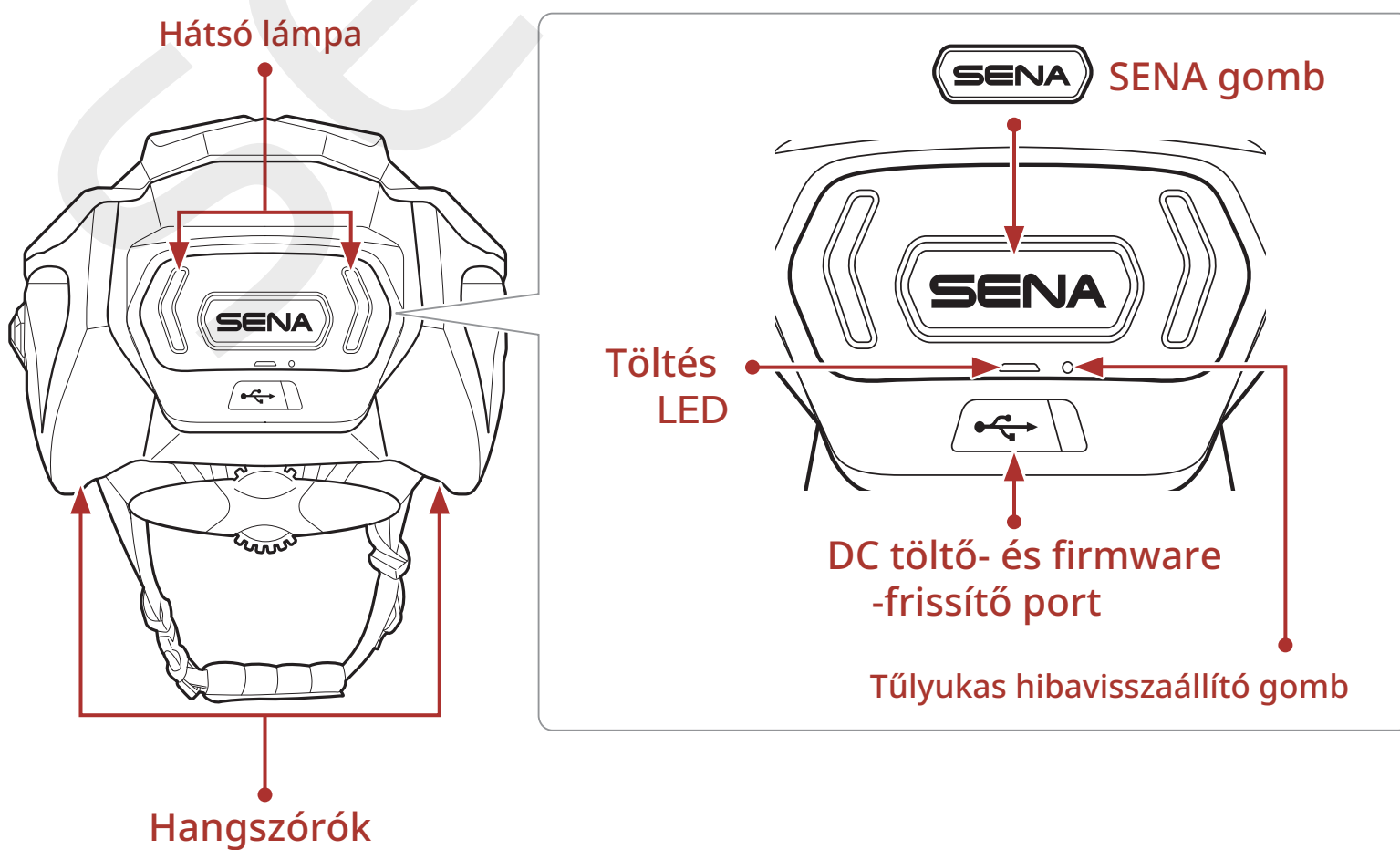
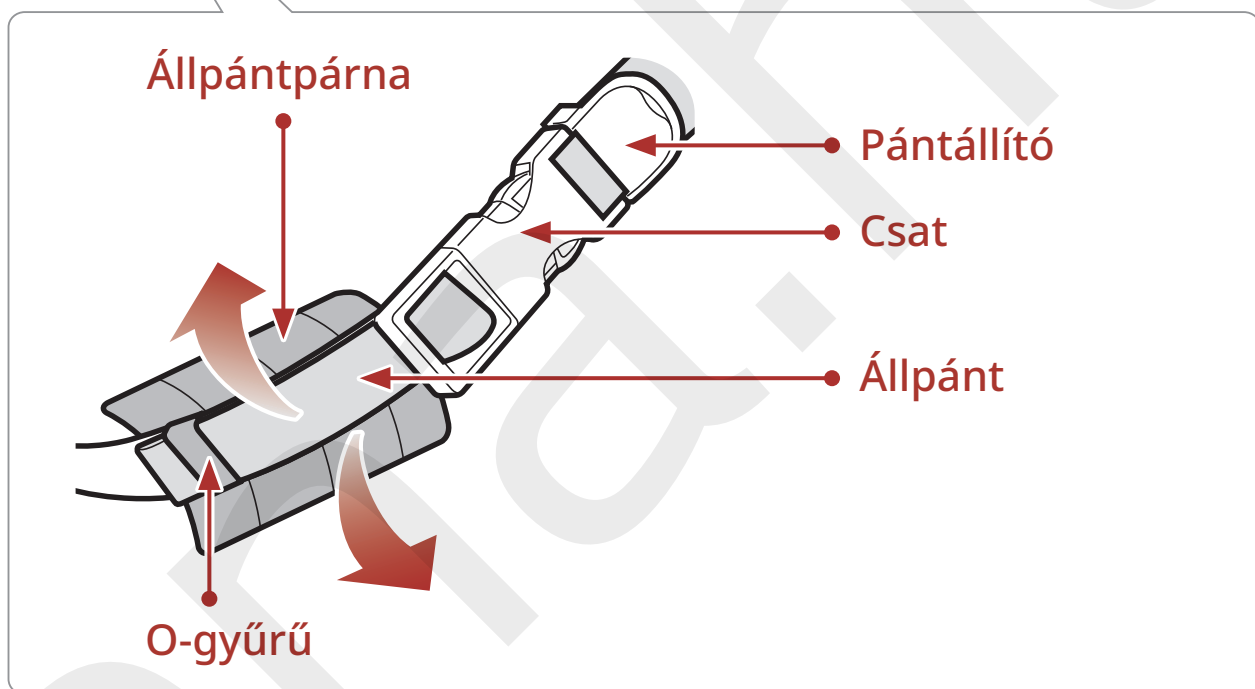
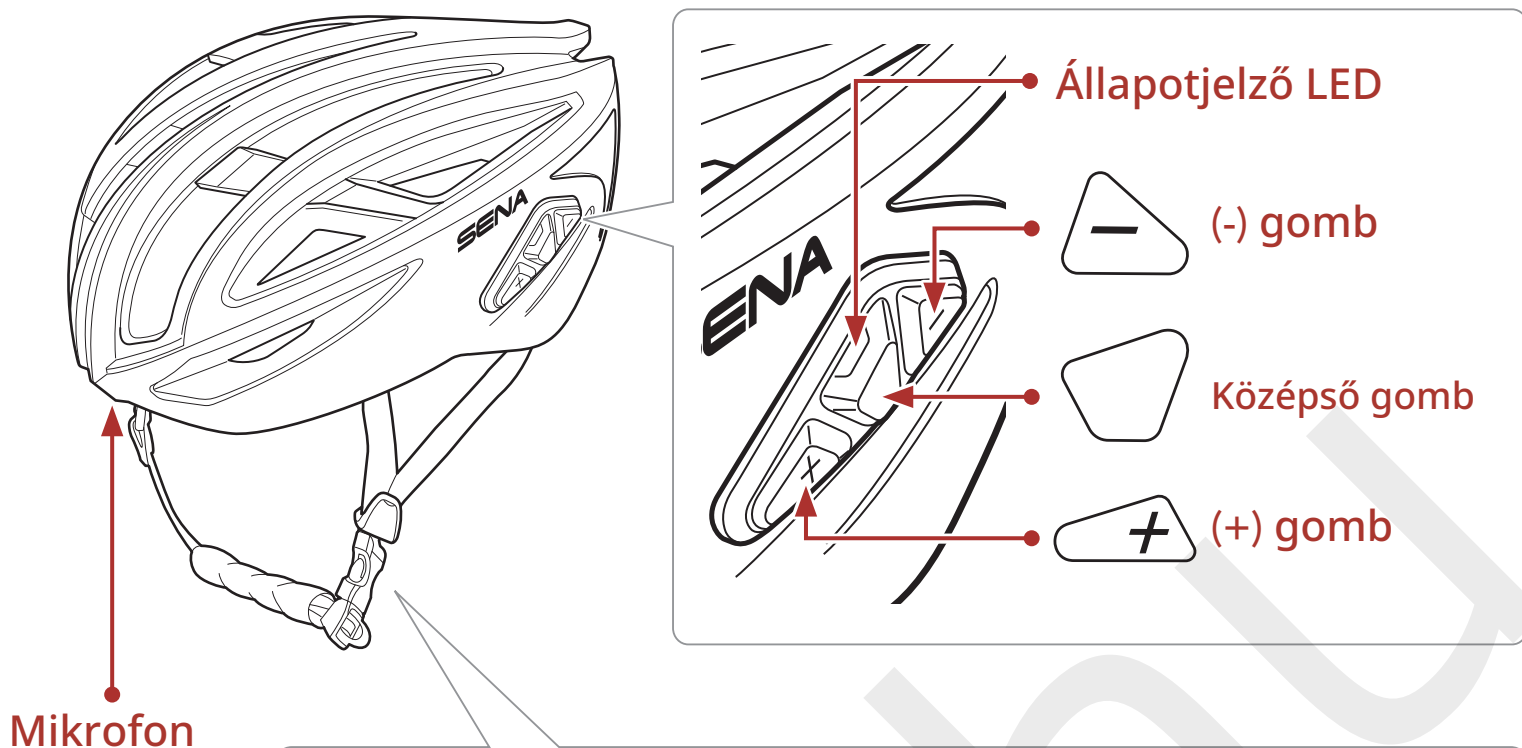

## 1.4 Csomag tartalma



R2 EVO sisak



USB-C töltőkábel



Sisaktartó zsák

SENA.hu

## 2. A SISAK VISELÉSE

### 2.1 A sisak helyes viselése

A megfelelő használat érdekében a sisaknak vízszintesen kell elhelyezkednie a fejen, és alacsonyan kell fednie a homlokot. A Sena sisak egyszerű, gyorskioldó csatrendszerrel rendelkezik, amelyet a beállítás után ki- és becsatolhat anélkül, hogy a beállítást módosítaná. A megfelelő használat érdekében a pántoknak feszesnek és egyenletesen megfeszítettnek kell lenniük.

A sisak helyes viseléséhez:

1. Helyezze a sisakot a fejére úgy, hogy az eleje fedje a homlokát. Ha a sisak hátrafelé billen, és nem fedi a homlokát, akkor nincs megfelelő pozícióban.
2. Állítsa a pántállítót középre, közvetlenül a fülei alá.

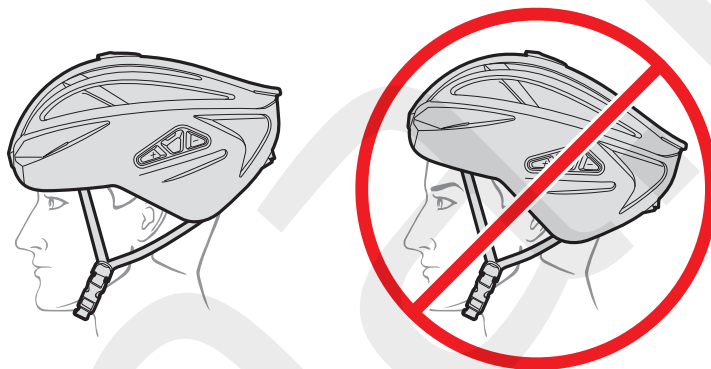

**⚠ FIGYELMEZTETÉS:** Mindig a megfelelő pozícióban viselje a sisakot, úgy, hogy annak eleje fedje a homlokát a maximális védelem érdekében. A sisakot soha ne viselje hátratulva, mert így helytelen pozícióba kerül, és a homloka védtelen marad. Minden illesztési beállítást a sisak megfelelő helyzetében kell elvégezni.

3. Helyezze a sisakot alacsonyan a homlokára, a csatot az álla alá, a pántot pedig a torka mögé. A pántoknak kényelmesen kell illeszkedniük mindkét fül körül.

4. Az állpánt párna eltávolítása után állítsa be az állpánt feszességét a csatnál, a pántállító megfelelő helyzetében. Állítsa be a feszességet úgy, hogy az állpánt szoros és kényelmes legyen, az állpánt végét a csaton keresztül húzva, hogy szükség szerint szorítsa vagy lazítsa.

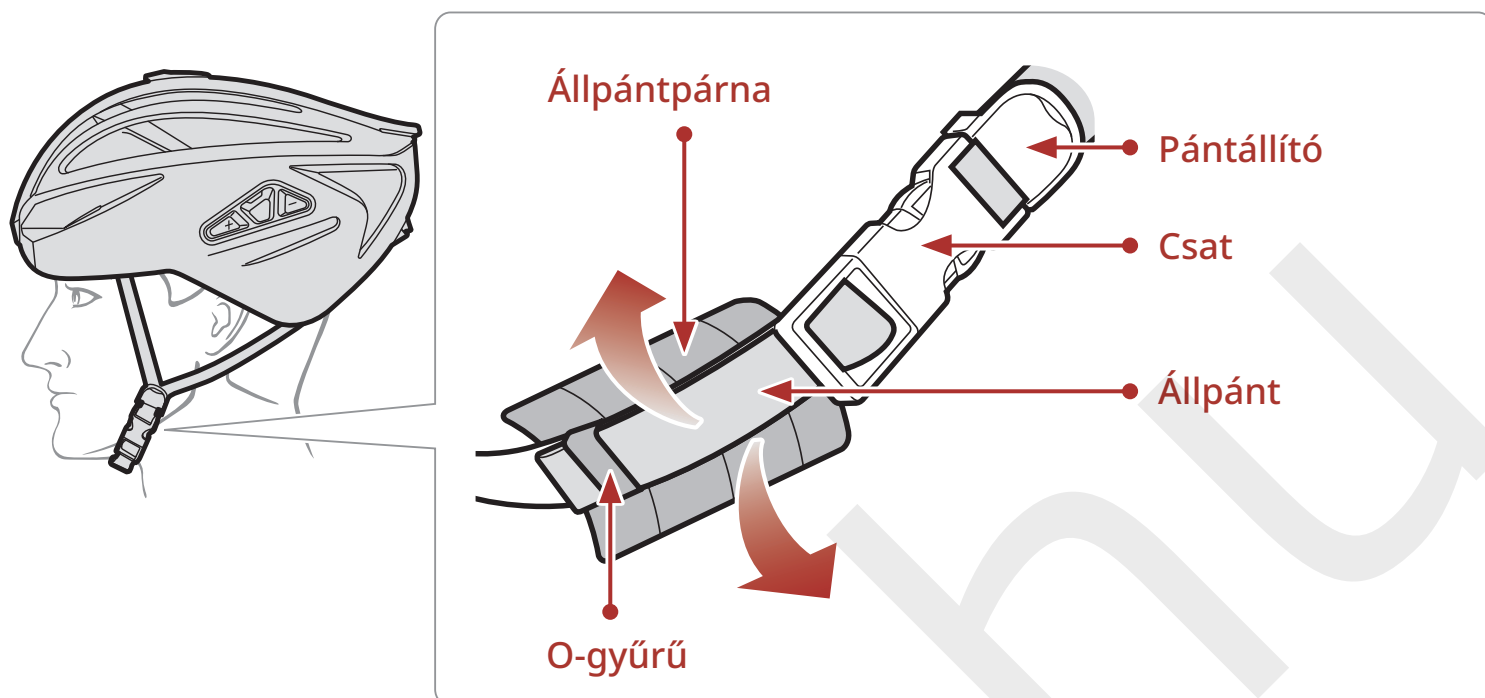

5. Rögzítse a felesleges pántot az O-gyűrűvel, majd helyezze vissza az állpánt párnát. A sisakot mindig úgy viselje, hogy az állpánt csatja be van kapcsolva, az állpánt pedig szoroson meg van húzva és a torka mögé van helyezve. Ha a pánt be van csatolva és a sisak a helyén van, éreznie kell, hogy az állpánt határozottan húzódik az álla ellen, amikor kinyitja a száját. Megfelelő beállítás esetén a sisak körülöleli a fejét, és határozott, de kényelmes nyomással tartja azt.

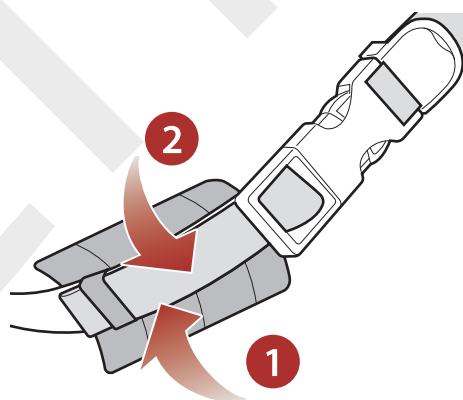

6. A sisak állítható rögzítőrendszerrel van ellátva, amely segít a sisakot a megfelelő pozícióban stabilizálni kerékpározás közben. A sisak viselésekor fordítsa el a rögzítőrendszer gombját az óramutató járásával megegyező irányba a szorosabb illeszkedésért, vagy az óramutató járásával ellentétes irányba a lazításért.

7. A rögzítőrendszer magasságának módosításához határozottan húzza vagy tolja felfelé vagy lefelé a rögzítőrendszert a kívánt pozícióba.

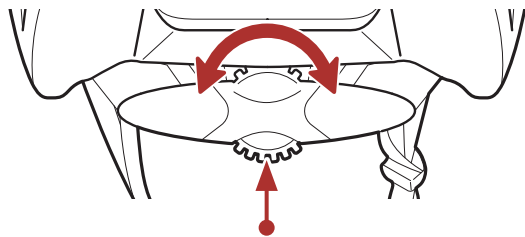

Rögzítőrendszer gomb

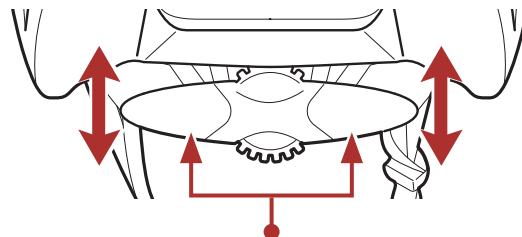

Rögzítőrendszer

**! FIGYELMEZTETÉS:**A maximális védelem érdekében a sisakot az alábbi utasításoknak megfelelően kell a viselő fejére helyezni és megfelelően rögzíteni. Ha a beállítás után a sisak nem illeszkedik megfelelően, ne használja azt. Vigye vissza a kereskedőhöz vagy a Sena-hoz.

## 2.2 A sisak illeszkedésének ellenőrzése

Miután a rögzítőrendszer gombját az óramutató járásával megegyező irányba addig forgatta, amíg kényelmesen szoros nem lesz, és az állpántot az áll alatt, a torokhoz közel becsatolta, Fogja meg a sisakot mindkét kezével, és próbálja meg levenni úgy, hogy a sisakot előre és hátra gördíti, amennyire csak tudja. Ez egy fontos teszt annak ellenőrzésére, hogy a sisak megfelelően illeszkedik-e.

Eközben éreznie kell, hogy az állpánt az álla alá feszül, és a sisak ellenáll minden mozdulatnak. Ha ez nem így van, húzza meg az állpántot, és ismétlje meg a próbát, amíg el nem éri a kívánt eredményt. Ha nem tudja elérni a megfelelő illeszkedést, **NE HASZNÁLJA EZT A SISAKOT.** Cserélje le egy másik méretre, amíg a megfelelő illeszkedést el nem éri

Továbbá, a megfelelő **Sisak Illeszkedés Ellenőrzéséhez**, ha a sisakot előre tudja gördíteni úgy, hogy az elzárja a látását, vagy hátra tudja gördíteni úgy, hogy a homloka nincs fedve, húzza meg az állpántot és a rögzítő rendszert, majd próbálja meg újra, amíg a sisakot már nem tudja előre vagy hátra gördíteni.

### FIGYELMEZTETÉS

- Ne viseljen semmit a sisak alatt, például sapkát, kapucnit, összefogott haját, fejhallgatót vagy hajcsatot, mert a sisak meglazulhat vagy leeshet. Ne viseljen más sisakját, és ne adja kölcsön saját sisakját másnak.
- Mindig győződjön meg arról, hogy a csat megfelelően be van kapcsolva, mielőtt elindulna. Ennek az utasításnak a figyelmen kívül hagyása súlyos személyi sérülést okozhat, mivel a sisak nem maradhat a helyén kerékpározás közben vagy esés esetén. A megfelelő használat érdekében ügyeljen arra, hogy az állpánt laza végét átfűzze a gumiból készült „O” gyűrűn.
- Gyakran ellenőrizze a megfelelő illeszkedést és beállítást, minden viselés előtt, valamint időszakosan használat közben is.
- Ez a sisak szabadidős kerékpározásra lett tervezve. Ez a sisak nincs jóváhagyva, és nem alkalmas extrém használatra, például nagy sebességű lejtmeneti versenyzésre, teljes felfüggesztésű kerékpárral történő ugrásra vagy szökkenésre, téli sportokra, vízi sportokra, motorsportokra, utcai jégkorongra, játszótéri tevékenységekre, vagy egyéb olyan tevékenységekre, ahol az arc, a fül vagy nagyobb védelem, illetve fedettség szükséges.
- Kerékpározás közben mindig viseljen sisakot. Amikor leszáll a kerékpárról, vegye le a sisakot. Ne viseljen sisakot fára mászáskor, játszótéren, játszótéri eszközökön, vagy bármikor, amikor nem kerékpározik. Szülők : Utasítsák gyermekeiket, hogy tartsák be ezt a figyelmeztetést. A figyelmeztetés figyelmen kívül hagyása súlyos sérülést, halált vagy fulladásos halált okozhat.

# 3. ALAPVETŐ MŰKÖDÉS



Koppintson a gombra a megadott alkalommal



Nyomja meg és tartsa lenyomva a gombot a megadott ideig



„Szia”

Hangjelzés

## 3.1 Be- és kikapcsolás

Bekapcsolás

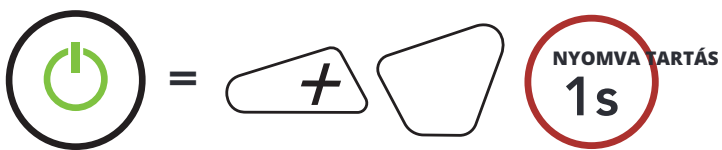

Kikapcsolás



## 3.2 Töltés

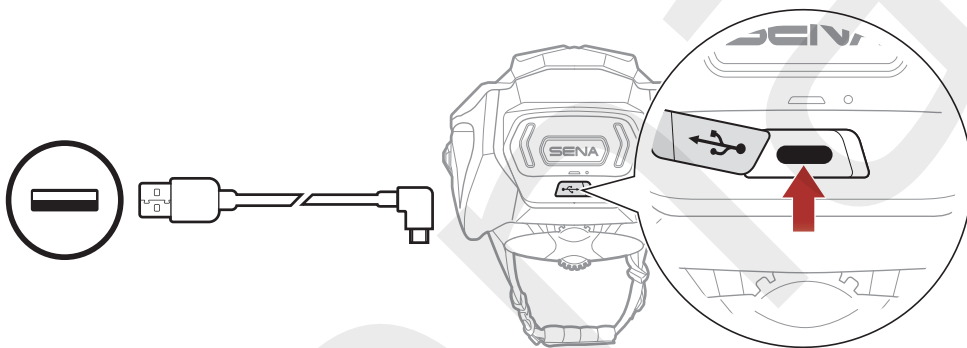

A töltési módtól függően az R2 EVO teljesen feltöltődik körülbelül 3 óra alatt.

### Megjegyzés:

- Az R2 EVO **Gyors Töltés** funkcióval rendelkezik, amely lehetővé teszi a gyors feltöltést rövid idő alatt. Például a felhasználó akár 2,0 órányi Mesh kommunikációt is elérhet, ha az R2 EVO-t 20 percig tölti.
- Kérjük, töltés közben vegye le a sisakját. Az R2 EVO töltés közben automatikusan kikapcsol.
- Bármilyen harmadik féltől származó USB töltő használható Sena termékekkel, amennyiben a töltőt az FCC, CE, IC vagy más helyileg jóváhagyott szervezet engedélyezte.
- Nem jóváhagyott töltő használata tüzet, robbanást, szivárgást és egyéb veszélyeket okozhat, amelyek az akkumulátor élettartamának vagy teljesítményének csökkenéséhez is vezethetnek.

### 3.3 Az akkumulátor töltöttségének ellenőrzése

Az utasítás az R2 EVO bekapcsolására vonatkozik.

#### Bekapcsolás

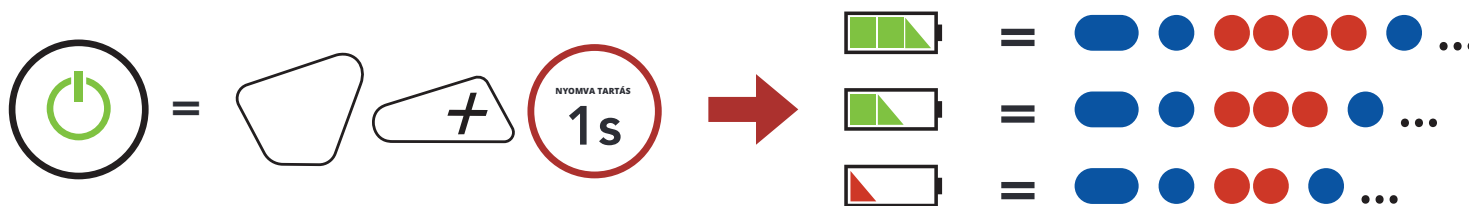

#### Megjegyzés:

- Az akkumulátor teljesítménye idővel, a használat során csökkenhet.
- Az akkumulátor élettartama változhat a körülményektől, környezeti tényezőktől, a termék használatban lévő funkcióitól és a vele használt eszközöktől függően.

### 3.4 Hangerőszabályozás

A hangerő minden hangforrás esetében önállóan állítható be, és az R2 EVO újraindítása után is megmarad.

#### Hangerő növelése

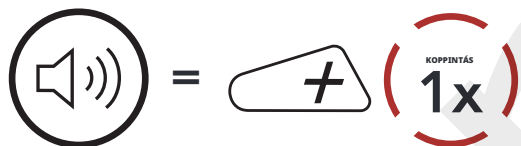

#### Hangerő csökkentése



### 3.5 Hátsó lámpa be- és kikapcsolása

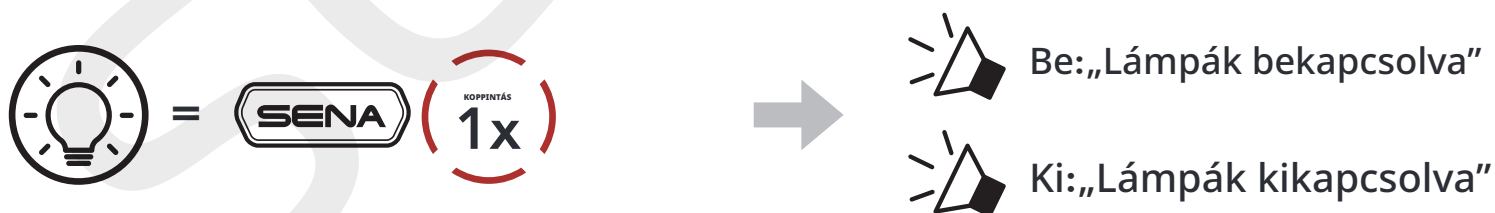

A hátsó lámpa a Sena Cycling alkalmazáson keresztül testreszabható.

## 4. PÁROSÍTÁS MÁS BLUETOOTH-ESZKÖZÖKKEL

Amikor az R2 EVO-t először használja más Bluetooth-eszközökkel, azokat párosítani kell. Ez lehetővé teszi, hogy felismerjék egymást, és kommunikáljanak, amikor hatótávolságon belül vannak.

A párosítási művelet minden Bluetooth-eszköznél csak egyszer szükséges. Az R2 EVO több Bluetooth-eszközzel is párosítható, például mobiltelefonnal vagy GPS-szel a **Mobiltelefon párosítása** és a **Második mobiltelefon párosítása** funkciók segítségével.

### 4.1 Telefon párosítása

1. Tartsa lenyomva a **Középső gombot** **5** másodpercig.



2. Válassza ki az **R2 EVO** -t a felismerhető Bluetooth-eszközök listájából. Ha a mobiltelefonja PIN-kódot kér, írja be: 0000.



#### Megjegyzés:

- Amikor először bekapcsolja az R2 EVO-t, vagy gyári visszaállítás után újraindítja, az R2 EVO automatikusan telefonpárosítási módba lép.
- A telefonpárosítás megszakításához nyomjon meg bármelyik gombot.

## 4.2 Második mobiltelefon párosítása – Második mobiltelefon és GPS

1. Tartsa lenyomva a **Középső gombot 10** másodpercig.

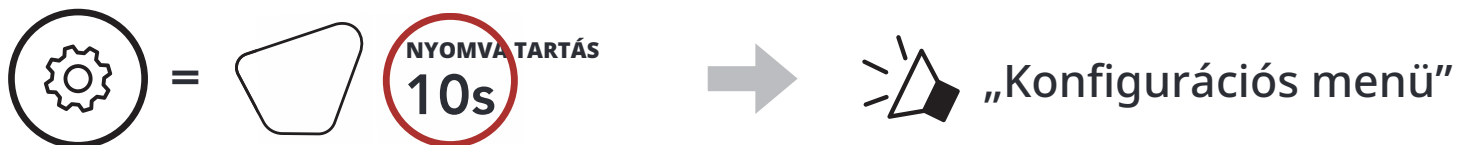

2. Érintse meg a **(+)** gombot.

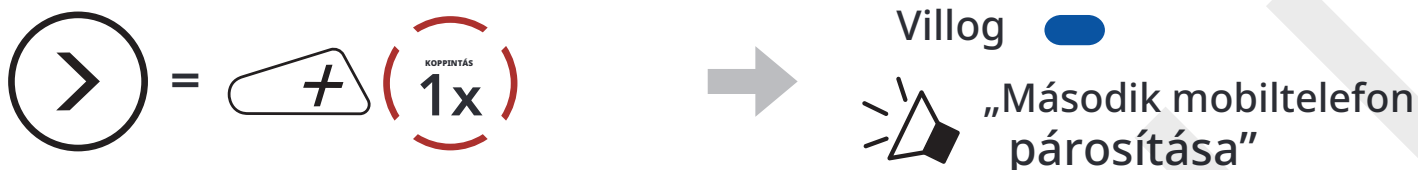

3. Válassza ki az **R2 EVO** -t a felismerhető Bluetooth-eszközök listájából. Ha a Bluetooth-eszköze PIN-kódot kér, írja be: 0000



# 5. MOBILTELEFON HASZNÁLATA

## 5.1 Hívások indítása és fogadása

### Hívás fogadása

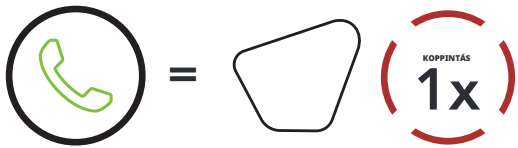

### Hívás befejezése vagy elutasítása

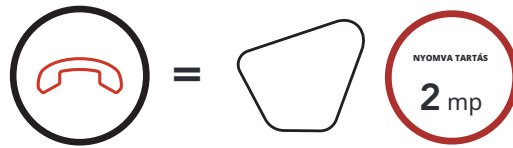

### Hangasszisztens indítása



## 5.2 HD hang (mindig bekapcsolva)

A HD hang lehetővé teszi, hogy telefonhívás közben nagy felbontásban kommunikáljon. Ez a funkció javítja a minőséget, így a hang tiszta és éles lesz a telefonbeszélgetések során.

Megjegyzés: Tekintse meg annak a Bluetooth-eszköznek a gyártói tájékoztatóját, amelyet az R2 EVO-hoz kíván csatlakoztatni, hogy támogatja-e a HD hang funkciót.

# 6. SZTEREÓ ZENE

## 6.1 Bluetooth sztereó zene

Zene lejátszása vagy szüneteltetése

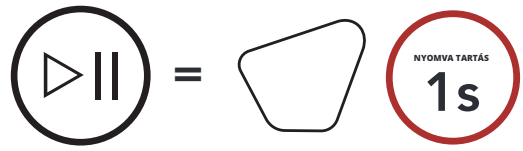

Hangerő növelése vagy csökkentése



Következő szám

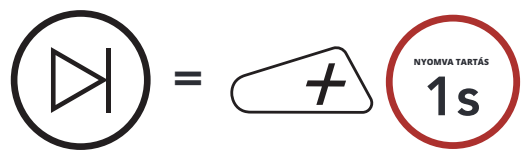

Előző szám



## 7. MESH INTERCOM

A Mesh Intercom bekapcsolásával a sisak automatikusan csatlakozik a közelben lévő, ugyanazon csatornán lévő Mesh Intercom felhasználókhöz.

### 7.1 Váltás Mesh 2.0-ra a visszafelé kompatibilitás érdekében

A Mesh 3.0 a legújabb Mesh Intercom technológia, azonban ha Mesh 2.0-t használó régebbi termékekkel kíván kommunikálni, váltson Mesh 2.0-ra a Sena Cycling alkalmazás segítségével.

### 7.2 Mesh Intercom indítása

#### Mesh Intercom bekapcsolva



#### Mesh Intercom kikapcsolva



### 7.3 Csatorna beállítása

1. Érintse meg kétszer a Középső gombot.

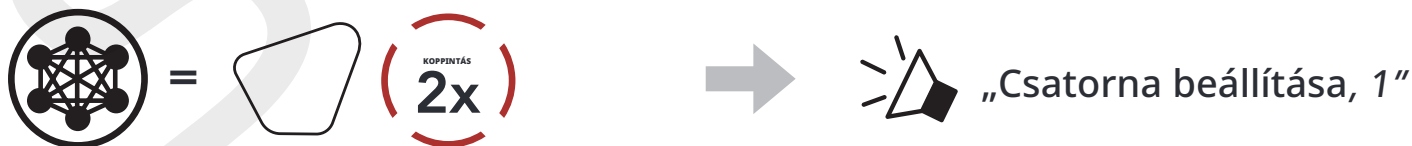

2. Navigáljon a csatornák között.



3. Mentse el a csatornát.

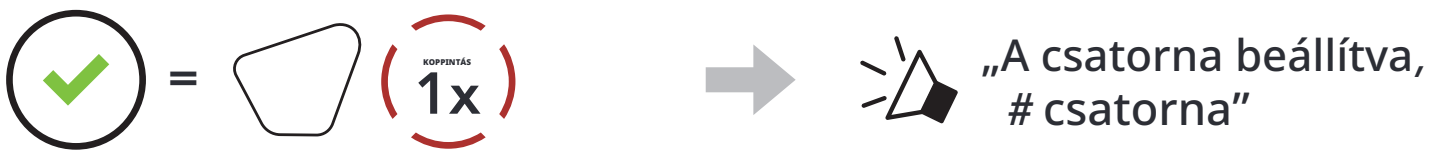

#### Megjegyzés:

- Ha egy adott csatornán körülbelül **10** másodpercig nem nyom meg egyetlen gombot sem, a csatorna automatikusan elmentésre kerül.
- A csatorna akkor is megmarad, ha kikapcsolja az **R2 EVO**-t.

## 7.4 Mikrofon némítása/némítás feloldása

Tartsa lenyomva a Középső gombot **1** másodpercig, hogy a mikrofont némítsa vagy a némítást feloldja Mesh Intercom kommunikáció közben.



# 8. FIRMWARE FRISSÍTÉS

## 8.1 Vezeték nélküli (OTA) frissítés

A firmware-t vezeték nélküli (OTA) módon, közvetlenül a Sena Cycling alkalmazás beállításáiból frissítheti.

## 8.2 Sena Device Manager

A firmware-t a **Sena Device Manager** szoftveren keresztül is frissítheti. Töltse le a **Sena Device Manager** alkalmazást a **sena.com** oldalról.

# 9. KONFIGURÁCIÓS MENÜ

A konfigurációs menü elérése

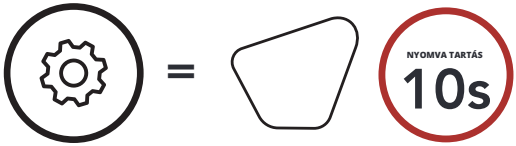

Navigálás a menü opciók között

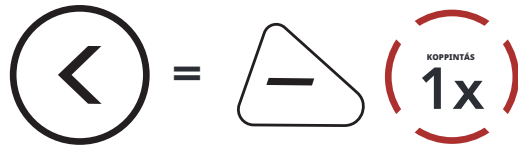
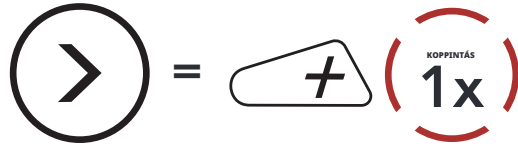

Menüopciók végrehajtása

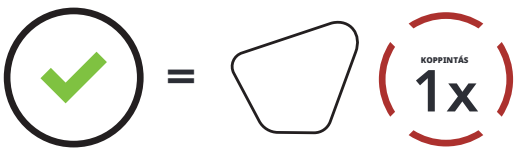

## Konfigurációs menü

Hangbeállítási menü	Érintse meg a Középső gombot
Második mobiltelefon párosítása	Nincs
Gyári beállítások visszaállítása	Végrehajtás
Kilépés a konfigurációból	Végrehajtás

# 10. HIBAEELHÁRÍTÁS

Kérjük, látogasson el a [sena.com](https://www.sena.com) oldalra további hibaelhárítási információkért.

## 10.1 Hibajavító visszaállítás

Ha az R2 EVO nem működik megfelelően, a készülék könnyedén visszaállítható:

1. Keresse meg a **Tűlyukú hibajavító visszaállító gombot** a Sena logó alatt, a sisak hátoldalán.
2. Óvatosan helyezzen egy gemkapcsot a nyílásba, és enyhe nyomással nyomja meg a Tűlyukú hibajavító visszaállító gombot.

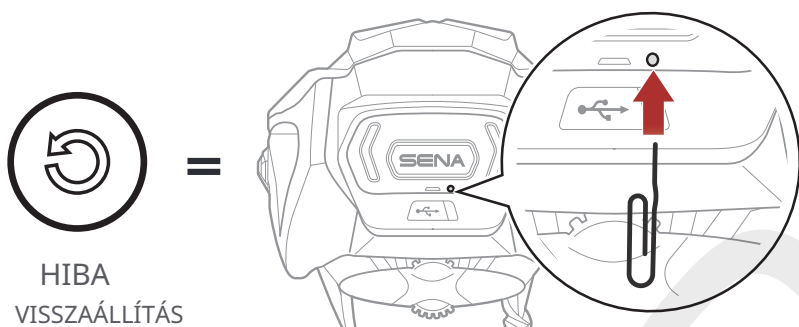

3. Az R2 EVO kikapcsol.

Megjegyzés: A hibajavító visszaállítás nem állítja vissza az R2 EVO-t a gyári alapbeállításokra.

## 10.2 Gyári visszaállítás

Az összes beállítás törléséhez és az újratekéshez az R2 EVO visszaállítható a gyári alapbeállításokra a **Gyári visszaállítás** funkció használatával.

1.  =   →  „Konfigurációs menü”
2.  =   →  „Gyári visszaállítás”
3.  =   →  „Fejhallgató visszaállítása , vizontlátásra”

# 11. KARBANTARTÁS ÉS ÁPOLÁS

A sisak belső bélése teljesen eltávolítható. A fejpánt kézzel, kizárólag vízzel és enyhe szappannal, legfeljebb 30 °C (86 °F) hőmérsékleten mosható. A sisak héját, párnáit és rögzítőrendszerét nem abrazív kendővel tisztítsa. Hagyja, hogy a párnázat szobahőmérsékleten száradjon meg. A sisakot száraz, sötét, jól szellőző helyen, gyermekektől és állatoktól elzárva tárolja. A magas hőmérséklet (110 °F, 43 °C felett) megolvaszthatja a sisak héját.

## **⚠ FIGYELMEZTETÉS**

- Soha ne használjon benzint, gázolajat, hígítót vagy oldószert a sisak tisztításához. Ezek az anyagok súlyos károkat okozhatnak a sisakban, még akkor is, ha a keletkezett sérülés nem látható. Ez a sisak károsodhat hétköznapi anyagokkal (például bizonyos oldószerekkel (ammónia), tisztítószerekkel (hypo), festékekkel, abrazív anyagokkal) való érintkezés során, és ez a károsodás a viselő számára nem feltétlenül látható. Ne használja ezt a sisakot, ha ilyen anyagoknak volt kitéve. A sisak teljes védelmi funkciója már nem garantálható, ha károsító anyagoknak volt kitéve.
- Ne tárolja a sisakját autóban vagy bármilyen más hőforrás közelében. Ne használja, ha a héj megolvadt vagy deformálódott. Mindig úgy helyezze el a sisakot, hogy ne eshessen le a földre. Az ilyen módon keletkezett károokra a garancia nem terjed ki.
- Ne rögzítsen semmit a sisakjára, beleértve a tükröket vagy a lámpákat sem.

Ennek a sisaknak a héja expandált polisztirol habból készült. A szellőzőnyílások lehetővé tehetik káros tárgyak bejutását a sisak belsejébe.

A sisak védelmi képessége idővel csökkenhet, amelyet számos tényező befolyásol, például horpadások, ütődések, szennyeződés, káros vegyi anyagoknak való kitétség, valamint a napfénynek való hosszan tartó kitétség. A Sena azt javasolja, hogy a sisakokat öt évente cserélje le.

**Megjegyzés:** A sisak hasznos élettartama kevesebb lehet, mint öt év, ha napfénynek van kitéve, durva bánásmód vagy tárolás során horpadások vagy vágások keletkeznek rajta, illetve intenzív használat esetén.

# SENA

Copyright 2025 Sena Technologies, Inc.  
Minden jog fenntartva.

© 1998–2025 Sena Technologies, Inc. Minden jog fenntartva.

A Sena Technologies, Inc. fenntartja a jogot, hogy termékein bármikor előzetes értesítés nélkül változtatásokat és fejlesztéseket hajtson végre.

A Sena™ a Sena Technologies, Inc. vagy leányvállalatainak védjegye az Egyesült Államokban és más országokban.

A Bluetooth® szóvédjegy és a logók a Bluetooth SIG, Inc. tulajdonát képezik, és ezeknek a védjegyeknek bármilyen használata a Sena részéről engedély alapján történik.

Sena Technologies, Inc.  
152 Technology Drive, Irvine, CA 92618