

FELHASZNÁLÓI ÚTMUTATÓ

Firmware-verzió: 2.2.x

Utoljára frissítve: 2025. január 22.

M1 EVO

OKOS MOUNTAIN BIKE BUKÓISISAK



A 2.2.x firmware-verzió azt jelzi, hogy ez a kézikönyv a 2.2-es verziócsalád minden firmware-frissítésére érvényes.

MIELŐTT HOZZÁKEZDNA

Sena Cycling alkalmazás

Töltse le a Sena Cycling alkalmazást a Google Play Áruházból vagy az App Store-ból.



Sena Eszközkezelő

Töltse le a Sena Eszközkezelőt a [sena.com](https://www.sena.com) oldalról.

SENA.HU

TARTALOMJEGYZÉK

1.	AZ M1 EVO OKOS MOUNTAIN BIKE BUKÓ- SISAK BEMUTATÁSA	5
1.1	Főbb jellemzők	5
1.2	Termékadatok	6
1.3	A csomag tartalma	6
1.4	A bukósisak viselése	7
1.4.1	A bukósisak helyes viselése	7
1.4.2	Bukósisak illeszkedésének ellenőrzése	9
2.	ALAPVETŐ MŰKÖDÉS	10
2.1	Be- és kikapcsolás	10
2.2	Töltés	10
2.3	Az akkumulátor szintjének ellenőrzése	11
2.4	Hangerő beállítása	11
2.5	Hátsó lámpa be- és kikapcsolása	11
3.	PÁROSÍTÁS MÁS BLUETOOTH-ESZKÖZÖKKEL	12
3.1	Telefon párosítása	12
3.2	Második mobiltelefon párosítása – második mobil Telefon és GPS	13
4.	MOBILTELEFON HASZNÁLATA	14
4.1	Hívások kezdeményezése és fogadása	14
4.2	HD hang (mindig bekapcsolva)	14
5.	SZTEREÓ ZENE	15
5.1	Bluetooth sztereó zene	15
6.	MESH INTERKOM	16
6.1	Átváltás Mesh 2.0-ra a visszamenőleges kompatibilitás érdekében	16
6.2	Mesh Intercom indítása	16
6.3	Mikrofon némítása/némítás feloldása	16
6.4	Csatornabeállítás	17

7. FIRMWARE FRISSÍTÉS **18**

7.1 Vezeték nélküli (OTA) frissítés **18****7.2** Sena Eszközkezelő **18**

8. KONFIGURÁCIÓS MENÜ **19**

9. HIBAKERESÉS **20**

9.1 Hiba visszaállítása **20****9.2** Gyári visszaállítás **20**

10. KARBANTARTÁS ÉS ÁPOLÁS **21**

1. AZ M1 EVO OKOS MOUNTAIN BIKE BUKÓISIAK BEMUTATÁSA

1.1 Főbb jellemzők

- Mesh Intercom™ 3.0 – javított hangminőséget, stabilabb kapcsolatot és meghosszabbított beszélgetési időt biztosít
- LED hátsó lámpa
- Fejlett zajszűrés™
- Gyors töltés
- Bluetooth® 5.2
- Vezeték nélküli (OTA) frissítés

1.2 Termékadatok

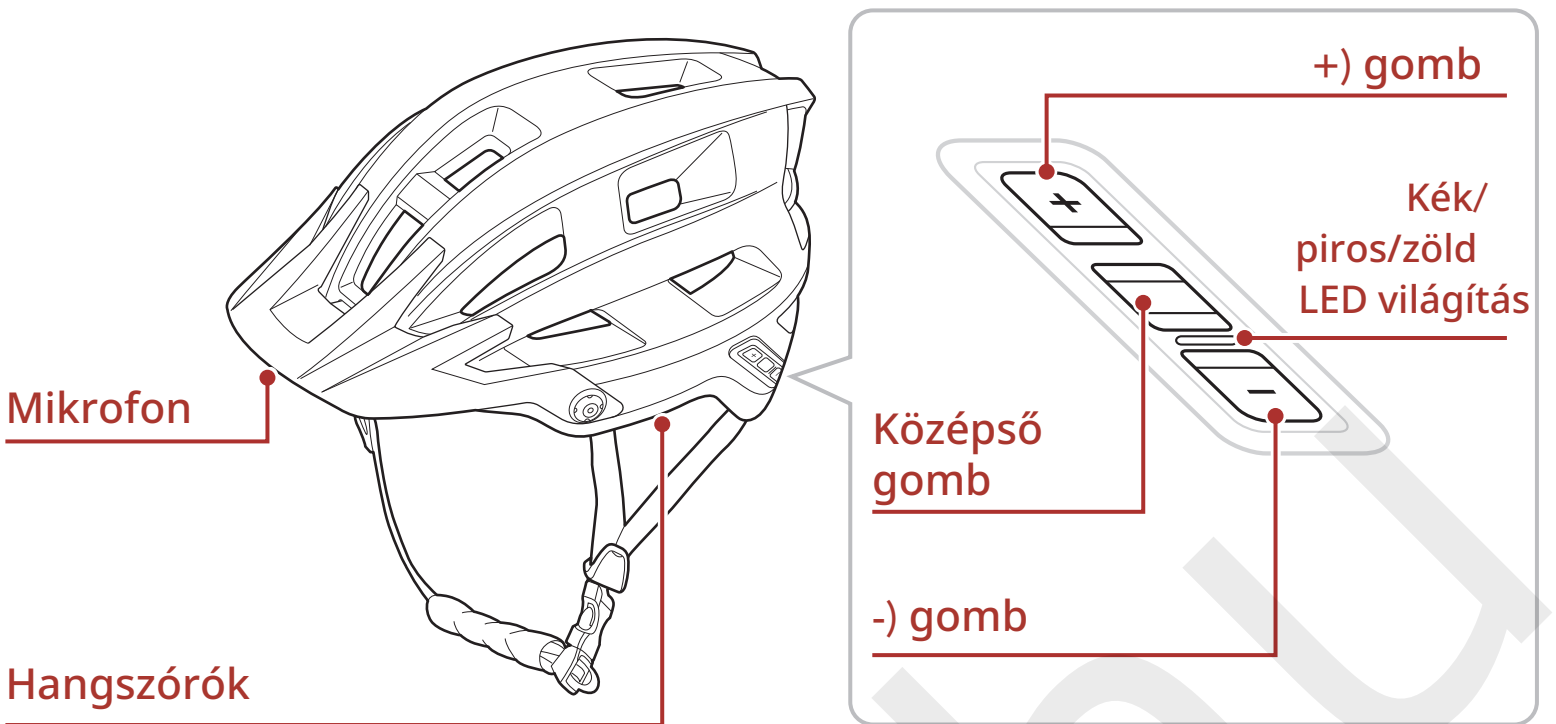

SENA gomb

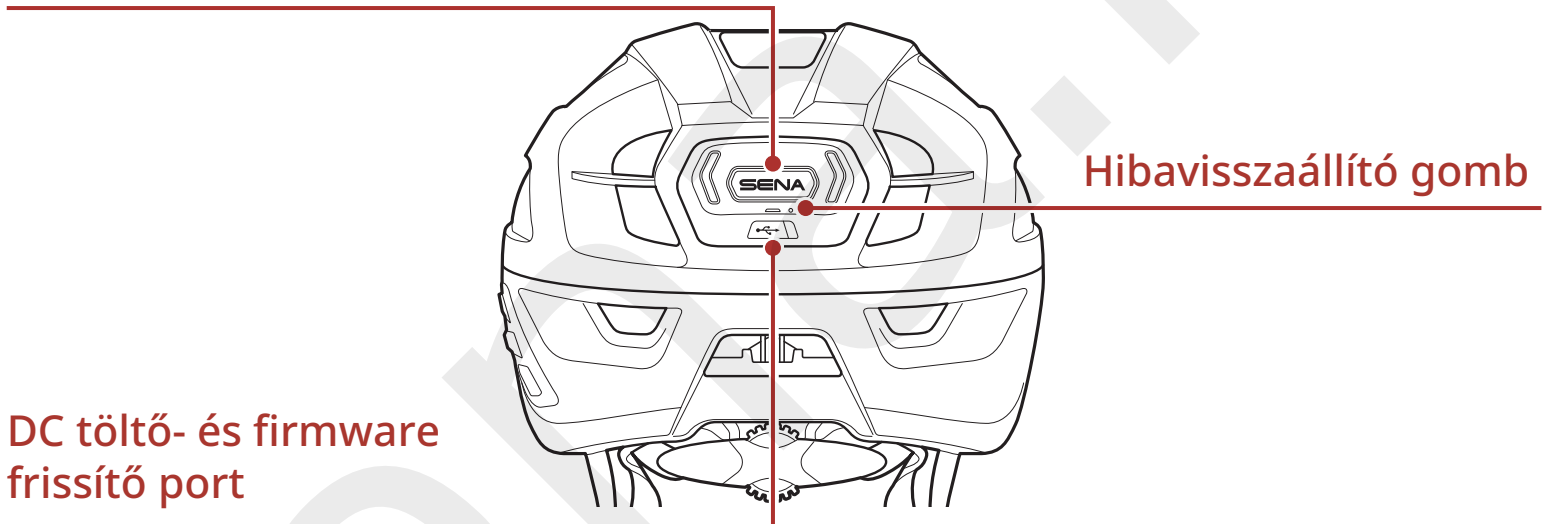

1.3 Csomag tartalma



M1 EVO bukósisak



USB-C töltőkábel



Bukósisak tartózsák

1.4 A bukósisak viselése

1.4.1 A bukósisak helyes viselése

A megfelelő használat érdekében a bukósisaknak vízszintesen kell elhelyezkednie a fejen, és alacsonyan kell fednie a homlokot. A Sena bukósisak egyszerű, gyorskioldós csatrendszerrel rendelkezik, amelyet a beállítás után ki- és becsatolhat anélkül, hogy a beállítást módosítaná. A megfelelő használat érdekében a pántoknak feszesnek és egyenletesen megfeszítettnek kell lenniük.

A bukósisak helyes viseléséhez:

1. Helyezze a bukósisakot a fejére úgy, hogy az eleje fedje a homlokát. Ha a bukósisak hátrafelé billen, és nem fedi a homlokát, akkor nincs megfelelő pozícióban.
2. Állítsa be a pántszabályzót középre, közvetlenül a füle alatt.

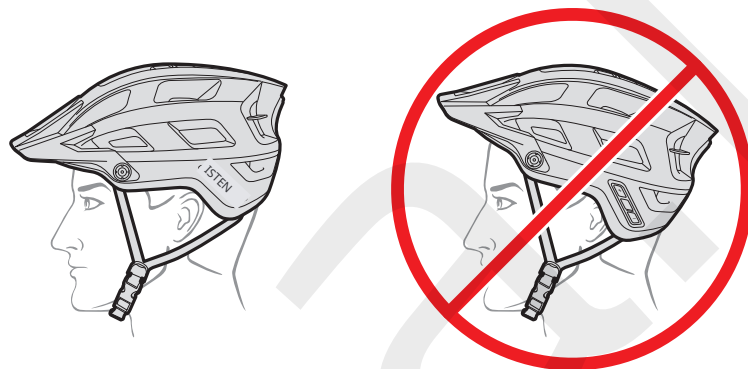

⚠ FIGYELMEZTETÉS: Mindig a megfelelő pozícióban viselje a bukósisakot, úgy, hogy annak eleje fedje a homlokát a maximális védelem érdekében. Soha ne viselje a bukósisakot hátrafelé billentve, mert így helytelen pozícióba kerül, és a homloka védtelen marad. Minden illeszkedési beállítást a bukósisak megfelelő pozíciójában kell elvégezni.

3. Helyezze a bukósisakot alacsonyan a homlokára, úgy, hogy a csat az álla alatt, hátul a torka felé helyezkedjen el. A pántoknak kényelmesen kell illeszkedniük mindkét fül körül.
4. Az állpánt párná eltávolítása után állítsa be az állpánt feszességét a csatnál, a pántállító megfelelő helyzetében. Állítsa be a feszességet úgy, hogy az állpánt szoros és kényelmes legyen: húzza át az állpánt végét a csaton, hogy szükség szerint szorosabbra vagy lazábbra állítsa.

Állpánt párna

Csat

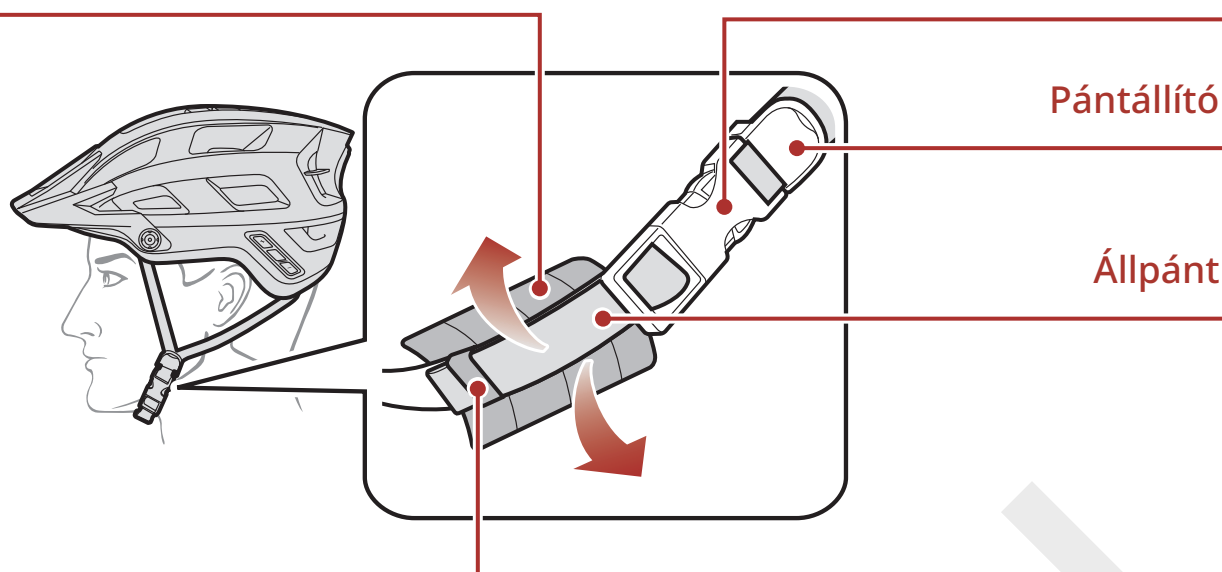

O-gyűrű

5. Rögzítse a felesleges pántot az O-gyűrűvel, majd helyezze fel az állpánt párnát. A bukósisakot mindig úgy viselje, hogy az állpánt csatja be van kapcsolva, az állpánt pedig szorosan, hátul a torka felé helyezkedik el. Ha a pánt be van csatolva, és a bukósisak megfelelően van elhelyezve, éreznie kell, hogy az állpánt határozottan húzódik az álla ellen, amikor kinyitja a száját. Megfelelő beállítás esetén a bukósisak körülöleli a fejét, és határozott, de kényelmes nyomással tartja azt.

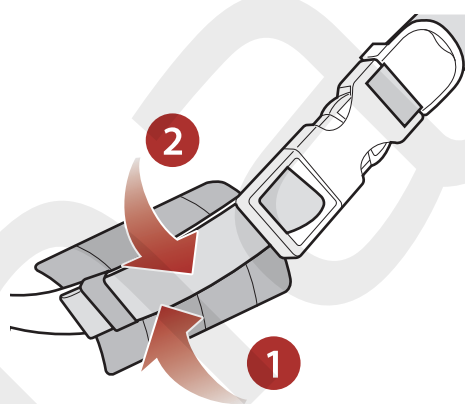

6. A bukósisak állítható rögzítőrendszerrel van felszerelve, amely segít stabilan tartani a bukósisakot a megfelelő pozícióban kerékpározás közben. A bukósisak viselésekor fordítsa el a rögzítőrendszer gombját az óramutató járásával megegyező irányba a bukósisak szorosabbra húzásához, vagy az óramutató járásával ellentétes irányba a lazításhoz.
7. A rögzítőrendszer magasságának módosításához húzza vagy tolja határozottan a rögzítőrendszert felfelé vagy lefelé a kívánt pozícióba.

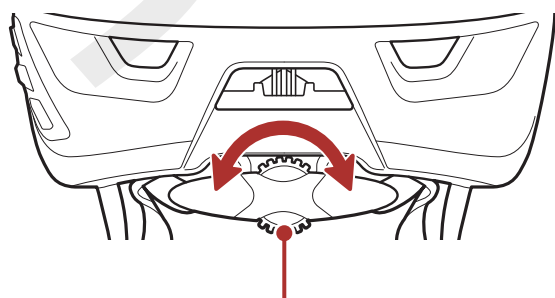

Rögzítőrendszer gomb

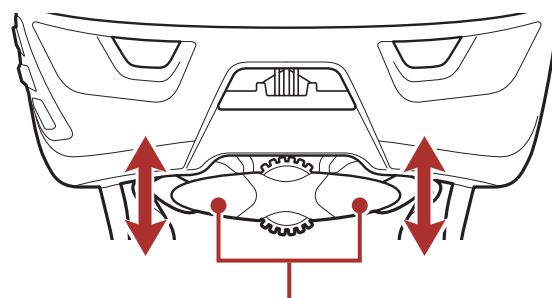

Rögzítőrendszer

⚠ FIGYELMEZTETÉS: A maximális védelem érdekében a bukósisakot az alábbi utasításoknak megfelelően kell felhelyezni és megfelelően rögzíteni a viselő fején. Ha a beállítás után a bukósisak nem illeszkedik megfelelően, ne használja azt. Vigye vissza a kereskedőhöz vagy a Sena-hoz.

1.4.2 Bukósisak illeszkedésének ellenőrzése

Miután a rögzítőrendszer gombját az óramutató járásával megegyező irányba elfordította, amíg kényelmesen szoros nem lesz, és az állpántot az álla alatt, a torkához közel becsatolta, fogja meg mindkét kezével a bukósisakot, és próbálja meg levenni úgy, hogy előre és hátra gördíti, amennyire csak tudja. Ez egy fontos teszt annak ellenőrzésére, hogy a bukósisak megfelelően illeszkedik-e. Eközben éreznie kell, hogy az állpánt az álla alsó részéhez feszül, és a bukósisak ellenáll minden mozdulatnak. Ha ez nem így van, húzza meg az állpántot, és próbálja meg újra, amíg el nem éri a megfelelő illeszkedést. Ha nem tudja biztosítani a megfelelő illeszkedést, **NE HASZNÁLJA EZT A BUKÓSISAKOT**. Cserélje le más méretre, amíg a helyes illeszkedést el nem éri.

Továbbá, a megfelelő **Bukósisak illeszkedésének ellenőrzése** érdekében, ha előre tudja billenteni a bukósisakot úgy, hogy az eltakarja a látását, vagy hátra tudja billenteni úgy, hogy a homloka nincs fedve, húzza meg az állpántot és a rögzítőrendszert, majd próbálja meg újra, amíg a bukósisakot már nem tudja előre vagy hátra billenteni.

FIGYELMEZTETÉS

- Ne viseljen semmit a bukósisak alatt, például sapkát, kapucnit, összefogott haját, fejhallgatót vagy hajcsatot, mert a bukósisak meglazulhat vagy leeshet. Ne viseljen más bukósisakját, és ne adja kölcsön a sajátját másnak.
- Mindig győződjön meg arról, hogy a csat megfelelően be van kapcsolva, mielőtt elindulna. Az utasítás be nem tartása súlyos személyi sérülést okozhat, mivel a bukósisak nem biztos, hogy a helyén marad kerékpározás vagy esés közben. A helyes használat érdekében ügyeljen arra, hogy az állpánt laza végét átfűzze a gumis „O” gyűrűn.
- A megfelelő illeszkedést és beállítást rendszeresen ellenőrizze, minden viselés előtt, valamint időszakosan használat közben is.
- Ez a bukósisak szabadidős kerékpározáshoz készült. Ez a bukósisak nincs jóváhagyva, és nem rendeltetett extrém használatra, például nagy sebességű lejtmeneti versenyzéshez, teljes felfüggesztésű kerékpárral történő ugrásokhoz, téli sportokhoz, vízi sportokhoz, motorsportokhoz, utcai jégkoronghoz, játszótéri tevékenységekhez vagy más olyan tevékenységekhez, ahol az arc, a fül vagy nagyobb védelem, illetve fedettség szükséges.
- Kerékpározás közben mindig viseljen bukósisakot. Amikor leszáll a kerékpárról, vegye le a bukósisakot. Ne viseljen bukósisakot fára mászás, játszótéren, játszótéri eszközökön vagy bármikor, amikor nem kerékpározik. Szülők: Utasítsák gyermekeiket, hogy tartsák be ezt a figyelmeztetést. A figyelmeztetés figyelmen kívül hagyása súlyos sérülést, halált vagy fulladásos halált okozhat.

2. ALAPVETŐ MŰKÖDÉS



Érintse meg anyógombot a megadott alkalommal



Nyomja meg és tartsa lenyomva a nyomógombot a megadott ideig



„Szia”

Hangjelzés

2.1 Be- és kikapcsolás

Bekapcsolás



Kikapcsolás



2.2 Töltés

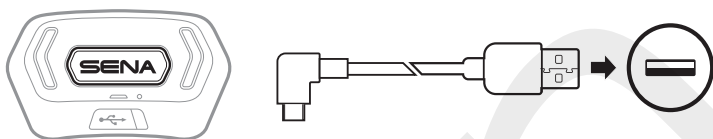

A töltési módtól függően az M1 EVO körülbelül 3 óra alatt teljesen feltöltődik.

Megjegyzés:

- Az M1 EVO **Gyors töltés** funkcióval rendelkezik, amely lehetővé teszi a gyors feltöltést rövid idő alatt. Például a felhasználó akár 2,0 óra Mesh kommunikációt is elérhet, ha az M1 EVO-t 20 percig tölti.
- Kérjük, töltés közben vegye le a bukósisakot. Az M1 EVO töltés közben automatikusan kikapcsol.
- Bármilyen harmadik féltől származó USB-töltő használható Sena termékekkel, amennyiben a töltőt az FCC, CE, IC vagy más helyileg jóváhagyott hatóság engedélyezte.
- Nem jóváhagyott töltő használata tüzet, robbanást, szivárgást és egyéb veszélyeket okozhat, amelyek az akkumulátor élettartamát vagy teljesítményét is csökkenthetik.

2.3 Az akkumulátor töltöttségi szintjének ellenőrzése

Az utasítás az M1 EVO bekapcsolására vonatkozik.

Vizuális módszer

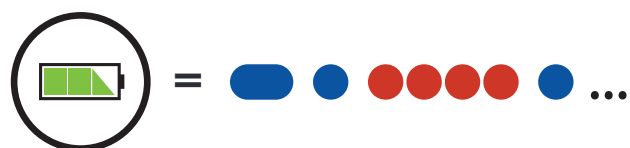
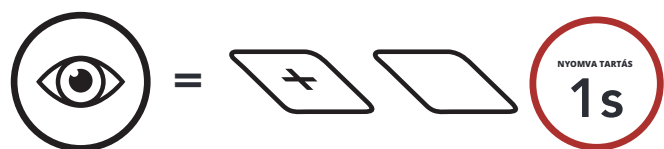

MAGAS

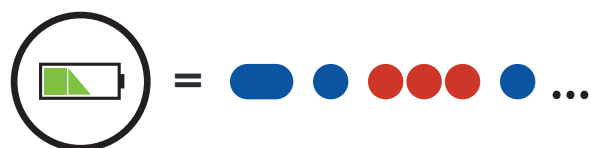

KÖZEPES



ALACSONY

Megjegyzés:

- Az akkumulátor teljesítménye a használat során idővel csökkenhet.
- Az akkumulátor élettartama a körülményektől, környezeti tényezőktől, a termék használatban lévő funkcióitól és a csatlakoztatott eszközöktől függően változhat.

2.4 Hangerőszabályzás

A hangerő minden hangforrásnál külön-külön beállítható és megmarad, még az M1 EVO újraindítása után is.

Hangerő növelése



Hangerő csökkentése



2.5 Hátsó lámpa be-/kikapcsolása

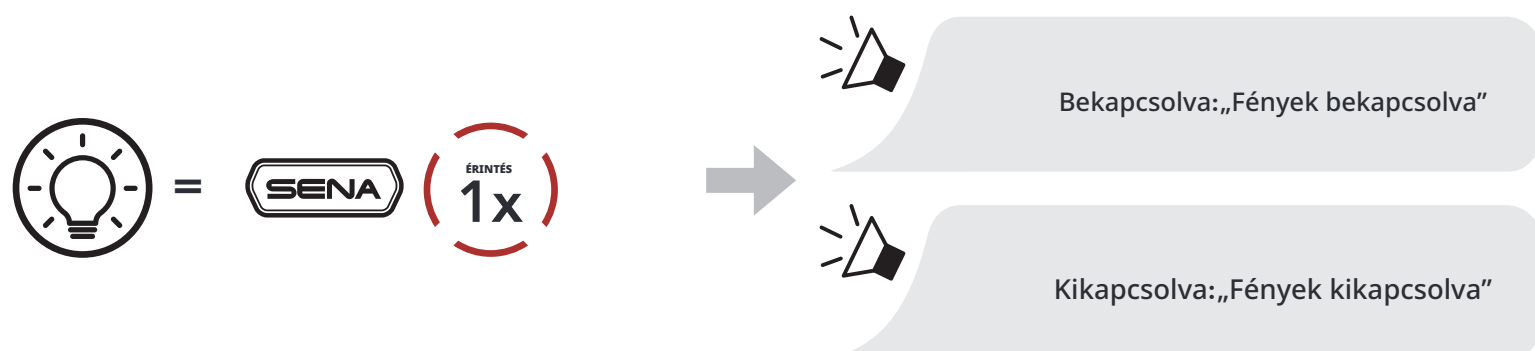

A hátsó lámpa testreszabható a Sena Cycling alkalmazás segítségével.

3. PÁROSÍTÁS MÁS BLUETOOTH-ESZKÖZÖKKEL

Az M1 EVO első használatakor más Bluetooth-eszközökkel párosítani kell azokat. Ez lehetővé teszi, hogy felismerjék egymást, és kommunikáljanak, amikor hatótávolságon belül vannak.

A párosítási műveletet minden Bluetooth-eszközzel csak egyszer kell elvégezni. Az M1 EVO több Bluetooth-eszközzel, például mobiltelefonnal vagy GPS-szel is párosítható a **Mobiltelefon párosítás** és a **Második mobiltelefon párosítás** funkciók segítségével.

3.1 Telefon párosítás

1. Tartsa lenyomva a **Középső gombot** **5** másodpercig.



2. Válassza ki az **M1 EVO**-t a felismerhető Bluetooth-eszközök listájából. Ha a mobiltelefon PIN-kódot kér, írja be: 0000.



Megjegyzés:

- Amikor először kapcsolja be az M1 EVO-t, vagy újraindítja gyári visszaállítás után, az M1 EVO automatikusan telefon párosítási módba lép.
- A telefon párosításának megszakításához nyomjon meg bármelyik gombot.

3.2 Második mobiltelefon párosítása – második mobiltelefon és GPS

1. Tartsa lenyomva a Középső gombot **10** másodpercig .



2. Érintse meg a(+) gombot.

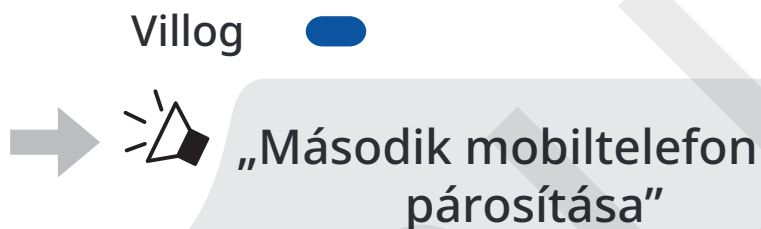
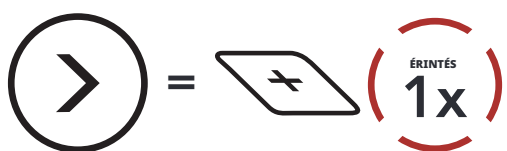

3. Válassza ki az **M1 EVO** -t a felismerhető Bluetooth-eszközök listájából. Ha a Bluetooth-eszköz PIN-kódot kér, írja be: 00 00.



4. MOBILTELEFON HASZNÁLATA

4.1 Hívások kezdeményezése és fogadása

Hívás fogadása



Hívás befejezése/elutasítása



Hangasszisztens indítása



4.2 HD Hang (mindig bekapcsolva)

A HD Hang lehetővé teszi, hogy telefonhívások során nagy felbontásban kommunikáljon. Ez a funkció javítja a hangminőséget, így a telefonhívások során a hang tiszta és éles lesz.

Megjegyzés: Tekintse meg annak a Bluetooth-eszköznek a gyártói tájékoztatását, amelyet az M1 EVO-hoz kíván csatlakoztatni, hogy támogatja-e a **HD Voice** funkciót.

5. SZTEREÓ ZENE

5.1 Bluetooth sztereó zene

Zene lejátszása/szüneteltetése



Hangerő növelése/csökkentése



Következő szám

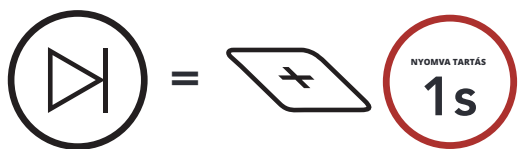

Előző szám



6. MESH INTERCOM

A Mesh Intercom bekapcsolásával automatikusan csatlakozik a közelben lévő, ugyanazon csatornán lévő Mesh Intercom felhasználókhöz.

6.1 Váltás Mesh 2.0-ra a visszamenőleges kompatibilitás érdekében

A Mesh 3.0 a legújabb Mesh Intercom technológia, de ha Mesh 2.0-t használó régebbi termékekkel szeretne kommunikálni, váltson Mesh 2.0-ra a Sena Cycling alkalmazás segítségével.

6.2 Mesh Intercom indítása

Mesh Intercom bekapcsolva



„Mesh intercom bekapcsolva”

Mesh Intercom kikapcsolva



„Mesh intercom kikapcsolva”

6.3 Mikrofon némítása/némítás feloldása

Nyomja meg a Középső gombot **1** másodpercig a mikrofon némításához vagy némításának feloldásához Mesh Intercom kommunikáció közben.



Némítás: „Mikrofon kikapcsolva”



Némítás feloldása: „Mikrofon bekapcsolva”

6.4 Csatornabeállítás

1. Lépjen be a Csatornabeállításmenübe.



„Csatornabeállítás, 1”

2. Navigáljon a csatornák között.



“#”

3. Mentse el a csatornát.



„A csatorna beállítva, csatorna #”

4. A Csatornabeállítás menüből való kilépéshez koppintson a (+) gombra vagy a (-) gombra addig, amíg meg nem hallja a hangutasítást: „Kilépés”, majd koppintson a Középső gombra .

Megjegyzés:

- Ha körülbelül **10** másodpercig nem nyom meg egyetlen gombot sem egy adott csatornán, a csatorna automatikusan el lesz mentve.
- A csatorna megmarad akkor is, ha kikapcsolja az **M1 EVO**-t.

7. FIRMWARE FRISSÍTÉS

7.1 Vezeték nélküli (OTA) frissítés

A firmware frissíthető Over-the-Air (OTA) módon közvetlenül a Sena Cycling alkalmazás beállításában.

7.2 Sena Eszközkezelő

A firmware frissíthető a **Sena Eszközkezelő** segítségével. Töltse le a Sena Eszközkezelőt a **sena.com** oldalról.

8. KONFIGURÁCIÓS MENÜ

A KONFIGURÁCIÓS MENÜ
elérése



Navigálás a menüopciók
között

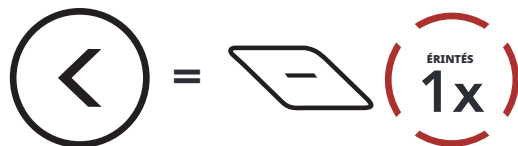

Menüopciók végrehajtása



KONFIGURÁCIÓS MENÜ

Hangvezérelt konfigurációs menü	Érintse meg a Középső gombot
Második mobiltelefon párosítása	Nincs
Gyári visszaállítás	Végrehajtás
Kilépés a konfigurációból	Végrehajtás

9. HIBAKERESÉS

9.1 Hiba visszaállítása

Ha az M1 EVO nem működik megfelelően, könnyedén visszaállíthatja az eszközt:

1. Keresse meg a **Pinhole Reset Button** -t a Sena logó alatt, a bukósisak hátoldalán.
2. Óvatosan helyezzen egy gemkapcsot a nyílásba, és nyomja meg a **Fault Reset Button** -t **1** másodpercig könnyed nyomással.

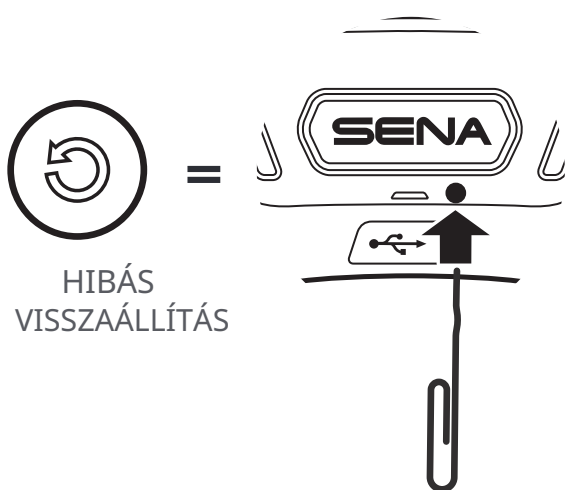

9.2 Gyári visszaállítás

Az összes beállítás törléséhez és az újratekéshez a rendszer visszaállítható gyári alapbeállításokra a **Gyári visszaállítás** segítségével.

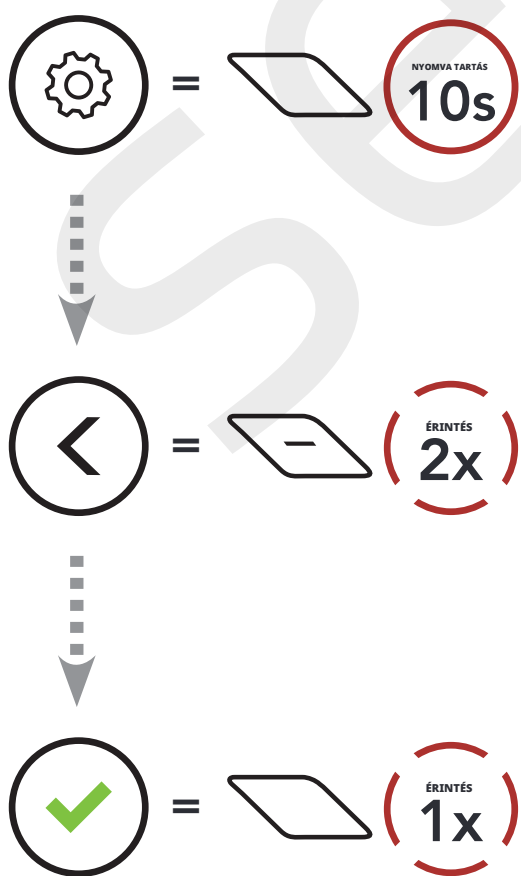

10. KARBANTARTÁS ÉS ÁPOLÁS

A bukósisak belső bélése teljesen eltávolítható. A fejbélést kizárólag kézzel, vízzel és enyhe szappannal, legfeljebb 30°C (86°F) hőmérsékleten mossa. A bukósisak héját, párnáit és rögzítőrendszerét csak nem-abrazív kendővel tisztítsa. Hagyja, hogy a párnázat szobahőmérsékleten száradjon meg. A bukósisakot száraz, sötét, jól szellőző helyen tárolja, gyermekek és állatok elől elzárva. A magas hőmérséklet (110°F, 43°C felett) megolvaszthatja a bukósisak héját.

FIGYELMEZTETÉS

- Soha ne használjon benzint, gázolajat, hígítót vagy oldószert a bukósisak tisztításához. Ezek az anyagok súlyos károsodást okozhatnak a bukósisakban, még akkor is, ha a keletkezett sérülés nem látható. Ez a bukósisak károsodhat hétköznapi anyagokkal való érintkezés esetén (például bizonyos oldószerek (ammónia), tisztítószer (hypo), festékek, abrazív anyagok), és ez a károsodás a viselő számára nem feltétlenül látható. Ne használja ezt a bukósisakot, ha ilyen anyagoknak volt kitéve. A bukósisak teljes biztonsági funkciója már nem garantálható, ha károsító anyagoknak volt kitéve.
- Ne tárolja a bukósisakot autóban vagy bármilyen más hőforrás közelében. Ne használja a bukósisakot, ha a héj megolvadt vagy deformálódott. Mindig úgy helyezze el a bukósisakot, hogy ne eshessen le a földre. Az ilyen módon keletkezett károokra a garancia nem terjed ki.
- Ne rögzítsen semmit a bukósisakhoz, beleértve a tükröket vagy a lámpákat sem.

Ennek a bukósisaknak a héja expandált polisztirol habból készült. A szellőzőnyílások lehetővé tehetik káros tárgyak bejutását a bukósisak belsejébe.

A bukósisak védelmi képessége idővel csökkenhet, amit számos tényező befolyásolhat, például horpadások, ütődések, szennyeződés, káros vegyi anyagoknak való kitétség, valamint a napfénynek való hosszán tartó kitétség. A Sena azt javasolja, hogy a bukósisakot öt évente cserélje le.

Megjegyzés: A bukósisak hasznos élettartama kevesebb lehet, mint öt év, ha napfény éri, durva bánásmódnak vagy tárolásnak van kitéve, amely horpadásokat vagy vágásokat okoz, vagy intenzív használat esetén.

SENA

Copyright 2025 Sena Technologies, Inc.
Minden jog fenntartva.

© 1998–2025 Sena Technologies, Inc. Minden jog fenntartva.

A Sena Technologies, Inc. fenntartja a jogot, hogy termékein bármikor, előzetes értesítés nélkül változtatásokat és fejlesztéseket hajtson végre.

A Sena™ a Sena Technologies, Inc. vagy annak leányvállalatainak védjegye az Egyesült Államokban és más országokban.

A Bluetooth® szóvédjegy és logók a Bluetooth SIG, Inc. tulajdonát képezik, és a Sena ezeket licenc alapján használja.

Sena Technologies, Inc.
152 Technology Drive, Irvine, CA 92618