

J4 io

Notice installateur

FR

Installationsanleitung

DE

Guida d'installazione

IT

Installer Guide

EN

SOMMAIRE

1. Introduction	2	5.4. Réglage de base (fins de course et course angulaire)	11
2. Sécurité	3	5.5. Enregistrement du premier point de commande local io Somfy	12
2.1. Sécurité et responsabilité	3	5.6. Contrôle des réglages	12
2.2. Consignes spécifiques de sécurité	3		
3. Montage	4	6. Utilisation	13
3.1. Caisson 58 x 51 mm ou 58 x 56 mm ouvert en bas	4	6.1. Fonctionnement standard	13
3.2. Caisson 58 x 56 mm ouvert en haut	4	6.2. Fonctionnement avec un capteur ou automatisme Somfy	13
3.3. Caisson 57 x 51 mm ouvert en haut	5		
3.4. Caisson 78 X 67 mm ouvert en bas	6	7. Modification des Réglages	13
3.5. Caisson 67 X 66 mm ouvert en bas	8	7.1. Position favorite (my)	13
3.6. Platine J4 io	8	7.2. Ajout/Suppression de points de commande io et capteurs io Somfy	14
		7.3. Modification des fins de course	14
4. Câblage	9	7.4. Modification de la course angulaire	15
5. Mise en service	10	8. Astuces et conseils	16
5.1. Identification des étapes de réglage déjà effectuées	10	8.1. Questions sur le J4 io ?	16
5.2. Pré-enregistrement du point de commande local io Somfy	10	8.2. Remplacement d'un point de commande io Somfy perdu ou cassé	17
5.3. Vérification du sens de rotation du moteur	11	8.3. Remplacement d'un composant de l'actionneur	17
		8.4. Retour en configuration d'origine	17
		9. Données techniques	18

1. INTRODUCTION

L'actionneur J4 io est conçu pour motoriser les Brises Soleil Orientables (B.S.O), type 1 & 2.

Qu'est ce que io-homecontrol® ?

Le J4 io utilise io-homecontrol®, le nouveau protocole de communication sans fil universel et sécurisé, partagé avec de grands fabricants de l'univers de la maison. io-homecontrol® permet à tous les équipements de confort et de sécurité de communiquer entre eux et d'être pilotés par un seul et même point de commande.

La flexibilité et la parfaite compatibilité du système io-homecontrol®, permet d'accompagner l'évolution de vos besoins. Automatiser d'abord les volets roulants, les brise soleil orientables et la porte d'entrée, puis équiper les stores extérieurs, le portail et la porte du garage ou l'éclairage du jardin avec le système io-homecontrol®.

Echelonnés dans le temps, ces équipements demeurent compatibles avec l'installation existante grâce la technologie io-homecontrol® qui garantit leur interopérabilité.

Pour plus d'information veuillez consulter le site internet www.io-homecontrol.com.



io-homecontrol® repose sur une technologie avancée, sécurisée et sans-fil, facile à installer. Les produits io-homecontrol® communiquent entre eux pour offrir plus de confort, de sécurité et d'économies d'énergie.

www.io-homecontrol.com

2. SÉCURITÉ

2.1. Sécurité et responsabilité

- Le moteur, le couple et le temps de fonctionnement doivent être ajustés en fonction de l'installation complète.
- Seuls les accessoires d'origine SOMFY doivent être utilisés (adaptateurs, supports, connecteurs, câble d'alimentation, ...).
- La mise en place, le contrôle, la mise en service et le dépannage de l'installation ne doivent être effectués que par le personnel qualifié.
- Le fonctionnement correct de l'installation n'est garanti que si l'installation et le montage ont été réalisés dans les règles de l'art, si l'alimentation électrique est suffisante et l'entretien effectué.
- L'installateur doit se conformer aux normes et à la législation en vigueur dans le pays d'installation, il doit également informer ses clients des conditions d'utilisation et de maintenance du produit.
- Les pièces mobiles des moteurs, fonctionnant sous une hauteur de 2,50 m du sol ou d'un autre niveau, doivent être protégées.
- L'installation ne doit pas être utilisée si elle présente des signes d'endommagement (par exemple usure, câbles et ressorts endommagés ou fins de course dérégées).
- L'installation doit être protégée pour empêcher toute utilisation non autorisée. Prenez les mesures de prévention pour éviter toute mise en marche intempestive.
- Les enfants doivent être surveillés afin qu'ils ne jouent pas avec les appareils. Ne pas garder les télécommandes à portée de main des enfants.
- Cet appareil n'est pas destiné aux personnes (incluant les enfants) avec capacité physique ou mentale déficiente, ou manque d'expérience et de connaissance, sauf si elles sont supervisées, sur l'usage de cet appareil, par une personne responsable de leur sécurité.
- Débranchez tous les câbles de raccordement de l'alimentation électrique avant d'intervenir sur l'installation.
- Ne pas utiliser l'installation si des opérations (lavage des vitres par exemple) sont exécutées à proximité.
- Respectez les notices de montage et d'utilisation, en particulier les consignes de sécurité du fabricant du dispositif à utiliser.

Sous réserve de modifications techniques.

2.2. Consignes spécifiques de sécurité



Outre les consignes de sécurité décrites dans cette notice, respecter également les instructions détaillées dans le document joint « Consignes de sécurité à suivre et à conserver ».

- 1) Couper l'alimentation secteur qui correspond au B.S.O avant toute opération d'entretien autour de celui-ci.

Pour ne pas endommager le produit :

- 2) Ne jamais l'immerger!
- 3) Éviter les chocs !
- 4) Éviter les chutes !
- 5) Ne jamais le percer!
- 6) Éviter les manoeuvres lors de la formation de gel sur le B.S.O.

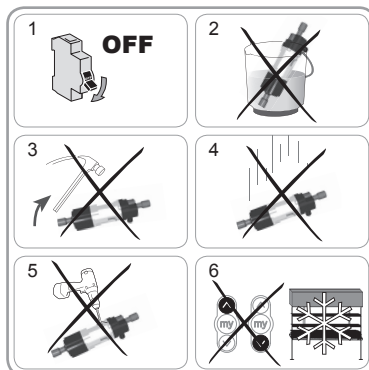

3. MONTAGE

3.1 Caisson 57 X 51 mm ou 58 x 56 mm ouvert en bas



- Visser les 2 adaptateurs (1) au moyen de 2 vis M3x8 (2) sur l'axe du moteur.

Couple de serrage = 1,1 N.m



S'assurer que le câble de la platine J4 io ne passe pas sur une partie tournante du moteur ou du mécanisme.

- Si nécessaire, presser le bord du caisson (4) dans la zone du moteur.
- Insérer le moteur dans le caisson (4).
- À l'aide des clips (5), fixer le moteur dans le caisson (4) par-dessus les bandes acoustiques (6a).
- L'axe peut être fixé dans l'adaptateur avec une vis sans tête (7).

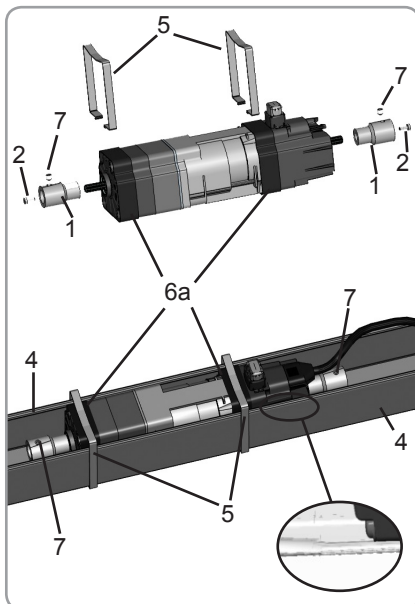

3.2 Caisson 58 x 56 mm ouvert en haut



Montage avec clips extérieurs

- Visser les 2 adaptateurs (1) au moyen de 2 vis M3x8 (2) sur l'axe du moteur.

Couple de serrage = 1,1 N.m



S'assurer que le câble de la platine J4 io ne passe pas sur une partie tournante du moteur ou du mécanisme.

- Insérer le moteur dans le caisson (4).
- À l'aide des clips (5), fixer le moteur dans le caisson (4) par-dessus les bandes acoustiques (6a).
- L'axe peut être fixé dans l'adaptateur avec une vis sans tête (7).

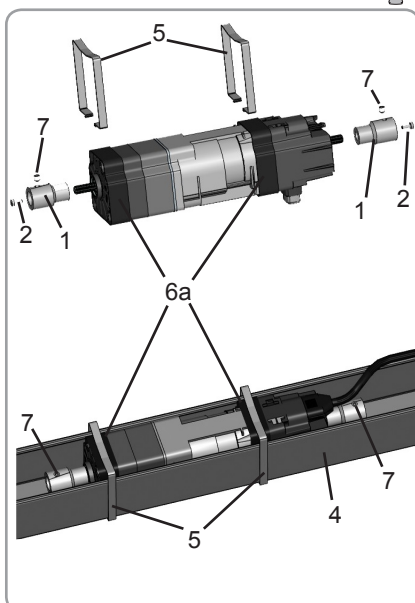

3.3 Caisson 57 x 51 mm ouvert en haut



Montage avec clips extérieurs

- Visser les 2 adaptateurs (1) au moyen de 2 vis M3x8 (2) sur l'axe du moteur.

Couple de serrage = 1,1 N.m



S'assurer que le câble de la platine J4 io ne passe pas sur une partie tournante du moteur ou du mécanisme.

- Insérer le moteur dans le caisson (4).
- À l'aide des clips (5), fixer le moteur dans le caisson (4) par-dessus les bandes acoustiques (6a).
- L'axe peut être fixé dans l'adaptateur avec une vis sans tête (7)

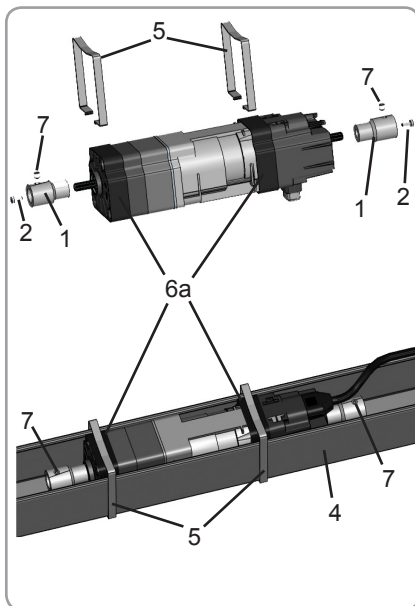

Montage avec clips intérieurs

- Visser les 2 adaptateurs (1) au moyen de 2 vis M3x8 (2) sur l'axe du moteur.

Couple de serrage = 1,1 N.m



S'assurer que le câble de la platine J4 io ne passe pas sur une partie tournante du moteur ou du mécanisme.

- Insérer le moteur dans le caisson (4).
- À l'aide des clips (5), fixer le moteur dans le caisson (4).
- L'axe peut être fixé dans l'adaptateur avec une vis sans tête (7).



Les clips intérieurs ne sont pas utilisables avec les moteurs J418 (moteurs J4 à couple de 18 N.m).

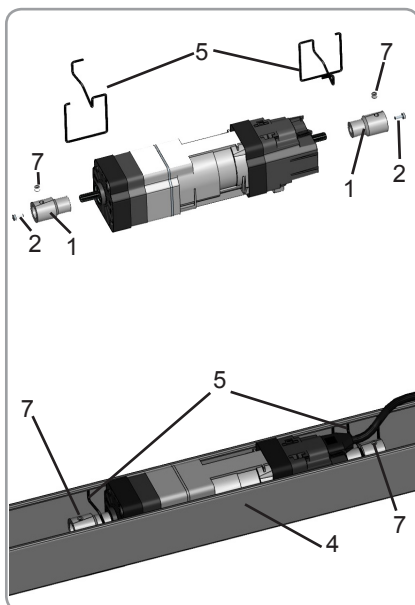

3.4 Caisson 78 x 67 mm ouvert en bas



Montage avec moteurs J406 / J410 (couple de 6 ou 10 N.m)

- Visser les 2 adaptateurs (1) au moyen de 2 vis M3 x 8 (2) sur l'axe du moteur.

Couple de serrage = 1,1 N.m



S'assurer que le câble de la platine J4 io ne passe pas sur une partie tournante du moteur ou du mécanisme.

- Monter les deux adaptateurs de caisson (8) sur le moteur.
- Insérer le moteur dans le caisson (4).
- À l'aide du clip (5), fixer le moteur dans le caisson (4).
- L'axe peut être fixé dans l'adaptateur avec une vis sans tête (7).

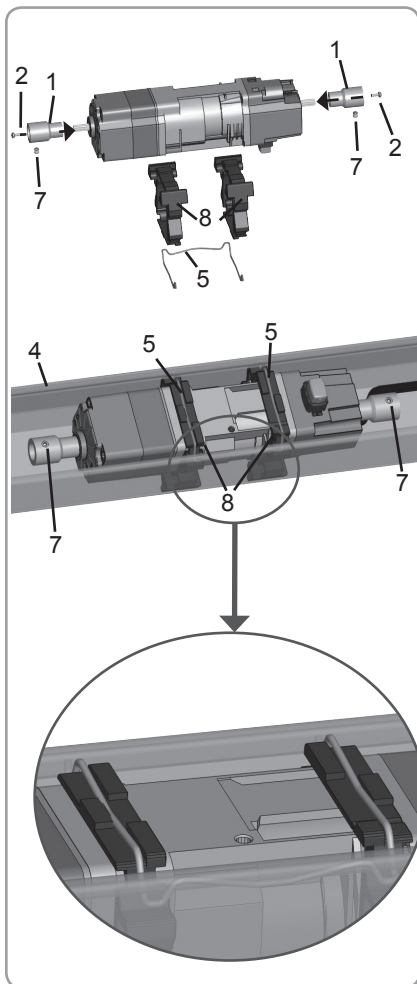

Montage avec moteur J418 (couple = 18 N.m)

- Visser les 2 adaptateurs (1) au moyen de 2 vis M3 x 8 (2) sur l'axe du moteur.

Couple de serrage = 1,1 N.m



S'assurer que le câble de la platine J4 io ne passe pas sur une partie tournante du moteur ou du mécanisme.

- Monter les deux adaptateurs de caisson (8) sur le moteur.
- Insérer le moteur dans le caisson (4).
- À l'aide du clip (5), fixer le moteur dans le caisson (4).
- L'axe peut être fixé dans l'adaptateur avec une vis sans tête (7).
- Monter l'étrier additionnel (9) sur l'ensemble caisson (4) + moteur.
- Visser l'étrier (9) sur le moteur avec une vis M5 x 10 mm. Couple de vissage = 4 N.m maximum. La vis doit être comprimée sur l'étrier (9).

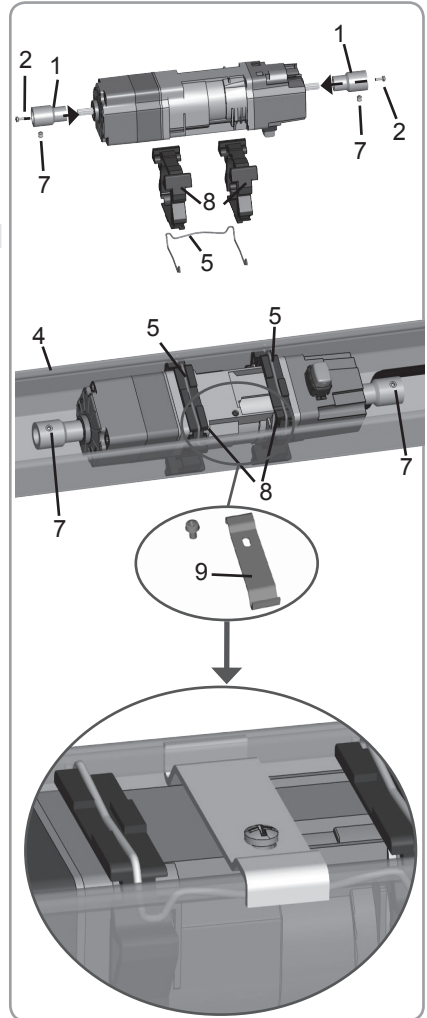

3.5 Caisson 67 x 66 mm ouvert en bas

- Vissez les 2 adaptateurs (1) au moyen de 2 vis M3 x 8 (2) sur l'axe du moteur.

Couple de serrage = 1,1 N.m



S'assurer que le câble de la platine J4 io ne passe pas sur une partie tournante du moteur ou du mécanisme.

- Monter les deux adaptateurs de caisson (8) sur le moteur.
- Insérer le moteur dans le caisson (4).
- À l'aide des clips (5), fixer le moteur dans le caisson (4).

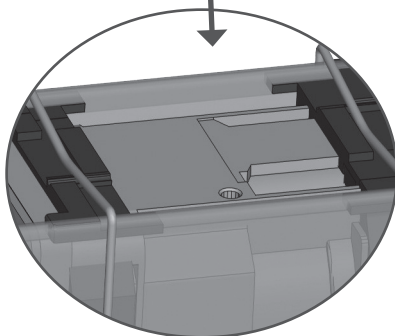
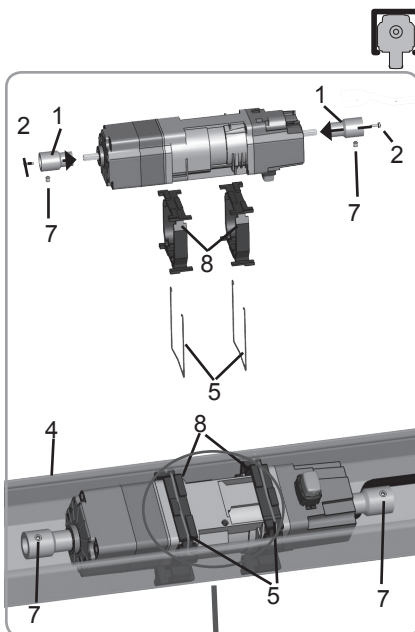

3.6 Platine J4 io



La platine J4 io est livrée branchée au moteur, elle doit être intégrée dans ou à l'extérieur du caisson. En cas d'utilisation d'un capteur Somfy, la platine J4 io doit être fixée à l'extérieur du caisson.

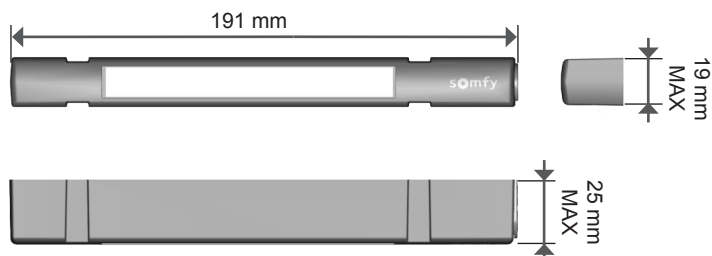

Montage à l'intérieur caisson

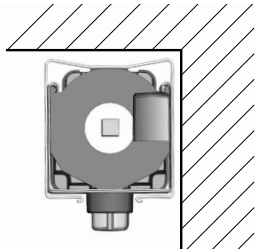

Montage à l'extérieur du caisson

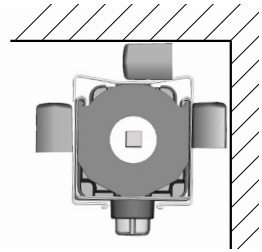

- Le montage de la platine J4 io à l'intérieur d'un caisson est compatible avec les caissons et axes suivants :

CAISSON
57 x 51 mm
58 x 56 mm
78 x 67 mm
65 x 64 mm

AXE
Jusqu'à hexagonal de 14 mm
Jusqu'à carré de 14 mm
Jusqu'à diamètre 14 mm

Afin de fixer la platine à l'intérieur du caisson, vous pouvez utiliser la bande adhésive double face ref : 9016646.



La fixation de la platine à l'aide de la bande adhésive double face est garantie à des températures de -30°C à 70°C. Cependant pour l'assurance d'une tenue correcte dans le temps, il est indispensable de coller cette bande sur une surface propre.

4. CÂBLAGE

- Couper l'alimentation secteur.



Ce moteur ne doit pas être connecté à un transformateur d'isolement.

Seule la platine J4 io ref : 1811130 peut être connectée au moteur J4 io.

- Connecter l'ensemble moteur et platine selon les informations du tableau ci-dessous :

	230 V ~ 50 Hz	Câble platine
1	Neutre (N)	Bleu
2	Phase (P) Haut	Noir
3	-	-
4	Terre (⊥)	Vert-Jaune

- Un maximum de 3 moteurs, avec une longueur totale de câble de 50 m, peuvent être connectés en parallèle. Les phases et les neutres doivent être connectés ensemble respectivement.

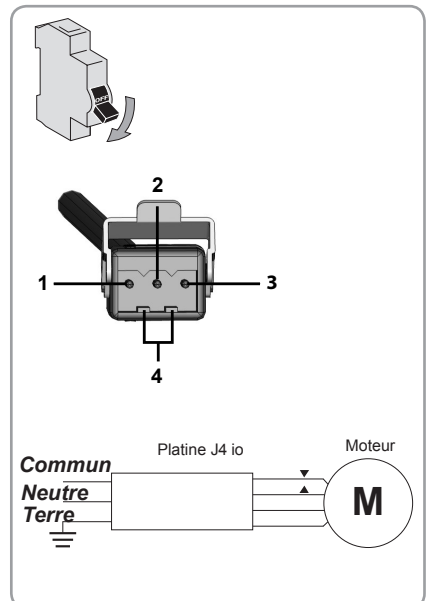

5. MISE EN SERVICE

La notice ne décrit que la mise en service à l'aide d'un point de commande local io Somfy de type Situ mobile io VB qui apporte une meilleure précision lors de l'inclinaison des lames.
Pour une mise en service à l'aide de tout autre point de commande io, se référer à la notice correspondante.

5.1. Identification des étapes de réglage déjà effectuées

Un seul moteur doit être alimenté à la fois.
Mettre sous tension et suivre la procédure «a» ou «b» en fonction de la réaction du B.S.O.:

a) Le B.S.O. effectue un bref mouvement

Les fins de course sont réglées et aucun point de commande Somfy n'est enregistré.
Passer au chapitre 5.5 « Enregistrement du premier point de commande local io Somfy ».

ou

b) Le B.S.O. ne bouge pas

Appuyer sur la **touche Montée ou Descente** et suivre la procédure «c» ou «d» en fonction de la réaction du store :

c) Le B.S.O. ne bouge toujours pas

Les fins de course ne sont pas réglées et aucun point de commande Somfy n'est enregistré.
Passer au chapitre 5.2 « Pré-enregistrement du point de commande local io Somfy ».

ou

d) Le B.S.O. monte ou descend complètement

Les fins de course sont réglées et le point de commande Somfy est enregistré.
Passer au chapitre « Utilisation ».

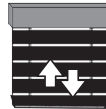
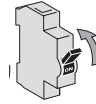

Enregistrement du premier point de commande local Somfy



➔ c ou d



Pré-enregistrement du point de commande local io Somfy



➔ Utilisation

5.2. Pré-enregistrement du point de commande local io Somfy

- Appuyer en même temps sur les **touches Montée et Descente**.
Le B.S.O. effectue un bref mouvement, le point de commande local io Somfy est pré-enregistré dans le moteur.

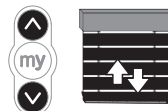

5.3. Vérification du sens de rotation du moteur

- Appuyer sur la **touche Montée** :
 - Si le B.S.O. monte, le sens de rotation est correct : passer au chapitre 5.4 « Réglage de base ».
 - Si le B.S.O. descend, le sens de rotation est incorrect : appuyer sur la **touche «my»**, jusqu'au mouvement du B.S.O., le sens de rotation est modifié.
- Appuyer sur la **touche Montée** pour contrôler le sens de rotation.

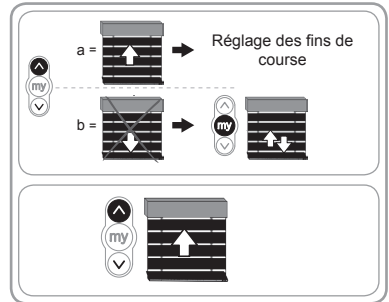

5.4. Réglages de base

5.4.1. Réglage positions fin de courses haute et basse



S'assurer que votre actionneur J4 io a bien été assemblé dans le B.S.O. en position basse, les lames fermées.

- Appuyer sur la **touche Montée** pendant 3s. Le B.S.O. tourne dans le sens montée.
- Arrêter le B.S.O. en utilisant l'arrêt sur le «champignon». **Les fins de courses sont réglées. La fin de course haute est enregistrée sur le champignon.**

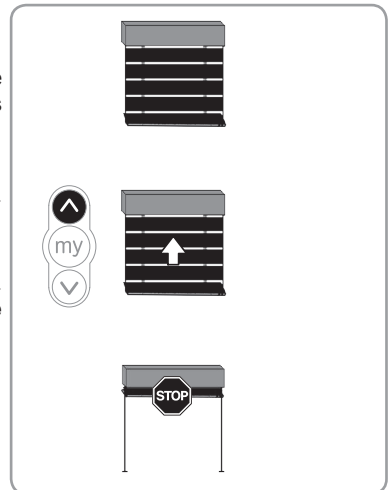

5.4.2. Réglage de la course angulaire



Pour un fonctionnement optimal de l'actionneur J4 io, il est indispensable de régler la course angulaire.

La course angulaire est l'angle total nécessaire au B.S.O. pour passer d'une position lames fermées à une position lames ouvertes au maximum.

La position lames ouverte au maximum est atteinte quand l'inclinaison des lames ne bouge plus et que le B.S.O. fait un 1er mouvement de montée.

- Appuyer sur la **touche Descente** jusqu'à atteindre la position basse.
- Lorsque le store est en position basse, **appuyer pendant 5 secondes sur les touches Montée et Descente** : le B.S.O. effectue un bref mouvement.
- Appuyer sur la **touche «my»** du point de commande : le B.S.O. effectue un bref mouvement.
- Déplacer les lames de la position lames fermées à la position lames ouvertes au maximum en réalisant des appuis bref avec la **touche Montée** du point de commande.
- Appuyer en même temps sur les **touches Montée et «my»** du point de commande jusqu'au mouvement du B.S.O.

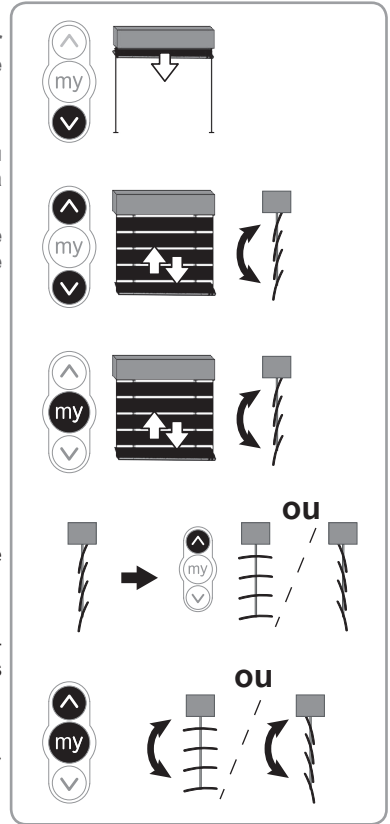

5.5. Enregistrement du premier point de commande local io Somfy

5.5.1. À l'aide d'un point de commande local io Somfy pré-enregistré (5.2)

Faire un appui bref sur le **bouton PROG** de ce point de commande : le B.S.O. effectue un bref mouvement, le point de commande est enregistré.

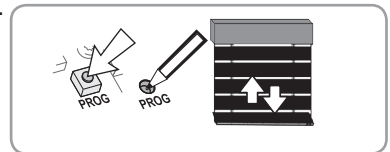

5.5.2. Après une simple coupure d'alimentation

- Appuyer en même temps sur les **touches Montée et Descente** du nouveau point de commande jusqu'au mouvement du B.S.O..
- Faire un appui bref sur le **bouton PROG** de ce point de commande : le B.S.O. effectue un bref mouvement, le point de commande est enregistré.

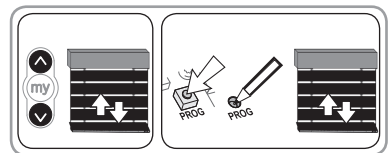

5.6. Contrôle des réglages

Contrôler le réglage des fins de course haute et basse à l'aide du point de commande local io Somfy.

6. UTILISATION

6.1. Fonctionnement standard (le fonctionnement ci-dessous n'est possible qu'avec les point de contrôle suivant : Situo mobile io VB, Easy Sun io, Composio io et Smoove io)

6.1.1. Position favorite «my»

Une position intermédiaire appelée « position favorite (my) » autre que la position haute et la position basse, est pré-enregistrée dans le moteur. Cette position favorite «my» est pré-réglée en usine, elle correspond à la position «lames descendues, position ajourée».

i Pour modifier ou supprimer la position favorite «my», voir chapitre « Modification des Réglages ».

Pour utiliser la position favorite «my» : Faire un appui bref sur la **touche «my»** : le B.S.O. se met en mouvement et s'arrête puis incline les lames suivant l'inclinaison enregistrée en position favorite «my».



6.1.2. Fonction STOP

Le B.S.O. est en cours de mouvement.

Faire un appui bref sur la **touche «my»** : le B.S.O. s'arrête automatiquement.

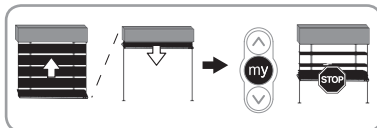

6.1.3. Touches Montée et Descente

Un appui bref sur la **touche Montée ou Descente** provoque l'orientation des lames du B.S.O..

Un appui long sur la **touche Montée ou Descente** provoque une montée ou descente complète du B.S.O..

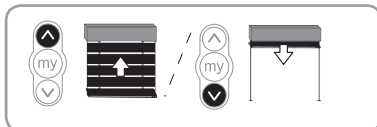

6.2. Fonctionnement avec un capteur ou automatisme Somfy

Se référer à la notice du capteur io Somfy correspondante.

7. MODIFICATION DES RÉGLAGES

7.1. Position favorite (my)

7.1.1. Modification de la position favorite (my)

- Placer le B.S.O. dans la nouvelle position favorite (my) souhaitée.
- Appuyer sur la **touche «my»** jusqu'au mouvement du B.S.O. : la nouvelle position favorite (my) est enregistrée.

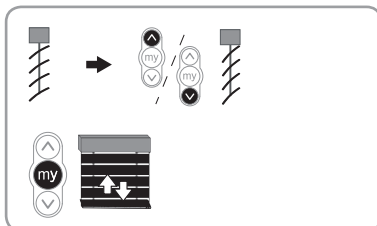

7.1.2. Suppression de la position favorite «my»

- Appuyer sur la **touche «my»** : le B.S.O. se met en mouvement et s'arrête en position favorite (my).
- Appuyer de nouveau sur la **touche «my»** jusqu'au mouvement du B.S.O. : la position favorite (my) est supprimée.

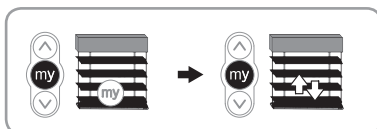

7.2. Ajout/Suppression de points de commande io et capteurs io Somfy

Se référer à la notice correspondante.

7.3. Modification des fins de course

7.3.1. Modification de la fin de course haute

- Placer le B.S.O. en position médiane.
- Appuyer pendant **5 secondes sur les touches Montée et Descente** : le B.S.O. effectue un bref mouvement.
- Appuyer sur la **touche Montée** (Le B.S.O. tourne, s'arrête, puis continue à tourner dans le sens montée) jusqu'à atteindre la fin de course haute souhaitée (Le B.S.O. continue de monter après 3s d'appui sur le point de commande).
- Arrêter le B.S.O. à l'endroit désiré (Si la fin de course a été réglée sur le champignon, la fin de course effective sera enregistrée légèrement sous le champignon).
- Appuyer sur la **touche Descente**.

Le B.S.O. effectue un bref mouvement pour confirmer l'enregistrement.

Nota: Si l'on veut régler la nouvelle fin de course au delà de la fin de course existante, le B.S.O. s'arrêtera de lui même au niveau de la fin de course existante. Un nouvel appui sur le point de commande sera nécessaire pour dépasser la fin de course existante.

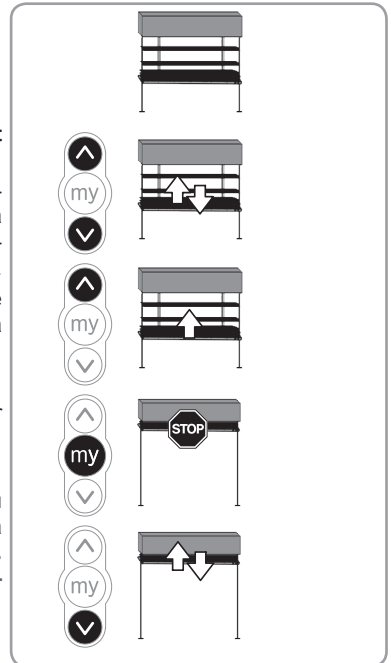

7.3.2. Modification de la fin de course basse

- Placer le B.S.O. en position médiane.
- Appuyer pendant **5 secondes sur les touches Montée et Descente** : le B.S.O. effectue un bref mouvement.
- Appuyer sur la **touche Descente** (Le B.S.O. tourne, s'arrête, puis continue à tourner dans le sens descente) jusqu'à atteindre la fin de course basse souhaitée (Le B.S.O. continue de descendre après 3s d'appui sur le point de commande).
- Arrêter le B.S.O. à l'endroit désiré.
- Appuyer sur la **touche Montée**.

Le B.S.O. effectue un bref mouvement pour confirmer l'enregistrement.

Nota: Si l'on veut régler la nouvelle fin de course au delà de la fin de course existante, le B.S.O. s'arrêtera de lui même au niveau de la fin de course existante. Un nouvel appui sur le point de commande sera nécessaire pour dépasser la fin de course existante.

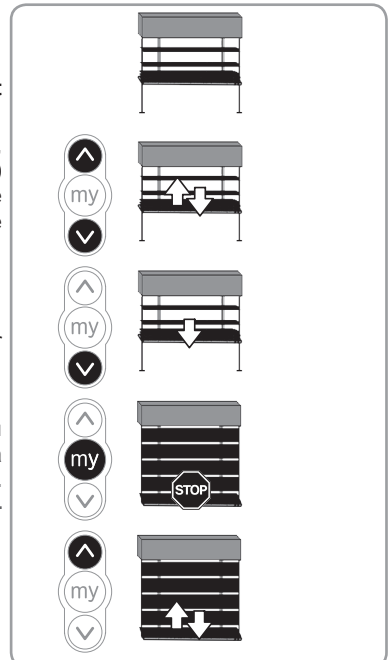

7.4. Modification de la course angulaire



Pour un fonctionnement optimal de l'actionneur J4 io, il est indispensable de régler la course angulaire.

La course angulaire est l'angle total nécessaire au B.S.O. pour passer d'une position lames fermées à une position lames ouvertes au maximum.

La position lames ouverte au maximum est atteinte quand l'inclinaison des lames ne bouge plus et que le B.S.O. fait un 1er mouvement de montée.

- Appuyer sur la **touche Descente** jusqu'à atteindre la position basse.
- Lorsque le store est en position basse, **appuyer pendant 5 secondes sur les touches Montée et Descente** : le B.S.O. effectue un bref mouvement.
- Appuyer sur la **touche «my»** du point de commande : le B.S.O. effectue un bref mouvement.
- Déplacer les lames de la position lames fermées à la position lames ouvertes au maximum en réalisant des appuis bref avec la **touche Montée** du point de commande.
- Appuyer en même temps sur les **touches Montée et «my»** du point de commande jusqu'au mouvement du B.S.O..

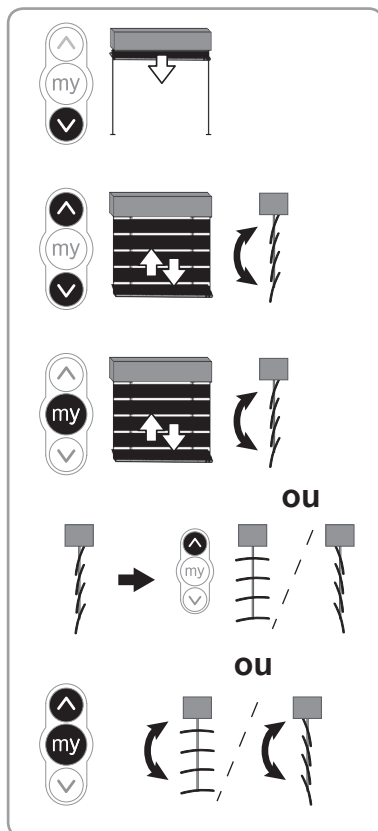

8. ASTUCES ET CONSEILS

8.1. Questions sur le J4 io ?

Constats	Causes possibles	Solutions
Le B.S.O. ne fonctionne pas.	Le câblage est incorrect.	Contrôler le câblage et le modifier si besoin.
	Le moteur est au thermique.	Attendre que le moteur refroidisse.
	La pile du point de commande io Somfy est faible.	Contrôler si la pile est faible et la remplacer si besoin.
	Le point de commande n'est pas compatible.	Contrôler la compatibilité et remplacer le point de commande si besoin.
	Le point de commande io Somfy utilisé n'est pas enregistré dans l'actionneur.	Utiliser un point de commande enregistré ou enregistrer ce point de commande.
Le B.S.O. s'arrête trop tôt ou trop tard.	Les fins de course sont mal réglées.	Réajuster les fins de course.
Malgré la présence d'un capteur d'ensoleillement, quand il n'y plus beaucoup de soleil le B.S.O. n'oriente pas les lames à l'horizontal.	Le capteur n'est pas appairé / réglé.	Lire la notice du capteur pour réaliser l'appairage et les réglages appropriés
	Le capteur est appairé / réglé.	Réajuster la course angulaire.
	La position «my» est effacée.	Régler la position «my».
Je ne peux pas incliner facilement les lames.	La télécommande n'est pas appropriée.	Appairer puis utiliser une télécommande Situo mobile io VB / Easy sun io / Compositio io / Smoove io.
Je ne peux pas orienter correctement les lames .	La course angulaire est mal réglée.	Rerégler la course angulaire.
La position «my» ne fonctionne pas.	La position «my» est effacée.	Régler la position «my».
Ma position «my» n'est pas répétable.	La course angulaire est mal réglée.	Rerégler la course angulaire puis rerégler la position favorite «my».
Lors d'un réglage ou d'un appairage, un ou plusieurs B.S.O. ne réagissent pas comme ce qui est décrit dans le guide d'installation.	L'appairage ou le réglage n'a pas été exécuté correctement.	Réaliser une simple coupure secteur et reprendre si besoin la procédure d'appairage / réglage depuis le début.

8.2. Remplacement d'un point de commande io Somfy perdu ou cassé

Se référer à la notice correspondante.

8.3. Remplacement d'un composant de l'actionneur

En cas de nécessité, il est possible de remplacer physiquement le moteur J4 io, la platine J4 io, ou les deux.

Dans toutes ces situations, afin de retrouver une installation opérationnelle, vous devez réaliser la procédure suivante :

- Brancher la platine J4 io avec le moteur, puis remettre l'alimentation secteur.
- Réaliser la procédure du chapitre «8.4 Retour en configuration d'origine».
- Réaliser la procédure du chapitre «5 Mise en service».

8.4. Retour en configuration d'origine



Cette remise à zéro supprime tous les points de commande, tous les capteurs, tous les réglages de fins de course et ré-initialise le sens de rotation et la position favorite «my» de l'actionneur.

La position actuelle lors du reset devient la nouvelle position fin de course basse.

La position fin de course haute est effacée.

La position favorite de l'actionneur est réinitialisée à 600 ms depuis la position fin de course basse.

Le sens de rotation de l'actionneur est celui spécifié dans le chapitre 5.

La valeur de la course angulaire est réinitialisée à la valeur par défaut (180° de tour d'axe moteur).

Ne réaliser la double coupure de courant qu'au niveau de l'actionneur à remettre à zéro.

- Placer le B.S.O. en position médiane (si possible).
- Couper l'alimentation secteur pendant 2 s.
- Remettre l'alimentation secteur entre 5 s et 15 s.
- Couper l'alimentation secteur pendant 2 s.
- Remettre l'alimentation secteur : le B.S.O. se met en mouvement quelques secondes.

Si le B.S.O. est en fin de course haute ou basse alors il effectuera un bref mouvement.

- Maintenir l'appui sur le bouton PROG pendant 7s : le B.S.O. effectue un premier mouvement puis un second quelques instants plus tard. L'actionneur est en configuration usine.

Reprendre les procédures du chapitre « Mise en service »

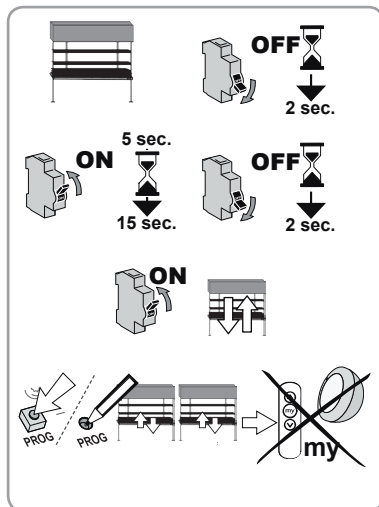

9. DONNÉES TECHNIQUES

Fréquence radio	868-870 MHz io-homecontrol® bidirectionnel Tri-bandes		
Alimentation	230 V ~ 50 Hz		
Température d'utilisation	- 20 °C à + 70 °C		
Indice de protection (moteur)	IP 54		
Indice de protection (platine)	IP 67		
Nombre maximal de points de commandes et de capteurs associés	9		
Capacité de la cage fins de course maximum (en tours)	200		
Capacité de la cage fins de course réglée en usine (en tours)	120		
Niveau de sécurité (moteur)	Classe I		
Niveau de sécurité (platine)	Classe II		
Couple (Nm)	6	10	18
Longueur moteur (mm)	306	321	341



Pour le J418, le couple maximum admissible pour une extrémité d'axe moteur est de 12 Nm.

Temps thermique

Les moteurs J4 io sont protégés par une coupure thermique en cas d'échauffement provoqué par une utilisation **continue** supérieure à 6 minutes.

Découpe du caisson

 Pour des informations techniques détaillées, se référer aux fiches caractéristiques et plans d'interface dédiés.

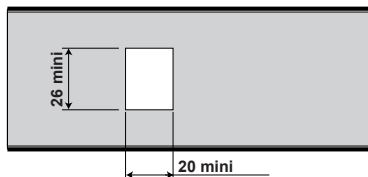

Inclinaison moteur

Le moteur J4 io a été conçu pour fonctionner à l'horizontale :

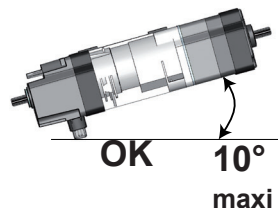

INHALTSVERZEICHNIS

1. Einleitung	20	5.5. Speichern des ersten lokalen Somfy io-Funksenders	30
2. Sicherheit	21	5.6. Überprüfen der Einstellungen	30
2.1. Sicherheit und Gewährleistung	21	6. Bedienung	31
2.2. Spezifische Sicherheitshinweise	21	6.1. Standardbetrieb	31
3. Montage	22	6.2. Funktionsweise mit einem Somfy Sensor oder Automatiksystem	31
3.1. Kopfschiene 58 x 51 mm oder 58 x 56 mm, unten offen	22	7. Änderung der Einstellungen	31
3.2. Kopfschiene 58 x 56 mm, oben offen	22	7.1. Lieblingsposition („my“-Position)	31
3.3. Kopfschiene 57 x 51 mm, oben offen	23	7.2. Verknüpfen/löschen von Somfy io-Funksendern und io-Sensoren	32
3.4. Kopfschiene 78 x 67 mm, unten offen	24	7.3. Änderung der Endlagen	32
3.5. Kopfschiene 67 x 66 mm, unten offen	26	7.4. Änderung der Lamellenwendung	33
3.6. J4 io Plate	26	8. Tipps und Hinweise	34
4. Elektrischer Anschluss	27	8.1. Fragen zum J4 io?	34
5. Inbetriebnahme	28	8.2. Austausch eines verlorenen oder beschädigten Somfy io-Funksenders	35
5.1. Feststellung der bereits durchgeführten Einstellschritte	28	8.3. Austausch einer Komponente des Antriebs	35
5.2. Vorabprogrammieren eines lokalen Somfy io-Funksenders	28	8.4. Rücksetzen auf Werkseinstellung	35
5.3. Testen der Drehrichtung des Antriebs	29	9. Technische Daten	36
5.4. Basiseinstellung (Endlagen und Lamellenwendung)	29		

1. EINLEITUNG

Der J4 io Antrieb wurde zur Motorisierung aller Arten von Jalousien entwickelt.

Was ist io-homecontrol®?

Der J4 io basiert auf der fortschrittlichen und sicheren io-homecontrol® Funktechnologie mit einem universellen Kommunikationsprotokoll, das mit Haustechnikprodukten namhafter Hersteller kompatibel ist. io-homecontrol® ermöglicht die Kommunikation aller Komfort- und Sicherheitseinrichtungen untereinander und deren Steuerung über eine einzige Bedieneinheit.

Durch seine Flexibilität und exzellente Kompatibilität kann sich das io-homecontrol® System neuen Bedürfnissen anpassen. Zunächst die automatische Bedienung der Rollläden und der Eingangstür, später die Integration von Markisen, Hof- und Garagentor oder die Beleuchtung des Gartens - und das alles mit io-homecontrol®.

Auch wenn der Einbau zeitlich versetzt erfolgt, sind diese Einrichtungen dank io-homecontrol® mit der bestehenden Anlage kompatibel.

Weitere Informationen hierzu finden Sie auf der Internetseite www.io-homecontrol.com



io-homecontrol® bietet eine fortschrittliche und sichere Radio-Funktechnologie, die einfach zu installieren ist. io-homecontrol® gekennzeichnete Produkte kommunizieren miteinander, wodurch Komfort, Sicherheit und Energieeinsparungen sichergestellt werden.

www.io-homecontrol.com

2. SICHERHEIT

2.1. Sicherheit und Gewährleistung

- Der Antrieb, das Drehmoment und die Betriebsdauer müssen auf den Betrieb der gesamten Anlage angepasst sein.
- Es dürfen nur Original-Zubehöerteile von Somfy verwendet werden (Adapter, Halter, Verbinder, Stromversorgungskabel, ...).
- Einbau, Überprüfung, Inbetriebnahme und Reparatur der Anlage dürfen nur von fachlich qualifiziertem Personal durchgeführt werden.
- Die ordnungsgemäße Funktion kann nur garantiert werden, wenn die Montage nach den Regeln der Technik erfolgt ist, wenn die Stromversorgung ausreichend ist und eine regelmäßige Wartung durchgeführt wird.
- Das Fachpersonal muss außerdem alle im Installationsland geltenden Normen und Gesetze befolgen, und außerdem seine Kunden über die Bedienungs- und Wartungsbedingungen des Produkts informieren.
- Die beweglichen Teile des Antriebs in einer Höhe von weniger als 2,50 m über dem Boden oder einer anderen Ebene müssen geschützt werden.
- Die Anlage darf nicht genutzt werden, wenn es Anzeichen von Schäden gibt (z.B. Verschleiß, beschädigte Kabel und Federn oder verstellte Endlagen).
- Die Anlage muss gegen unberechtigte Bedienung geschützt werden. Vermeiden Sie durch geeignete Vorkehrungen eine versehentliche Inbetriebnahme.
- Es muss darauf geachtet werden, dass Kinder nicht mit den Geräten spielen. Lassen Sie keine Funksender in Reichweite von Kindern herumliegen.
- Dieses Gerät eignet sich nicht für Personen (einschließlich Kinder) mit eingeschränkten körperlichen oder geistigen Fähigkeiten, oder die nicht über entsprechende Erfahrungen und Kenntnisse verfügen, außer sie werden bei der Benutzung des Geräts von einer Person betreut, die für ihre Sicherheit zuständig ist.
- Klemmen Sie alle Stromversorgungskabel ab, bevor Sie Arbeiten an der Anlage vornehmen.
- Benutzen Sie die Anlage nicht, wenn in der Nähe Arbeiten ausgeführt werden (z.B. Fenster putzen).
- Beachten Sie die Montage- und Gebrauchsanleitungen, insbesondere die Sicherheitshinweise des Herstellers des Produkts, das sie benutzen möchten.

Technische Änderungen vorbehalten.

2.2. Spezifische Sicherheitshinweise



Beachten Sie neben den Sicherheitshinweisen in dieser Anleitung auch die Sicherheitshinweise im beigefügten Dokument «Sicherheitshinweise». Diese Dokumente sind aufzubewahren.

- 1) Unterbrechen Sie die Spannungsversorgung der jeweiligen Jalousie, wenn Sie Wartungsarbeiten an der Jalousie oder deren unmittelbaren Umgebung durchführen.

Um Schäden am Produkt zu vermeiden:

- 2) Tauchen Sie das Produkt nicht in Flüssigkeiten!
- 3) Vermeiden Sie Stöße!
- 4) Lassen Sie das Produkt nicht fallen!
- 5) Bohren Sie keine Löcher in das Produkt!
- 6) Unterlassen Sie die Bedienung der Jalousie, wenn sich Frost gebildet hat.

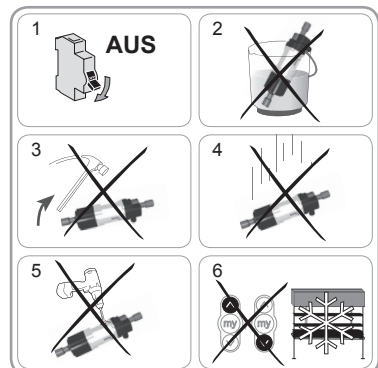

3. MONTAGE

3.1 Kopfschiene 57 x 51 mm oder 58 x 56 mm, unten offen



Montage mit außenliegenden Halteklammern

- Schrauben Sie die 2 Adapter (1) mit 2 Schrauben M3x8 (2) an die Antriebswelle.

Anzugsmoment = 1,1 Nm



Vergewissern Sie sich, dass das Kabel nicht über ein drehendes Teil des Antriebs oder des Gestänges verläuft.

- Die Kopfschiene (4) im Bereich des Antriebs seitlich zusammendrücken.
- Schieben Sie den Antrieb in die Kopfschiene (4).
- Unterlegen Sie den Antrieb mit kleinen Schalldämmstreifen (6a) und fixieren Sie ihn dann mit Hilfe der Halteklammern (5) in der Kopfschiene (4).
- Die Welle kann mit einem Gewindestift (7) im Adapter fixiert werden.

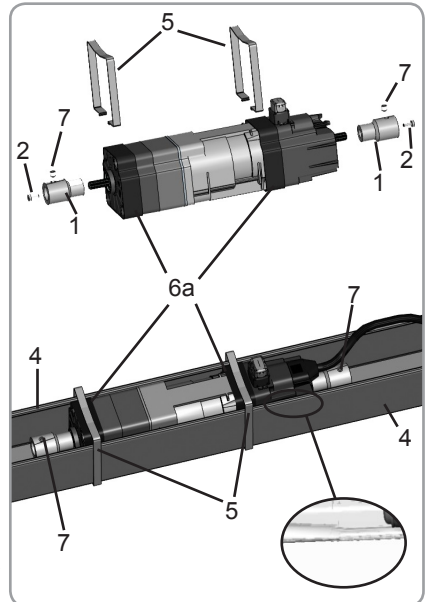

3.2 Kopfschiene 58 x 56 mm, oben offen



Montage mit außenliegenden Halteklammern

- Schrauben Sie die 2 Adapter (1) mit 2 Schrauben M3x8 (2) an die Antriebswelle.

Anzugsmoment = 1,1 Nm



Vergewissern Sie sich, dass das Kabel nicht über ein drehendes Teil des Antriebs oder des Gestänges verläuft.

- Schieben Sie den Antrieb in die Kopfschiene (4).
- Unterlegen Sie den Antrieb mit kleinen Schalldämmstreifen (6a) und fixieren Sie ihn dann mit Hilfe der Halteklammern (5) in der Kopfschiene (4).
- Die Welle kann mit einem Gewindestift (7) im Adapter fixiert werden.

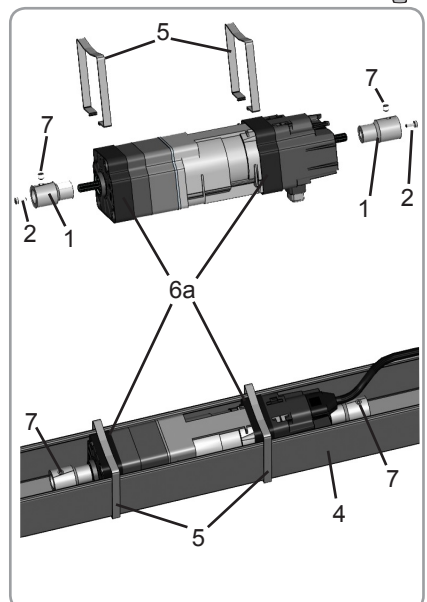

3.3 Kopfschiene 57 x 51 mm, oben offen



Montage mit außenliegenden Halteklammern

- Schrauben Sie die 2 Adapter (1) mit 2 Schrauben M3x8 (2) an die Antriebswelle.

Anzugsmoment = 1,1 Nm



Vergewissern Sie sich, dass das Kabel nicht über ein drehendes Teil des Antriebs oder des Gestänges verläuft.

- Schieben Sie den Antrieb in die Kopfschiene (4).
- Unterlegen Sie den Antrieb mit kleinen Schalldämmstreifen (6a) und fixieren Sie ihn dann mit Hilfe der Halteklammern (5) in der Kopfschiene (4).
- Die Welle kann mit einem Gewindestift (7) im Adapter fixiert werden.

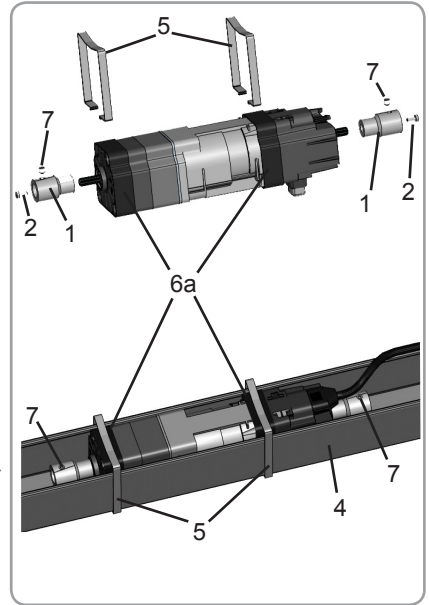

Montage mit innenliegenden Halteklammern

- Schrauben Sie die 2 Adapter (1) mit 2 Schrauben M3x8 (2) an die Antriebswelle.

Anzugsmoment = 1,1 Nm



Vergewissern Sie sich, dass das Kabel nicht über ein drehendes Teil des Antriebs oder des Gestänges verläuft.

- Schieben Sie den Antrieb in die Kopfschiene (4).
- Fixieren Sie den Antrieb mit Hilfe der Halteklammern (5) in der Kopfschiene (4).
- Die Welle kann mit einem Gewindestift (7) im Adapter fixiert werden.



Die Fixierung mit innenliegenden Halteklammern ist in Verbindung mit den Antrieben J418 (Antriebe J4 mit 18 Nm Drehmoment) nicht möglich.

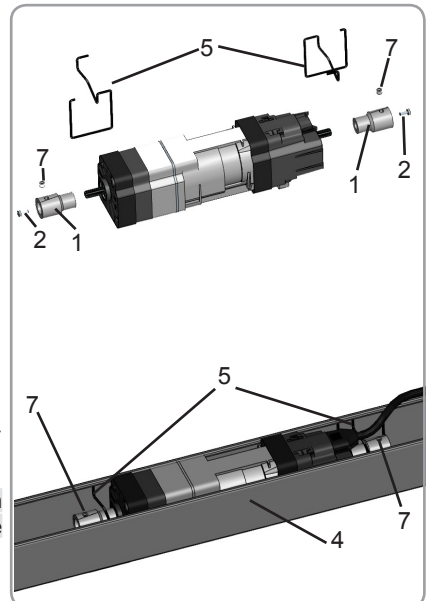

3.4 Kopfschiene 78 x 67 mm, unten offen



Montage mit den Antrieben J406/J410 (Drehmoment 6 oder 10 Nm)

- Schrauben Sie die 2 Adapter (1) mit 2 Schrauben M3 x 8 (2) an die Antriebswelle.

Anzugsmoment = 1,1 Nm



Vergewissern Sie sich, dass das Kabel nicht über ein drehendes Teil des Antriebs oder des Gestänges verläuft.

- Bringen Sie die beiden Kopfschienenadapter (8) am Antrieb an.
- Schieben Sie den Antrieb in die Kopfschiene (4).
- Fixieren Sie den Antrieb mit Hilfe der Halteklammer (5) in der Kopfschiene (4).
- Die Welle kann mit einem Gewindestift (7) im Adapter fixiert werden.

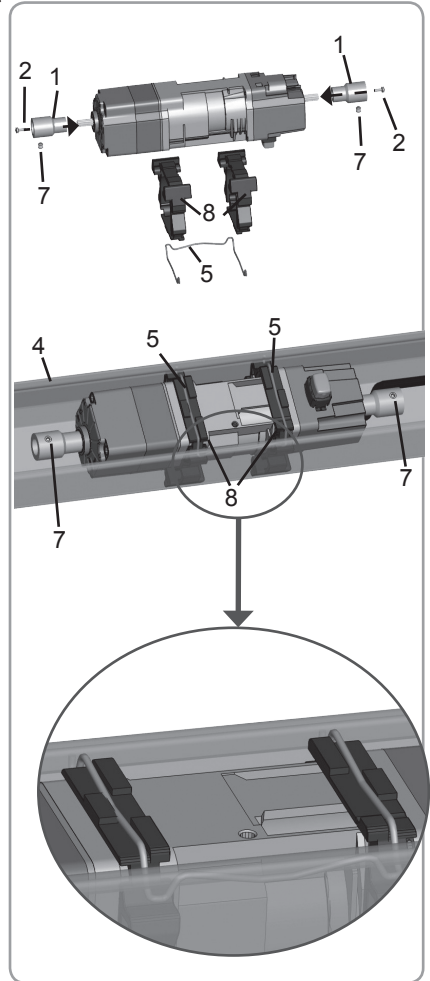

Montage mit J418 Antrieb (Drehmoment = 18 Nm)

- Schrauben Sie die 2 Adapter (1) mit 2 Schrauben M3 x 8 (2) an die Antriebswelle.

Anzugsmoment = 1,1 Nm



Vergewissern Sie sich, dass das Kabel nicht über ein drehendes Teil des Antriebs oder des Gestänges verläuft.

- Bringen Sie die beiden Kopfschienenadapter (8) am Antrieb an.
- Schieben Sie den Antrieb in die Kopfschiene (4).
- Fixieren Sie den Antrieb mit Hilfe der Halteklammer (5) in der Kopfschiene (4).
- Die Welle kann mit einem Gewindestift (7) im Adapter fixiert werden.
- Den Zusatzbügel (9) an der Einheit Kopfschiene (4) + Antrieb montieren.
- Den Bügel (9) mittels Schraube M5 x 10 mm am Antrieb festschrauben.
Anzugsmoment = max. 4 Nm. Die Schraube muss vollständig am Bügel (9) anliegen.

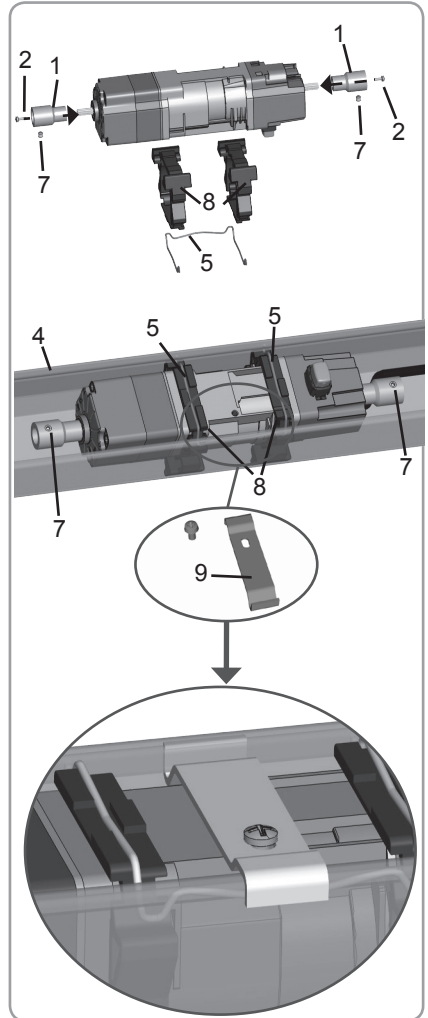

3.5 Kopfschiene 67 x 66 mm, unten offen

- Schrauben Sie die 2 Adapter (1) mit 2 Schrauben M3 x 8 (2) an die Antriebswelle.

Anzugsmoment = 1,1 Nm



Vergewissern Sie sich, dass das Kabel nicht über ein drehendes Teil des Antriebs oder des Gestänges verläuft.

- Bringen Sie die beiden Kopfschienenadapter (8) am Antrieb an.
- Schieben Sie den Antrieb in die Kopfschiene (4).
- Fixieren Sie den Antrieb mit Hilfe der Halteklammern (5) in der Kopfschiene (4).

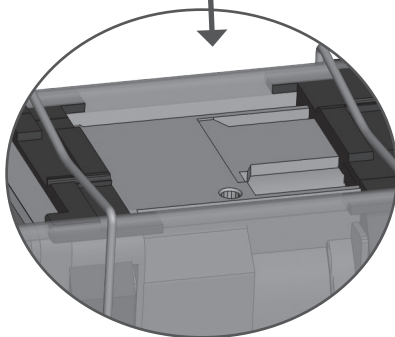
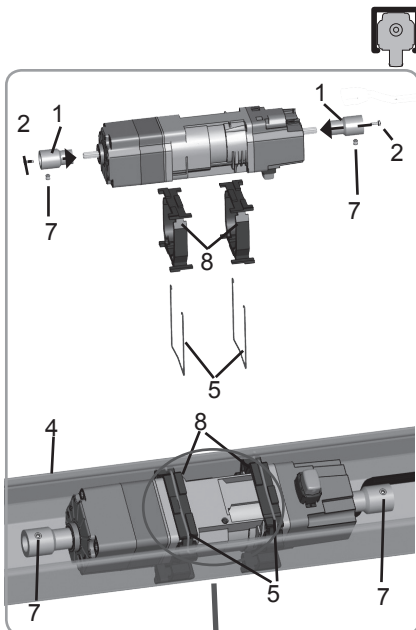

3.6 J4 io Plate



Die J4 io Plate wird mit Anschluss am Antrieb ausgeliefert, Ihre Montage erfolgt innerhalb oder außerhalb der Kopfschiene. Bei Verwendung eines Somfy Sensors muss die J4 io Plate außerhalb der Kopfschiene angebracht werden.

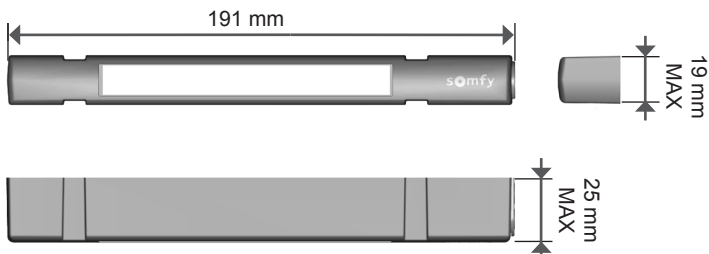

Montage innerhalb der Kopfschiene

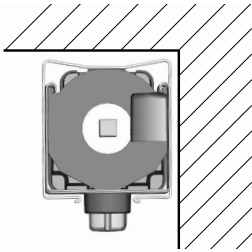

Montage außerhalb der Kopfschiene

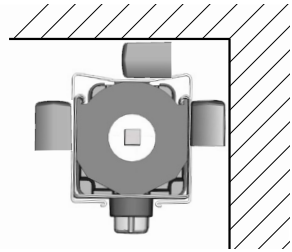

- Die Montage der J4 io Platine innerhalb der Kopfschiene ist mit folgenden Kopfschienen und Wellen kompatibel:

KOPFSCHIENE
57 x 51 mm
58 x 56 mm
78 x 67 mm
65 x 64 mm

WELLE
Sechskant bis 14 mm
Vierkant bis 14 mm
Bis Durchmesser 14 mm

Zur Befestigung der J4 io Plate in der Kopfschiene, können Sie das doppelseitige Klebeband verwenden, Best.-Nr.: 9016646.



Die Befestigung der Platine mit Hilfe des doppelseitigen Klebebands garantiert sicheren Halt bei Temperaturen von -30°C bis 70°C. Zur Sicherstellung einer dauerhaften Verbindung, das Klebeband unbedingt auf eine saubere Oberfläche kleben.

4. ELEKTRISCHER ANSCHLUSS

- Unterbrechen Sie die Spannungsversorgung.
Dieser Antrieb darf nicht an einen Trenntransformator angeschlossen werden.
-  **Nur** die J4 io Plate, Best.-Nr.: 1811130 kann mit dem J4 io Antrieb verbunden werden.
- Die Einheit Antrieb und Platine gemäß den Angaben in nachstehender Tabelle anschließen:

	230 V ~ 50 Hz	Platinenkabel
1	Neutralleiter (N)	Blau
2	Phase (P)	Schwarz
3	-	-
4	Schutzleiter (⊥)	Gelb-Grün

- Es können maximal 3 Antriebe mit einer Gesamtkabellänge von 50 m parallel angeschlossen werden. Die Phasen- und Neutralleiter müssen jeweils zusammen angeschlossen werden.

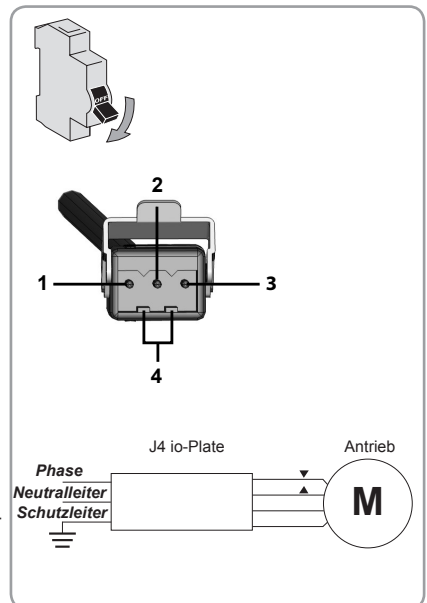

5. INBETRIEBNAHME

Diese Anleitung beschreibt die Inbetriebnahme mit Hilfe eines lokalen Somfy io-Funksenders vom Typ Sítuo mobile io VB, welcher für eine präzisere Ausrichtung der Lamellen sorgt.

Für die Inbetriebnahme mit Hilfe einer anderen io-Bedieneinheit ziehen Sie die entsprechende Anleitung zurate.

5.1. Feststellung der bereits durchgeführten Einstellschritte

Schließen Sie nur einen Antrieb an die Spannungsversorgung an.

Schalten Sie die Spannungsversorgung ein und befolgen Sie die Prozedur «a» oder «b», je nach Reaktion der Jalousie:



a) Die Jalousie bewegt sich kurz.

Die Endlagen sind eingestellt und es ist noch kein Somfy io-Funksender eingelernt. Weiter mit dem Kapitel 5.5 «Speichern des ersten lokalen Somfy io-Funksenders».

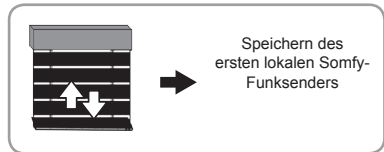

oder

b) Die Jalousie bewegt sich nicht

Drücken Sie die **AUF-** oder **AB-Taste** und befolgen Sie die Prozedur «c» oder «d», je nach Reaktion der Jalousie:

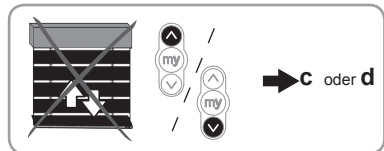

c) Die Jalousie bewegt sich immer noch nicht

Die Endlagen sind nicht eingestellt und es ist kein Somfy io-Funksender eingelernt. Weiter mit dem Kapitel 5.2 «Vorabprogrammieren eines lokalen Somfy io-Funksenders».

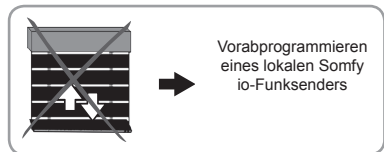

oder

d) Die Jalousie fährt komplett nach oben oder unten

Die Endlagen sind eingestellt und der Somfy io-Funksender ist eingelernt. Fahren Sie mit dem Kapitel 6 «Bedienung» fort.

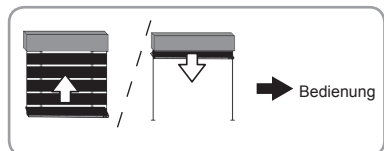

5.2. Vorabprogrammieren eines lokalen Somfy io-Funksenders

- Drücken Sie gleichzeitig die **AUF-** und **AB-Taste**: Die Jalousie bewegt sich kurz, der lokale Somfy io-Funksender ist im Antrieb vorabprogrammiert.

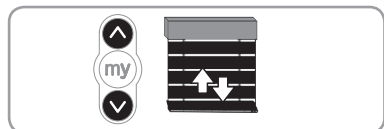

5.3. Testen der Drehrichtung des Antriebs

- Drücken Sie die **AUF-Taste**.
 - a) Wenn die Jalousie nach oben fährt, ist die Drehrichtung korrekt:
Weiter mit dem Kapitel 5.4 «Basiseinstellungen».
 - b) Wenn die Jalousie nach unten fährt, ist die Drehrichtung falsch:
Drücken Sie die **«my»-Taste** solange, bis die Jalousie sich bewegt. Jetzt ist die Drehrichtung geändert.
- Drücken Sie die **AUF-Taste**, um die neue Drehrichtung zu kontrollieren.

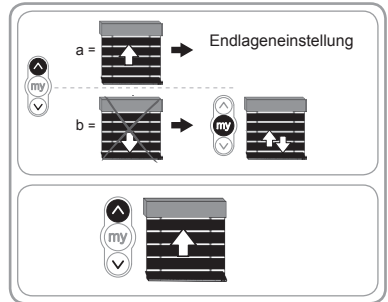

5.4. Basiseinstellungen

5.4.1. Einstellung der oberen und unteren Endlagen



Es muss gewährleistet sein, dass der J4 io Antrieb korrekt bei vollständig nach unten gefahrener Jalousie und bei geschlossenen Lamellen eingebaut wurde.

- Drücken Sie **3 Sek. lang die AUF-Taste**. Die Jalousie fährt in Aufharrichtung.
- Lassen Sie die Jalousie auf den Schaltfühler fahren. Sie stoppt automatisch.
Die Endlagen sind eingestellt. Die obere Endlage wird durch den Kontakt mit dem Schaltfühler bestimmt.

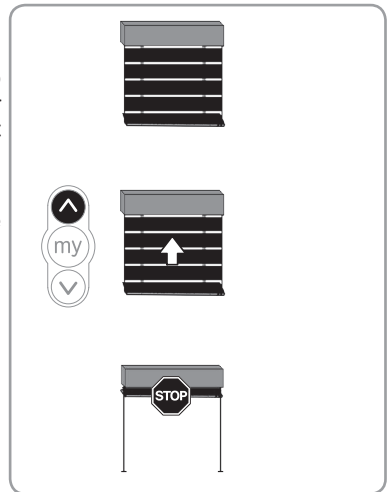

5.4.2. Einstellen der Lamellenwendung



Für den optimalen Betrieb des J4 io Antriebs ist die Einstellung der Lamellenwendung unerlässlich.

Die Lamellenwendung ist der Gesamtwinkel, den die Jalousie benötigt, um von der Position Lamellen geschlossen bis zur Position Lamellen vollständig gedreht zu gelangen.

Die Position Lamellen vollständig gedreht ist erreicht, wenn die Lamellen still stehen und die Jalousie eine erste Aufwärtsbewegung ausführt.

- Drücken Sie die **AB-Taste**, bis die untere Endlage erreicht ist.
- Wenn die Jalousie in der unteren Endlage ist, drücken Sie **5 Sekunden auf die Tasten AUF und AB**: Die Jalousie bewegt sich kurz.
- Drücken Sie die **«my» Taste** des Somfy io-Funksenders: Die Jalousie bewegt sich kurz.
- Durch kurze Druckimpulse auf die **AUF-Taste** des Somfy io-Funksenders lassen sich die Lamellen von der Position Lamellen geschlossen bis zur Position Lamellen vollständig gedreht bewegen.
- Gleichzeitig auf die Tasten AUF und «my» des Somfy io-Funksenders drücken, bis die Jalousie eine kurze Bewegung ausführt.

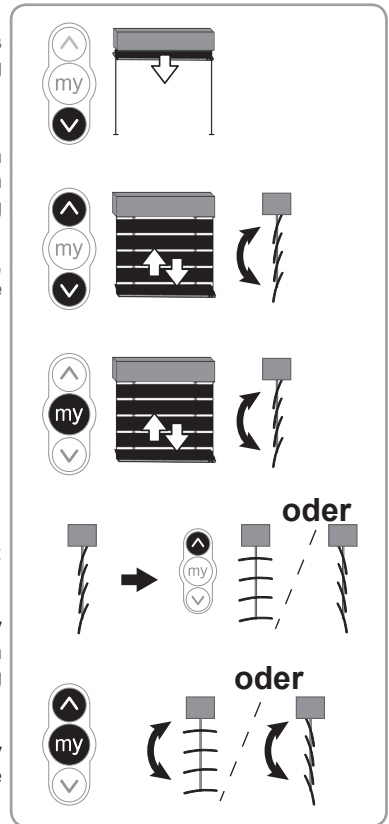

5.5. Speichern des ersten lokalen Somfy io-Funksenders

5.5.1. Mit dem vorabgespeicherten lokalen Somfy io-Funksender (5.2):

Drücken Sie kurz auf die **PROG-Taste** Somfy io-Funksenders: Die Jalousie bewegt sich kurz. Der Funksender ist eingelernt.

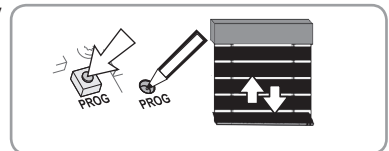

5.5.2. Nach einer einfachen Spannungsunterbrechung

- Drücken Sie solange gleichzeitig die **AUF- und AB-Taste** des neuen Somfy io-Funksenders, bis die Jalousie sich bewegt.
- Drücken Sie kurz auf die **PROG-Taste** dieses Somfy io-Funksenders: Die Jalousie bewegt sich kurz, der Somfy io-Funksender ist eingelernt.

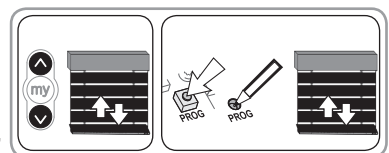

5.6. Überprüfen der Einstellungen

Überprüfen Sie die Endlageneinstellungen mit dem lokalen Somfy io-Funksender.

6. BEDIENUNG

6.1. Standardbetrieb (die unten beschriebene Funktionsweise ist nur mit folgenden io-Funksendern möglich: Situo mobile io VB, Easy Sun io, Composio io und Smoove io)

6.1.1. Lieblingsposition („my“-Position)

Eine als „Lieblingsposition (my)“ bezeichnete Zwischenposition, bei der es sich nicht um die obere oder untere Endlage handelt, ist im Antrieb voreingestellt. Die Werkseinstellung für die „my“-Position ist: „Sonnenschutzposition - untere Endlage und Lamellen leicht geöffnet“.

i Näheres zur Änderung oder zum Löschen der „my“-Position siehe Kapitel „Änderung der Einstellungen“.

Anfahren der Lieblingsposition „my“: Drücken Sie bei stehender Jalousie kurz die „my“-Taste: Die Jalousie setzt sich in Bewegung, hält in der gespeicherten Position an und neigt die Lamellen entsprechend der Einstellung der Lieblingsposition „my“.



6.1.2. Funktion STOP

Die Jalousie bewegt sich.

Drücken Sie kurz die „my“-Taste: Die Jalousie hält automatisch an.

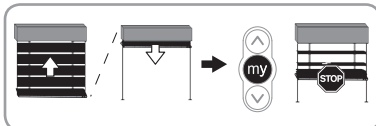

6.1.3. AUF- und AB-Tasten

Eine kurze Betätigung der **AUF-** oder **AB-Taste** bewirkt die Ausrichtung der Lamellen.

Ein langer Druck der **AUF-** oder **AB-Taste** veranlasst die Jalousie komplett auf- oder abzufahren.

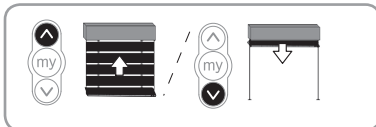

6.2. Funktionsweise mit einem Somfy Sensor oder Automatiksystem

Siehe die Anleitung des entsprechenden Somfy io Sensors.

7. ÄNDERUNG DER EINSTELLUNGEN

7.1. Lieblingsposition („my“-Position)

7.1.1. Ändern der Lieblingsposition („my“-Position)

- Die Jalousie in die neue Lieblingsposition (my) fahren.
- Drücken Sie die **«my»-Taste** solange, bis sich die Jalousie bewegt. Die neu gewünschte Lieblingsposition («my»-Position) ist jetzt gespeichert.

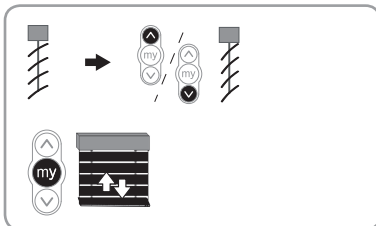

7.1.2. Löschen der Lieblingsposition («my»-Position)

- Drücken Sie im Stillstand der Jalousie die **«my»-Taste**: Die Jalousie fährt in die Lieblingsposition («my»-Position).
- Drücken Sie die «my»-Taste erneut, bis sich die Jalousie kurz bewegt: Die Lieblingsposition («my»-Position) ist gelöscht.

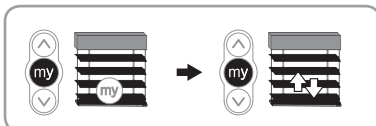

7.2. Verknüpfen/Löschen von Somfy io-Funksendern und io-Sensoren

Lesen Sie in der entsprechenden Gebrauchsanleitung nach.

7.3. Änderung der Endlagen

7.3.1. Änderung der oberen Endlage

- Fahren Sie die Jalousie in eine mittlere Position.
- Drücken Sie **5 Sekunden lang gleichzeitig die Tasten AUF und AB**: Die Jalousie bewegt sich kurz.
- Drücken Sie die **AUF-Taste** (Die Jalousie dreht, stoppt kurz und bewegt sich dann weiter in Auffahrrichtung), bis die gewünschte obere Endlage erreicht wird (Die Jalousie setzt die Aufwärtsbewegung 3 Sekunden, nachdem die Taste des Funksenders gedrückt wurde, fort).
- Halten Sie die Jalousie in der gewünschten Position an (Falls die Endlage auf den Schaltfühler eingestellt wurde, wird die tatsächliche Endlage kurz unter dem Schaltfühler gespeichert).
- Drücken Sie die **AB-Taste**.

Die Jalousie bewegt sich kurz, um die Speicherung zu bestätigen.

Hinweis: Wenn die neue Endlage über die vorhandene Endlage hinaus eingestellt werden soll, hält die Jalousie selbstständig bei der alten Endlagenposition an. Um die aktuelle Endlage zu überfahren ist dann eine erneute Betätigung an der Bedieneinheit erforderlich.

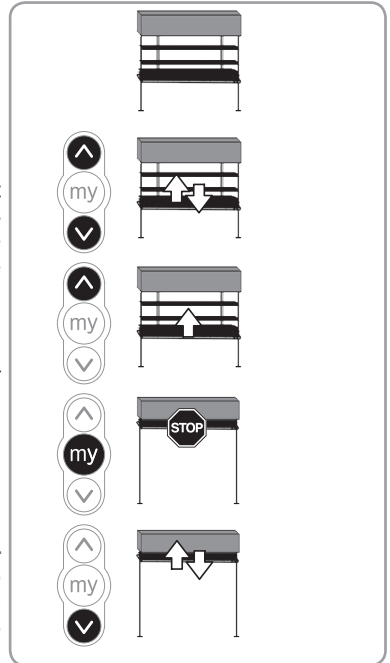

7.3.2. Änderung der unteren Endlage

- Fahren Sie die Jalousie in eine mittlere Position.
- Drücken Sie **5 Sekunden lang gleichzeitig die Tasten AUF und AB**: Die Jalousie bewegt sich kurz.
- Drücken Sie die **AB-Taste** (Die Jalousie dreht, stoppt kurz und bewegt sich dann weiter in Abfahrrichtung), bis die gewünschte untere Endlage erreicht wird (Die Jalousie setzt die Abwärtsbewegung 3 Sekunden, nachdem die Taste des Funksenders gedrückt wurde, fort).
- Halten Sie die Jalousie in der gewünschten Position an.
- Drücken Sie die **AUF-Taste**.

Die Jalousie bewegt sich kurz, um die Speicherung zu bestätigen.

Hinweis: Wenn die neue Endlage unter die vorhandene Endlage hinaus eingestellt werden soll, hält die Jalousie selbstständig bei der alten Endlagenposition an. Um die aktuelle Endlage zu überfahren ist eine erneute Betätigung an der Bedieneinheit erforderlich.

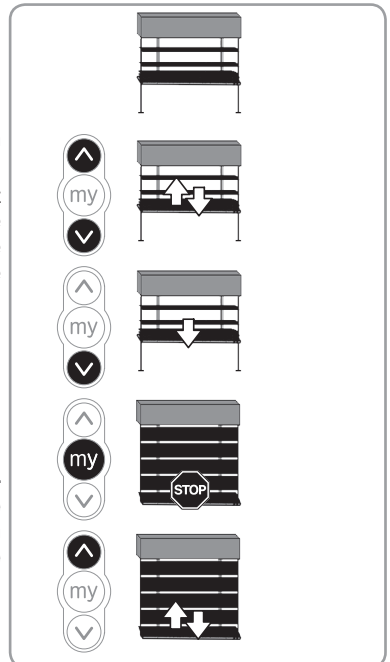

7.4. Änderung der Lamellenwendung



Für den optimalen Betrieb des J4 io Antriebs ist die Einstellung der Lamellenwendung unerlässlich.

Die Lamellenwendung ist der Gesamtwinkel, den die Jalousie benötigt, um von der Position Lamellen geschlossen bis zur Position Lamellen vollständig gedreht zu gelangen.

Die Position Lamellen vollständig gedreht ist erreicht, wenn die Lamellen still stehen und die Jalousie eine erste Aufwärtsbewegung ausführt.

- Drücken Sie die **AB-Taste**, bis die untere Endlage erreicht ist.
- Wenn die Jalousie in der unteren Endlage ist, drücken Sie **5 Sekunden auf die Tasten AUF und AB**: Die Jalousie bewegt sich kurz.
- Drücken Sie die **„my“ Taste** des Somfy io-Funksenders: Die Jalousie bewegt sich kurz.
- Durch kurze Druckimpulse auf die **AUF-Taste** des Somfy io-Funksenders lassen sich die Lamellen von der Position Lamellen geschlossen bis zur Position Lamellen vollständig geöffnet bewegen.
- Gleichzeitig auf die Tasten AUF und «my» des Somfy io-Funksenders drücken, bis die Jalousie eine kurze Bewegung ausführt.

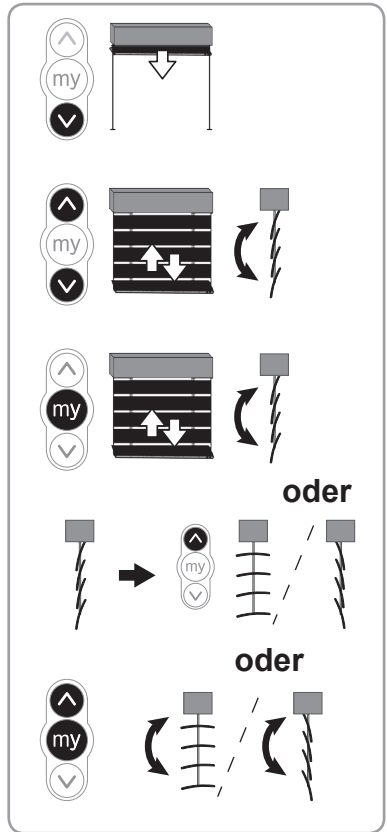

8. TIPPS UND HINWEISE

8.1. Fragen zum J4 io?

Fehlfunktionen	Mögliche Ursachen	Lösungen
Die Jalousie hat keine Funktion.	Die Verkabelung ist fehlerhaft.	Die Verkabelung überprüfen und ggf. ändern.
	Der Überhitzungsschutz ist aktiv.	Warten, bis der Antrieb abgekühlt ist.
	Die Batterie des io-Funksenders ist schwach.	Prüfen, ob die Batterie schwach ist und sie ggf. austauschen.
	Der Funksender ist nicht kompatibel.	Die Kompatibilität überprüfen und den Funksender ggf. austauschen.
	Der verwendete Somfy io-Funksender ist nicht im Antrieb gespeichert.	Einen eingelernten Funksender verwenden oder den Funksender speichern.
Die Jalousie hält zu früh oder zu spät an.	Die Endlagen sind falsch eingestellt.	Endlagen nachjustieren.
Trotz Vorhandensein eines Sonnensensors stellen sich die Lamellen bei geringer Sonneneinstrahlung nicht waagrecht.	Der Sensor ist nicht verknüpft / eingestellt.	Ziehen Sie die Anleitung des Sensors zurate, um die Verknüpfung und die entsprechenden Einstellungen durchzuführen.
	Der Sensor ist verknüpft / eingestellt.	Nachjustieren der Lamellenwendung.
	Die „my“-Position“ ist gelöscht.	Stellen Sie die „my“-Position ein.
Die Lamellen lassen sich schwer neigen.	Der Funksender ist nicht kompatibel.	Verknüpfen und Verwenden Sie einen Funksender vom Typ Situo mobile io VB / Easy sun io / Composio io / Smoove io.
Die Lamellen können nicht ordnungsgemäß ausgerichtet werden.	Die Lamellenwendung ist nicht korrekt eingestellt.	Führen Sie eine erneute Einstellung der Lamellenwendung durch.
Die „my“-Position funktioniert nicht.	Die „my“-Position ist gelöscht.	Stellen Sie die „my“-Position ein.
Die „my“-Position kann nicht wiederholt werden.	Die Lamellenwendung ist nicht korrekt eingestellt.	Führen Sie eine erneute Einstellung der Lamellenwendung und anschließend der „my“-Position durch.
Die Jalousie (oder eine von mehreren) reagiert während einer Einstellung oder Verknüpfung durch den Handsender nicht wie beschrieben.	Die Verknüpfung oder Einstellung wurde nicht korrekt ausgeführt.	Führen Sie eine einfache Spannungsunterbrechung durch und wiederholen Sie wenn nötig die Prozedur.

8.2. Austausch eines verlorenen oder beschädigten Somfy io-Funksenders

Lesen Sie in der entsprechenden Gebrauchsanleitung nach.

8.3. Austausch einer Komponente des Antriebs

Bei Bedarf kann der J4 io Antrieb, die J4 io Plate oder beides ausgetauscht werden.

Führen Sie anschließend folgende Prozeduren durch, um die Funktionsfähigkeit der Anlage zu gewährleisten:

- Verbinden Sie die J4 io Plate mit dem Antrieb und stellen Sie die Spannungsversorgung wieder her
- Führen Sie die Prozedur aus Kapitel «8.4 Zurücksetzen auf Werkseinstellung» durch.
- Führen Sie Prozedur aus Kapitel «5 Inbetriebnahme» durch.

8.4. Zurücksetzen auf Werkseinstellung



Bei diesem Zurücksetzen werden alle Funksender, alle Sensoren und alle Endlagen-Einstellungen gelöscht sowie die Drehrichtung des Antriebs und die Lieblingsposition («my»-Position) zurückgesetzt.

Die aktuelle Position während des Zurücksetzens wird zur neuen unteren Endlage.

Die obere Endlage wird gelöscht.

Die Lieblingsposition des Antriebs wird nach 600 ms von der unteren Endlage aus reinitialisiert.

Die Drehrichtung des Antriebs ist die unter Kapitel 5 angegebene Drehrichtung.

Der Wert der Lamellenwendung wird auf den Standardwert zurückgesetzt (180° einer Antriebswellenumdrehung).

Führen Sie die doppelte Spannungsunterbrechung nur an dem Antrieb durch, der zurückgesetzt werden soll.

- Fahren Sie die Jalousie in eine mittlere Position (wenn oder in eine neue gewünschte Endlage.).
- Unterbrechen Sie die Spannungsversorgung für die Dauer von ca.2 Sekunden.
- Schalten Sie die Spannungsversorgung zwischen ca. 5 s. und ca.15 s. ein.
- Unterbrechen Sie die Spannungsversorgung für die Dauer von ca.2 Sekunden.
- Schalten Sie die Spannungsversorgung wieder ein: Die Jalousie bewegt sich einige Sekunden lang.

Wenn sich die Jalousie in der oberen oder unteren Endlage befindet, bewegt sie sich kurz.

- Drücken Sie 7 s auf die PROG-Taste: Die Jalousie führt eine erste kurze Bewegung aus und einige Augenblicke später eine zweite. Der Antrieb ist jetzt auf Werkseinstellung zurückgesetzt.

Wiederholen Sie jetzt alle Schritte, wie in Kapitel 5 „Inbetriebnahme“ beschrieben.

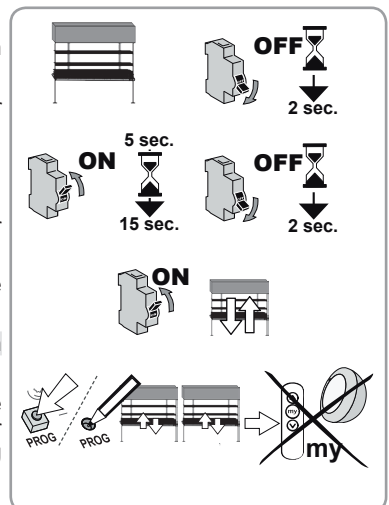

9. TECHNISCHE DATEN

Funkfrequenz	868-870 MHz io homecontrol® bidirektional Triband		
Betriebsspannung	230 V ~ 50 Hz		
Temperaturbereich	- 20 °C bis + 70 °C		
Schutzart (J4 io Antrieb)	IP 54		
Schutzart (J4 io Plate)	IP 67		
Max. Anzahl Funksender / Sensoren	9		
Kapazität der Endabschaltung maximal (in Umdrehungen)	200		
Kapazität der Endabschaltung Einstellung ab Werk (in Umdrehungen)	120		
Schutzklasse (J4 io Antrieb)	I		
Schutzklasse (J4 io Plate)	II (mit durchgeschleiftem Schutzleiter)		
Drehmoment (Nm)	6	10	18
Länge des Antriebs (mm)	306	321	341



Das maximal zulässige Drehmoment am Wellenende des Antriebs J418 beträgt einseitig 12 Nm.

Überhitzungsschutz

Die J4 io Antriebe sind im Fall einer Überhitzung bei **ununterbrochener** Benutzung von mehr als 6 Minuten durch einen Überhitzungsschutz geschützt.

Ausschnitt an der Kopfschiene

📘 Für detaillierte technische Informationen ziehen Sie die Datenblätter und spezifischen Schnittstellenpläne zurate.

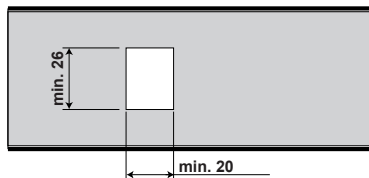

Neigung des Antriebs

Der J4 io Antrieb wurde für den waagerechten Betrieb konzipiert:

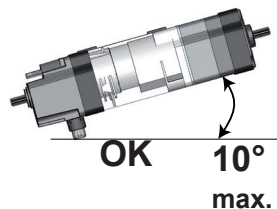

INDICE

1. Introduzione	38	5.5. Programmazione del primo trasmettitore locale io Somfy	48
2. Avvertenze	39	5.6. Controllo delle regolazioni	48
2.1. Sicurezza e responsabilità	39	6. Utilizzo	49
2.2. Istruzioni di sicurezza specifiche	39	6.1. Funzionamento standard	49
3. Montaggio	40	6.2. Funzionamento con un sensore o automatismo Somfy	49
3.1. Cassonetto 58 x 51 mm o 58 x 56 mm aperto in basso	40	7. Modifica delle regolazioni	49
3.2. Cassonetto 58 x 56 mm aperto in alto	40	7.1. Posizione preferita (my)	49
3.3. Cassonetto 57 x 51 mm aperto in alto	41	7.2. Aggiunta/ Eliminazione di trasmettitori io e sensori io Somfy	50
3.4. Cassonetto 78 X 67 mm aperto in basso	42	7.3. Modifica dei fine corsa	50
3.5. Cassonetto 67 X 66 mm aperto in basso	44	7.4. Modifica dell'angolo di orientamento	51
3.6. Ricevitore J4 io	44	8. Consigli e raccomandazioni	52
4. Cablaggio	45	8.1. Domande sul J4 io?	52
5. Messa in servizio	46	8.2. Sostituzione di un trasmettitore io Somfy perso o guasto	53
5.1. Identificazione delle fasi di regolazione già effettuate	46	8.3. Sostituzione di un componente del motore	53
5.2. Pre-programmazione del trasmettitore locale io Somfy	46	8.4. Ripristino alla configurazione originale	53
5.3. Verifica del senso di rotazione del motore	47	9. Dati tecnici	54
5.4. Regolazione di base (fine corsa e corsa angolare)	47		

1. INTRODUZIONE

Il motore J4 io è progettato per motorizzare gli frangisole orientabili, tipi 1 & 2.

Che cos'è io-homecontrol®?

Il motore J4 io utilizza la tecnologia io-homecontrol®, il nuovo protocollo di comunicazione senza fili universale e sicuro, condiviso con i grandi costruttori del settore residenziale. La tecnologia io-homecontrol® permette a tutti i dispositivi per il comfort e la sicurezza di comunicare tra loro e di essere comandati da un unico trasmettitore.

La flessibilità e la perfetta compatibilità del sistema io-homecontrol® permettono di accompagnare l'evoluzione delle vostre necessità. Automatizzare prima le tapparelle, i frangisole orientabili e la porta d'ingresso, e poi le tende esterne, il cancello e la porta del garage, o l'illuminazione del giardino con il sistema io-homecontrol®.

Scaglionati nel tempo, questi dispositivi restano compatibili con l'installazione esistente grazie alla tecnologia io-homecontrol® che garantisce la loro interoperabilità.

Per ulteriori informazioni consultate il sito internet www.io-homecontrol.com.



io-homecontrol® offre una avanzata tecnologia in radio frequenza sicura e facile da installare. Tutti i prodotti contraddistinti dal marchio io-homecontrol® si interfacciano automaticamente tra loro per offrire maggiore comfort, sicurezza e risparmio energetico.

www.io-homecontrol.com

2. AVVERTENZE

2.1. Sicurezza e responsabilità

- Il motore, la coppia e il tempo di funzionamento devono essere regolati in funzione dell'impianto completo.
- Utilizzare esclusivamente gli accessori originali Somfy (adattatori, supporti, connettori, cavo di alimentazione, ecc.).
- Il montaggio, il controllo, la messa in servizio e la manutenzione dell'impianto devono essere eseguiti esclusivamente da personale qualificato.
- Il corretto funzionamento dell'impianto è garantito esclusivamente se l'installazione e il montaggio sono stati eseguiti a regola d'arte, se l'alimentazione elettrica è sufficiente e la manutenzione è stata effettuata.
- L'installatore deve rispettare le norme e le leggi in vigore nel paese di installazione, e ha l'obbligo di informare i suoi clienti in relazione alle condizioni di utilizzo e di manutenzione del prodotto.
- Se il motore è installato ad un'altezza inferiore a 2,5 m dal suolo o da altro livello, le parti mobili dei motori devono essere protette.
- L'impianto non deve essere utilizzato se presenta segni di danneggiamento (ad esempio usura, cavi e molle danneggiati, o fine corsa sregolati).
- L'impianto deve essere protetto al fine di impedirne ogni utilizzo non autorizzato. Prendete le misure di prevenzione per evitare un funzionamento indesiderato.
- I bambini devono essere sorvegliati, per evitare che giochino con i dispositivi. Tenere i telecomandi fuori dalla portata dei bambini.
- Questo dispositivo non è destinato a persone (compresi i bambini) con capacità fisiche o mentali ridotte, o prive di esperienza e conoscenza, salvo nel caso in cui siano sorvegliate, o abbiano ricevuto istruzioni sull'uso di questo dispositivo da parte di una persona responsabile della loro sicurezza.
- Scollegate tutti i cavi di collegamento dell'alimentazione elettrica prima di intervenire sull'impianto.
- Non utilizzate l'impianto se nelle vicinanze vengono eseguite delle operazioni (ad esempio, lavaggio dei vetri).
- Rispettate le istruzioni di montaggio e di utilizzo, in modo particolare le istruzioni di sicurezza del fabbricante del dispositivo da utilizzare.

Con riserva di modifiche tecniche.

2.2. Istruzioni di sicurezza specifiche



Oltre alle istruzioni di sicurezza descritte nel presente manuale, rispettare anche le istruzioni esposte in dettaglio nel documento allegato "Istruzioni di sicurezza da seguire e da conservare".

- 1) Disinserire l'alimentazione corrispondente al frangisole orientabile prima di eseguire ogni operazione di manutenzione su quest'ultimo.

Per evitare di danneggiare il prodotto:

- 2) Non immergerlo mai!
- 3) Evitare gli urti!
- 4) Evitare che cada!
- 5) Non forarlo mai!
- 6) Evitare le manovre in caso di formazione di gelo sul frangisole orientabile.

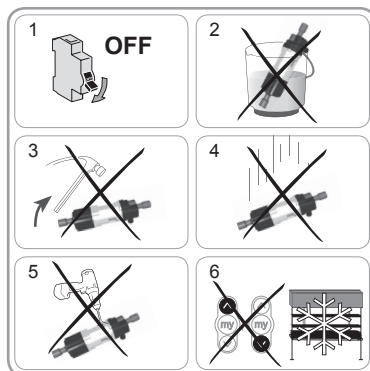

3. MONTAGGIO

3.1 Cassonetto 57 x 51 mm o 58 x 56 mm aperto in basso



- Avvitare i 2 adattatori (1) usando 2 viti M3x8 (2) sull'asse del motore.

Coppia di serraggio = 1,1 N.m



Verificare che il cavo del ricevitore J4 io non passi sopra una parte rotante del motore o del meccanismo.

- Se necessario, premere il bordo del cassonetto (4) nella zona del motore.
- Inserire il motore nel cassonetto (4).
- Usando delle clip (5), fissare il motore nel cassonetto (4) sopra i nastri acustici (6a).
- L'asse può essere fissato nell'adattatore usando una vite senza testa (7).

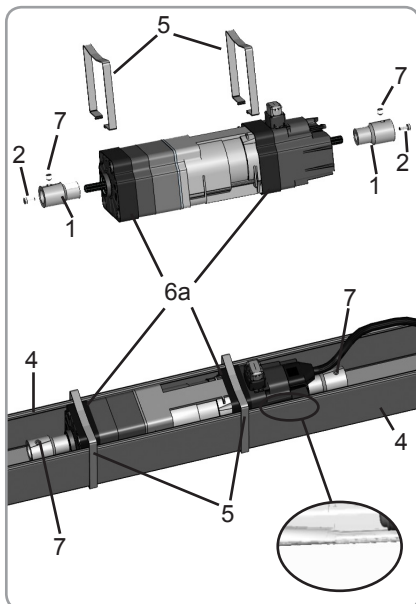

3.2 Cassonetto 58 x 56 mm aperto in alto



Montaggio con clip esterne

- Avvitare i 2 adattatori (1) usando 2 viti M3x8 (2) sull'asse del motore.

Coppia di serraggio = 1,1 N.m



Verificare che il cavo del ricevitore J4 io non passi sopra una parte rotante del motore o del meccanismo.

- Inserire il motore nel cassonetto (4).
- Usando delle clip (5), fissare il motore nel cassonetto (4) sopra i nastri acustici (6a).
- L'asse può essere fissato nell'adattatore usando una vite senza testa (7).

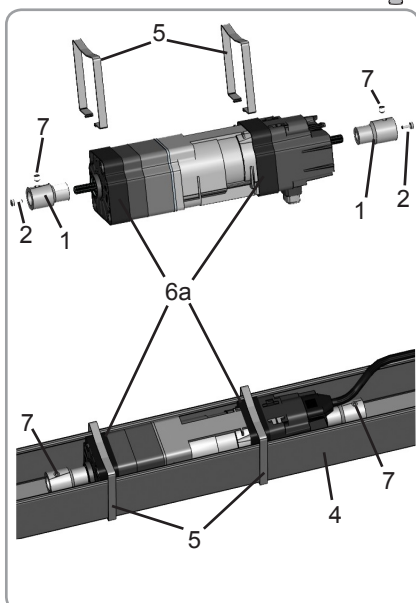

3.3 Cassonetto 57 x 51 mm aperto in alto



Montaggio con clip esterne

- Avvitare i 2 adattatori (1) usando 2 viti M3x8 (2) sull'asse del motore.

Coppia di serraggio = 1,1 N.m



Verificare che il cavo del ricevitore J4 io non passi sopra una parte rotante del motore o del meccanismo.

- Inserire il motore nel cassonetto (4).
- Usando delle clip (5), fissare il motore nel cassonetto (4) sopra i nastri acustici (6a).
- L'asse può essere fissato nell'adattatore usando una vite senza testa (7).

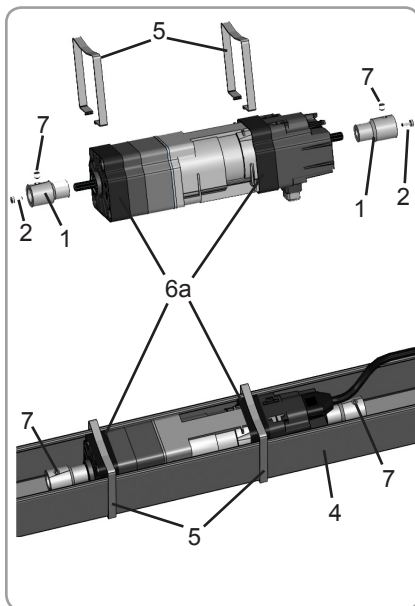

Montaggio con clip interne

- Avvitare i 2 adattatori (1) usando 2 viti M3x8 (2) sull'asse del motore.

Coppia di serraggio = 1,1 N.m



Verificare che il cavo del ricevitore J4 io non passi sopra una parte rotante del motore o del meccanismo.

- Inserire il motore nel cassonetto (4).
- Usando delle clip (5), fissare il motore nel cassonetto (4).
- L'asse può essere fissato nell'adattatore usando una vite senza testa (7).



Le clip interne non sono utilizzabili con i motori J418 (motori J4 con coppia di 18 N.m).

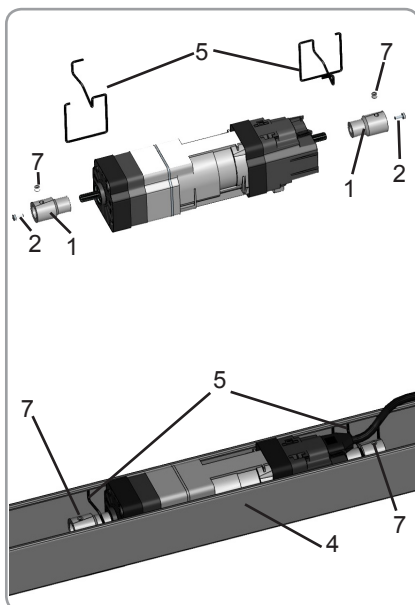

3.4 Cassonetto 78 X 67 mm aperto in basso



Montaggio con motori J406 / J410 (coppia di 6 o 10 N.m)

- Avvitare i 2 adattatori (1) usando 2 viti M3 x 8 (2) sull'asse del motore.

Coppia di serraggio = 1,1 N.m



Verificare che il cavo del ricevitore J4 io non passi sopra una parte rotante del motore o del meccanismo.

- Montare i due adattatori del cassonetto (8) sul motore.
- Inserire il motore nel cassonetto (4).
- Usando la clip (5), fissare il motore nel cassonetto (4).
- L'asse può essere fissato nell'adattatore usando una vite senza testa (7).

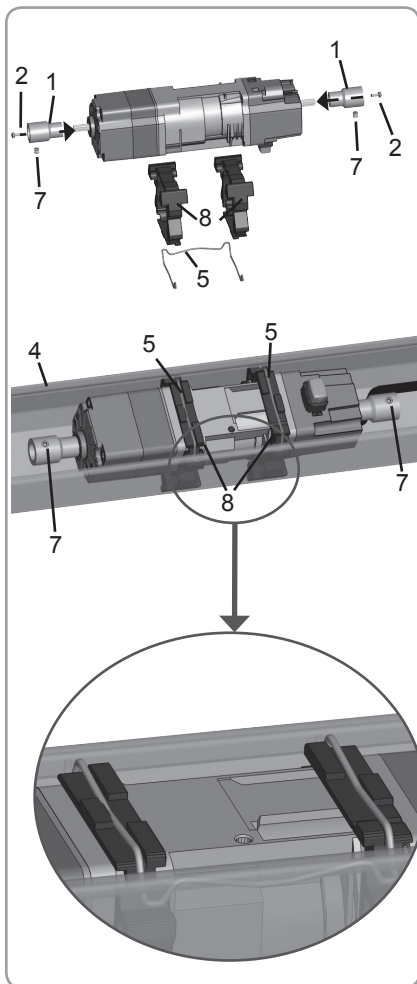

Montaggio con motore J418 (coppia = 18 N.m)

- Avvitare i 2 adattatori (1) usando 2 viti M3 x 8 (2) sull'asse del motore.

Coppia di serraggio = 1,1 N.m



Verificare che il cavo del ricevitore J4 io non passi sopra una parte rotante del motore o del meccanismo.

- Montare i due adattatori del cassonetto (8) sul motore.
- Inserire il motore nel cassonetto (4).
- Usando la clip (5), fissare il motore nel cassonetto (4).
- L'asse può essere fissato nell'adattatore usando una vite senza testa (7).
- Montare la staffa aggiuntiva (9) sul gruppo cassonetto (4) + motore.
- Avvitare la staffa (9) sul motore con una vite M5 x 10 mm. Coppia di serraggio = 4 N.m max. La vite deve essere premuta sulla staffa (9).

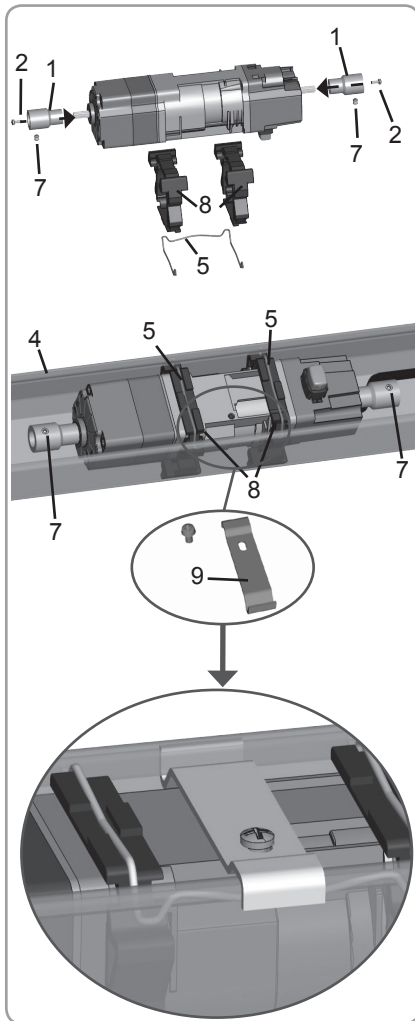

3.5 Cassonetto 67 X 66 mm aperto in basso

- Avvitare i 2 adattatori (1) usando 2 viti M3 x 8 (2) sull'asse del motore.

Coppia di serraggio = 1,1 N.m



Verificare che il cavo del ricevitore J4 io non passi sopra una parte rotante del motore o del meccanismo.

- Montare i due adattatori del cassonetto (8) sul motore.
- Inserire il motore nel cassonetto (4).
- Usando delle clip (5), fissare il motore nel cassonetto (4).

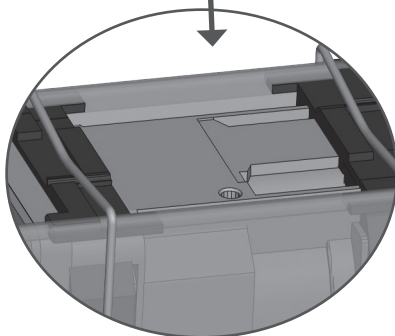
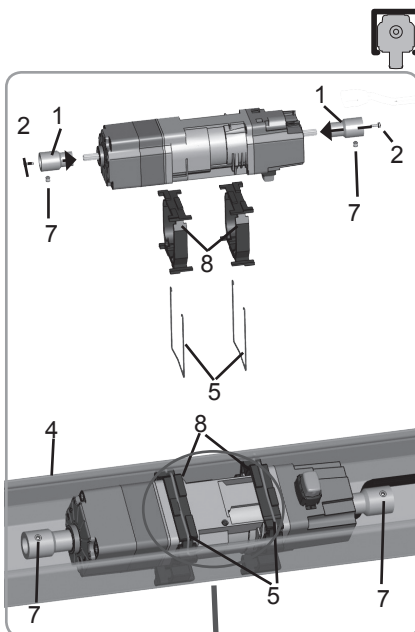

3.6 Ricevitore J4 io



Il ricevitore J4 io è fornito collegato al motore, e deve essere integrato all'interno o all'esterno del cassonetto. In caso di utilizzo di un sensore somfy, il ricevitore deve essere fissato all'esterno del cassonetto.

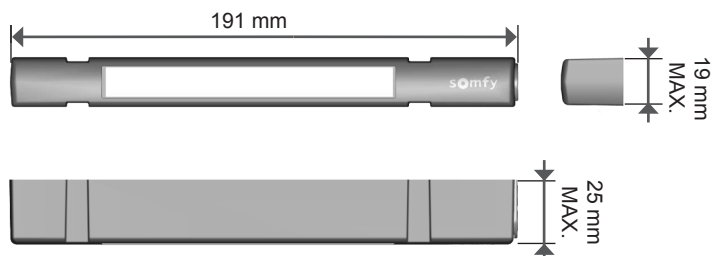

Montaggio all'interno del cassonetto

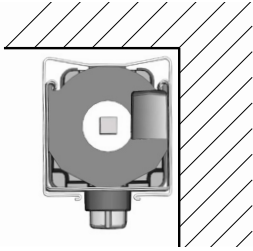

Montaggio all'esterno del cassonetto

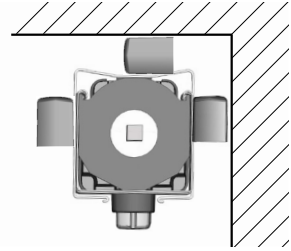

- Il montaggio del ricevitore J4 io all'interno di un cassonetto è compatibile con i seguenti cassonetti ed assi:

CASSONETTO
57 x 51 mm
58 x 56 mm
78 x 67 mm
65 x 64 mm

ASSE
Fino a esagonale da 14 mm
Fino a quadrato da 14 mm
Fino a diametro 14 mm

Per fissare il ricevitore all'interno del cassonetto, potete usare il nastro biadesivo cod.: 9016646.



Il fissaggio del ricevitore con il nastro biadesivo è garantito per temperature da -30°C a 70°C. Tuttavia, per avere la sicurezza di una tenuta corretta nel tempo, è indispensabile incollare questo nastro su una superficie pulita.

4. CABLAGGIO

- Disinserire l'alimentazione.



Questo motore non deve essere collegato ad un trasformatore d'isolamento.

Solo il ricevitore io cod.: 1811130 può essere collegata al motore J4 io.

- Collegare il gruppo motore e ricevitore tenendo conto delle informazioni riportate nella seguente tabella:

	230 V ~ 50 Hz	Cavo ricevitore
1	Neutro (N)	Blu
2	Fase (P) Alto	Nero
3	-	-
4	Terra (⊥)	Verde-Giallo

- Possono essere collegati in parallelo fino a 3 motori, con una lunghezza totale di cavo di 50 m. Le fasi e i neutri devono essere collegati insieme rispettivamente.

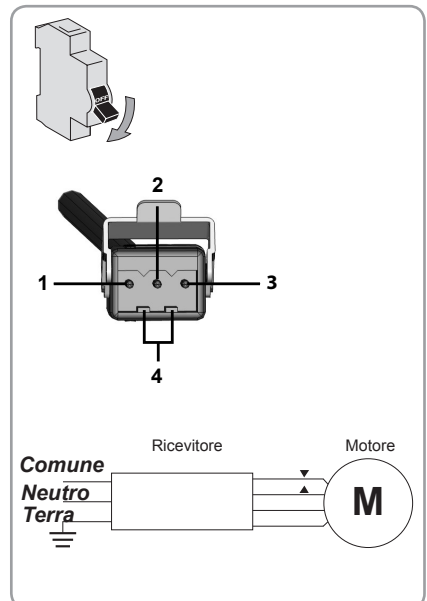

5. MESSA IN SERVIZIO

Il manuale descrive la messa in servizio effettuata esclusivamente con un trasmettitore locale io Somfy di tipo Situo mobile io VB che garantisce una precisione migliore nel momento dell'inclinazione delle lamelle.

Per una messa in servizio effettuata con altri tipi di trasmettitori io, consultare il manuale corrispondente.

5.1. Identificazione delle fasi di regolazione già effettuate

Deve essere alimentato un solo motore alla volta.
Mettere sotto tensione e seguire la procedura "a" o "b", a seconda della reazione del frangisole orientabile:

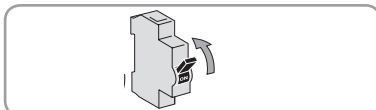

a) Il frangisole orientabile effettua un breve movimento

I fine corsa sono regolati e nessun trasmettitore Somfy è programmato.

Passare al capitolo 5.5 "Programmazione del primo trasmettitore locale io Somfy".

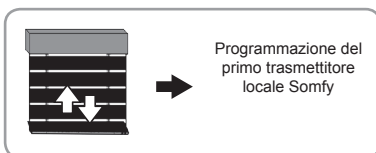

o

b) Il frangisole orientabile non si muove

Premere il **pulsante Salita o Discesa** e seguire la procedura "c" o "d", a seconda della reazione della tenda:

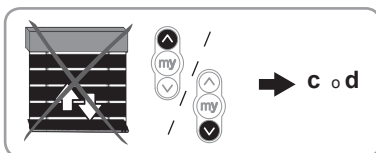

c) Il frangisole orientabile continua a non muoversi

I fine corsa non sono regolati e nessun trasmettitore Somfy è programmato.

Passare al capitolo 5.2 "Pre-programmazione del trasmettitore locale io Somfy".

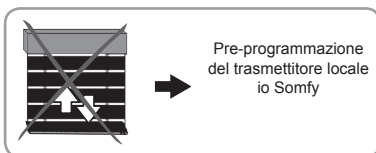

o

d) Il frangisole orientabile sale o scende completamente

I fine corsa sono regolati e il trasmettitore Somfy è programmato.

Passare al capitolo "Utilizzo".

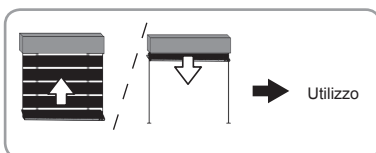

5.2. Pre-programmazione del trasmettitore locale io Somfy

- Premere simultaneamente i **pulsanti Salita e Discesa**.
Il frangisole orientabile effettua un breve movimento, il trasmettitore locale io Somfy è pre-programmato nel motore.

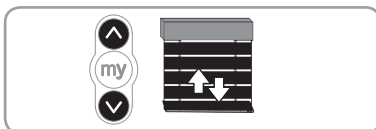

5.3. Verifica del senso di rotazione del motore

- Premere il **pulsante Salita**:
 - a) Se il frangisole orientabile sale, il senso di rotazione è corretto:
passare al capitolo 5.4 "Regolazione di base".
 - b) Se il frangisole orientabile scende, il senso di rotazione non è corretto:
premere il **pulsante "my"** fino al movimento del frangisole orientabile, il senso di rotazione viene modificato.
- Premere il **pulsante Salita** per controllare il senso di rotazione.

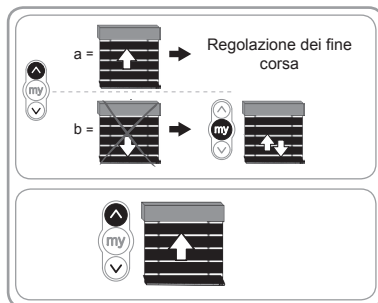

5.4. Regolazioni di base

5.4.1. Regolazione posizioni fine corsa alto e basso



Verificare che il vostro motore J4 io sia stato assemblato correttamente nel frangisole orientabile in posizione bassa, con le lamelle chiuse.

- Premere il **pulsante Salita** per 3 secondi. Il frangisole orientabile ruota nel senso della salita.
- Fermare il frangisole orientabile usando l'arresto sul fungo di sicurezza. **I fine corsa sono regolati. Il fine corsa alto è programmato sul fungo di sicurezza.**

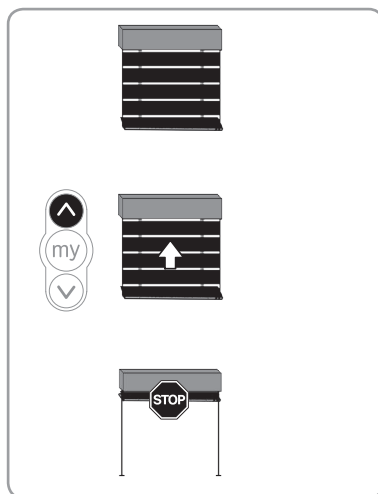

5.4.2. Regolazione dell'angolo di orientamento



Per un funzionamento ottimale del motore J4 io, è indispensabile regolare l'angolo di orientamento.

L'angolo di orientamento è l'angolo totale necessario al frangisole orientabile per passare da una posizione con le lamelle chiuse ad una posizione con le lamelle aperte al massimo.

La posizione con le lamelle aperte al massimo si raggiunge quando l'inclinazione delle lamelle non si sposta più e il frangisole orientabile effettua un primo movimento di salita.

- Premere il **pulsante Discesa** fino a raggiungere la posizione bassa.
- Quando la tenda è in posizione bassa, premere per **5 secondi i pulsanti Salita e Discesa**: il frangisole orientabile effettua un breve movimento.
- Premere il **pulsante "my"** del trasmettitore: il frangisole orientabile effettua un breve movimento.
- Spostare le lamelle dalla posizione con le lamelle chiuse alla posizione con le lamelle aperte al massimo, effettuando delle pressioni brevi con il **pulsante Salita** del trasmettitore.
- Premere simultaneamente i **pulsanti Salita e "my"** del trasmettitore, fino al movimento del frangisole orientabile.

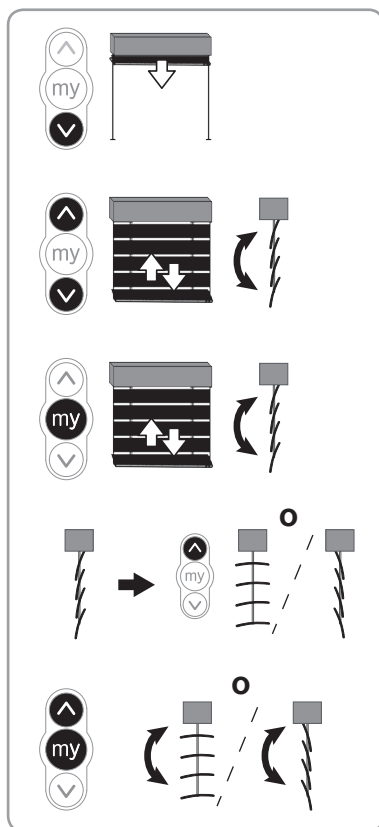

5.5. Programmazione del primo trasmettitore locale io Somfy

5.5.1. Con un trasmettitore locale io Somfy pre-programmato (5.2)

Premere brevemente il **pulsante PROG** di questo trasmettitore: il frangisole orientabile effettua un breve movimento, il trasmettitore è programmato.

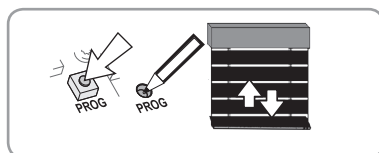

5.5.2. Dopo un'interruzione di corrente

- Premere simultaneamente i **pulsanti Salita e Discesa** del nuovo trasmettitore fino al movimento del frangisole orientabile.
- Premere brevemente il **pulsante PROG** di questo trasmettitore: il frangisole orientabile effettua un breve movimento, il trasmettitore è programmato.

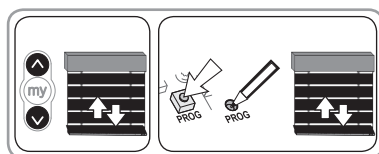

5.6. Controllo delle regolazioni

Controllare la regolazione dei fine corsa alto e basso usando il trasmettitore locale io Somfy.

6. UTILIZZO

6.1. Funzionamento standard (il funzionamento indicato di seguito è possibile soltanto con i seguenti trasmettitori: Situo mobile io VB, Easy Sun io, Composio io e Smoove io)

6.1.1. Posizione preferita "my"

Una posizione intermedia chiamata "posizione preferita (my)", diversa dalla posizione alta e dalla posizione bassa, è pre-programmata nel motore. Questa posizione preferita "my" viene pre-programmata in fabbrica e corrisponde alla posizione "lamelle scese, posizione a giorno".

i Per modificare o eliminare la posizione preferita "my", consultare il capitolo "Modifica delle regolazioni".

Per usare la posizione preferita "my": Premere brevemente il pulsante "my": il frangisole orientabile si mette in movimento e si ferma, poi inclina le lamelle secondo l'inclinazione programmata nella posizione preferita "my".

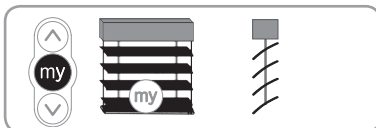

6.1.2. Funzione STOP

Il frangisole orientabile è in movimento.

Premere brevemente il **pulsante "my"**: il frangisole orientabile si ferma automaticamente.

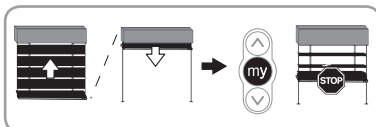

6.1.3. Pulsanti Salita e Discesa

Una pressione breve sul **pulsante Salita o Discesa** effettua l'orientamento delle lamelle del frangisole orientabile.

Una pressione lunga sul **pulsante Salita o Discesa** dà luogo ad una salita o ad una discesa completa del frangisole orientabile.

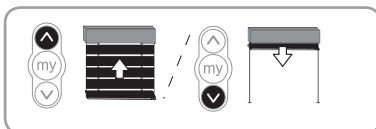

6.2. Funzionamento con un sensore o automatismo

Somfy

Consultare il manuale del sensore io Somfy corrispondente.

7. MODIFICA DELLE REGOLAZIONI

7.1. Posizione preferita (my)

7.1.1. Modifica della posizione preferita (my)

- Posizionare il frangisole orientabile nella nuova posizione preferita (my) desiderata.
- Premere il **pulsante "my"** fino al movimento del frangisole orientabile: la nuova posizione preferita (my) è programmata.

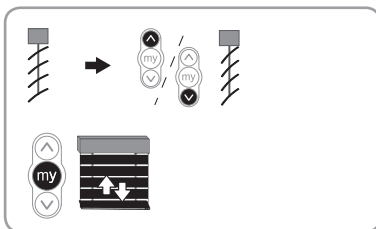

7.1.2. Eliminazione della posizione preferita "my"

- Premere il **pulsante "my"**: il frangisole orientabile si mette in movimento e si ferma nella posizione preferita "my".
- Premere di nuovo il **pulsante "my"** fino al movimento del frangisole orientabile: la posizione preferita (my) viene eliminata.

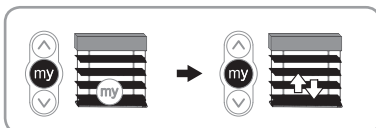

7.2. Aggiunta/ Eliminazione di trasmettitori io e sensori io Somfy

Consultare il manuale corrispondente.

7.3. Modifica dei fine corsa

7.3.1. Modifica del fine corsa alto

- Posizionare il frangisole orientabile in posizione intermedia.
- Premere **per 5 secondi i pulsanti Salita e Discesa**: il frangisole orientabile effettua un breve movimento.
- Premere il **pulsante Salita** (Il frangisole orientabile ruota, si ferma, e poi continua a ruotare nel senso della salita) fino a raggiungere il fine corsa alto desiderato (Il frangisole orientabile continua a salire dopo 3 secondi di pressione sul trasmettitore).
- Fermare il frangisole orientabile nel punto desiderato (Se il fine corsa è stato regolato sul fine corsa di sicurezza, il fine corsa effettivo sarà programmato leggermente al di sotto del fine corsa di sicurezza).
- Premere il **pulsante Discesa**.
Il frangisole orientabile effettua un breve movimento per confermare la programmazione.

Nota: Se si vuole regolare il nuovo fine corsa al di là del fine corsa esistente, il frangisole orientabile si fermerà da solo al livello del fine corsa esistente. Una nuova pressione sul trasmettitore sarà necessaria per superare il fine corsa esistente.

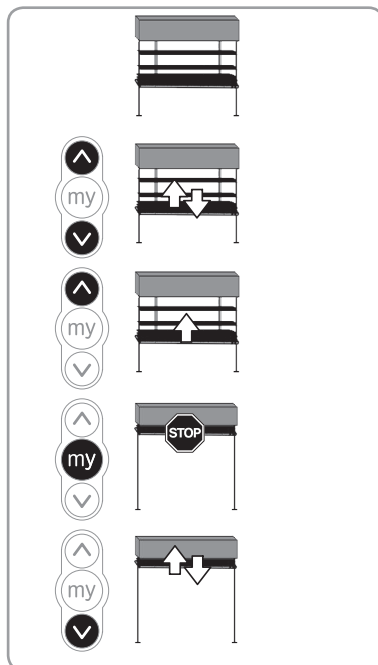

7.3.2. Modifica del fine corsa basso

- Posizionare il frangisole orientabile in posizione intermedia.
- Premere **per 5 secondi i pulsanti Salita e Discesa**: il frangisole orientabile effettua un breve movimento.
- Premere il **pulsante Discesa** (Il frangisole orientabile ruota, si ferma, e poi continua a ruotare nel senso della discesa) fino a raggiungere il fine corsa basso desiderato (Il frangisole orientabile continua a scendere dopo 3 secondi di pressione sul trasmettitore).
- Fermare il frangisole orientabile nel punto desiderato.
- Premere il **pulsante Salita**.
Il frangisole orientabile effettua un breve movimento per confermare la programmazione.

Nota: Se si vuole regolare il nuovo fine corsa al di là del fine corsa esistente, il frangisole orientabile si fermerà da solo al livello del fine corsa esistente. Una nuova pressione sul trasmettitore sarà necessaria per superare il fine corsa esistente.

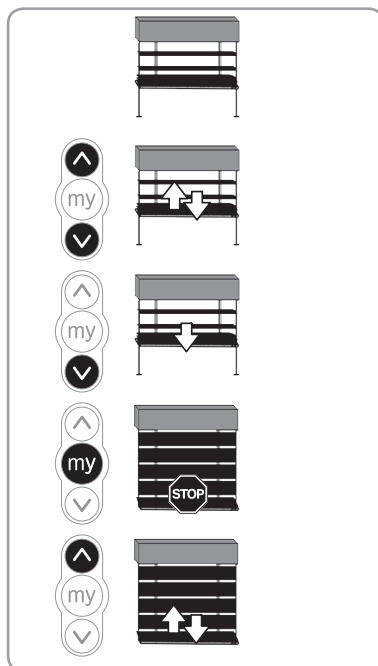

7.4. Modifica dell'angolo di orientamento



Per un funzionamento ottimale del motore J4 io, è indispensabile regolare l'angolo di orientamento.

L'angolo di orientamento è l'angolo totale necessario al frangisole orientabile per passare da una posizione con le lamelle chiuse ad una posizione con le lamelle aperte al massimo.

La posizione con le lamelle aperte al massimo si raggiunge quando l'inclinazione delle lamelle non si sposta più e il frangisole orientabile effettua un primo movimento di salita.

- Premere il **pulsante Discesa** fino a raggiungere la posizione bassa.
- Quando la tenda è in posizione bassa, premere **per 5 secondi i pulsanti Salita e Discesa**: il frangisole orientabile effettua un breve movimento.
- Premere il **pulsante "my"** del trasmettitore: il frangisole orientabile effettua un breve movimento.
- Spostare le lamelle dalla posizione con le lamelle chiuse alla posizione con le lamelle aperte al massimo, effettuando delle pressioni brevi con il **pulsante Salita** del trasmettitore.
- Premere simultaneamente i **pulsanti Salita e "my"** del trasmettitore fino al movimento del frangisole orientabile.

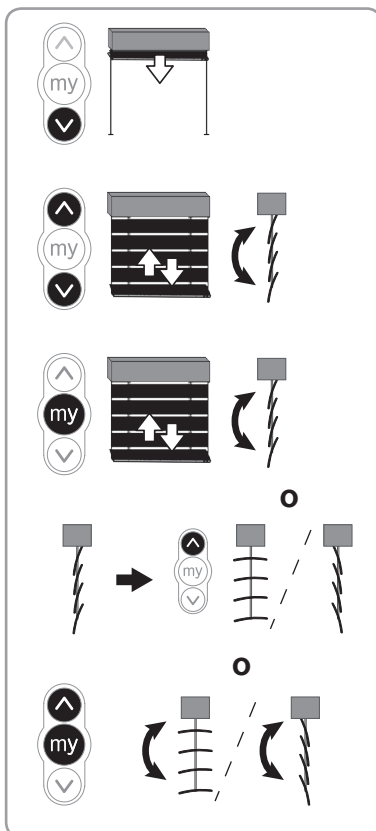

8. CONSIGLI E RACCOMANDAZIONI

8.1. Domande sul J4 io?

Constatazioni	Possibili cause	Soluzioni
Il frangisole orientabile non funziona.	Il cablaggio non è corretto.	Controllare il cablaggio e modificarlo, se necessario.
	Il motore si è surriscaldato.	Attendere che il motore si raffreddi.
	Il livello della batteria del trasmettitore io Somfy è basso.	Controllare se la batteria è scarica e sostituirla, se necessario.
	Il trasmettitore non è compatibile.	Controllare la compatibilità e sostituire il trasmettitore, se necessario.
	Il trasmettitore io Somfy utilizzato non è programmato nel motore.	Utilizzare un trasmettitore programmato o programmare questo trasmettitore.
Il frangisole orientabile si ferma troppo presto o troppo tardi.	I fine corsa non sono impostati correttamente.	Reimpostare i finecorsa.
Nonostante la presenza di un sensore di luminosità solare, quando non c'è più molto sole il frangisole orientabile non orienta le lamelle in posizione orizzontale.	Il sensore non è abbinato / regolato.	Leggere il manuale del sensore per effettuare l'abbinamento e le regolazioni necessarie
	Il sensore è abbinato / regolato.	Regolare di nuovo l'angolo di orientamento.
	La posizione "my" è stata cancellata.	Regolare la posizione "my".
Non riesco ad inclinare facilmente le lamelle.	Il telecomando non è adatto.	Abbinare e poi usare un telecomando Situo mobile io VB / Easy sun io / Compositio io / Smoove io.
Non riesco ad inclinare correttamente le lamelle.	L'angolo di orientamento è regolata male.	Regolare di nuovo l'angolo di orientamento.
La posizione "my" non funziona.	La posizione "my" è stata cancellata.	Regolare la posizione "my".
La mia posizione "my" non è ripetibile.	L'angolo di orientamento è regolata male.	Regolare di nuovo l'angolo di orientamento, poi regolare di nuovo la posizione preferita "my".
La frangisole orientabile (o alcuni) non risponde alla trasmittente come scritto nel manuale durante la registrazione o la connessione.	La registrazione o la connessione non è stata eseguita corretta.	Troncate la tensione una volta e ripetete lo svolgimento all'evenienza.

8.2. Sostituzione di un trasmettitore io Somfy perso o guasto

Consultare il manuale corrispondente.

8.3. Sostituzione di un componente del motore

In caso di necessità, è possibile sostituire fisicamente il motore J4 io, il ricevitore J4 io, oppure entrambi.

In tutte queste situazioni, per fare in modo che l'installazione sia di nuovo operativa, dovete eseguire la seguente procedura:

- Collegare il ricevitore con il motore, poi reinserire l'alimentazione
- Eseguire la procedura del capitolo "8.4 Ripristino alla configurazione originale".
- Eseguire la procedura del capitolo "5 Messa in servizio".

8.4. Ripristino alla configurazione originale



Questa operazione di reset elimina tutti i trasmettitori, tutti i sensori, tutte le regolazioni dei fine corsa e reinizializza il senso di rotazione e la posizione preferita "my" del motore.

La posizione corrente nel momento dell'operazione di reset diventa la nuova posizione di fine corsa basso.

La posizione di fine corsa alto viene cancellata.

La posizione preferita del motore viene reinizializzata a 600 ms a partire dalla posizione di fine corsa basso.

Il senso di rotazione del motore è quello specificato nel capitolo 5.

Il valore dell'angolo di orientamento viene reinizializzato al valore predefinito (180° di giro di asse del motore).

Effettuare il doppio taglio di corrente solo al livello del motore da resettare.

- Posizionare il frangisole orientabile in posizione intermedia (se possibile).
- Disinserire l'alimentazione per 2 sec.
- Alimentare nuovamente il motore tra 5 s e 15 s.
- Disinserire l'alimentazione per 2 sec.
- Reinserrire l'alimentazione: il frangisole orientabile si mette in movimento per alcuni secondi.

Se il frangisole orientabile è al fine corsa alto o basso, effettuerà un breve movimento.

- Mantenere premuto il pulsante PROG per 7 secondi: il frangisole orientabile effettua un primo movimento e poi un secondo movimento alcuni istanti dopo. Il motore è ritornato alla configurazione originale.

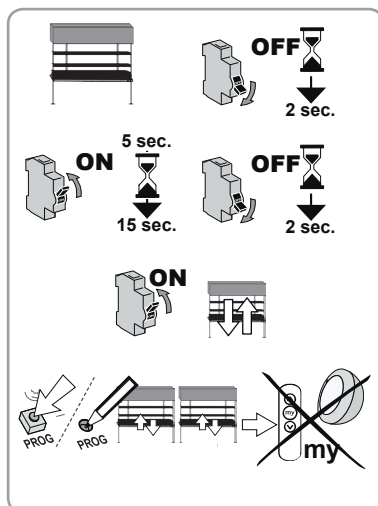

Riprendere le procedure del capitolo "Messa in servizio"

9. DATI TECNICI

Frequenza radio	868-870 MHz io-homecontrol® bidirezionale Tri-band		
Alimentazione	230 V ~ 50 Hz		
Temperatura di utilizzo	da -20°C a +70°C		
Grado di protezione (motore J4 io)	IP 54		
Grado di protezione (ricevitore J4 io)	IP 67		
Numero massimo di trasmettitori e di sensori associati	9		
Capacità massima della gabbia fine corsa (in giri)	200		
Capacità regolata in fabbrica della gabbia fine corsa (in giri)	120		
Livello di sicurezza (motore J4 io)	Classe I		
Livello di sicurezza (ricevitore J4 io)	Classe II		
Coppia (Nm)	6	10	18
Lunghezza motore (mm)	306	321	341



Per il J418, la coppia massima ammessa per una estremità di asse motore è di 12 Nm.

Tempo termico

I motori J4 io sono protetti attraverso un'interruzione termica in caso di surriscaldamento causato da un utilizzo **continuo** superiore a 6 minuti.

Sezione del cassonetto

 Per informazioni tecniche dettagliate, consultare le schede caratteristiche e piani di interfaccia dedicati.

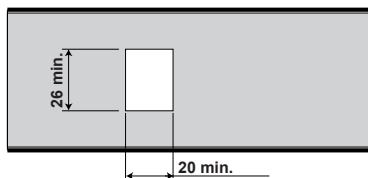

Inclinazione motore

Il motore J4 io è stato progettato per funzionare in posizione orizzontale:

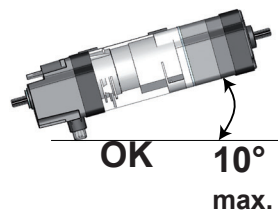
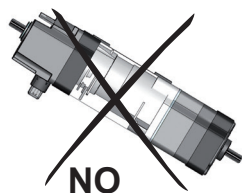



CONTENTS

1. Introduction	56	5.5. Programming the first Somfy io local control point	66
2. Safety	57	5.6. Checking the settings	66
2.1. Safety and responsibility	57	6. Operation	67
2.2. Specific safety advice	57	6.1. Standard operation	67
3. Installation	58	6.2. Operating with a Somfy sensor or automatic function	67
3.1. 58 x 51 mm or 58 x 56 mm head rail, open below	58	7. Modifying the settings	67
3.2. 58 x 56 mm head rail, open above	58	7.1. Favourite position (my)	67
3.3. 57 x 51 mm head rail, open above	59	7.2. Adding/Deleting Somfy io control points and io sensors	68
3.4. 78 X 67 mm head rail, open below	60	7.3. Modifying the end limits	68
3.5. 67 X 66 mm head rail, open below	62	7.4. Modifying the angular travel	69
3.6. J4 io Plate	62	8. Tips and recommendations	70
4. Wiring	63	8.1. Questions on the J4 io?	70
5. Commissioning	64	8.2. Replacing a lost or broken Somfy io control point	71
5.1. Identifying setting steps already completed	64	8.3. Replacing a component of the actuator	71
5.2. Pre-programming the Somfy io local control point	64	8.4. Restoring the original configuration	71
5.3. Checking the motor's direction of rotation	65	9. Technical data	72
5.4. Basic settings (end limits and angular travel)	65		

1. INTRODUCTION

The J4 io actuator is designed to drive the external venetian blind, types 1 & 2.

What is io-homecontrol®?

The J4 io uses io-homecontrol®, the new universal and secure wireless communication protocol, shared by the major manufacturers in the world of home automation. io-homecontrol® enables all comfort and security equipment to intercommunicate and be actuated via a single control point.

The flexibility and perfect compatibility of the io-homecontrol® system provides support for you as your needs evolve. You can start by automating roller shutters, external venetian blinds and the front door, then equip the outside awnings, the gate and garage door or garden lighting with the io-homecontrol® system.

These scalable items of equipment are still compatible with the existing system, thanks to io-homecontrol® technology, which ensures their interoperability.

For further information please visit the website www.io-homecontrol.com.



io-homecontrol® provides advanced and secure radio technology that is easy to install. io-homecontrol® labelled products communicate with each other, improving comfort, security and energy savings.

www.io-homecontrol.com

2. SAFETY

2.1. Safety and responsibility

- The motor, torque and operating time must be adjusted according to the complete installation.
- Only Somfy original accessories should be used (adapters, brackets, connectors, power cable, etc.).
- Fitting, testing, commissioning and repair of the installation must only be carried out by qualified personnel.
- Correct operation of the installation is only guaranteed if the installation and assembly have been carried out according to best practices, if the electrical supply is adequate and if maintenance is carried out.
- The installer must also comply with the current standards and legislation in the country in which the product is being installed, and inform his customers of the usage and maintenance conditions relevant to the product.
- The moving parts of the motors must be protected if operating at less than 2.50 m from the ground or another surface.
- The installation must not be used if it shows any signs of damage (for example wear, damaged cables and springs or ill adjusted end limits).
- The installation must be protected from all unauthorised use. Take preventive measures to avoid any spurious operation.
- Children must be supervised to ensure they do not play with the equipment. Keep remote controls out of the reach of children.
- This equipment is not intended for use by persons (including children) with impaired physical or mental capacities or those without the required knowledge or experience unless supervised by a person responsible for their safety.
- Disconnect all the connection cables from the power supply before operating on the installation.
- Do not use the installation if operations (window cleaning for example) are being carried out nearby.
- Observe the assembly and use guidelines, in particular the safety instructions from the manufacturer of the device to be used.

Subject to technical modifications.

2.2. Specific safety advice



In addition to the safety instructions described in this guide, be sure to also observe the instructions set out in the attached document "Safety instructions to follow and keep".

- 1) Switch off the mains supply for the external venetian blind before performing any service operation in the vicinity.

To avoid damaging the product:

- 2) Never immerse it in liquid!
- 3) Avoid impacts!
- 4) Do not drop it!
- 5) Never drill holes in it!
- 6) Avoid moving the blind if ice has formed on it.

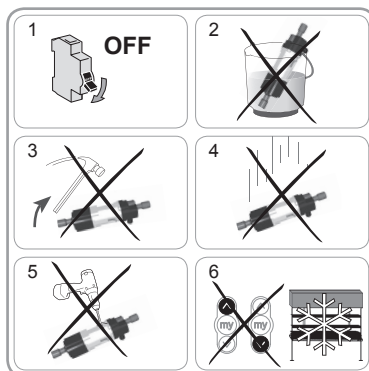

3. INSTALLATION

3.1 57 X 51 mm or 58 x 56 mm head rail, open below



- Screw the 2 adaptors (1) using 2 M3x8 bolts (2) on the motor shaft.

Tightening torque = 1.1 Nm



Ensure that the J4 io plate cable does not pass over a rotating part of the motor or mechanism.

- If necessary, compress the edge of the head rail (4) into the motor zone.
- Insert the motor into the head rail (4).
- Using the clips (5), attach the motor in the head rail (4) above the acoustic tapes (6a).
- The shaft can be fitted into the adapter using a headless screw (7).

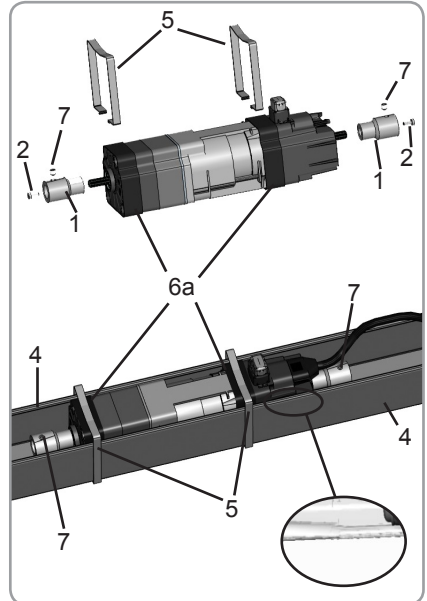

3.2 58 x 56 mm head rail, open above



Installation with external clips

- Screw the 2 adaptors (1) using 2 M3x8 bolts (2) on the motor shaft.

Tightening torque = 1.1 Nm



Ensure that the J4 io plate cable does not pass over a rotating part of the motor or mechanism.

- Insert the motor into the head rail (4).
- Using the clips (5), attach the motor in the head rail (4) above the acoustic tapes (6a).
- The shaft can be fitted into the adapter using a headless screw (7).

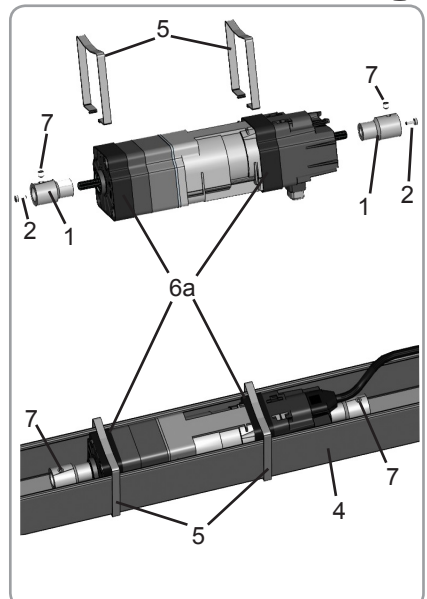

3.3 57 x 51 mm head rail, open above



Installation with external clips

- Screw the 2 adaptors (1) using 2 M3x8 bolts (2) on the motor shaft.

Tightening torque = 1.1 Nm



Ensure that the J4 io plate cable does not pass over a rotating part of the motor or mechanism.

- Insert the motor into the head rail (4).
- Using the clips (5), attach the motor in the head rail (4) above the acoustic tapes (6a).
- The shaft can be fitted into the adapter using a headless screw (7)

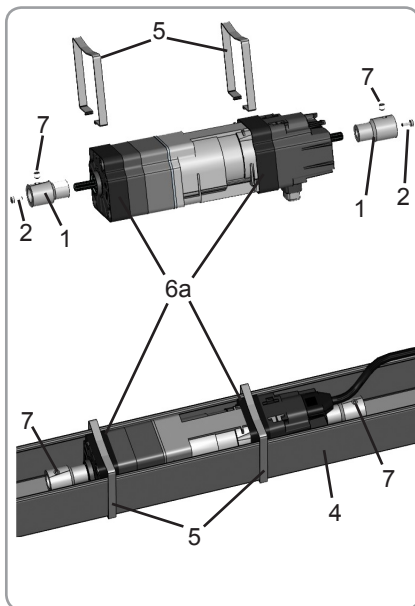

Installation with internal clips

- Screw the 2 adaptors (1) using 2 M3x8 bolts (2) on the motor shaft.

Tightening torque = 1.1 Nm



Ensure that the J4 io plate cable does not pass over a rotating part of the motor or mechanism.

- Insert the motor into the head rail (4).
- Using the clips (5), attach the motor in the head rail (4).
- The shaft can be fitted into the adapter using a headless screw (7).

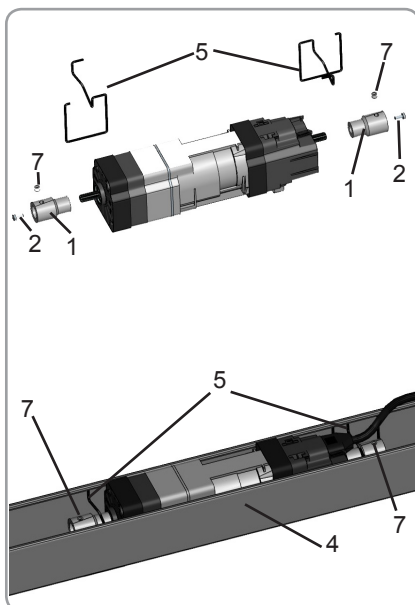

The internal clips cannot be used with J418 motors (J4 motors with a torque of 18 Nm).

3.4 78 x 67 mm head rail, open below



Installation with J406/J410 motors (torque of 6 or 10 Nm)

- Screw the 2 adaptors (1) using 2 M3 x 8 bolts (2) on the motor shaft.

Tightening torque = 1.1 Nm



Ensure that the J4 io plate cable does not pass over a rotating part of the motor or mechanism.

- Fit the two head rail adaptors (8) on the motor.
- Insert the motor into the head rail (4).
- Using the clip (5), attach the motor in the head rail (4).
- The shaft can be fitted into the adapter using a head-less screw (7).

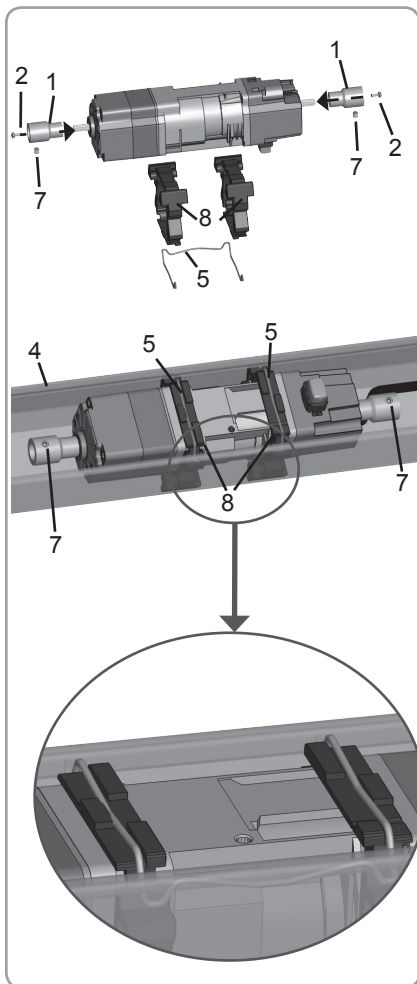

Assembly with J418 motor (torque = 18 N.m)

- Screw the 2 adaptors (1) using 2 M3 x 8 bolts (2) on the motor shaft.

Tightening torque = 1.1 Nm



Ensure that the J4 io plate cable does not pass over a rotating part of the motor or mechanism.

- Fit the two head rail adaptors (8) on the motor.
- Insert the motor into the head rail (4).
- Using the clip (5), attach the motor in the head rail (4).
- The shaft can be fitted into the adapter using a headless screw (7).
- Fit the additional calliper (9) to the head rail (4) + motor assembly.
- Screw the calliper (9) to the motor with an M5 x 10 mm bolt. Tightening torque = 4 N.m maximum. The bolt must be compressed against the calliper (9).

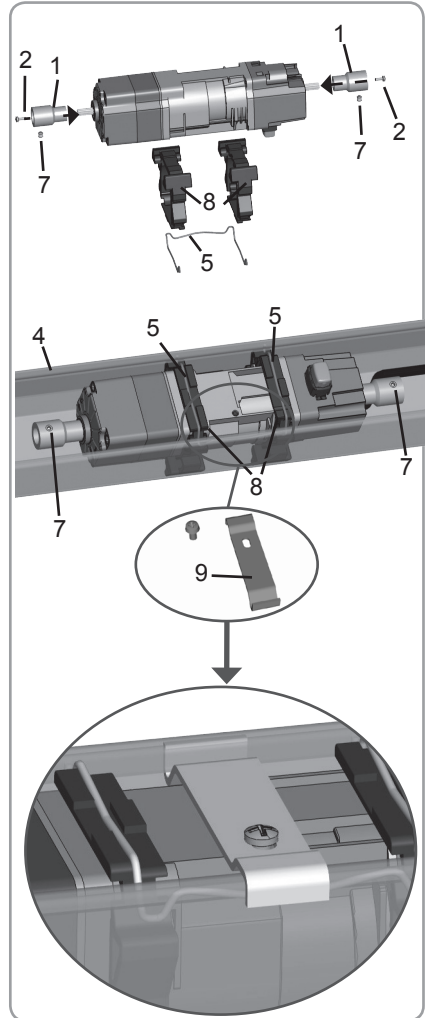

3.5 67 x 66 mm head rail, open below

- Screw the 2 adaptors (1) using 2 M3 x 8 bolts (2) on the motor shaft.

Tightening torque = 1.1 Nm



Ensure that the J4 io plate cable does not pass over a rotating part of the motor or mechanism.

- Fit the two head rail adaptors (8) on the motor.
- Insert the motor into the head rail (4).
- Using the clips (5), attach the motor in the head rail (4).

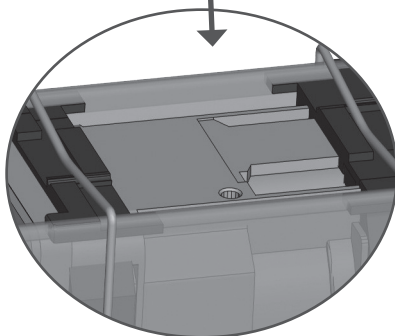
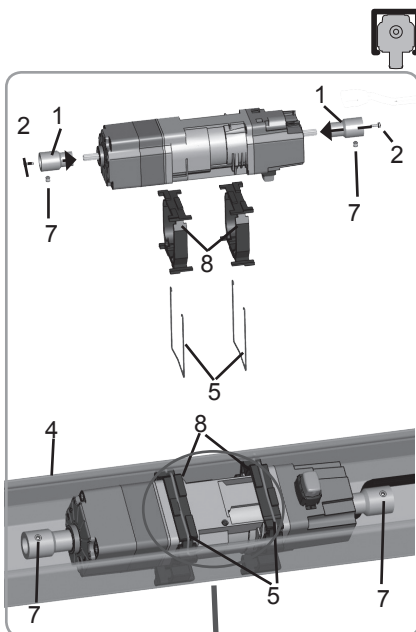

3.6 J4 io Plate



The J4 io plate is supplied connected to the motor; it must be integrated into or on the outside of the head rail. If Somfy sensor is being used, the plate must be fixed to the outside of the head rail.

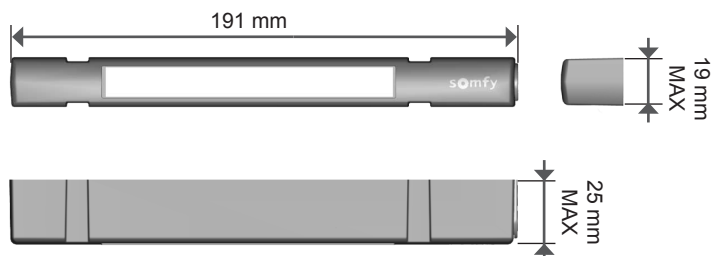

Mounting inside the head rail

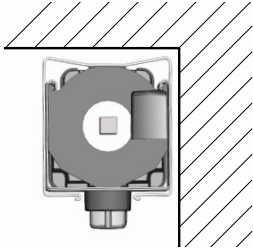

Mounting outside the head rail

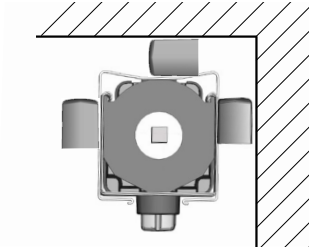

- The mounting of the J4 io plate inside the head rail is compatible with the following head rails and shafts:

HEAD RAIL
57 x 51 mm
58 x 56 mm
78 x 67 mm
65 x 64 mm

SHAFT
Up to 14 mm hex
Up to 14 mm square
Up to 14 mm diameter

In order to fix the plate inside the head rail, you may use double sided adhesive tape ref: 9016646.



Mounting the plate with double sided adhesive tape is guaranteed to temperatures from -30°C to 70°C. However, to ensure proper adhesion over time, it is essential to stick the tape to a clean surface.

4. WIRING

- Cut off the mains power supply.
 - This motor must not be connected to an isolation transformer.
 - Only the io plate ref: 1811130 may be connected to the J4 io motor.
- Connect the motor and plate assembly according to the information in the table below:

	230 V ~ 50 Hz	Plate cable
1	Neutral (N)	Blue
2	Live (P) Top	Black
3	-	-
4	Earth (⊥)	Yellow/Green

- A maximum of 3 motors, with a total cable length of 50 m, can be connected in parallel. Live and neutral must be connected together respectively.

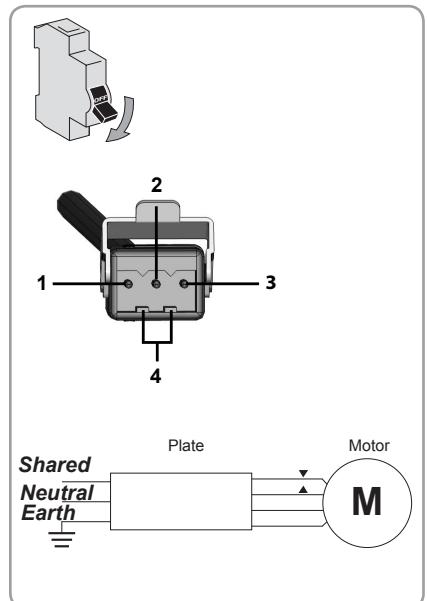

5. COMMISSIONING

The guide only describes commissioning using a Situo mobile io VB type Somfy io local control point which provides greater precision when tilting the slats.

For commissioning using any other io control point, refer to the corresponding guide.

5.1. Identifying setting steps already completed

Only one motor should be powered at a time.
Switch on and follow procedure "a" or "b"
depending on the reaction of the blind:

a) The blind moves briefly

The end limits are set and no
Somfy control point has been stored.
Go to the section entitled 5.5 "Programming the first
Somfy io local control point".

or

b) The blind does not move

Press the **Up or Down buttons** and follow
procedure "c" or "d" depending on the reaction of the
blind:

c) The blind still does not move

The end limits are not set and no
Somfy control point has been stored.
Go to the section entitled 5.2 "Pre-programming the
Somfy io local control point".

or

d) The blind is fully raised or lowered

The end limits are set and the
Somfy control point has been stored.
Go to the section entitled "Operation".

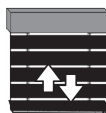
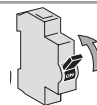

Programming the first
Somfy local control
point



→ c or d



Pre-programming the
Somfy io local control
point

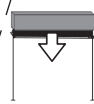

→ Operation

5.2. Pre-programming the Somfy io local control point

- Press the **Up and Down buttons** simultaneously.
The blind moves briefly, the Somfy local
io control point is pre-programmed to the motor.

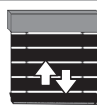

5.3. Checking the motor's direction of rotation

- Press the **Up** button:
 - a) If the blind raises, the direction of rotation is correct: go to the section entitled 5.4 "Basic Settings".
 - b) If the blind lowers, the direction of rotation is incorrect: press the **"my"** button until the blind moves, the direction of rotation is modified.
- Press the **Up** button to check the direction of rotation.

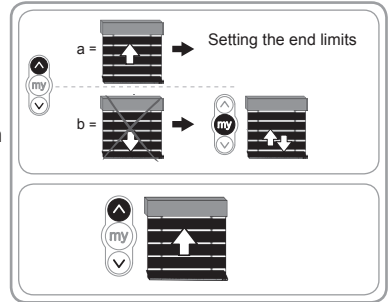

5.4. Basic settings

5.4.1. Setting upper and lower end limits



Check that your J4 io actuator has been assembled in the blind in the lowered position with the slats closed.

- Press the **Up** button for 3 seconds. The blind rotates in the up direction.
- Stop the blind using the stop on the "mushroom" button. **The end limits are set. The upper end limit is stored on the mushroom.**

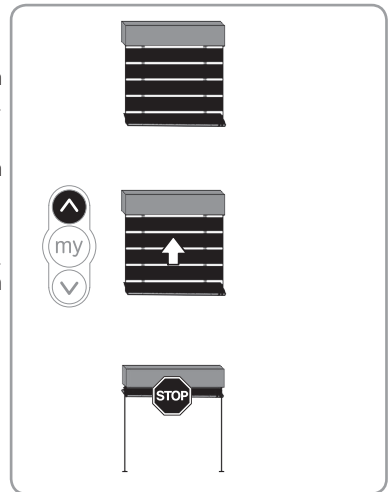

5.4.2. Modifying the angular travel



For optimum operation of the J4 io actuator, it is essential to adjust the angular travel.

The angular travel is the total angle necessary for the blind to change from a slats closed position to a slats fully open position.

The slats fully open position is reached when the slats no longer tilt and the blind makes an initial raising movement.

- Press the **down button** until the lowered position is reached.
- When the blind is in the lowered position, press the **Up and Down buttons for 5 seconds**: the blind moves briefly.
- Press the **"my" button** on the control point: the blind moves briefly.
- Move the slats from the slats closed position to the slats fully open position by briefly pressing the Up button on the control point.
- Press the **Up button and "my" buttons** on the control point at the same time, until the blind moves.

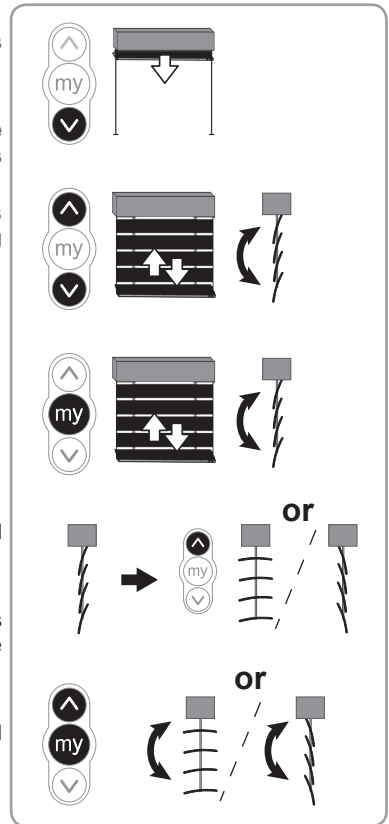

5.5. Programming the first Somfy io local control point

5.5.1. Using a pre-programmed Somfy io local control point (5.2)

Briefly press the **PROG button** on this control point: the blind moves briefly, the control point has been programmed.

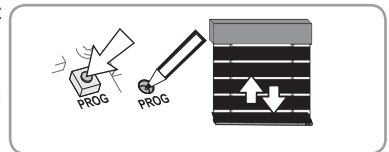

5.5.2. After a power cut

- Press the **Up and Down buttons** on the new control point simultaneously until the blind moves.
- Briefly press the **PROG button** on this control point: the blind moves briefly; the control point has been programmed.

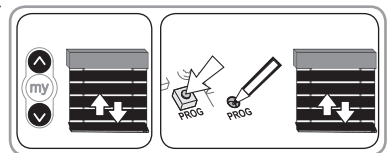

5.6. Checking the settings

Check the settings of the upper and lower end limits using the Somfy io local control point.

6. OPERATING

6.1. Standard operation (the operation below is only possible with the following control points: *Situo mobile io VB, Easy Sun io, Composio io and Smooove io*)

6.1.1. Favourite position (my)

Besides the upper and lower positions, an intermediate position known as the "favourite position (my)" may be programmed in the motor. The "my" favourite position is pre-set in the factory, and corresponds to the "slats lowered, sun protection" position.

i To modify or delete the favourite position (my), see the section entitled "Modifying settings".

To use the favourite (my) position: Briefly press the "my" button: the blind starts to move, then stops and angles the slats in accordance with the angle programmed for the favourite (my) position.



6.1.2. STOP function

The blind is moving.

Briefly press the "my" button: the blind stops automatically.

6.1.3. Up and Down buttons

A brief press on the **Up or Down buttons** causes the slats of the blind to turn.

A long press on the **Up or Down buttons** will cause the blind to raise or lower completely.

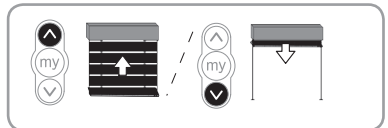
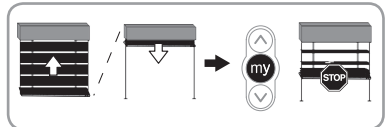

6.2. Operating with a Somfy sensor or automatic function

Refer to the corresponding manual for the Somfy io sensor.

7. MODIFICATION OF THE SETTINGS

7.1. Favourite position (my)

7.1.1. Modifying the favourite position (my)

- Place the blind in the required new favourite position (my).
- Press the "my" button until the blind moves: the new favourite position (my) has been programmed.

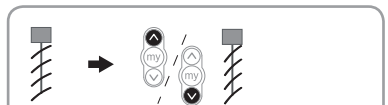

7.1.2. Deleting the favourite (my) position

- Press the "my" button: the blind will start to move and will stop in the favourite position (my).
- Press the "my" button again until the blind moves: the favourite position (my) has been deleted.

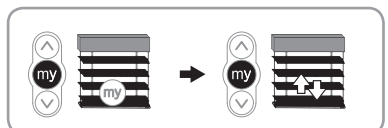

7.2. Adding/Deleting Somfy io control points and io sensors

Refer to the corresponding guide.

7.3. Modifying the end limits

7.3.1. Modifying the upper end limit

- Place the blind in the intermediate position.
- Press the **Up and Down buttons for 5 seconds** the blind moves briefly.
- Press the **Up button** (The blind rotates, stops, then continues to turn in the up direction) until the required end of travel is reached (The blind will continue to rise after the control point is pressed for 3 seconds).
- Stop the blind in the required position (If the end of travel has been set on the mushroom, the effective end of travel will be stored slightly below the mushroom).
- Press the **Down button**.
The blind will move briefly to confirm storage.

Note: If a new end of travel needs to be set beyond the existing end of travel, the blind will stop itself at the existing end of travel. It will be necessary to press the control point again to go past this existing end of travel.

7.3.2. Modifying the lower end limit

- Place the blind in the intermediate position.
- Press the **Up and Down buttons for 5 seconds** the blind moves briefly.
- Press the **Down button** (the blind will turn, stop, then continue in the down direction) until the required lower end of travel is reached (the blind will continue to lower when the control point is pressed for 3 seconds).
- Stop the blind in the required position.
- Press the **Up button**.
The blind will move briefly to confirm storage.

Note: If a new end of travel needs to be set beyond the existing end of travel, the blind will stop itself at the existing end of travel. It will be necessary to press the control point again to go past this existing end of travel.

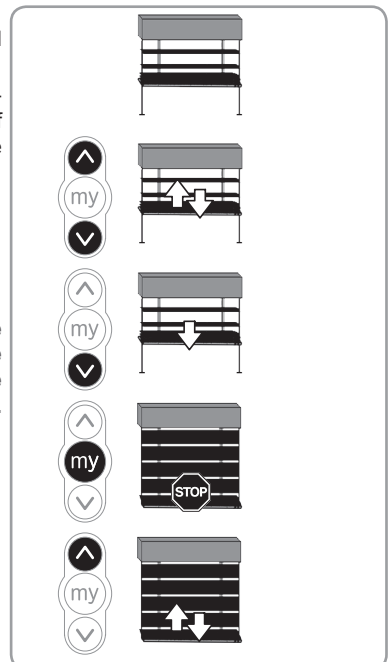
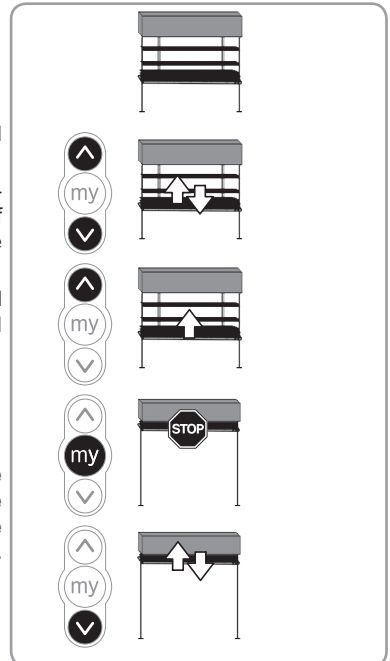

7.4. Modifying the angular travel



For optimum operation of the J4 io actuator, it is essential to adjust the angular travel.

The angular travel is the total angle necessary for the blind to change from a slats closed position to a slats fully open position.

The slats fully open position is reached when the slats no longer tilt and the blind makes an initial raising movement.

- Press the **down button** until the lowered position is reached.
- When the blind is in the lowered position, press the **Up and Down buttons for 5 seconds**: the blind moves briefly.
- Press the **"my" button** on the control point: the blind moves briefly.
- Move the slats from the slats closed position to the slats fully open position by briefly pressing the **Up button** on the control point.
- Press the **Up and "my" buttons** on the control point at the same time, until the blind moves.

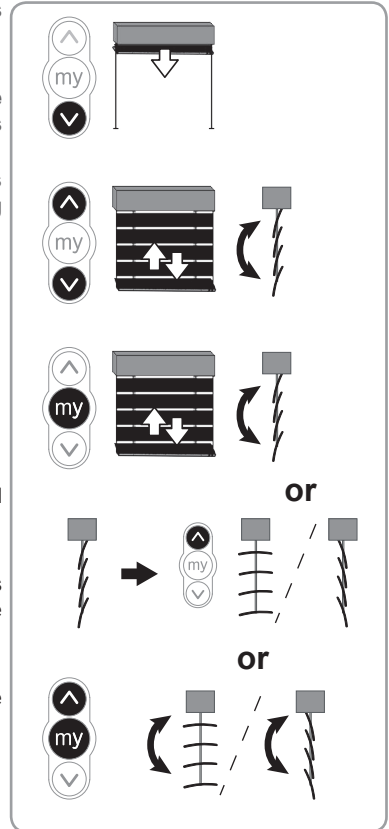

8. TIPS AND RECOMMENDATIONS

8.1. Questions on the J4 io?

Observations	Possible causes	Solutions
The blind does not operate.	The wiring is incorrect.	Check the wiring and modify it if necessary.
	The motor is hot.	Wait until the motor cools down.
	The Somfy io control point battery is low.	Check whether the battery is weak and replace it if necessary.
	The control point is not compatible.	Check for compatibility and replace the control point if necessary.
	The Somfy io control point used has not been programmed into the actuator.	Use a programmed control point or program this control point.
The blind stops too soon or too late.	The end limits have been incorrectly set.	Readjust the end limits.
Despite the presence of a sunlight sensor, when the sunlight is low the blind does not tilt the slats to the horizontal position.	The sensor is not paired/set.	Read the sensor manual to carry out the pairing and appropriate settings
	The sensor is paired/set.	Readjust the angular travel.
	The "my" position is cleared.	Set the "my" position.
I can't tilt the slats easily.	The remote control is not compatible.	Pairing and using a Situo mobile io VB/Easy Sun io/Composio io/Smooove io remote control.
I can't tilt the slats properly.	The angular travel is incorrectly set.	Readjust the angular travel.
The "my" position is not working.	The "my" position is cleared.	Set the "my" position.
My "my" position cannot be repeated.	The angular travel is incorrectly set.	Readjust the angular travel and then reset the "my" favourite position.
The blind (or one of several) does not react as described in the manual during pairing or setting.	Pairing or setting has been not executed correctly.	Only cut shortly the power and repeat the procedure if necessary.

8.2. Replacing a lost or broken Somfy io control point

Refer to the corresponding guide.

8.3. Replacing a component of the actuator

If necessary it is possible to physically replace the J4 io motor, the J4 io plate, or both.

In all circumstances, in order to have an operational installation, the following procedure must be carried out:

- Connect the plate with the motor, then reconnect the mains power supply
- Carry out the procedure from the section "8.4 Return to factory configuration".
- Carry out the procedure in section "5 Commissioning".

8.4. Restoring the original configuration



This reset deletes all control points, all the sensors and all the end limit settings, and resets the actuator's direction of rotation and favourite position "my".

The current position during the reset then becomes the new lower end limit position.

The upper end limit is cleared.

The favourite position of the actuator is reset to 600 ms from the lower end limit position.

The direction of rotation of the actuator is that specified in section 5.

The value of the angular travel is reset to the default value (180° rotation of the motor shaft).

Only switch off the power for the actuator to be reset.

- Place the blind in the intermediate position (if possible).
- Cut the power supply for 2 seconds.
- Switch the power supply back on for 5 to 15 seconds.
- Cut the power supply for 2 seconds.
- Switch the power supply back on: the blind starts to move for a few seconds.

If the blind is at the upper or lower end limit, it will move briefly.

- Hold down the PROG button for 7 seconds: the blind will move once then again a few moments later. The actuator is in factory configuration.

Repeat the procedures from the "Commissioning" section

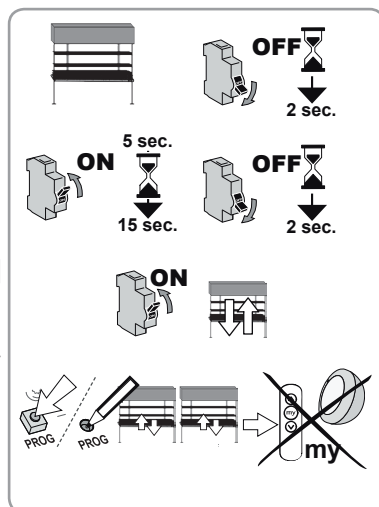

9. TECHNICAL DATA

Radio frequency	868-870 MHz io-homecontrol®, two-way Tri-band		
Power supply	230 V ~ 50 Hz		
Operating temperature	- 20°C to + 70°C		
Protection rating (J4 io motor)	IP 54		
Protection rating (J4 io plate)	IP 67		
Maximum number of associated control points and sensors	9		
Maximum end of travel cage capacity (in turns)	200		
Factory set end of travel cage capacity (in turns)	120		
Safety level (J4 io motor)	Class I		
Safety level (J4 io plate)	Category II		
Torque (Nm)	6	10	18
Motor length (mm)	306	321	341



For the J418, the maximum permissible torque for an end of the motor shaft is 12 Nm.

Thermal time

J4 io motors are protected by a thermal cut-out in case of overheating caused by **continuous** use for longer than 6 minutes.

Head rail breakdown

 For detailed technical information, refer to the specifications sheets and dedicated interface plans.

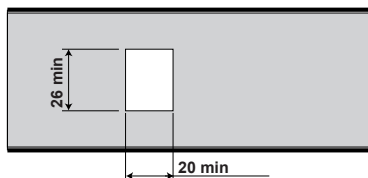

Motor tilt

The J4 io motor has been designed to operate horizontally:

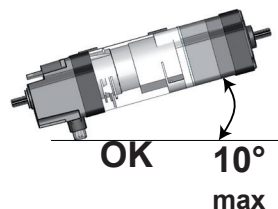

Somfy
50 Avenue du Nouveau Monde
BP 152 - 74307 Cluses Cedex
France
T +33 (0)4 50 96 70 00
F +33 (0)4 50 96 71 89

www.somfy.com

Somfy Worldwide

Argentina: Somfy Argentina Tel: +55 11 (0) 4737-3700	Finland: Somfy Nordic AB Finland Tel: +358 (0)9 57 130 230 Fax: +358 (0)9 57 130 231	Kingdom of Saudi Arabia: Somfy Saoudi Riyadh : Tel: +966 1 47 23 020 Tel: +966 1 47 23 033 Jeddah : Tel: +966 2 69 83 353	Russia: Somfy LLC. Tel: +7 495 781 47 72	Turkey: Somfy TurkeyMah., Tel: +90 (0) 216 651 30 15
Australia: Somfy PTY LTD Tel: +61 (2) 8845 7200	France : Somfy France Tel. : +33 (0) 820 374 374	Kuwait: Somfy Kuwait Tel: +965 4348906	Serbia: SOMFY Predstavništvo Tel: 00381 (0)25 841 510	United Arab Emirates: Somfy Gulf Jebel Ali Free Zone Tel: +971 (0) 4 88 32 808
Austria: Somfy GesmbH Tel: +43 (0) 662 / 62 53 08 - 0	Germany: Somfy GmbH Tel: +49 (0) 7472 930 0	Lebanon: Somfy Lebanon Tel: +961 (0) 1 391 224	Singapore: Somfy PTE Ltd Tel: +65 (0) 6383 3855	United Kingdom: Somfy Limited Tel: +44 (0) 113 391 3030
Belgium: Somfy Belux Tel: +32 (0) 2 712 07 70	Greece: SOMFY HELLAS S.A. Tel: +30 210 6146768	Malaysia: Somfy Malaysia Tel: +60 (0) 3 228 74743	Slovak republic: Somfy, spol. s r.o. Tel: +421 337 718 638 Tel: +421 905 455 259	United States: Somfy Systems Tel: +1 (0) 609 395 1300
Brasil: Somfy Brasil Ltda Tel: +55 11 3695 3585	Hong Kong: Somfy Co. Ltd Tel: +852 (0) 2523 6339	Mexico: Somfy Mexico SA de CV Tel: 52 (55) 4777 7770	South Korea: Somfy JOO Tel: +82 (0) 2594 4331	
Canada: Somfy ULC Tel: +1 (0) 905 564 6446	Hungary : Somfy Kft Tel: +36 1814 5120	Morocco: Somfy Maroc Tel: +212-22443500	Spain: Somfy Espana SA Tel: +34 (0) 934 800 900	
China: Somfy China Co. Ltd Tel: +8621 (0) 6280 9660	India: Somfy India PVT Ltd Tel: +(91) 11 4165 9176	Netherlands: Somfy BV Tel: +31 (0) 23 55 44 900	Sweden: Somfy Nordic AB Tel: +46 (0)40 16 59 00	
Croatia : Somfy Predstavništvo Tel: +385 (0) 51 502 640	Indonesia: Somfy Jakarta Tel: +(62) 21 719 3620	Norway: Somfy Nordic Norge Tel: +47 41 57 66 39	Switzerland: Somfy A.G. - Tel: +41 (0) 44 838 40 30	
Cyprus : Somfy Middle East Tel: +357(0) 25 34 55 40	Iran: Somfy Iran Tel: +98-217-7951036	Poland: Somfy SP Z.O.O. Tel: +48 (22) 50 95 300	Syria: Somfy Syria Tel: +963-9-55580700	
Czech Republic: Somfy, spol. s.r.o. Tel: (+420) 296 372 486-7	Italy: Somfy Italia s.r.l Tel: +39-024847181	Portugal: Somfy Portugal Tel. +351 229 396 840	Taiwan: Somfy Development and Taiwan Branch Tel: +886 (0) 2 8509 8934	
Denmark: Somfy Nordic Danmark Tel: +45 65 32 57 93	Japan: SOMFY KK Tel: +81 (0)45 481 6800	Romania: Somfy SRL Tel.: +40 - (0)368 - 444 081	Thailand: Bangkok Regional Office Tel: +66 (0) 2714 3170	
Export: Somfy Export Tel: + 33 (0)4 50 96 70 76 Tel: + 33 (0)4 50 96 75 53	Jordan: Somfy Jordan Tel: +962-6-5821615		Tunisia: Somfy Tunisia Tel: +216-98303603	