



## MANUAL DE UTILIZARE

& certificat de conformitate

pentru

## **GENERATOare de CURENT ELECTRIC**

### **SuperHIBRID**

Alimentate cu GPL/GAZ NATURAL/BENZINĂ

Seriile

- NRG-3000
- NRG-7000
- NRG-10000

## CUPRINS

|                                       |    |
|---------------------------------------|----|
| 1. INFORMAȚII PRIVIND SIGURANȚA ..... | 1  |
| 2. FUNCȚIILE DE COMANDĂ .....         | 2  |
| 3. PREGĂTIREA .....                   | 5  |
| 4. OPERAREA .....                     | 9  |
| 5. OPRIREA MOTORULUI .....            | 11 |
| 6. ÎNTREȚINEREA PERIODICĂ .....       | 12 |
| 7. DEPOZITARE ȘI TRANSPORT .....      | 14 |
| 8. REMEDIEREA PROBLEMELOR .....       | 15 |
| 9. SPECIFICAȚII TEHNICE .....         | 15 |
| 10. DIAGRAMA ELECTRICĂ.....           | 16 |

## 1. INFORMAȚII PRIVIND SIGURANȚA



### AVERTISMENT

- \* Vă rugăm să citiți și să înțelegeți pe deplin acest manual înainte de a porni motorul
- \* Nerespectarea instrucțiunilor de AVERTIZARE poate duce la vătămări corporale grave sau chiar deces.
- \* Motorul și eșapamentul sunt fierbinți.
- \* Amplasați dispozitivul în locuri în care trecătorii sau copiii nu pot ajunge.
- \* Evitați amplasarea oricăror materiale inflamabile lângă gura de evacuare a eșapamentului în timpul funcționării.
- \* Mențineți dispozitivul la cel puțin 1 metru de clădiri sau alte echipamente, în caz contrar, motorul se poate supraîncălzi.
- \* Evitați pornirea motorului când este acoperit împotriva depunerilor de praf.
- \* Gazele de eșapament conțin monoxid de carbon toxic care poate provoca pierderea conștiinței și chiar decesul în timp scurt. Nu folosiți niciodată generatorul amplasat în locuri închise sau slab aerisite. Dacă trebuie folosit generatorul amplasat în astfel de locuri, asigurați o ventilație adecvată.
- \* Nu atingeți niciodată dispozitivul cu mâinile umede. În caz contrar, se va produce un șoc electric care duce la vătămări corporale grave și chiar la deces.
- \* Asigurați împământarea generatorului.
- \* Utilizați un conductor de împământare cu o capacitate de curent suficientă.
- \* Recomandăm ferm să consultați un electrician calificat pentru a asigura respectarea codurilor electrice locale.
- \* Note privind conectarea:  
Evitați conectarea generatorului la prizele electrice comerciale.  
Evitați conectarea generatorului în paralel cu oricare alt generator.  
1. Corect                      2. Incorect
- \* Generatorul produce tensiune puternică.  
NU atingeți firele neizolate sau prizele.  
NU folosiți cabluri electrice uzate, deteriorate sau destrămate.  
NU permiteți copiilor sau persoanelor necalificate să folosească sau să repare generatorul.
- \* Înlocuiți furtunul la primul semn de scurgere sau când observați că este fisurat.
- \* Depășirea capacității de funcționare a generatorului poate duce la deteriorarea acestuia și/sau a dispozitivelor electrice conectate la acesta.
- \* Folosiți doar piese de schimb originale ale DISTRIBUITORULUI AUTORIZAT DE VÂNZĂRI & SERVICE sau echivalentul acestora. Setul de schimb care nu este de calitate echivalentă poate duce la deteriorarea generatorului.

### NOTA:

- \* Această unitate are motor care funcționează cu gaz natural sau GPL
- \* Acest manual trebuie considerat ca parte permanentă a motorului și trebuie să-l însoțească în caz de revânzare.
- \* Ne rezervăm dreptul de a-l modifica fără notificare prealabilă și fără ca aceasta să implice vreo obligație.

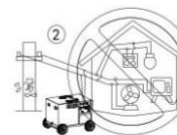
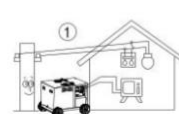
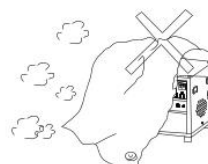
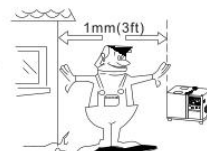

## 2.FUNCȚIILE DE COMANDĂ

1. Motorul
2. Bușonul de golire a uleiului
3. Capacul rezervorului de ulei
4. Bateria
5. Ieșire ATS
6. Calculograf Hz/H/V
7. Priză AC
8. Terminal împământare
9. Priză DC12V
10. Întrerupător de circuit DC
11. Întrerupător AC
12. Rezervor combustibil
13. Capacul rezervorului de combustibil
14. Indicator nivel combustibil
15. Comutator motor
16. Manetă combustibil
17. Manetă șoc
18. Filtru aer
19. Demaror cu sfoară
20. Conector ATS
21. Voltmetru
22. Controler ATS
23. Comutator model ATS
24. Comutator oprire/pornire ATS
25. Indicator alimentare de la oraș
26. Indicator generator
27. Indicator ieșire
28. Terminal încărcare
29. Terminal generator
30. Terminal alimentare de la oraș
31. Conector ATS
32. Terminal împământare
33. Siguranță

## NRG-7000

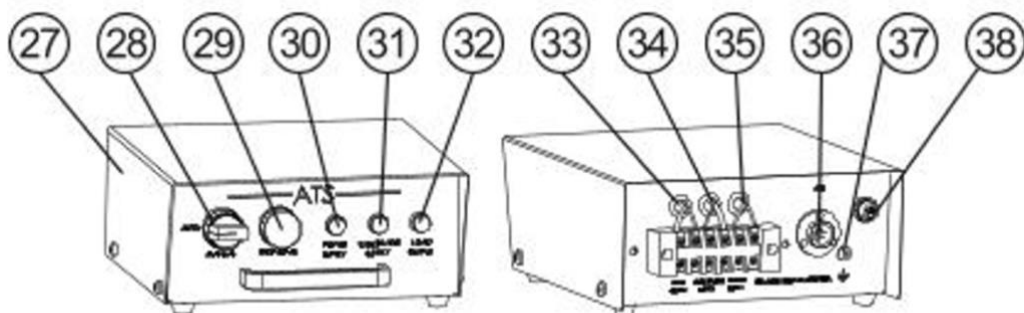
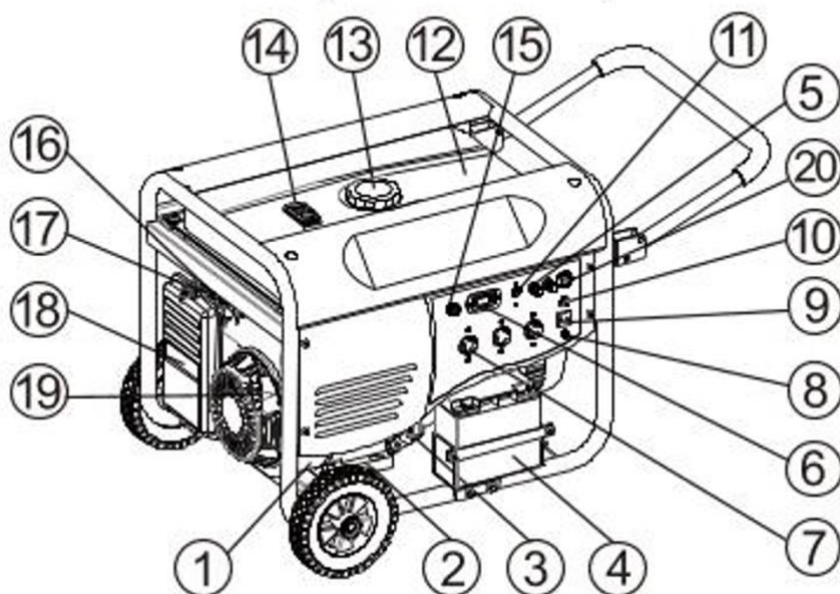

## 2.FUNCȚIILE DE COMANDĂ

1. Demaror cu sfoară
2. Comutator manual al admisiei de gaz
3. Admisia de gaz
4. Motor
5. Bușonul de golire a uleiului
6. Capacul rezervorului de ulei
7. Bateria
8. Comutator motor
9. Priză AC
10. Întrerupător de circuit DC
11. Priză DC12V
12. Terminal împământare
13. Întrerupător AC
14. Rezervorul de combustibil
15. Contor combustibil ansamblu
16. Calculograf Hz/H/V
17. Șurub mâner
18. Capacul rezervorului de combustibil
19. Manetă combustibil
20. Ansamblu carburator
21. Manetă șoc
22. Filtru aer
23. Voltmetru

## NRG-10000

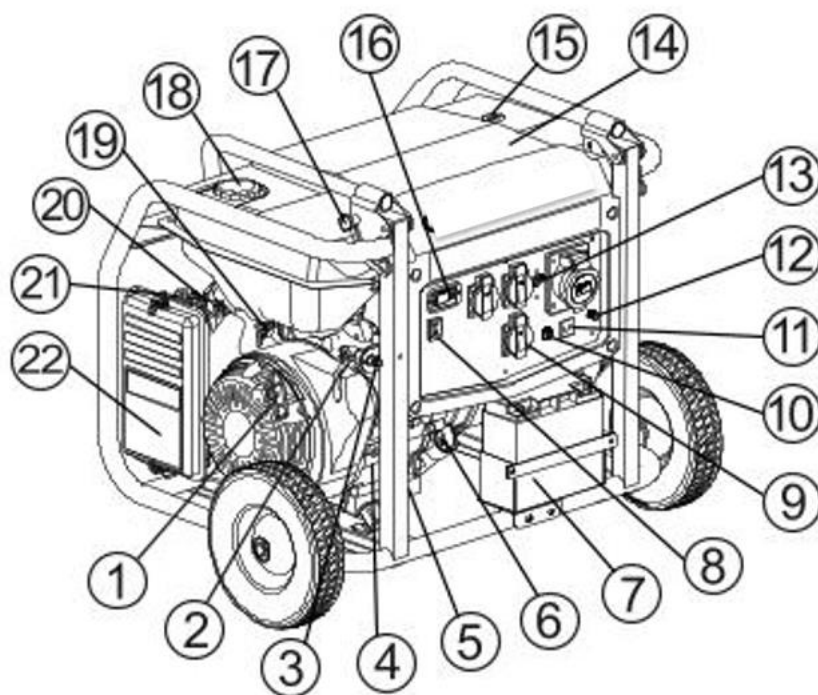

## NRG-3000

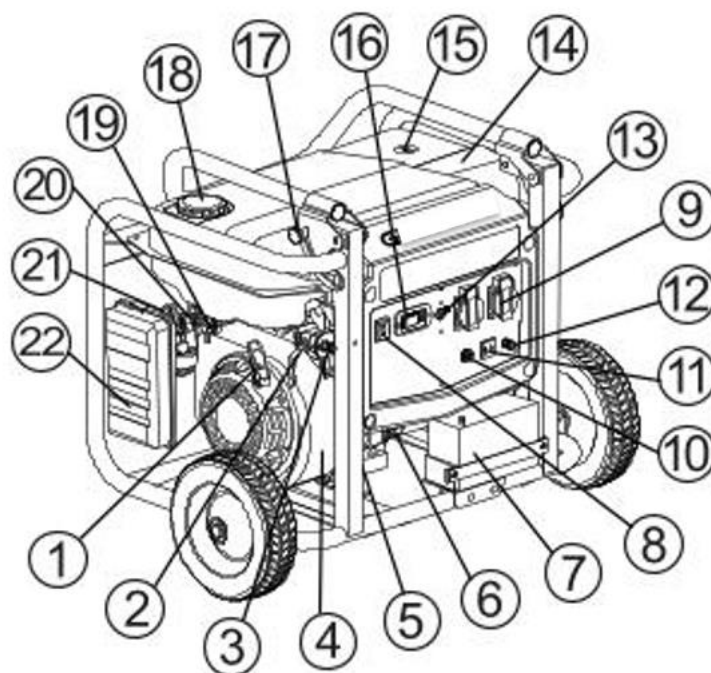



## 2. PREGĂTIREA

1. Se deschide cutia, se îndepărtează ①, se assemblează ②, se îndepărtează generatoarele
2. Se slăbește șurubul și se îndepărtează carcasa mare
3. Se assemblează roțile ⑥ ⑧ ⑨  
12/13/14  
16/17/18/19/20/21  
22/23/24/25/26/27  
28/29
4. Se instalează bateria (④-) (⑤+)
5. Se umple cu ulei ⑩, se umple cu benzină ⑮
6. Pentru a preveni șocul electric din cauza aparatelor defecte, generatorul trebuie să aibă împământare. Conectați un fir rezistent între terminalul de împământare și sursa la sol ⑪.

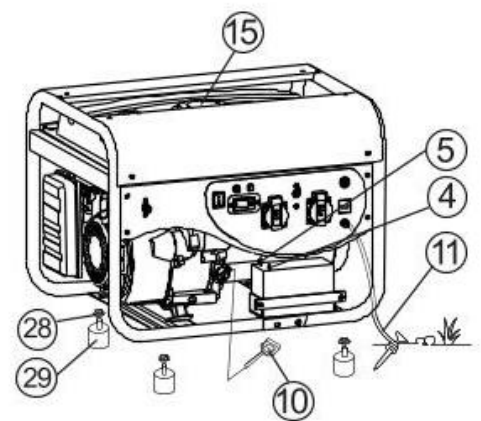
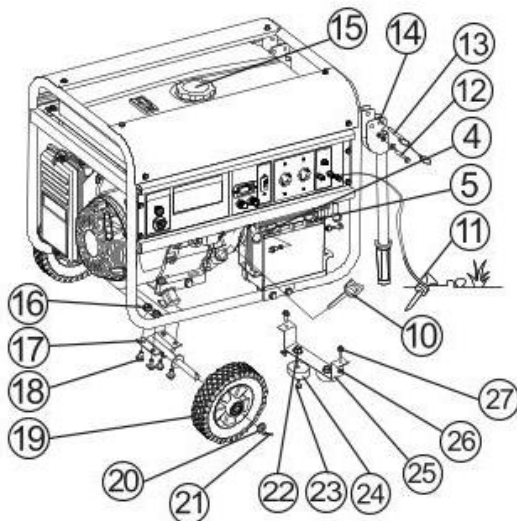
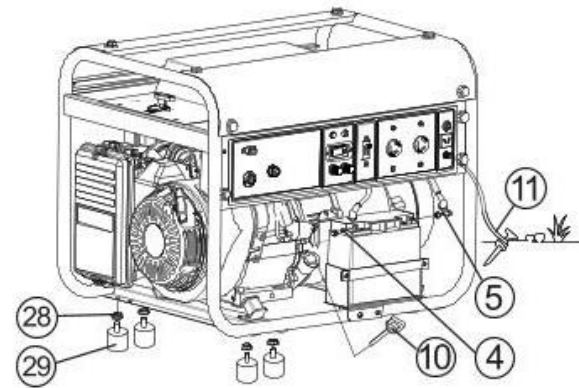
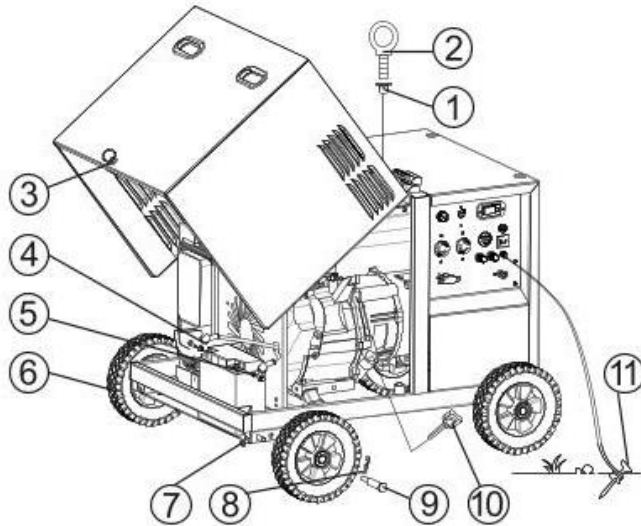

### 3.PREGĂTIREA

1. Se assemblează roțile ①②③④⑤⑥
2. Se instalează bateria (⑨+) (⑩-).
3. Se umple cu ulei ⑦
4. Pentru a preveni șocul electric din cauza aparatelor defecte, generatorul trebuie să aibă împământare. Conectați un fir rezistent între terminalul de împământare și sursa la sol ⑧.

NRG-10000

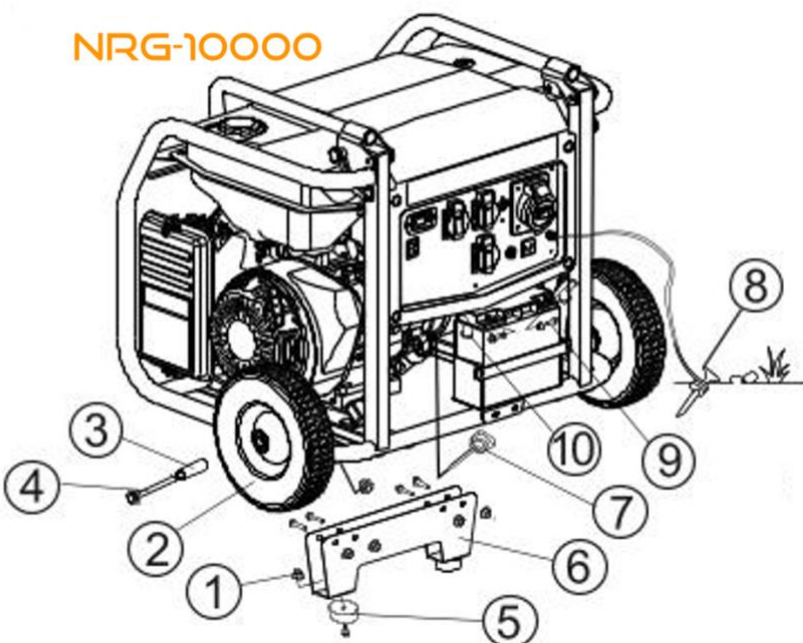

NRG-7000

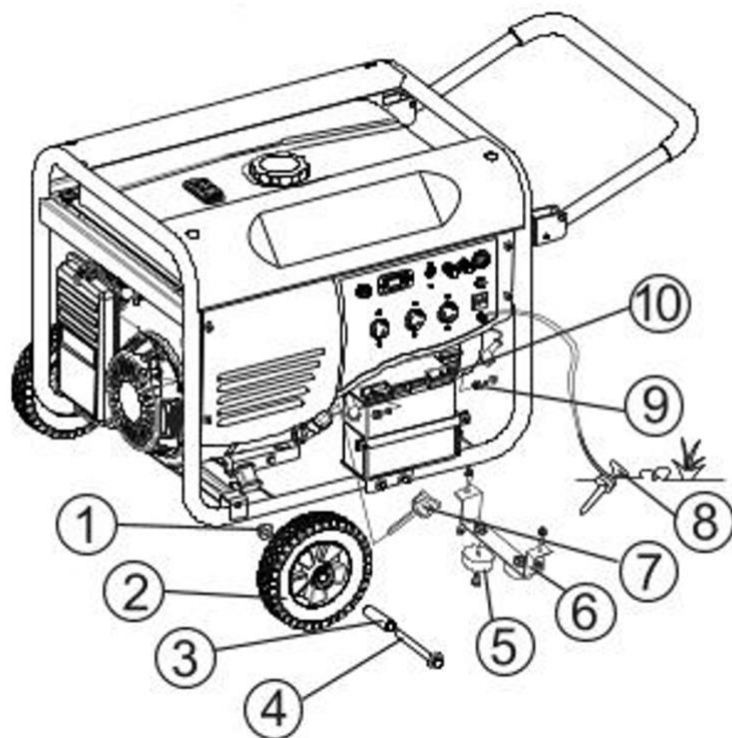

7. Se conectează la sursa de gaz  
\*Asigurați-vă că nu sunt scurgeri  
\*Asigurați-vă că conductele și racordurile sunt în condiții bune  
\*Asigurați-vă că conductele îndeplinesc cerințele de autentificare

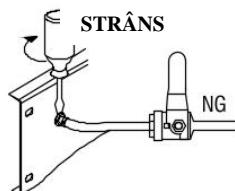
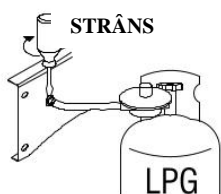

8. Presiunea corespunzătoare la resursa de gaz

GPL: 2,8 - 6,0 Kpa

Gaz natural: 2,0 - 4,2 Kpa

BIOGAZ: 4,0 - 8,0 Kpa

9. Fluxul resursei de gaz:

GPL:  $\geq 0,4$  Kg/Kw.h

Gaz natural:  $\geq 0,4$  m<sup>3</sup>/Kw.h

BIOGAZ:  $\geq 0,6$  m<sup>3</sup>/Kw.h

10. Ingredientele biogazului CH<sub>4</sub>:  $\geq 0,6$  m<sup>3</sup>/Kw.h

\*Biogazul care trece prin generator trebuie să fie desulfurat și deshidratat

11. Alegerea combustibilului: GPL / Gaz natural

① Pentru GPL putem elibera supapa la ①.③

② Pentru gaz natural putem elibera supapa la ②.③

③ Pentru benzină putem elibera supapa la ④

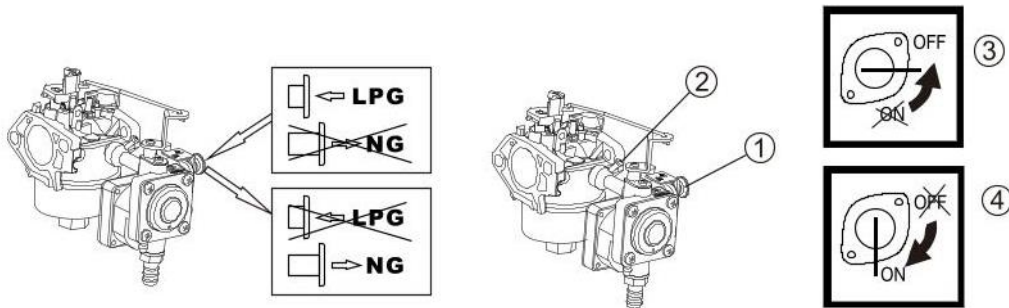

FUEL LEVEL GAUGE



Fuel tank

\*NOTĂ: La fiecare folosire a generatorului, trebuie efectuată o verificare înainte de utilizare  
AVERTISMENT

\*Motorul și eșapamentul vor fi foarte calde după funcționarea motorului

\*În timpul verificării sau reparării, evitați să atingeți motorul și eșapamentul atâta timp cât acestea sunt încă foarte calde, cu orice parte a corpului sau cu îmbrăcămintea.

\*Combustibilul este foarte inflamabil și toxic.

\*Realimentați cu combustibil cu atenție

\*Nu umpleți rezervorul peste partea superioară a filtrului de combustibil, deoarece combustibilul se poate revărsa, mai târziu, când se încălzește și se dilată.

\*Ștergeți imediat combustibilul scurs

\*După realimentarea cu combustibil, asigurați-vă că capacul rezervorului este bine strâns.

COMBUSTIBIL

Asigurați-vă că există suficient combustibil în rezervor.

Combustibil recomandat:

Benzină fără plumb Capacitatea rezervorului de combustibil:

Total:

NRG-3000: 15 L

NRG-7000: 25 L

NRG-10000: 28 L

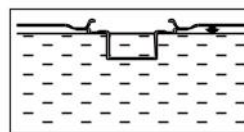



## PREGĂTIREA

### \*11. Instalarea ATS-ului (model ATS)

1. Conectați terminalele pentru împământare la ATS și la generator
2. Introduceți firul pentru semnalul ATS-ului
3. Introduceți firul ATS la generator
4. Conectați generatorul și sarcinile
5. Opriti energia electrică pentru aparatele din gospodărie
6. Introduceți firul ATS în sursa de energie electrică pentru aparatele din gospodărie
7. Porniți energia electrică din gospodărie
8. Apăsati comutatorul manual în poziția "AUTO"  
Apăsati comutatorul manual în poziția "ON"/"PORNIT"

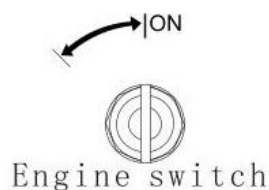
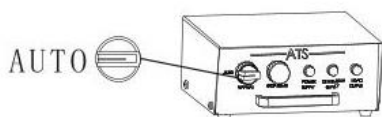
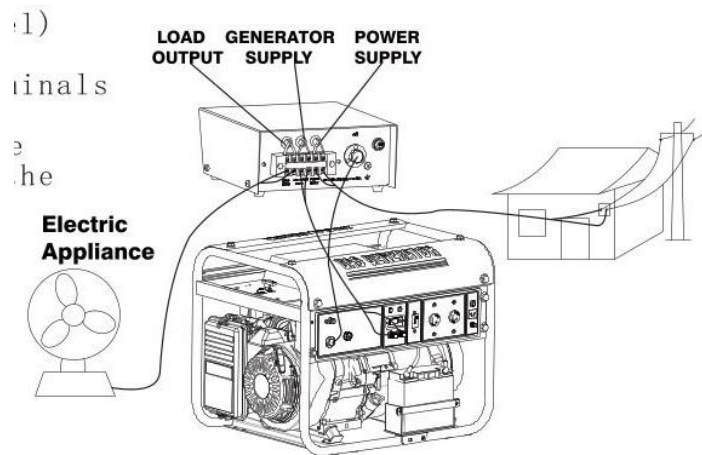



#### AVERTISMENT:

Menținerea comutatorului în poziția "ON"/"PORNIT" poate duce la consumarea bateriei.

\*Recomandăm ferm să consultați un electrician calificat pentru a asigura respectarea codurilor electrice locale.

Asigurați-vă că sarcina totală corespunde puterii nominale de ieșire a generatorului, în caz contrar, generatorul se va defecta.

| AC               |  |               |               |               |  |               |               |               |
|------------------|---|---------------|---------------|---------------|---|---------------|---------------|---------------|
| Factor putere    | 1,0   |               |               |               | 0,4 - 0,75 (Eficiență 0,85)   |               |               |               |
| Frecvența        | 50 Hz   |               | 60 Hz         |               | 50 Hz   |               | 60 Hz         |               |
| Combustibil      | GPL / BENZINĂ   | GAZ NATURAL   | GPL / BENZINĂ | GAZ NATURAL   | GPL / BENZINĂ   | GAZ NATURAL   | GPL / BENZINĂ | GAZ NATURAL   |
| <b>NRG-3000</b>  | <b>2500 W</b>   | <b>2300 W</b> | <b>2800 W</b> | <b>2500 W</b> | <b>850 W</b>  | <b>782 W</b>  | <b>952 W</b>  | <b>850 W</b>  |
| <b>NRG-7000</b>  | <b>5000 W</b>   | <b>4500 W</b> | <b>5500 W</b> | <b>4700 W</b> | <b>1700 W</b>   | <b>1530 W</b> | <b>1870 W</b> | <b>1598 W</b> |
| <b>NRG-10000</b> | <b>7500 W</b>   | <b>6000 W</b> | <b>8200 W</b> | <b>6500 W</b> | <b>2550 W</b>   | <b>2040 W</b> | <b>2788 W</b> | <b>2210 W</b> |

## 4. OPERAREA

1. ① GPL, deschideți sursa de alimentare de gaz GPL
- ② GAZ NATURAL, deschideți sursa de alimentare cu natural

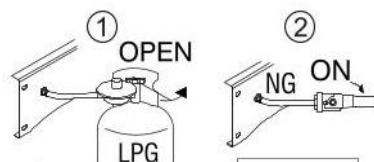

gaz

- ③ Deschideți robinetul pentru admisia de gaz



### 2. ATS sau fără ATS

#### a. Model fără ATS:

- ① Rotiți maneta șoc în poziția "CLOSE"/"ÎNCHIS"
- ② Întrerupătorul de circuit este în poziția "OFF"/"OPRIT"
- ③ Apăsați întrerupătorul motorului pentru a porni generator și trageți ușor de sfoara demarorului până acționează, apoi trageți cu putere.

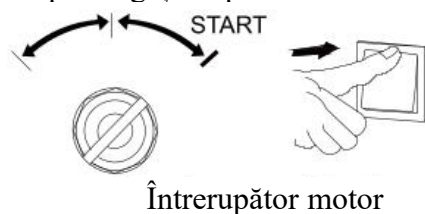

Întrerupător motor

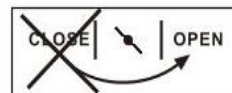

- ④ Operarea în poziția "OPEN"/"DESCHIS"
- ⑤ Când generatorul este stabil, puneți sarcina și apăsați întrerupătorul de circuit în poziția "ON"/"PORNIT"

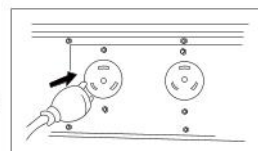

#### b. GENERATOR ATS. ATS sau fără ATS:

- ① Întrerupătorul de circuit este în poziția "OFF"/"OPRIT"
- ② Apăsați întrerupătorul manual în poziția "MANUAL"
- ③ Apăsați întrerupătorul stop/start pe poziție
- ④ Când generatorul este stabil, puneți sarcina și apăsați întrerupătorul de circuit în poziția "ON"/"PORNIT"

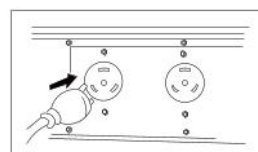
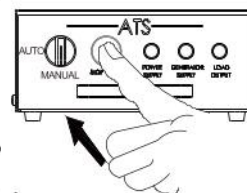

\*Procesul de pornire automată ATS va încerca să pornească mașina de 3 ori.

\* Când generatorul funcționează normal, rețeaua electrică va reveni la normal.

După 10s generatorul se va opri automat.

#### 4. OPERAREA

1. Rotiți maneta pentru combustibil în poziția "ON"/"PORNIT"

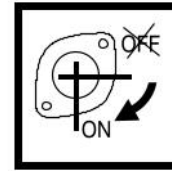

2. ATS sau fără ATS

a. Model fără ATS:

① Rotiți maneta șoc în poziția "CLOSE"/"ÎNCHIS"



② Întrerupătorul de circuit este în poziția "OFF"/"OPRIT"

③ a. Pornire electrică:

Apăsați întrerupătorul motorului pentru a "PORNI" generatorul



Pornire electrică



b. Pornire cu demarorul:

Apăsați întrerupătorul motorului în poziția "ON"/"PORNIT" pentru a porni generatorul. Trageți ușor de sfoara demarorului până acționează, apoi trageți cu putere.

Pornire cu demarorul

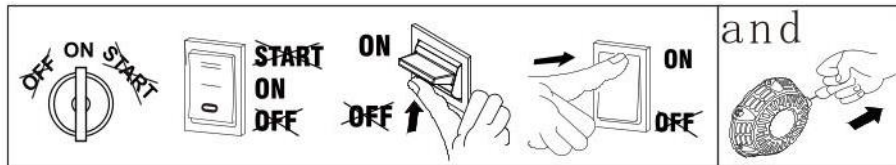

④ Operarea în poziția "OPEN"/"DESCHIS"

⑤ Când generatorul este stabil, puneți sarcina și apăsați întrerupătorul de circuit în poziția "ON"/"PORNIT"

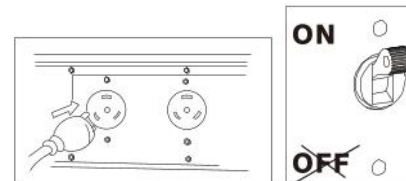

c. GENERATOR ATS. ATS sau fără ATS:

① Întrerupătorul de circuit este în poziția "OFF"/"OPRIT"

② Apăsați întrerupătorul manual în poziția "MANUAL"

③ Apăsați întrerupătorul stop/start pe poziție

④ Când generatorul este stabil, puneți sarcina și apăsați întrerupătorul de circuit în poziția "ON"/"PORNIT"

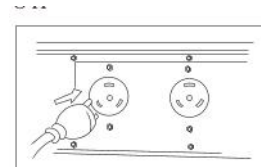
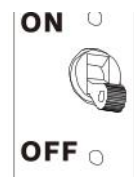
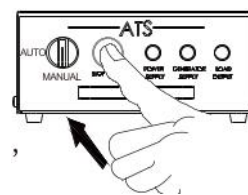

\*Procesul de pornire automată ATS va încerca să pornească mașina de 3 ori.

\* Când generatorul funcționează normal, rețeaua electrică va reveni la normal.

După 10 s generatorul se va opri automat.

## 5. OPRIREA MOTORULUI

### 1. Model fără ATS:

- ① Apăsați întrerupătorul de circuit în poziția "OFF"/"OPRIT"
- ② Opriți întrerupătorul admisiei de gaz
- ③ Pentru GPL: Închideți butelia GPL  
Pentru gaz natural: Închideți sursa de gaz natural

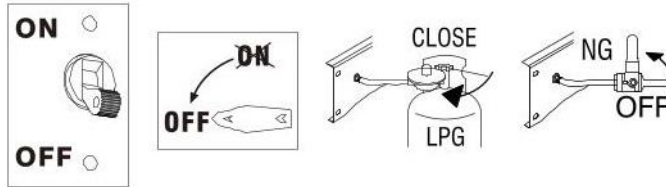

### 2. Model ATS:

- ① Apăsați întrerupătorul de circuit în poziția "OFF"/"OPRIT"
- ② Opriți întrerupătorul admisiei de gaz
- ③ Pentru GPL: Închideți butelia GPL  
Pentru gaz natural: Închideți sursa de gaz natural
- ④ Apăsați întrerupătorul manual în poziția "ON"/"PORNIT"

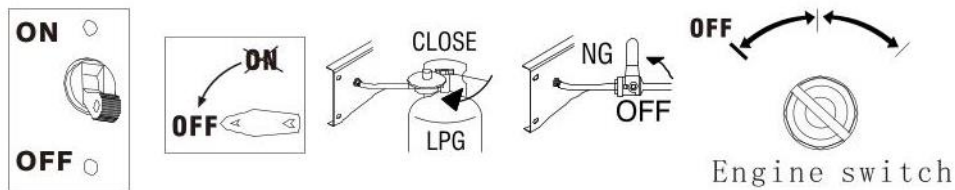

## 5.OPRIREA MOTORULUI

### 1. Model fără ATS:

- ① Apăsați întrerupătorul de circuit în poziția "OFF"/"OPRIT"
- ② Apăsați întrerupătorul motorului în poziția "OFF"/"OPRIT" pentru a opri generatorul

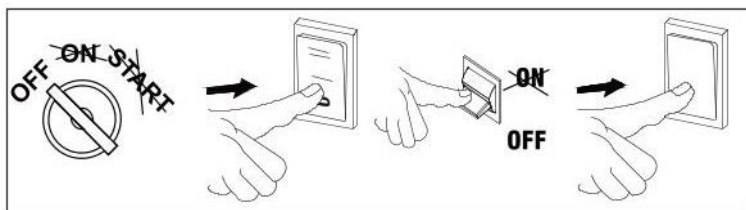

### 2. Model ATS:

- ① Apăsați întrerupătorul de circuit în poziția "OFF"/"OPRIT"
- ② Apăsați întrerupătorul motorului în poziția "OFF"/"OPRIT" pentru a opri generatorul



## 6. ÎNTREȚINEREA PERIODICĂ

Întreținerea regulată este foarte importantă pentru cea mai bună performanță și mai sigură funcționare.



### AVERTISMENT

Opriți motorul înainte de a începe.

### DIAGRAMA PRIVIND ÎNTREȚINEREA

| Articol                        | Verificare înaintea operării   | Pornire inițială sau 20 ore | La fiecare 1 lună sau 20 ore | La fiecare 3 luni sau 50 ore | La fiecare 6 luni sau 100 ore | La fiecare 12 luni sau 300 ore |
|--------------------------------|--|-----------------------------|------------------------------|------------------------------|-------------------------------|--------------------------------|
| Bujia                          | Îndepărtați carbonul.<br>Reglați interstițiul.<br>Înlocuiți la nevoie                |                             |                              | ●                            |                               |                                |
| Uleiul motorului               | Verificați nivelul de ulei.<br>Înlocuiți.  |                             | ●                            |                              |                               |                                |
| Degajarea supapei              | Verificați și reglați când motorul este rece   |                             |                              |                              |                               | ●                              |
| Filtrul de aer                 | Curățați și înlocuiți dacă este nevoie   |                             |                              | ●                            |                               |                                |
| Decarbonizare                  | Cât mai des dacă este nevoie   |                             |                              |                              |                               | ●                              |
| Racorduri / Elemente de fixare | Verificați toate racordurile și elementele de fixare.<br>Corecțați dacă este nevoie. |                             |                              |                              | ●                             |                                |
| Filtrul de combustibil         | Curățați.<br>Înlocuiți dacă este nevoie.   |                             |                              |                              | ●                             |                                |
| Furtunul de gaz                | La fiecare 18 luni   |                             |                              |                              |                               |                                |



## \*VERIFICAREA BUJIEI

1. Verificați modificările de culoare și îndepărtați carbonul. Culoarea standard a electrodului:  
Culoare cafenie/bronz
2. Verificați tipul bujiei și interstițiul. Bujia standard: NGK (BP6E)  
Interstițiul bujiei: 0,7 - 0,8 mm (0,028 - 0,031 in)
3. Montați bujia. Cuplul bujiei: 20 N.m (2 kgf.m, 14 lbf.ft)

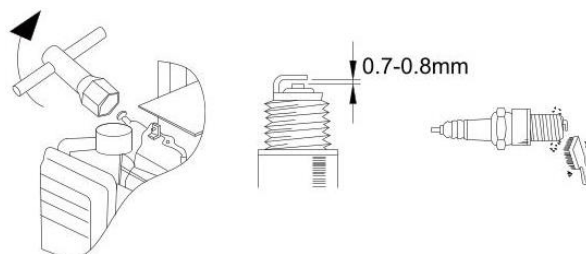

## \*ÎNLOCUIREA ULEIULUI MOTORULUI

1. Așezați mașina pe o suprafață plană și încălziți motorul timp de câteva minute. Apoi opriți motorul.
2. Așezați baia de ulei sub motor. Scoateți bușonul de golire a uleiului pentru ca uleiul să se scurgă complet.

3. Verificați bușonul de golire a uleiului, garnitura, capacul rezervorului de ulei și garnitura inelară. Dacă sunt deteriorate, înlocuiți-le.

① Bușonul de golire a uleiului

② Garnitura

③ Capacul rezervorului de ulei

4. Remontați bușonul de golire a uleiului.

Cuplul bușonului de golire:

30 N m (3,0 kgf m, 22 lbf ft)

5. Adăugați ulei de motor până la nivelul superior.

④ Nivelul superior

Ulei recomandat:

SAE #30 sau 10W-30

sau 10W-40

SAE #20 sau 10W-30

sau 10W-40

SAE 10W sau 10W-30

sau 10W-40

Peste 35°C (95° F):

SAE #40

Cantitatea de ulei de motor

NRG-3000: 0,6L

NRG-7000: 1,1L

NRG-10000: 1,3L

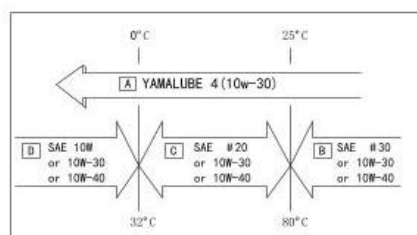
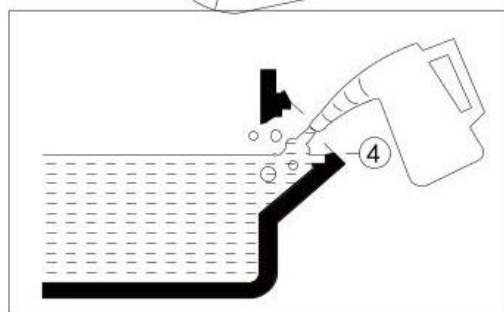
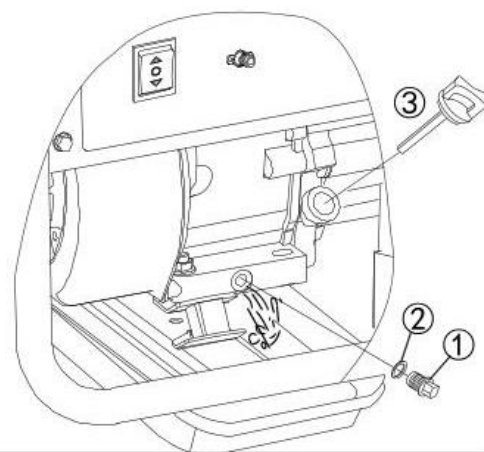

### \*FILTRUL DE AER

1. Îndepărtați carcasa filtrului de aer și elementul.
2. Spălați elementul în solvent și uscați-l.
3. Lubrifiați elementul și scurgeți uleiul în exces.

Elementul trebuie să fie umed dar să nu picure din el.

Ulei recomandat:

Ulei spumă-aer-filtru sau ulei de motor SAE #20

### ATENȚIE

Nu-l răsuciți.

Acest lucru ar putea duce la ruperea lui.

4. Introduceți elementul în filtrul de ulei.

### NOTĂ:

Asigurați-vă că suprafața de etanșare a elementului se cu filtrul de aer și că nu sunt pierderi de aer.

### ATENȚIE

Motorul nu trebuie să funcționeze niciodată fără pistonul și cilindrul se pot uza în mod excesiv.



### AVERTISMENT

Nu folosiți niciodată solvent în timp ce fumați sau vă aflați în apropierea unei flăcări deschise.

### \*JOCUL SUPAPEI

#### ATENȚIE

Lăsați motorul să se răcească înainte de a regla jocul supapei de admisie și evacuare. În caz contrar, se poate deteriora. Această operațiune trebuie efectuată de către personal tehnic profesionist.

### \*MANETĂ COMBUSTIBIL

1. Opriți motorul
2. Rotiți maneta pentru combustibil în direcția "CLOSE"/"ÎNCHIS"
3. Curățați cu solvent
4. Ștergeți
5. Verificați garnitura. Înlocuiți-o dacă este deteriorată.

### FILTRU REZERVOR COMBUSTIBIL

1. Îndepărtați capacul și filtrul de la rezervorul de combustibil
2. Curățați filtrul cu solvent. Dacă este deteriorat, înlocuiți-l.
3. Ștergeți filtrul și montați-l.

Contactați distribuitorul autorizat de vânzări și service pentru detalii suplimentare.

### 7.DEPOZITARE ȘI TRANSPORT

1. Lăsați motorul să se răcească complet înainte de depozitare.
2. Închideți supapa manuală de închidere a buteliei GPL sau conducta de gaz natural și deconectați-le de la generator.
3. Acoperiți generatorul și depozitați-l într-un loc uscat și bine aerisit.
4. Generatorul trebuie să rămână în poziție verticală.

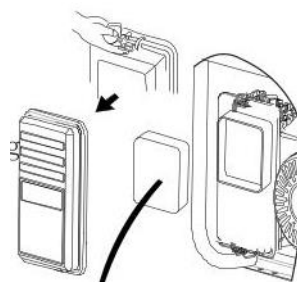

potrivește

element;

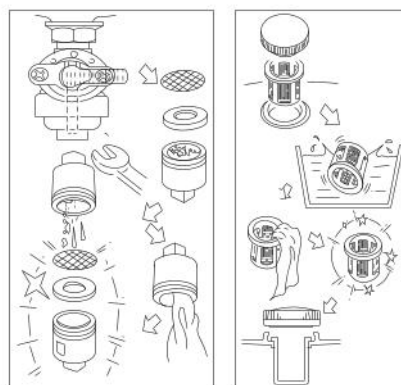
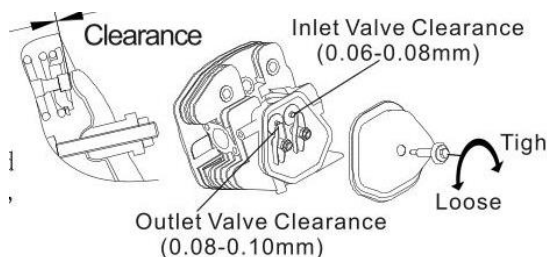

## 8.REMEDIEREA PROBLEMELOR COMUNE

| Problema   | Cauza  | Soluția  |
|--|--|--|
| Nu pornește  | Bateria nu este conectată sau este conectată greșit  | Conectați corect bateria   |
|  | Lipsește alimentarea cu combustibil  | Deschideți sursa de alimentare cu gaz  |
|  | Bujie defectă  | Înlocuiți bujia  |
|  | Nivel scăzut de ulei de motor.<br>Nivel scăzut de benzină.                                     | Umpleți carterul până la nivelul corespunzător.<br>Umpleți rezervorul de combustibil la nivelul corespunzătorul.   |
| Generatorul pornește dar funcționează greu sau frecvența fluctuează în mod evident | Presiunea sursei de alimentare cu gaz depășește valoarea necesară sau mixerul este deteriorat. | Reglați presiunea sursei de alimentare cu gaz conform instrucțiunilor sau înlocuiți mixerul aer-combustibil sau contactați distribuitorul dumneavoastră local. |
| Generatorul se oprește în timpul funcționării                                      | Nu există alimentare cu combustibil  | Verificați SURSA DE ALIMENTARE CU GAZ  |
|  | Nivel scăzut al uleiului de motor  | Umpleți carterul până la nivelul corespunzător.  |
| Putere de ieșire scăzută sau supraîncălzire  | Suprasarcină   | Verificați sarcina și ajustați   |
|  | Presiunea gazului este în afara intervalului necesar   | Reduceți nivelul de deschidere al sursei de gaz  |
|  | Supapa de transfer a gazului natural sau GPL nu este în poziția corectă                        | Rotiți în poziția corectă.   |
|  | Resursa de GPL sau resursa de gaz natural  | Verificați toate racordurile   |
| Nu este ieșire de curent alternativ  | Cablul nu este conectat corespunzător  | Verificați toate conexiunile   |
|  | Dispozitivul conectat este defect  | Înlocuiți dispozitivul defect  |
|  | Înterupătorul de circuit AC este oprit   | Ajustați sarcina și resetați întrerupătorul de circuit AC  |
|  | Condensator defect   | Înlocuiți condensatorul  |
|  | Ansamblul perie defect   | Înlocuiți ansamblul perie  |
|  | AVR (stabilizator automat de tensiune) defect  | Înlocuiți AVR-ul (stabilizator automat de tensiune)  |
|  | Conexiuni slăbite ale cablurilor   | Verificați și strângeți conexiunile cablurilor   |
|  | Altele   | Contactați distribuitorul local  |

## 9.SPECIFICAȚII TEHNICE

| SPECIFICAȚIILE GENERATORULUI                       |   |                |       |                              |
|--|---|----------------|-------|------------------------------|
| DESCRIERE  | NRG-10000   | NRG-7000       |       | NRG-3000                     |
| TENSIUNEA NOMINALĂ CURENTULUI ALTERNATIV DE IEȘIRE | 230/400   |                | 230   |                              |
| FRECVENȚA (Hz)                                     | 50  |                | 50    |                              |
| PUTEREA DE FUNCȚIONARE (KW)                        | 7,5   | 5,0            |       | 2,8                          |
| PUTEREA MAXIMĂ (KW)                                | 8,2   | 5,5            |       | 3,5                          |
| TENSIUNE DC (V)<br>CURENT (A)                      | 12V - 8,3A  |                |       |                              |
| NUMĂR MODEL MOTOR                                  | JL460   | JL440<br>JL390 | JL200 |                              |
| TIP  | Cu un singur cilindru, 4 timpi, OHV, răcire cu aer forțată                                  |                |       |                              |
| DEPLASARE (CC)                                     | 459   | 439            | 389   | 196                          |
| METODA DE PORNIRE                                  | Pornire electrică/cu demaror cu sfoară  |                |       | Pornire cu demaror cu sfoară |
| SISTEM DE APRINDERE                                | Tranzistor magnetic (T.C.I)   |                |       |                              |
| PUTEREA DE FUNCȚIONARE (KW)                        | Puterea de ieșire a benzinei = GPL = 90% gaz natural = 65% biogaz                           |                |       |                              |
| PRESIUNEA RESURSEI DE GAZ                          | GPL: 2,8-6,0 kpa, gaz natural: 2,0-4,2 kpa, biogaz: 4,0-8,0 kpa                             |                |       |                              |
| DEBITUL  | GPL: 0,36 kg/kw.h, gaz natural: 0,35 m <sup>3</sup> /kw.h, biogaz: 0,6 m <sup>3</sup> /kw.h |                |       |                              |

# 10. DIAGRAMA ELECTRICĂ MODELE FARA AUTOMATIZARE

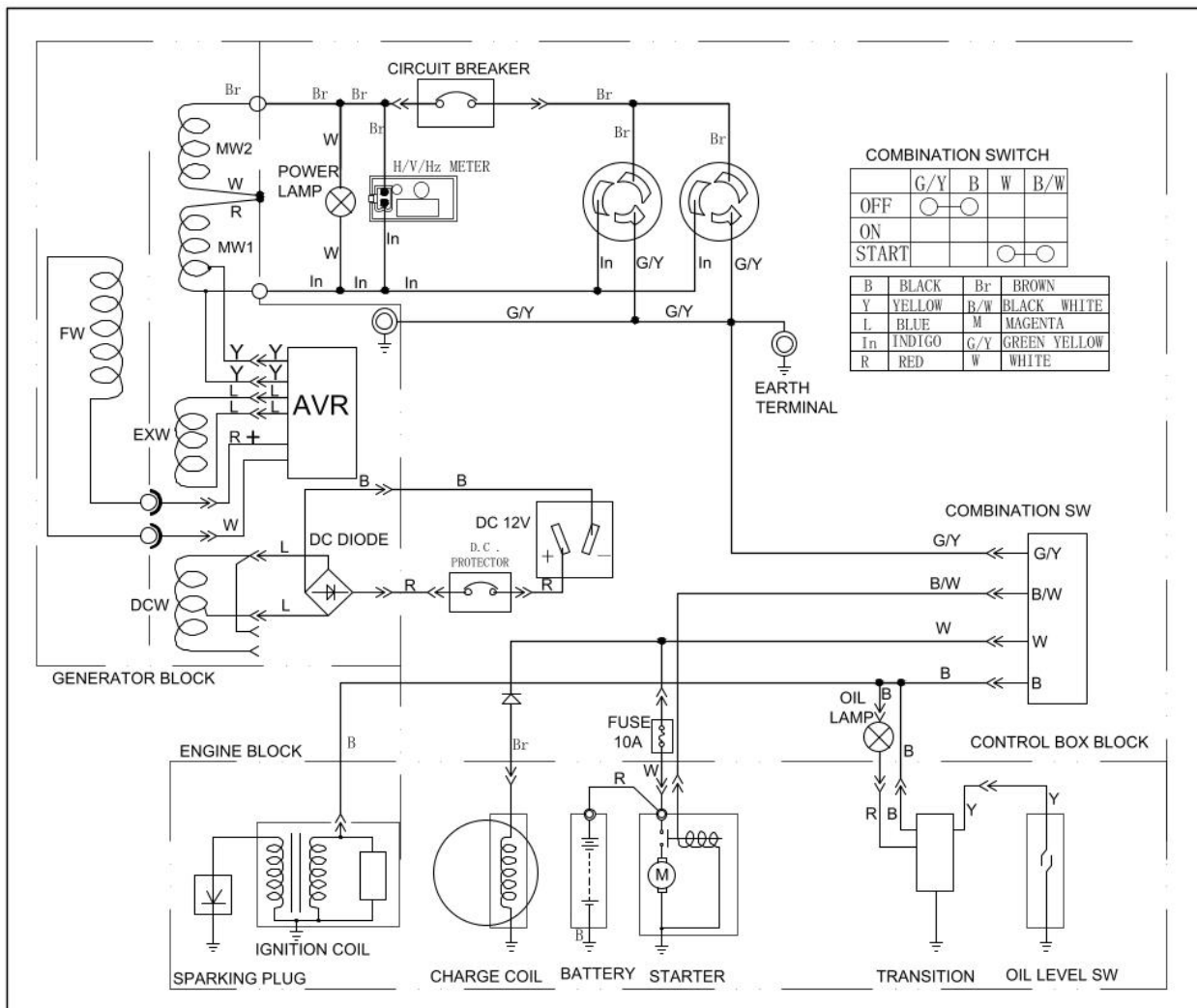



# DIAGRAMA ELECTRICĂ MODELE CU AUTOMATIZARE

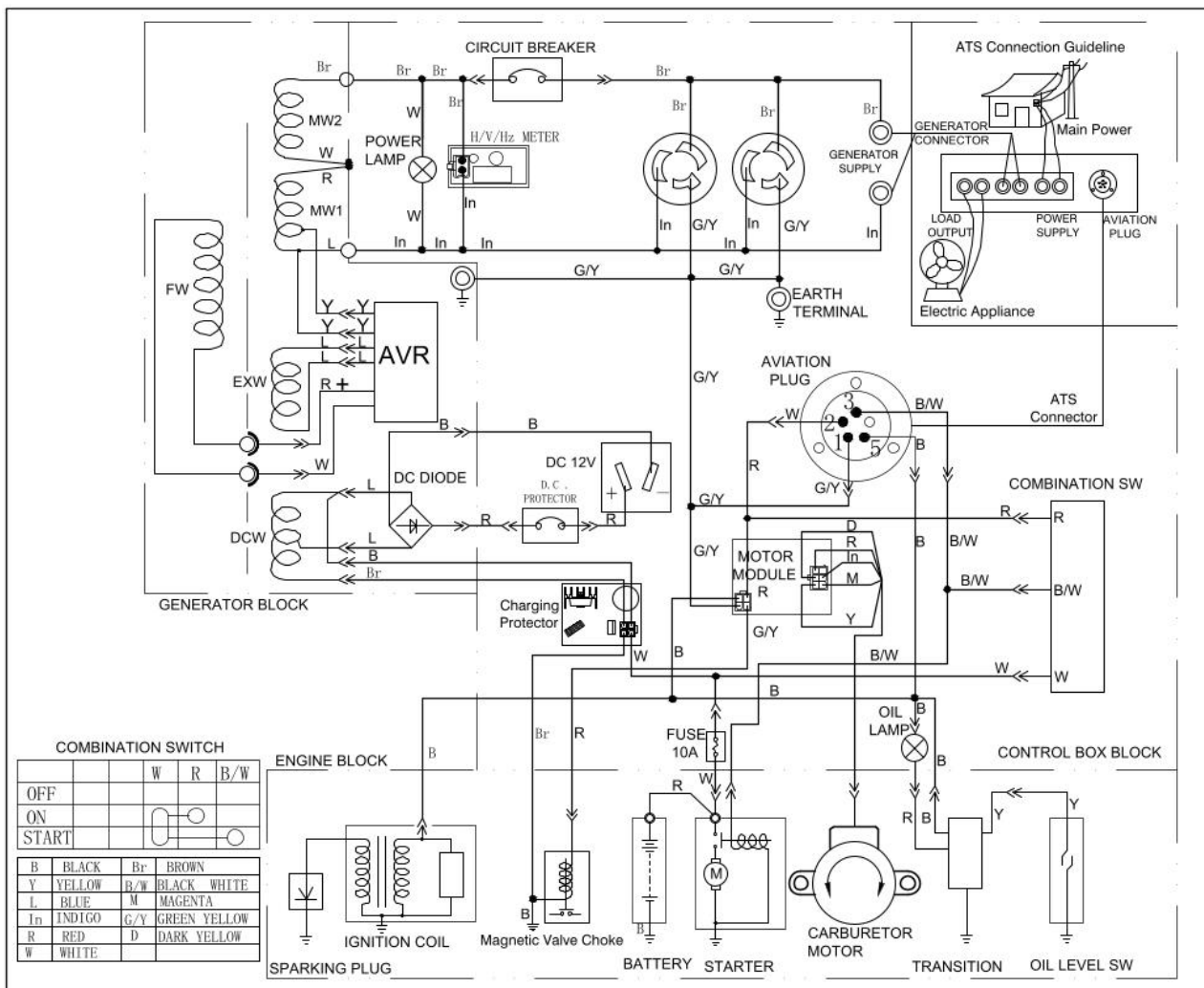

# DIAGRAMA ELECTRICĂ MODELE <=3,5kW

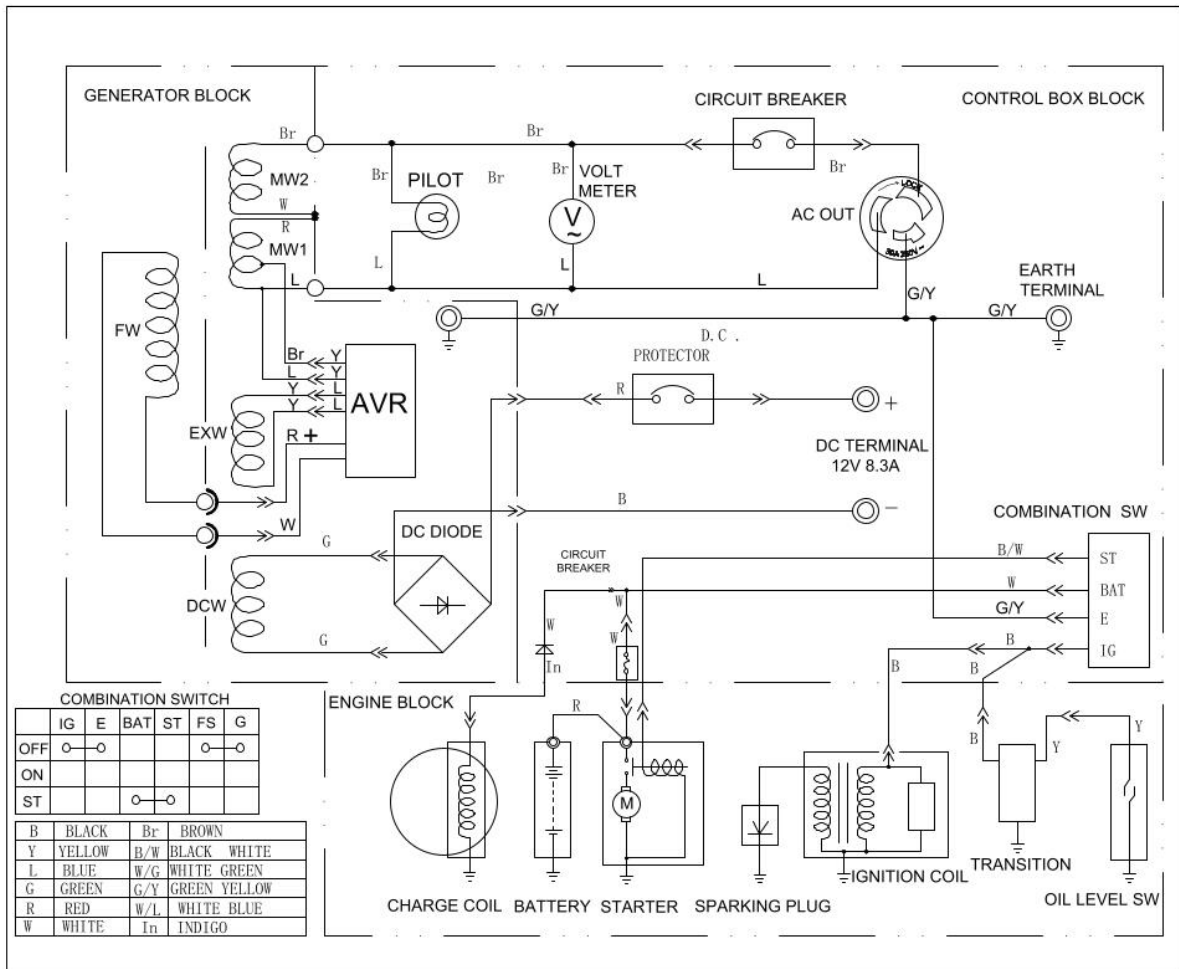

## DECLARATIE DE CONFORMITATE

Generatoarele de curent electric CNO-NRG au fost testate conform cu urmatoarele standarde:

Standard:

EN ISO 12100:2010, EN ISO 8528-13:2016, EN 60204-1:2006+A1:2009+AC:2010,  
EN 61000-6-1:2007, EN 61000-6-3:2007+A1:2011, EN 61000-3-2:2014, EN 61000-3-3:2013  
EN ISO 3744:2010, ISO 6395:2008,  
EN ISO 4871:2009

In relatie cu urmatoarele directive CE:

2006/42/EC (Machinery)  
2014/35/EU (Low Voltage)  
2014/30/EU (Electromagnetic Compatibility)  
2000/14/EC amended by 2005/88/EC (Noise)



Produsul (produsele) a fost verificat pe bază voluntară. Produsul (produsele) satisface cerințele mărcii de certificare a ECM, cu referire la standardele enumerate mai sus. Marca de conformitate de mai sus poate fi aplicată pe produs(e) în conformitate cu regulamentul ECM privind lansarea și utilizarea acestuia. Regulamentul poate fi găsit pe [www.entecerma.it](http://www.entecerma.it). Certificarea de conformitate poate fi verificat pentru valabilitate la [www.entecerma.it](http://www.entecerma.it) / Ente Certificazione Macchine Srl , Italia / 0H181130.ZGPQS84 ( XMT0201803704L/MD, XMT0201803705L/LVD, XMT0201803706L/EMC ) / 0H181204.ZGPQW50 ( XMT0201803860L/ND )

Noi, compania CRIANO exim srl cu sediul în Piata Episcop Ignatie Darabant nr. 1, Oradea, Bihor, Romania 410235 declarăm că generatoarele marca CRIANO, modelele din seriile (prefix) CNO-NRG-3000 , CNO-NRG-7000 , CNO-NRG-10000 indeplinesc cerințele relevante ale directivelor europene

2006/42/EC (Machinery)  
2014/35/EU (Low Voltage)  
2014/30/EU (Electromagnetic Compatibility)  
2000/14/EC amended by 2005/88/EC (Noise)

Utilizând următoarele proiecte de standarde și standarde transpuse

EN ISO 12100:2010, EN ISO 8528-13:2016, EN 60204-1:2006+A1:2009+AC:2010,  
EN 61000-6-1:2007, EN 61000-6-3:2007+A1:2011, EN 61000-3-2:2014, EN 61000-3-3:2013  
EN ISO 3744:2010, ISO 6395:2008,  
EN ISO 4871:2009



## DIAGRAMA PRIVIND ÎNTREȚINEREA

| Articol                        | Verificare înainte operării  | Pornire inițială sau 20 ore | La fiecare 1 lună sau 20 ore | La fiecare 3 luni sau 50 ore | La fiecare 6 luni sau 100 ore | La fiecare 12 luni sau 300 ore |
|--------------------------------|--|-----------------------------|------------------------------|------------------------------|-------------------------------|--------------------------------|
| Bujia                          | Îndepărtați carbonul.<br>Reglați interstițiul.<br>Înlocuiți la nevoie                |                             |                              | ●                            |                               |                                |
| Uleiul motorului               | Verificați nivelul de ulei.<br>Înlocuiți.  |                             | ●                            |                              |                               |                                |
| Degajarea supapei              | Verificați și reglați când motorul este rece   |                             |                              |                              |                               | ●                              |
| Filtrul de aer                 | Curățați și înlocuiți dacă este nevoie   |                             |                              | ●                            |                               |                                |
| Decarbonizare                  | Cât mai des dacă este nevoie   |                             |                              |                              |                               | ●                              |
| Racorduri / Elemente de fixare | Verificați toate racordurile și elementele de fixare.<br>Corectați dacă este nevoie. |                             |                              |                              | ●                             |                                |
| Filtrul de combustibil         | Curățați.<br>Înlocuiți dacă este nevoie.   |                             |                              |                              | ●                             |                                |
| Furtunul de gaz                | La fiecare 18 luni   |                             |                              |                              |                               |                                |



