

SC370 43B

INSTRUCȚIUNI DE UTILIZARE

UK
CA

CE

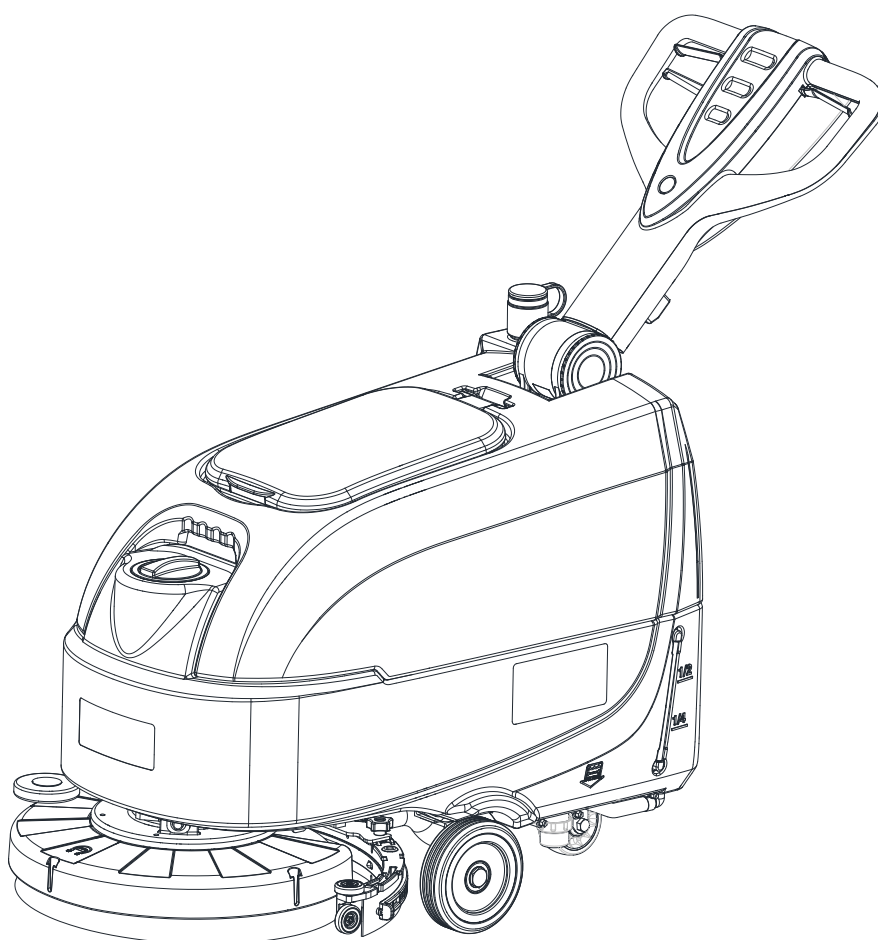

Model nr.: 50000627

55942467 Rev. A oct. 2022

Traducerea instrucțiunilor originale

 **Nilfisk**

NILFISK

EU / UE / EL / EC / EE / ES / EÚ / AB / EG

Declaration of Conformity

Prohlášení o shodě
Konformitätserklärung
Överensstemmelseerklæring
Declaración de conformidad
Vastavusdeklaratsioon
Déclaration de conformité
Vaatimustenmukaisuusvakuutus

Декларация за съответствие
Δήλωση συμμόρφωσης
Megfelelősségi nyilatkozat
Izjava o skladnosti
Dichiarazione di conformità
Atitikties deklaracija
Atbilstības deklarācija
Samsvarserklæring
Conformiteitsverklaring

Declaração de conformidade
Declaracja zgodności
Declaratie de conformitate
Декларация о соответствии
Försäkran om överensstämmelse
Vyhlasenie o zhode
Izjava o skladnosti
Uygunluk beyanı

Manufacturer / Výrobce / Hersteller / Fabrikant / Fabricante / Κατασκευαστής /
Gyártó / Proizvođač / Fabbicante / Gamintojas / Ražotājs / Produsent / Fabrikant
/ Fabricante / Producent / Producător / производитель / Tillverkaren / Výrobca /
Proizvajalec/ Üretici firma:

**Nilfisk A/S, Kornmarksvej 1
DK-2605 Broendby, DENMARK**

Product / Produkt / Producto, Toode, Produit, Tuote/ Продукт /
Προϊόν / Termék / Proizvod / Prodotto / Produktas / Produkts /
Artikel / Produtos / Prodsus / Izdelek / Ürün

SC370

Description / Popis / Beschreibung / Beskrivelse / Descripción /
Kirjeldus / La description / Kuvaus / Описание / Περιγραφή / Leirás /
Opis / Descrizione / Aprašymas / Apraksts / Beschrijving / Descrição /
Descriere / Beskrivning / Popis / Açıklama

**FC - Floor Scrubber/Sweeper - Battery
Working mode: 24 VDC; Charging mode:
100-240V 50-60Hz, IP24**

EN We, Nilfisk hereby declare under our sole responsibility, that the above-mentioned product(s) is/are in conformity with the following directives and standards.

BG Ние, Nilfisk с настоящото декларираме на своя лична отговорност, че посочените по-горе продуктът е в съответствие със следните директиви и стандарти.

PT Nós, a Nilfisk declaramos, sob nossa exclusiva responsabilidade, que o produto acima mencionado está em conformidade com as diretrizes e normas a seguir.

CS My, Nilfisk prohlašujeme na svou výlučnou odpovědnost, že výše uvedený výrobek je ve shodě s následujícími směnicemi a normami.

EL Εμείς, Nilfisk δηλώνουμε με αποκλειστική μας ευθύνη, ότι το προαναφερόμενο προϊόν συμμορφώνεται με τις ακόλουθες οδηγίες και πρότυπα.

PL My, Nilfisk Niniejszym oświadczamy z pełną odpowiedzialnością, że wyżej wymieniony produkt jest zgodny z następującymi dyrektywami i normami.

DE Wir, Nilfisk erklären in alleiniger Verantwortung, dass das oben genannte Produkt den folgenden Richtlinien und Normen entspricht.

HU Mi, Nilfisk kijelentjük, egyedüli felelősséggel, hogy a fent említett termék megfelel az alábbi irányelveknek és szabványoknak

RO Noi, Nilfisk Prin prezenta declarăm pe propria răspundere, că produsul mai sus menționat este în conformitate cu următoarele standarde și directive.

DA Vi, Nilfisk erklærer hermed under eget ansvar at ovennævnte produkt(er) er i overensstemmelse med følgende direktiver og standarder.

HR Mi, Nilfisk izjavljujemo pod punom odgovornošću, da gore navedeni proizvod u skladu sa sljedećim direktivama i standardima.

RU Мы, Nilfisk настоящим заявляем под нашу полную ответственность, что вышеперечисленные продукция соответствует следующими директивам и стандартам.

ES Nosotros, Nilfisk declaramos bajo nuestra única responsabilidad que el producto antes mencionado está en conformidad con las siguientes directivas y normas

IT Noi, Nilfisk dichiara sotto la propria responsabilità, che il prodotto di cui sopra è conforme alle seguenti direttive e norme.

SV Vi Nilfisk förklarar härmed under eget ansvar att ovan nämnda produkt överensstämmer med följande direktiv och normer.

ET Meie, Nilfisk Käesolevaga kinnitame ja kanname ainuisikulist vastutust, et eespool nimetatud toode on kooskõlas järgmistele direktiividele ja

LT Mes, „Nilfisk“, prisiimdami visišką atsakomybę pareiškiamo, kad pirmiau minėtas produktas (-ai) atitinka šias direktyvas ir standartus

SK My, Nilfisk prehlasujeme na svojou výlučnú zodpovednosť, že vyššie uvedený výrobok je v zhode s nasledujúcimi smernicami a normami.

FR Nilfisk déclare sous notre seule responsabilité que le produit mentionné ci-dessus est conforme aux directives et normes suivantes.

LV Mēs, Nilfisk, ar pilnu atbildību apliecinām, ka iepriekšminētais produkts atbilst šādām direktīvam un standartiem

SL Mi, Nilfisk izjavljamo s polno odgovornostjo, da je zgoraj omenjeni izdelek v skladu z naslednjimi smernicami in standardi.

FI Me, Nilfisk täten vakuutamme omalla vastuulla, että edellä mainittu tuote on yhdenmukainen seuraavien direktiivien ja standardien mukaisesti

NO Vi, Nilfisk erklærer herved under eget ansvar, at det ovennevnte produktet er i samsvar med følgende direktiver og standarder

TR Nilfisk, burada yer alan tüm sorumluluklarımızı göze, yukarıda belirtilen ürünün aşağıdaki direktifler ve standartlara uygun olduğunu beyan ederiz.

NL We verklaren Nilfisk hierbij op eigen verantwoordelijkheid, dat het bovengenoemde product voldoet aan de volgende richtlijnen en normen

2006/42/EC

EN 60335-1:2012+A11:2014+A13:2017+A1:2019+A14:2019+A2:2019
EN 60335-2-72:2012

2014/30/EU

EN 55014-1:2021
EN 55014-2:2021
EN 61000-3-2:2019+A1:2021
EN 61000-3-3:2013+A1:2019

Authorized to compile
Technical File and
signatory:

Feb 9, 2023

Mads Christensen, VP R&D, Head of
Competence Center Europe • R&D



NILFISK

UK Declaration of Conformity

We,
Nilfisk Ltd
Nilfisk House, Bowerbank Way Gilwilly Industrial Estate
Penrith Cumbria
CA11 9BQ UK

Hereby declare under our sole responsibility that the

Product: FC - Floor Scrubber/Sweeper - Battery
Description: Working mode: 24 VDC; Charging mode: 100-240V 50-60Hz, IP24
Type: SC370

Is in compliance with the following standards:

EN 60335-1:2012+A11:2014+A13:2017+A1:2019+A14:2019+A2:2019
EN 60335-2-72:2012
EN 55014-1:2021
EN 55014-2:2021
EN 61000-3-2:2019+A1:2021
EN 61000-3-3:2013+A1:2019

Following the provisions of:

Supply of Machinery (Safety) Regulations 2008/1597
Electromagnetic Compatibility Regulations 2016/1091

Penrith, Feb 9, 2023



Stewart Dennett
GM/MD

CUPRINS

INTRODUCERE	1
CONȚINUTUL ȘI SCOPUL GHIDULUI.....	1
CUM SE PĂSTREAZĂ ACESTE INSTRUCȚIUNI DE UTILIZARE	1
DECLARAȚIE DE CONFORMITATE	1
ACCESORII ȘI ÎNTREȚINERE	1
SCHIMBARE ȘI ÎMBUNĂTĂȚIRE.....	1
SCOPUL APLICAȚIEI	1
DATE DE IDENTIFICARE A MAȘINII.....	1
TRANSPORT ȘI DESPACHETARE	2
NORME DE PROTECȚIE	2
SIMBOLURI VIZIBILE PE MAȘINĂ.....	2
SIMBOLURI CARE APAR ÎN INSTRUCȚIUNILE DE UTILIZARE.....	2
INSTRUCȚIUNI GENERALE DE PROTECȚIE	3
DESCRIEREA MAȘINII	5
STRUCTURA MAȘINII (ca în Figura 1).....	5
PANOU COMANDĂ (ca în Figura 2).....	6
FEREASTRĂ DE AFIȘARE STARE ÎNCĂRCĂTOR (ca în Figura 2).....	6
DIMENSIUNI MAȘINĂ	7
PARAMETRII TEHNICI	8
SCHEMĂ DE CABLARE	9
GHID DE FUNCȚIONARE	10
VERIFICARE/SETARE BATERII PE O NOUĂ MAȘINĂ.....	10
INSTALAREA BATERIILOR ȘI STABILIREA TIPULUI BATERIEI (WET SAU GEL/AGM).....	11
INSTALARE ȘI ÎNDEPĂRTARE SUPT PERIE/LAVETĂ	13
INSTALARE ȘI ÎNDEPĂRTARE ANSAMBLU RACLETĂ.....	14
UMPLEREA REZERVORULUI CU SOLUȚIE SAU APĂ DE SPĂLARE.....	15
PORNIREA ȘI OPRIREA MAȘINII.....	15
OPERAREA MAȘINII (FRECARE ȘI USCARE)	16
GOLIREA REZERVORULUI.....	17
DUPĂ UTILIZAREA MAȘINII.....	17
INACTIVITATE ÎNDELUNGATĂ A MAȘINII.....	18
PRIMA PERIOADĂ DE UTILIZARE.....	18
ÎNTREȚINERE	18
TABEL ÎNTREȚINERE PROGRAMATĂ	18
ÎNCĂRCARE BATERIE.....	19
CURĂȚAREA PERIEI/ LAVETEI.....	20
CURĂȚAREA FILTRULUI SOLUȚIEI.....	21
CURĂȚARE RACLETĂ.....	21
VERIFICARE ȘI ÎNLOCUIRE LAMĂ RACLETĂ	22
CURĂȚAREA REZERVORULUI ȘI GRĂȚARULUI DE PE ASPIRARE CU FLOTOR ȘI VERIFICAREA GARNITURII CAPACULUI.....	22
ACCESORII /OPȚIUNI	23
DEPANARE	24
DEZAFECTARE	24

INTRODUCERE**NOTĂ**

Numele din paranteze se referă la componentele arătate la capitolul Descrierea mașinii.

CONȚINUTUL ȘI SCOPUL GHIDULUI

Scopul acestor instrucțiuni de utilizare este să furnizeze operatorului toate informațiile esențiale și caracteristicile tehnice privind modul de operare, starea de inactivitate a mașinii, piesele de schimb, condițiile de siguranță etc.

Înainte de a executa o procedură la mașină, operatorii și tehnicienii calificați trebuie să citească Manualul cu instrucțiunile de utilizare. Contactați compania noastră în cazul în care aveți nelămuriri cu privire la interpretarea instrucțiunilor sau pentru orice alte informații.

CUM SE PĂSTREAZĂ ACESTE INSTRUCȚIUNI DE UTILIZARE

Instrucțiunile de utilizare trebuie păstrate în vecinătatea mașinii, într-o casetă corespunzătoare, ferite de lichide sau de alte substanțe ce pot cauza deteriorarea lor.

DECLARAȚIE DE CONFORMITATE

Declarația de conformitate se furnizează odată cu mașina și certifică faptul că mașina e conformă cu legislația în vigoare.

**NOTĂ**

Împreună cu documentația mașinii se dau copii ale declarației de conformitate originale.

ACCESORII ȘI ÎNTREȚINERE

Toate procedurile de operare, întreținere și reparație trebuie executate de personal calificat sau de compania noastră la centrul service desemnat. Se vor utiliza NUMAI piese de schimb autorizate.

Contactați centrul de service clienți al companiei noastre pentru orice operație de service sau pentru achiziționarea de accesorii sau piese de schimb, dacă este necesar.

SCHIMBARE ȘI ÎMBUNĂTĂȚIRE

Noi suntem angajați într-un proces continuu de îmbunătățire a produselor noastre și ne rezervăm dreptul de a schimba și îmbunătăți mașina fără informare suplimentară.

SCOPUL APLICAȚIEI

Mașina de rașchetare are aplicații în domeniul industrial și comercial. Este potrivită pentru curățenia suprafețelor lustruite și a pardoselilor solide, fiind utilizată de o persoană calificată, în condiții de siguranță. Nu este potrivită pentru utilizarea în spații exterioare și nici pentru curățenia covoarelor sau a pardoselilor rugoase.

DATE DE IDENTIFICARE A MAȘINII

Denumirea modelului și numărul de serie al mașinii sunt marcate pe eticheta de serie.

Aceste informații sunt utile. Utilizați următorul tabel pentru a nota datele de identificare a mașinii atunci când se face cerere de ofertă pentru piese de schimb pentru mașină.

MODEL MAȘINĂ
NUMĂR DE SERIE MAȘINĂ

TRANSPORT ȘI DESPACHETARE

Când transportatorul a adus mașina, asigurați-vă că atât ambalajul cât și mașina sunt nedeteriorate și întregi. În caz de daune, informați transportatorul înainte de a accepta mărfurile, pentru a vă rezerva dreptul de compensare a daunelor.

Urmați instrucțiunile de despachetare cu strictețe atunci când despachetați mașina.

Verificați ambalajul pentru a vă asigura că există următoarele:

1. Documentație tehnică, inclusiv instrucțiuni de utilizare și lista pieselor.
2. Componente de conectare a bateriei.
3. Manualul încărcătorului de baterie electronic (dacă este instalat) (*)

NORME DE PROTECȚIE

Următoarele simboluri indică situații potențial periculoase. Citiți întotdeauna aceste informații cu atenție și luați toate măsurile de prevenire pentru protecția personalului și a proprietății.

SIMBOLURI VIZIBILE PE MAȘINĂ**AVERTIZARE!**

Citiți cu atenție toate instrucțiunile înainte de a executa o operațiune cu mașina.

**AVERTIZARE!**

Nu spălați mașina sub jet direct de apă sau cu apă sub presiune.

**AVERTIZARE!**

Nu utilizați mașina pe suprafețe în pantă cu unghi mai mare decât cel prevăzut în secțiunea de specificații.

SIMBOLURI CARE APAR ÎN INSTRUCȚIUNILE DE UTILIZARE**PERICOL!**

Indică o situație periculoasă cu risc de moarte pentru operator.

**AVERTIZARE!**

Indică un potențial risc de rănire a persoanelor.

**ATENȚIE!**

Indică o atenționare sau observație cu privire la funcții importante sau de ajutor. Dați atenție deosebită paragrafelor marcate cu acest simbol.

**NOTĂ**

Indică o observație cu privire la funcții importante sau de ajutor.

**CONSULTARE**

Indică necesitatea de a consulta Instrucțiunile de utilizare înainte de executarea unei proceduri.

INSTRUCȚIUNI GENERALE DE PROTECȚIE

Atenționările specifice pentru a se aduce la cunoștință riscul de defectare a mașinii sau de rănire a persoanelor.

**PERICOL!**

- Această mașină trebuie operată de personal autorizat și instruit în conformitate cu instrucțiunile din manual.
- Înainte de a executa o operație de curățenie, întreținere, reparație sau înlocuire, citiți toate instrucțiunile cu atenție; asigurați-vă că ați oprit mașina și că ați deconectat bateria.
- Nu operați mașina în apropierea lichidelor, prafurilor sau vaporilor toxici, periculoși, inflamabili sau explozivi. Această mașină nu este potrivită pentru strângerea pudrelor periculoase.
- Nu purtați bijuterii când lucrați în vecinătatea componentelor electrice.
- Nu lucrați sub mașinile ridicate fără ca acestea să fie sprijinite pe standuri de protecție.
- Dacă folosiți baterii cu plumb (WET), acestea pot emite gaze inflamabile în condiții normale de lucru și trebuie ferite de scântei, flăcări deschise, materiale fumigene, iradiante, iluminante și arzătoare.
- La încărcarea bateriilor cu plumb (WET) acestea pot emite gaz de hidrogen ceea ce poate cauza explozie. Trebuie să se asigure faptul că mediul este bine ventilat și ferit de potențiale flăcări.

**AVERTIZARE!**

- Această mașină este concepută pentru UZ COMERCIAL, de exemplu, în hoteluri, școli, spitale, fabrici, magazine, birouri și agenți comerciali din domeniul închirierilor.
- Mașinile lăsate nesupravegheate trebuie să fie blocate împotriva mișcării neintenționate.
- Pentru a preveni utilizarea neautorizată a mașinii, sursa de alimentare trebuie să fie oprită sau blocată, de exemplu, prin scoaterea cheii întrerupătorului principal sau a cheii de contact.
- Verificați cu atenție mașina înainte de fiecare utilizare. Asigurați-vă că toate componentele au fost bine asamblate înainte de utilizare. Componentele slăbite pot cauza avarierea mașinii și rănirea persoanelor.
- Înainte de utilizarea încărcătorului, asigurați-vă că valorile frecvenței și tensiunea indicată pe eticheta cu numărul de serie al mașinii sunt corespunzătoare cu cele ale prizei de alimentare.
- Nu deplasați niciodată mașina trăgând de cablul încărcătorului bateriei. Evitați deteriorarea cablului de încărcare prin prinderea sa la închiderea ușilor sau de colțurile ascuțite. Nu treceți cu mașina peste cablul de încărcare al bateriei. Feriți cablul încărcătorului de suprafețe încălzite.
- Nu încărcați bateriile dacă ștecherul sau cablul încărcătorului sunt defecte.
- Pentru reducerea riscului de incendiu, de electrocutare sau rănire, asigurați-vă că mașina este oprită înainte de plecare.
- Utilizați și depozitați mașina în spații închise, pe suprafețe uscate; este interzisă utilizarea ei în exterior.
- Temperatura de lucru și de depozitare a mașinii trebuie să fie între 0 °C și +40 °C, umiditatea aerului trebuie să fie de 30 %-95 %.
- Nu utilizați mașina pe suprafețe în pantă cu unghi mai mare decât în specificațiile date.
- Când utilizați și manipulați detergenți pentru curățare, urmați instrucțiunile de pe etichetele ambalajelor de detergent și purtați mănuși corespunzătoare și alte echipamente de protecție.
- Utilizați periile și materialele textile furnizate cu mașina sau de tipul prevăzut în manual. Utilizarea altor tipuri de perie sau materiale textile pot duce la diminuarea protecției.
- În caz de funcționare defectuoasă a mașinii, asigurați-vă că aceasta nu se datorează întreținerii necorespunzătoare. Dacă este necesar, solicitați asistență din partea personalului autorizat sau de la un centru service autorizat.
- Luați toate măsurile de precauție pentru a preveni prinderea părului, a bijuteriilor și a hainelor largi în piesele în mișcare ale mașinii.
- Nu utilizați mașina în zone cu foarte mult praf.
- Nu spălați mașina cu jet direct de apă sau cu apă sub presiune și nici cu substanțe corozive.
- Nu tamponați mașina de rafturi sau de schele, mai ales dacă există riscul de cădere a diferitelor obiecte.
- Nu puneți pe mașină recipiente cu lichid, utilizați suportul dedicat pentru acestea.

- Pentru evitarea degradării podelei, nu lăsați peria în funcționare în timp ce mașina staționează.
- În caz de incendiu, utilizați un extingtor cu praf. A nu se utiliza extincitoare cu lichid.
- A nu se îndepărta sau modifica etichetele de pe mașină.
- Mențineți în permanență elementele de protecție ale mașinii în bună stare de funcționare și respectați instrucțiunile de mentenanță programată cu scrupulozitate.
- Transportul mașinii când temperaturile sunt sub punctul de îngheț se va face cu atenție. Apa din rezervorul de recuperare și din furtunuri poate îngheța și cauza defecțiuni grave ale mașinii.
- Dacă trebuie înlocuite piesele de schimb, comandați piese de schimb ORIGINALE de la reprezentanți comerciali autorizați.
- Returnați mașina la centrul de service dacă aceasta nu funcționează în mod normal sau este în stare de avariere, a fost ținută în spații exterioare sau a căzut în apă.
- Pentru a vă asigura de funcționarea în condiții de siguranță a mașinii, operațiile de întreținere programată indicate în capitolul relevant trebuie să se execute de personal autorizat sau de un centru service.
- Mașina se va dezafecta în mod corespunzător, deoarece conține substanțe dăunătoare (baterii, etc.), care se supun prevederilor standardelor ce impun dezafectarea în centre speciale (vedeți capitolul Dezafectare).
- Această mașină este doar un instrument de curățare; nu este pentru sau destinată altor scopuri.
- A se menține întotdeauna orificiile neînfundate cu păr, praf sau alte corpuri străine, care ar putea reduce debitul de aer. A nu se utiliza mașina dacă orificiile ei sunt înfundate.
- A se utiliza mașina numai în locuri iluminate în mod corespunzător.
- Această mașină nu este concepută pentru utilizarea de către persoane (inclusiv copii) cu capacități fizice, senzoriale sau mentale reduse sau cu lipsă de experiență și cunoștințe.
- Este necesară atenție deosebită în cazul utilizării în preajma copiilor.
- Copiii vor fi supravegheați să nu se joace cu mașina.
- În timpul funcționării mașinii, aveți grijă să nu cauzați rănirea persoanelor sau deteriorarea obiectelor din jur.
- Curățarea și întreținerea efectuată de către utilizator nu trebuie să fie efectuate de copii nesupravegheați.
- Operatorii vor instruiți în mod corespunzător cu privire la utilizarea acestor mașini.

DESCRIEREA MAȘINII

STRUCTURA MAȘINII (după cum se arată în Figura 1)

- | | |
|--|--|
| 1. Ghidon | 21. Panou de comandă |
| 2. Pârghie de comutare de siguranță | 22. Cutie accesorii (*) |
| 3. Pârghie de reglare a ghidonului | 23. Suport cablu de alimentare cu energie |
| 4. Furtun de scurgere apă recuperată | 24. Cablu de alimentare cu energie |
| 5. Capacul rezervorului apei recuperate | 25. Capac de siguranță mufă de încărcare |
| 6. Capacul rezervorului de apă proaspătă | 26. Indicatoare încărcare |
| 7. Lanț de fixare a capacului | 27. Pedală de ridicare/coborâre punte |
| 8. Gâtul furtunului de umplere | a) Poziția pedalei când puntea este coborâtă |
| 9. Rezervor apă recuperată | b) Poziția pedalei când puntea este ridicată |
| 10. Rezervor soluție | 28. Rotilă |
| 11. Roata barei de protecție a punții periei | 29. Furtun de scurgere apă recuperată |
| 12. Punte suport perie/lavetă | 30. Capac evacuare |
| 13. Suport perie/lavetă | |
| 14. Furtunul pârghiei pentru soluție | |
| 15. Supapă cu solenoid | |
| 16. Filtru soluție | |
| 17. Roți frontale | |
| 18. Butoane racletă | |
| 19. Mâner de ridicare racletă | |
| 20. Ansamblu racletă | |

(*) : Opțional



Figura 1

PANOU COMANDĂ (ca în Figura 2)

- | | |
|--|--|
| 31. LED (roșu) de avertizare baterie descărcată | 41. Placă cu număr de serie/date tehnice |
| 32. LED (galben) de avertizare baterie semi-descărcată | 42. LED roșu încărcare |
| 33. LED (verde) de avertizare baterie încărcată | 43. LED galben încărcare |
| 34. Comutator mărire debit | 44. LED verde încărcare |
| 35. Indicator debit soluție | 45. Guler (*) |
| 36. Comutator scădere debit | 46. Perie |
| 37. Comutator eliberare suport perie/lavetă | 47. Suport lavetă (*) |
| 38. Modelul motorului de aspirare normală | |
| 39. Pornire cu un singur buton | |
| 40. Mod ECO | |

(*) : Opțional

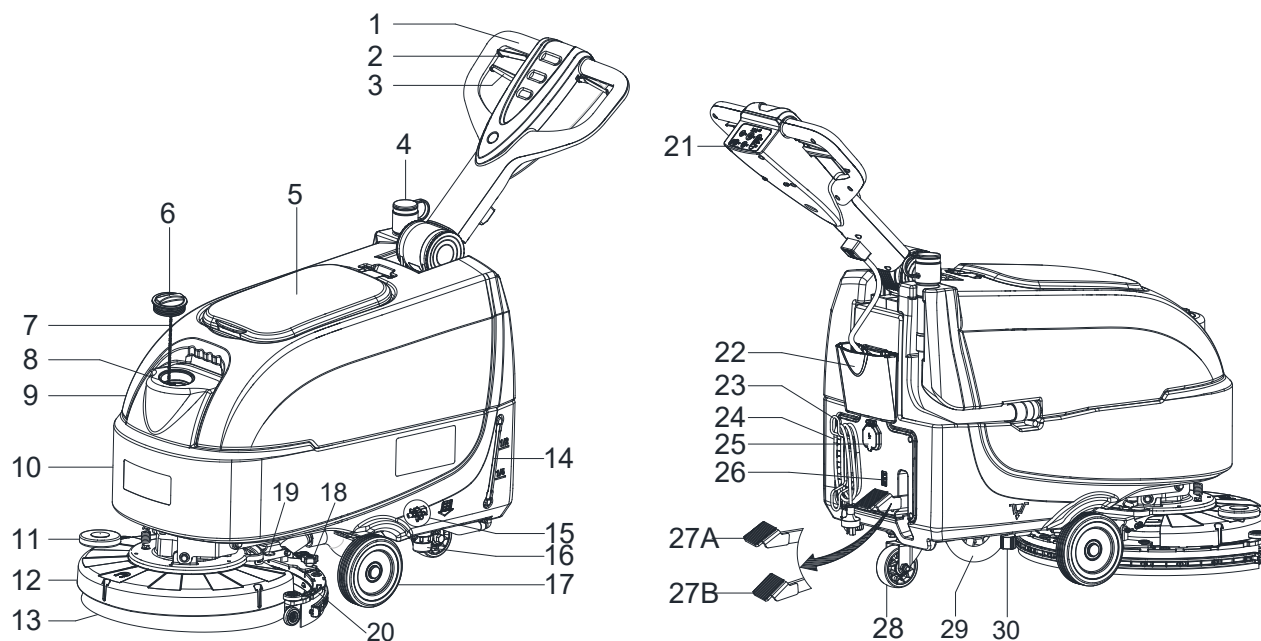

Figura 2

FEREAȘTRĂ DE AFIȘARE STARE ÎNCĂRCĂTOR (ca în Figura 2)

1. La începutul procesului de încărcare, LED-ul roșu (42) al încărcătorului este în mod normal aprins. Este prima etapă a încărcării.
2. După un timp de încărcare, LED-ul roșu (42) se va stinge, se va aprinde LED-ul galben (43); aceasta este a doua etapă de încărcare.
3. După ce încărcarea s-a finalizat, LED-ul galben (43) se stinge, LED-ul verde (44) se aprinde indicând faptul că bateria este complet încărcată.

NOTĂ

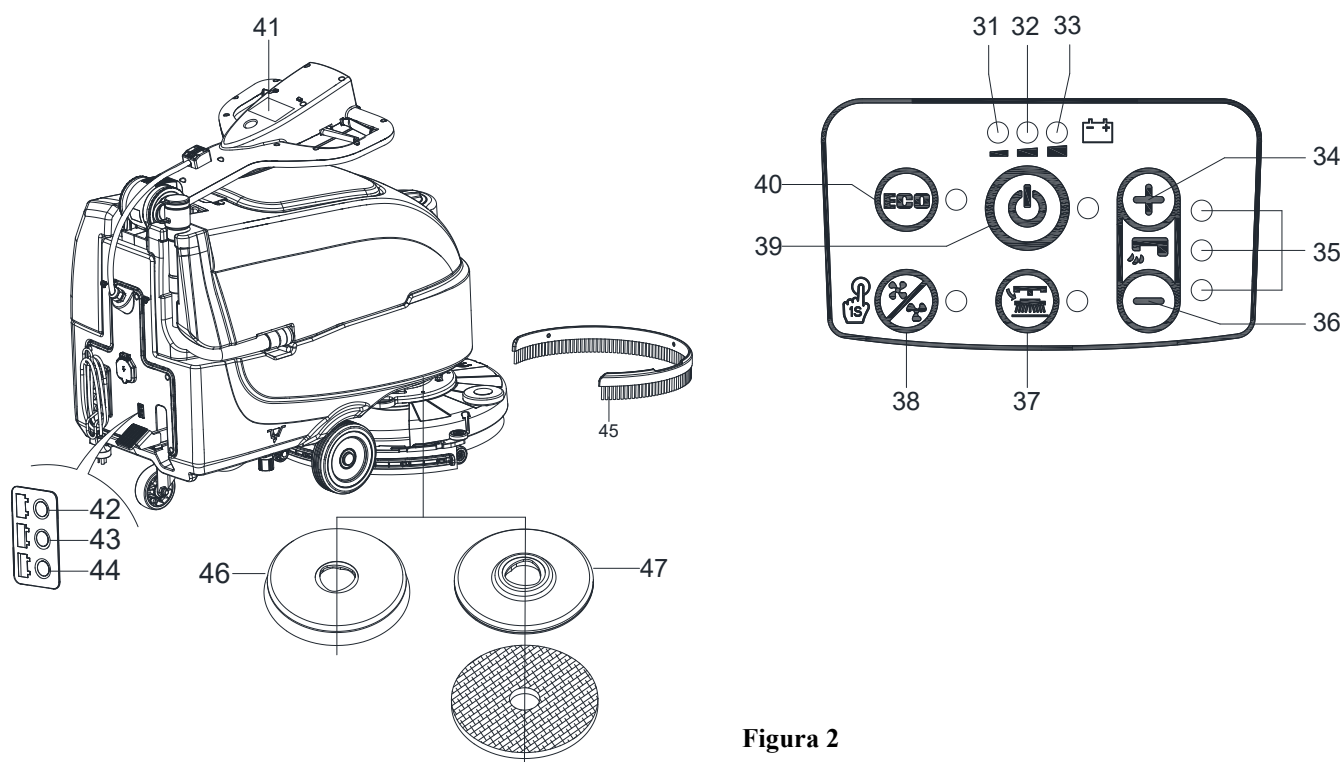

La încărcare, dacă LED-ul galben (43) al încărcătorului se aprinde intermitent, acest lucru poate fi cauzat de următoarele: Bateria și încărcătorul nu se potrivesc, bateria nu este conectată bine sau ieșirea este scurtcircuitată.

Licărirea LED-ului roșu de pe încărcător poate fi cauzată de un scurtcircuit intern la încărcător.

DIMENSIUNI MAȘINĂ

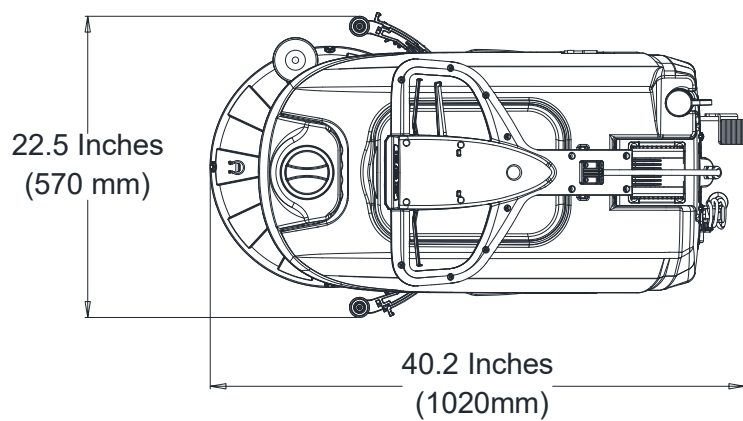
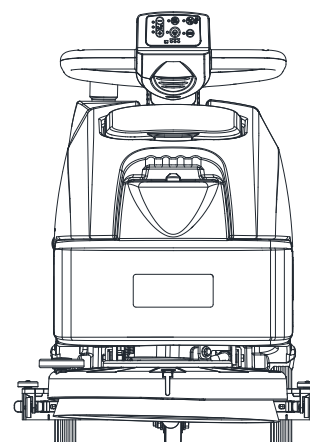
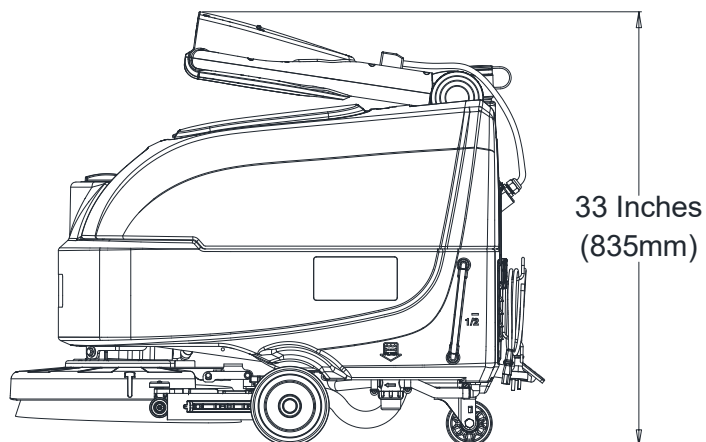

PARAMETRII TEHNICI

Tip de parametru	Unități	Model
		SC370 43B
Putere nominală	wați/amperi	905 wați
Capacitate rezervor soluție	l/gal.	25 1/6,6 gal.
Capacitate rezervor apă recuperată	l/gal.	25 1/6,6 gal.
Lungime mașină	mm/țoli	1020 mm/40,1 țoli
Lățime mașină cu raclă inclusă	mm/țoli	570 mm/22,4 țoli
Lățime mașină fără raclă	mm/țoli	485 mm/19,1 țoli
Înălțime mașină (fără mâner)	mm/țoli	647 mm/25,5 țoli
Înălțime mașină (cu mânerul vertical)	mm/țoli	1182 mm/46,5 țoli
Lățime de lucru	mm/țoli	432 mm/17 țoli
Diametru roată de tracțiune	mm/țoli	153 mm/6 țoli
Diametru roată spate	mm/țoli	89 mm/3,5 țoli
Diametru perie/lavetă	mm/țoli	432 mm/17 țoli
Presiune perie/lavetă (max.)	kg/livre	19 kg/41,8 livre
Debit soluție (max.) per setare	l/gal. pe minut	(0,59/0,69/1,11/1,68) litri 0(0,16/0,18/0,29/0,44) galoane
Nivel de presiune sonoră	dB(A)	67 ± 3 dB(A)
Nivel de presiune sonoră în modul ECO sau modul silențios	dB(A)	63 ± 3 dB(A)
Nivel vibrații mâner (max.)	m/s ²	< 2,5 m/s ²
Capacitate de urcare (max.)	Grade procentuale	2%
Rândul său, culoar minim	cm/țoli	103 cm/40.5 țoli
Putere motor aspirare	wați/cai putere	300 W/0,4 CP
Capacitate de aspirare	mm/țoli de H ₂ O	900 mm/35,4 țoli de H ₂ O
Capacitate de aspirare în modul ECO sau modul silențios	mm/țoli de H ₂ O	650 mm/25,6 țoli de H ₂ O
Putere motor perie	wați/cai putere	400 wați/0,54 CP
Viteză perie în modul normal	rpm	140 rpm
Viteză perie în modul ECO	rpm	100 rpm
Clasă de protecție IP	IP	IP24
Dimensiune compartiment baterie (L x l x h)	mm/țoli	(265 x 350 x 230) mm 10,4 x 13,8 x 9,1 țoli
Tensiune	c.c.	24 V
Baterii (*)	Ah	85Ah C20 / 67Ah C5
Durată baterie (baterii standard) (*)	oră	Până la 4 ore
Încărcător de bord (*)	volți/amperi	24V 10A
Productivitate (max.)	m ² /h	18,500 picioare pătrate/oră (1720 m ² /h)
Greutate mașină cu rezervoarele goale (fără baterii)	kg/livre	58 kg/128 livre
Greutate brută vehicul (GVW)	kg/livre	134 kg / 295 livre
Greutate transport	kg/livre	137 kg / 302 livre
Dimensiuni ambalare (L x l x h)	mm/țoli	(1130x730x1040)mm (44.5x28.7x41)Inches

(*) : Opțional

SCHEMĂ DE CABLARE

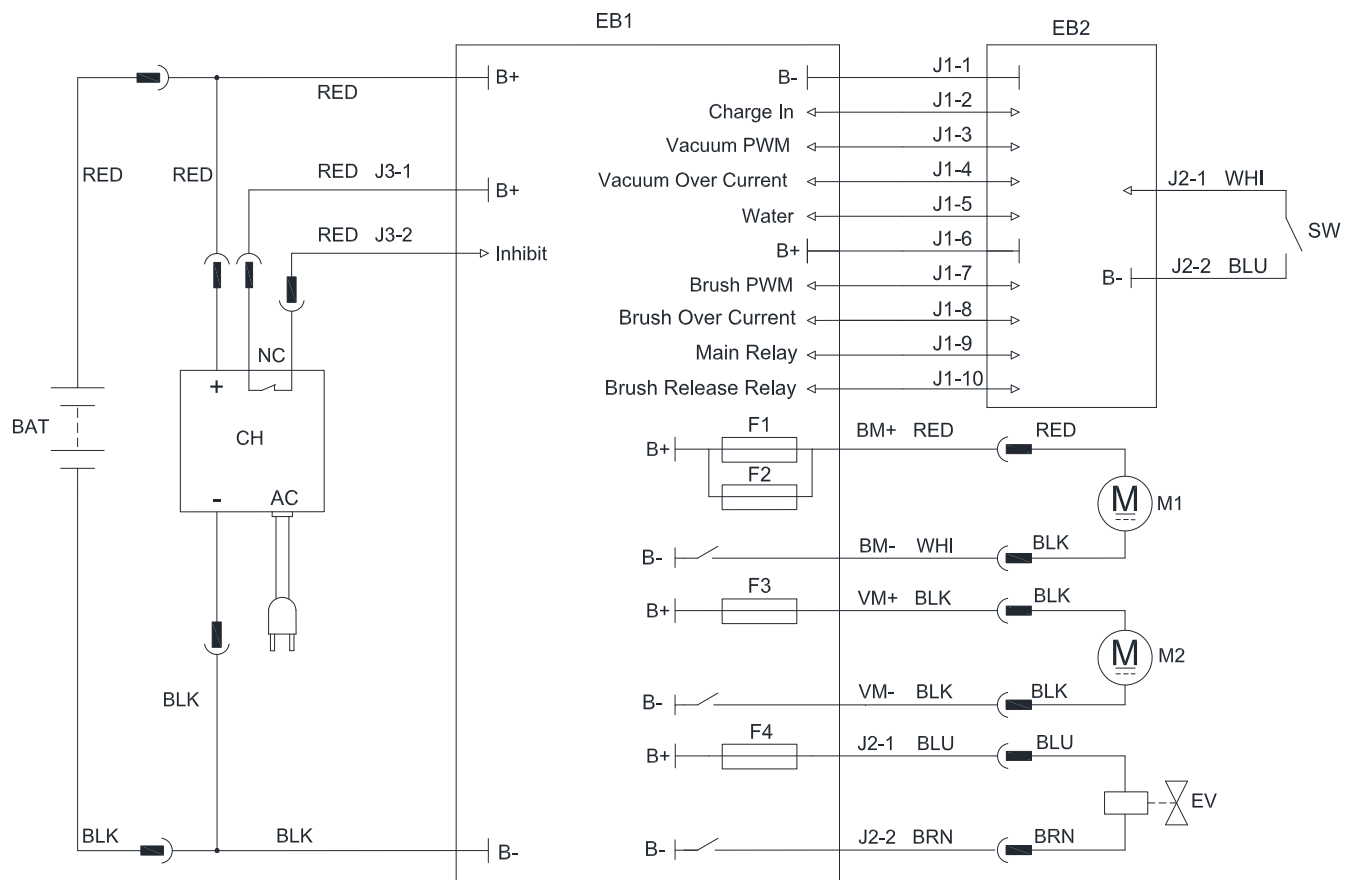

COMPONENTS		COMPONENTS		Comment	
BAT	24V Battery	SW	Handle Switch	1	RED-Red
CH	Battery Charger	F1	Brush Motor Fuse	2	BLK-Black
EB1	Control Board	F2	Brush Motor Fuse	3	BRN-Brown
EB2	Dashboard	F3	Vacuum Motor Fuse	4	WHI-white
M1	Brush Motor	F4	Solution Valve Fuse	5	BLU-Blue
M2	Vacuum Motor				
EV	Solution Valve				

GHID DE FUNCȚIONARE

**AVERTIZARE!**

Pe anumite puncte ale mașinii sunt lipite plăcuțe cu mențiunile:

- PERICOL!
- AVERTIZARE!
- ATENȚIE!
- CONSULTARE

După citirea acestui manual, operatorul trebuie să dea o atenție deosebită acestor simboluri indicate pe plăcuțe. Nu acoperiți în niciun caz aceste plăcuțe și înlocuiți-le imediat în caz de deteriorare.

VERIFICARE/SETARE BATERII PE O NOUĂ MAȘINĂ

**AVERTIZARE!**

Componentele electrice ale mașinii pot fi grav avariate dacă bateriile sunt instalate sau conectate incorect. Bateriile trebuie instalate numai de către personal calificat. Setează funcționarea plăcii electronice și a încărcătorului încorporat al bateriilor în conformitate cu tipul de baterii utilizate (baterii WET sau GEL/AGM). Înainte de instalare, verificați ca bateriile să nu fie deteriorate. Deconectați conectorul bateriei și ștecărul încărcătorului. Manipulați bateriile cu multă atenție. Instalați capacele de protecție ale bornelor bateriilor furnizate odată cu mașina.

**NOTĂ**

Pentru mașină sunt necesare 2 baterii de 12 V, conectate conform diagramei (Figura 3).



Figura 3

Mașina se furnizează într-unul din următoarele moduri:**A) Cu bateriile (WET sau GEL/AGM) deja instalate și încărcate**

1. Verificați ca bateriile să fie conectate la mașină cu conectorul (B, Figura 3).
2. Apăsați comutatorul (39, Figura 2). Dacă se aprinde LED-ul verde (33), bateriile sunt complet încărcate. Dacă se aprinde LED-ul galben (32) sau roșu (31), bateriile trebuie încărcate (vedeți procedura în capitolul Mentenanță).

B) Fără baterii

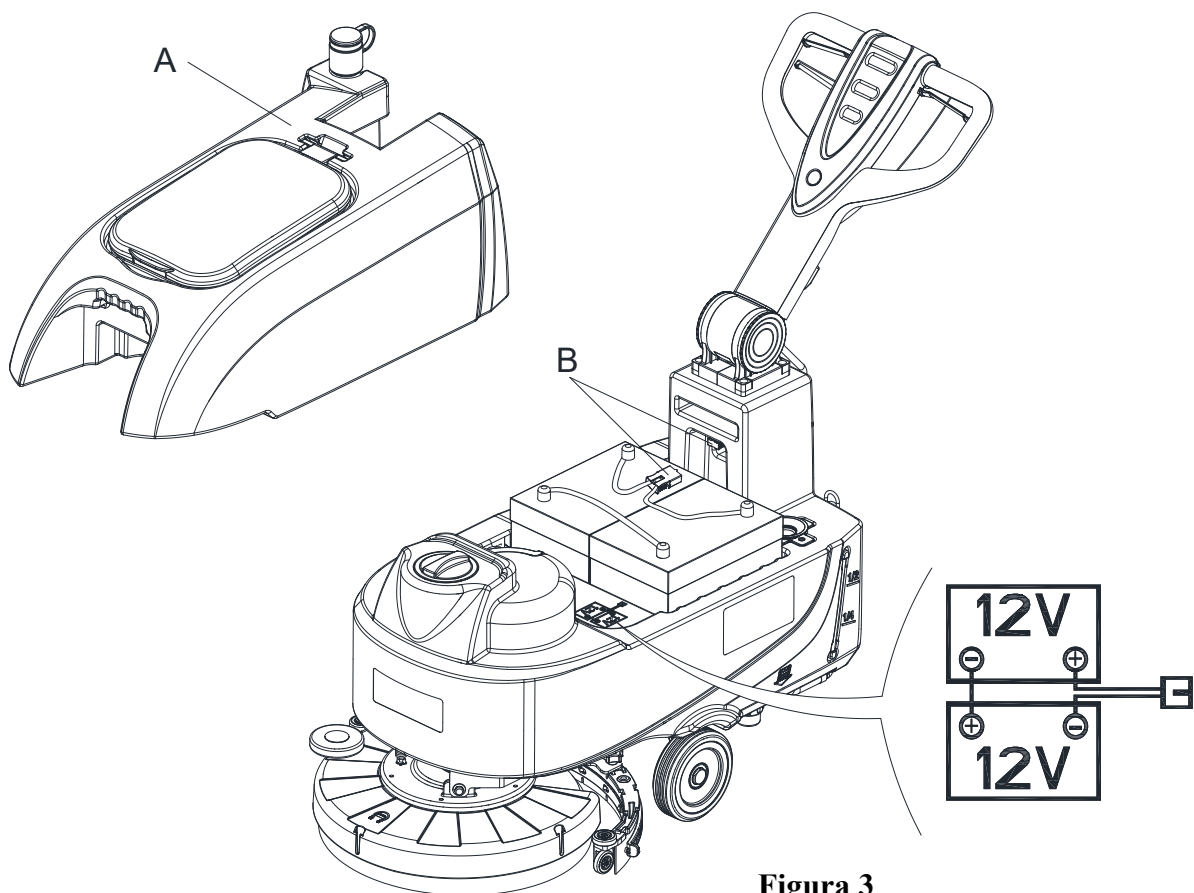
1. Cumpărați baterii adecvate (vedeți paragraful Date tehnice).
2. Pentru alegerea și instalarea bateriilor, apelați la distribuitorii calificați de baterii.
3. Setează mașina și încărcătorul bateriilor în funcție de tipul bateriilor (WET sau GEL/AGM), după cum se arată în paragraful următor.

INSTALAREA BATERIILOR ȘI STABILIREA TIPULUI BATERIEI (WET SAU GEL/AGM)

În funcție de tipul de baterii utilizate (WET sau GEL/AGM), setați mașina și placa electronică a încărcătorului bateriilor după cum urmează:

Setarea mașinii

Când pornirea cu un singur buton S3 este dezactivată, apăsați butoanele pentru volumul apei + și - (S5 și S6) în același timp; 0,5 secunde mai târziu, LED1, LED2 și LED3 sunt toate aprinse pentru a accesa setarea modului bateriei:

1. Apoi apăsați butoanele pentru volumul apei + sau - pentru a comuta între „WET”, „GEL/AGM” și „DIS-EV”. În modul „WET”, este aprins LED-ul roșu. În modul „GEL/AGM”, LED-ul este verde. Pentru „DIS-EV”, LED-ul este galben.
2. Acționați pornirea cu un singur buton pentru a finaliza setarea și ieși. Opriti mașina pentru a stoca și actualiza toate setările bateriei; atunci când este pornită, va funcționa conform setărilor.

**NOTĂ**

Tipul implicit de baterie este GEL/AGM.



Figura 4

Instalarea bateriei

3. Deschideți capacul rezervorului de apă recuperată (5, Figura 1) și verificați ca rezervorul de apă recuperată (9, Figura 1) să fie gol; dacă nu este, goliți-l cu ajutorul furtunului de scurgere. (4, Figura 1)
4. Închideți capacul rezervorului de apă recuperată (5, Figura 1).
5. Mutați cu grijă kitul rezervorului de apă recuperată (A, Figura 3).
6. Mașina este furnizată cu cabluri potrivite pentru instalarea a 2 baterii de 12 V. Puneți cu atenție bateriile în compartimentul lor și instalați-le corect.
7. Pozați și instalați cablul bateriei ca în (Figura 3), apoi strângeți cu grijă piulița de la fiecare bornă a bateriei.
8. Puneți capacul de protecție pe fiecare bornă, apoi cuplați conectorul bateriei (B, Figura 3).
9. Puneți cu grijă la loc kitul rezervorului de apă recuperată (A, Figura 3).

Încărcare baterie

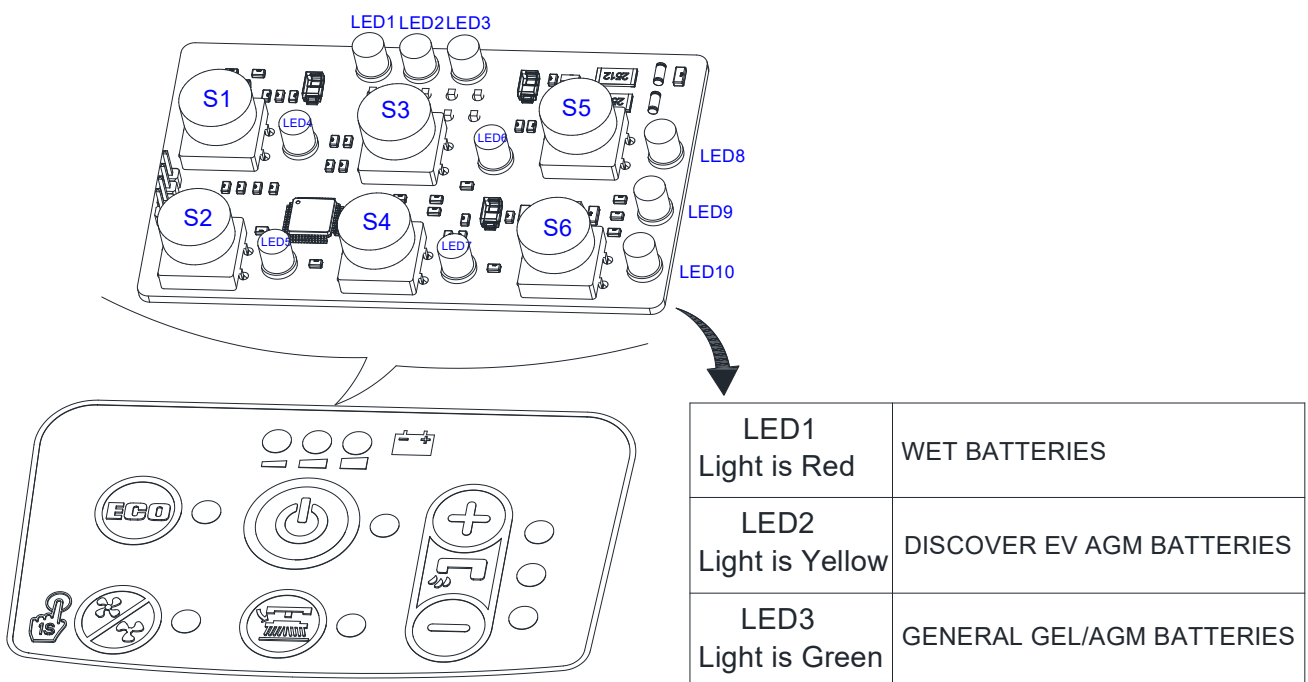
10. Încărcați bateriile. (Consultați procedurile din capitolul Mentenanță).

**ATENȚIE!**

Înainte de a efectua următoarea procedură, decuplați toate sursele de alimentare a mașinii!

Setarea încărcătorului bateriei

11. Scoateți șuruburile (A, B, C, Figura 4.1).
12. Deschideți încărcătorul și găsiți sw1 (D, Figura 4.1).
13. Setează comutatoarele așa cum se prezintă în tabelul din Figura 4.1.
14. Instalați șuruburile (A, B, C, Figura 4.1) după finalizarea setării.



Figura 4.1

INSTALARE ȘI ÎNDEPĂRTARE SUPORT PERIE/LAVETĂ

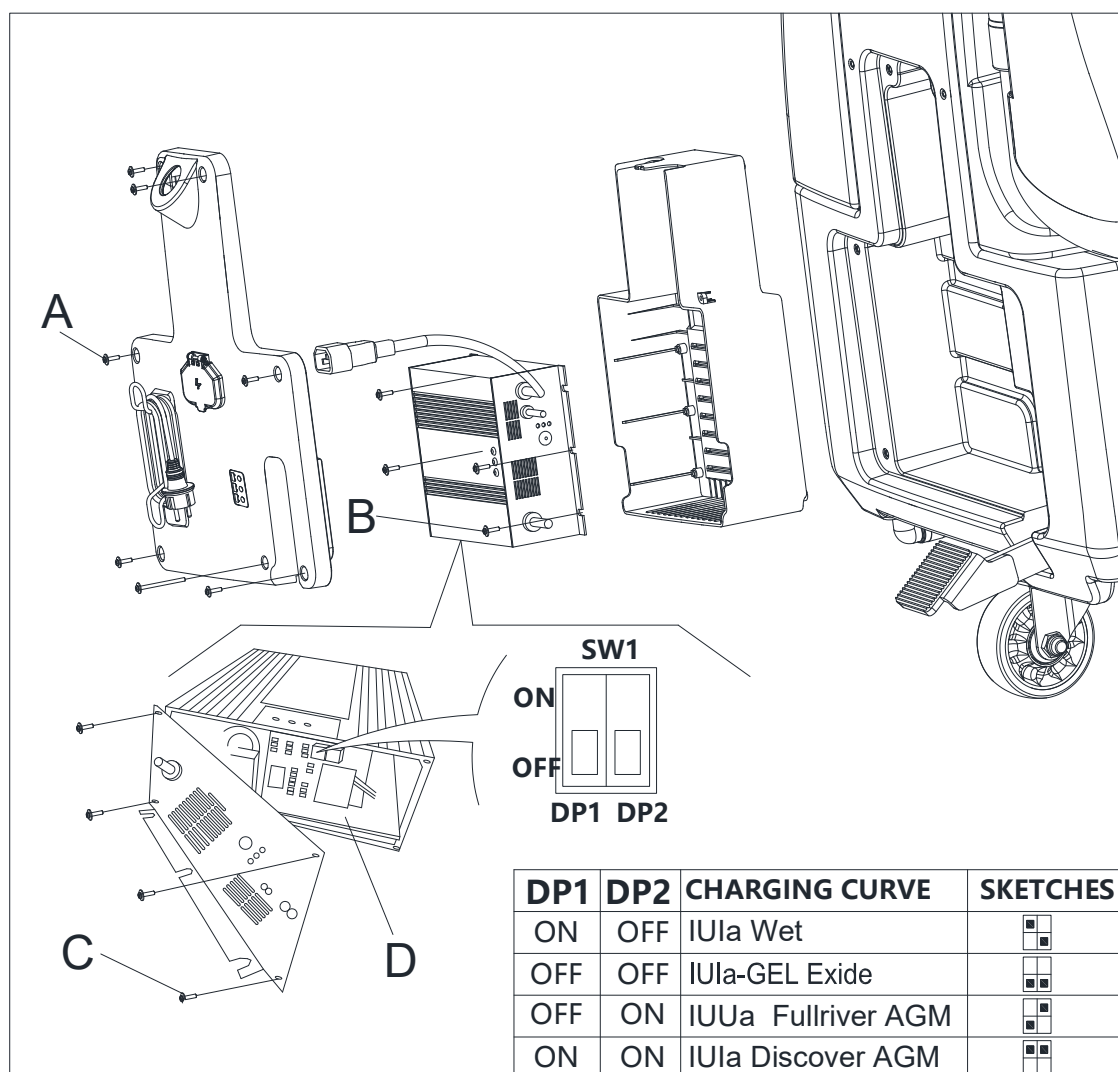

NOTĂ

Instalați peria (A, Figura 5) sau suportul de lavetă (B și C, Figura 5) în funcție de tipul de podea ce urmează a fi curățată.



ATENȚIE!

Înainte de instalarea sau îndepărtarea suportului periei sau lavetei, asigurați-vă că toate comutatoarele mașinii sunt pe poziția OFF și că raclata și puntea suportului de perie/lavetă sunt ridicate de la podea. Operatorul trebuie să fie echipat cu echipament de protecție adecvat, precum mănuși, care are menirea de a reduce riscurile de accidentare.

Procedați după cum urmează:

1. Acționați comutatorul de alimentare în poziția „închis” (39, Figura 2).
2. Ridicați puntea apăsând pedala (27, Figura 1).
3. Puneți suportul de perie (A, Figura 5) sau de lavetă (B, Figura 5) sub punte (12, Figura 1).
4. Coborâți puntea pe suportul de perie/lavetă apăsând pedala (27, Figura 1).
5. Apăsăți comutatorul de pornire (39, Figura 2).
6. Apăsăți una dintre perii/pârghiile de comutare de siguranță pentru înaintare (2, Figura 1) pentru a cupla suportul periei/lavetei, apoi eliberați-o. Dacă este necesar, repetați procedura până când peria/ suportul de lavetă sunt antrenate.
7. Dacă pasul nr. 6 de deasupra este dificil de realizat, utilizați metoda manuală rotind suportul de perie/lavetă în sensul opus sensului normal de rotire, pentru a se putea îndepărta. (ca în Figura 5)



Figura 5



AVERTIZARE!

Pentru a cupla suportul de perie/lavetă, apăsați pârghia de comutare de siguranță (2, Figura 1) ceea ce pornește motorul suportului de perie/lavetă.

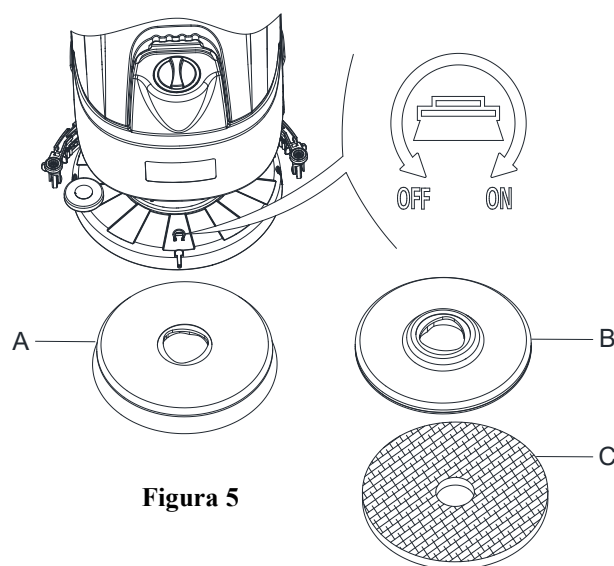
8. Pentru a scoate suportul de perie/lavetă, ridicați puntea apăsând pedala (27, Figura 1), apoi apăsați comutatorul (37, Figura 2), suportul de perie/lavetă va fi scos.

INSTALARE ȘI ÎNDEPĂRTARE ANSAMBLU RACLETĂ**ATENȚIE!**

Se recomandă purtarea mănușilor de protecție la instalarea și îndepărtarea ansamblului racletei întrucât pot exista resturi ascuțite de material.

1. Împingeți mașina la nivelul podelei.
2. Asigurați-vă că mașina este oprită.
3. Coborâți puntea suportului periei/lavetei (12, Figura 1) ridicând pedala (36). Peria este pe podea.
4. Așezați racleta în locul dintre puntea periei și roata frontală.
5. Fixați știftul A la deschiderea B, apoi fixați un alt șurub C la deschiderea D; fixați butonul-șurub al racletei și conectați furtunul de evacuare a apei recuperate F la conectorul E (Figura 6).
6. Deconectați racleta în ordinea inversă dezasamblării.



Figura 6

UMPLEREA REZERVORULUI CU SOLUȚIE SAU APĂ DE SPĂLARE

1. Deschideți capacul intrării pentru apă (A, Figura 7).
2. Umpleți cu apă sau soluție potrivită pentru activitatea în cauză. Temperatura soluției nu trebuie să depășească +104°F (+40°C).
3. Nu umpleți excesiv rezervorul, consultați indicatorul nivelului de apă (B, Figura 7) în ceea ce privește volumul de apă necesar.

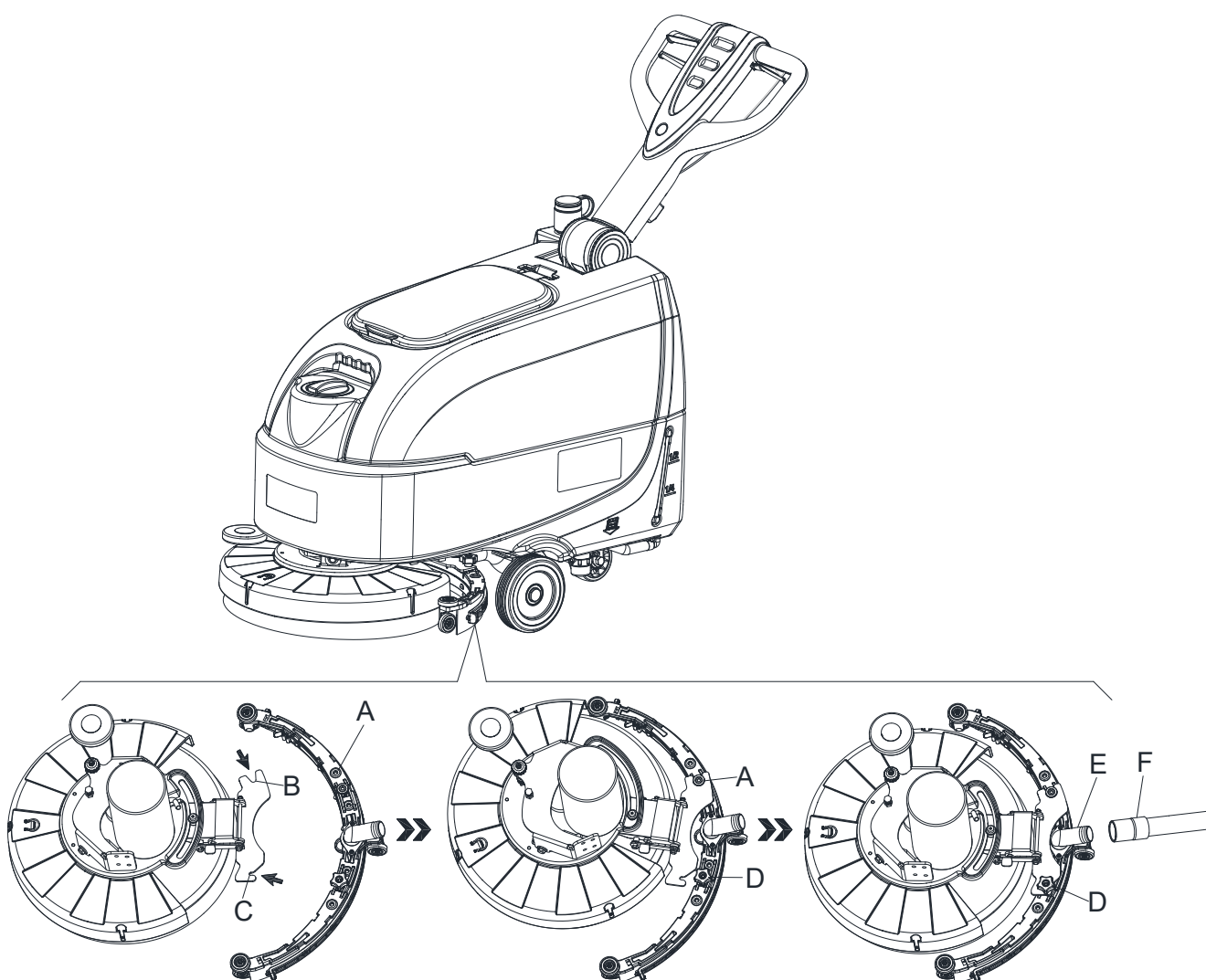

Figura 7



AVERTIZARE!

Utilizați numai detergenți neinflamabili cu grad de spumare redus, destinați aplicațiilor de rașchetare.

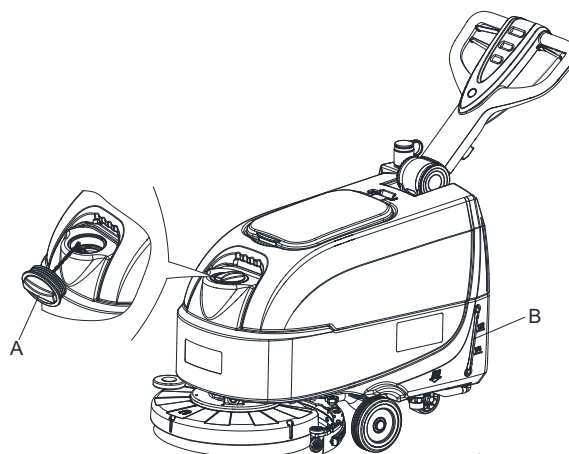
PORNIREA ȘI OPRIREA MAȘINII

Pornirea mașinii

1. Pregătiți mașina așa cum s-a arătat în paragraful anterior.
2. Duceți mașina spre zona de curățat, împingând-o cu mâinile pe ghidon (I, Figura 8).
3. Coborâți puntea suportului periei/lavetei (M, Figura 8) și racleta (L) ridicând pedala (K).
4. Apăsăți comutatorul de pornire (G, Figura 8). Verificați ca LED-ul verde (C) să se aprindă (baterie încărcată). Dacă se aprinde LED-ul galben (B) sau roșu (A), acționați comutatorul de alimentare în poziția „închis” (G, Figura 8) și încărcați bateriile (vedeți procedura în capitolul Mentenanță).
5. Apăsăți comutatoarele de control al debitului apei de spălare (D, Figura 8) după cum este necesar, în funcție de tipul de curățare ce urmează a se executa.
6. Începeți curățarea apăsând mașina cu mâinile de pe ghidon (I) și apăsând pârghia de comutare de siguranță (J).



Figura 8

**NOTĂ**

Pentru a deplasa mașina înainte, apăsați pârghia de comutare de siguranță din stânga sau dreapta (J, Figura 8) sau ambele.

7. Dacă este necesar, apăsați pârghia de reglare a ghidonului (3, Figura 1) pentru a regla înălțimea ghidonului.

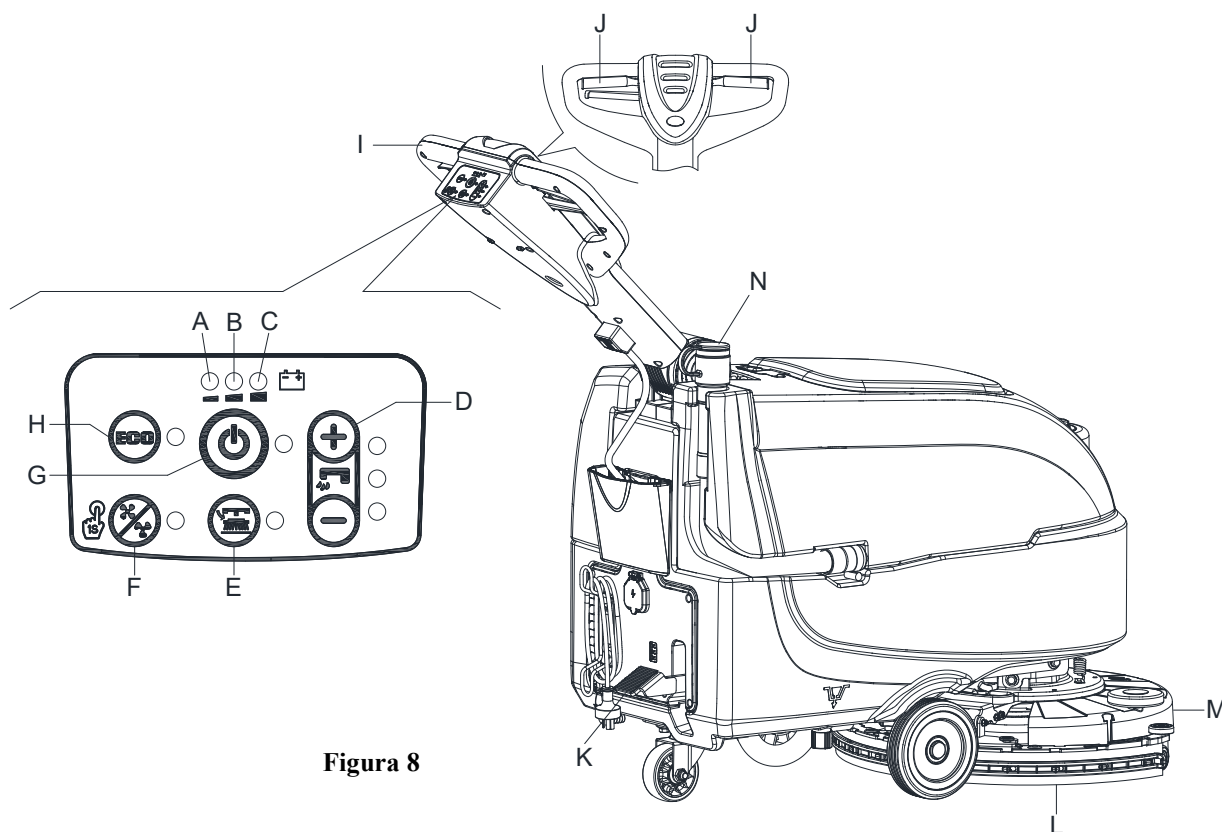
Oprirea mașinii

8. Opriți mașina folosind ghidonul (I).
9. Opriți periile și sistemul de aspirare apăsând comutatorul (G). Sistemul de aspirare se oprește după câteva secunde.
10. Ridicați puntea suportului periei/lavetei (M) și racleta (L) apăsând pedala (K).
11. Asigurați-vă că mașina nu se deplasează singură.

OPERAREA MAȘINII (FRECARĂ ȘI USCARE)

1. Porniți mașina așa cum s-a arătat în paragrafele anterioare.
2. În timp ce țineți ghidonul cu ambele mâini, apăsați pârghia de comutare de siguranță (J, Figura 8), apoi manevrați mașina și începeți să rașchetați/uscați podeaua.

**NOTĂ**

Pentru o rașchetare/uscare corespunzătoare a podelelor pe partea de lângă pereți, vă sugerăm să mergeți pe lângă pereți cu partea dreaptă a mașinii (A și B, Figura 9) cum se arată în figură.

**ATENȚIE!**

Pentru a se evita deteriorarea suprafeței podelei, opriți periile/suportul de lavete atunci când mașina este oprită într-un loc, mai ales când este activată funcția de presiune mărită.



Figura 9

Descărcarea bateriilor în timpul funcționării

Când LED-ul verde (C, Figura 8) este aprins, bateriile permit mașinii să funcționeze normal. Când LED-ul verde (C) se stinge, iar LED-ul galben (B) se aprinde, se recomandă să încărcați bateriile, deoarece nivelul rămas va dura câteva minute (în funcție de caracteristicile bateriei și de activitatea care trebuie efectuată). Dacă se aprinde LED-ul roșu (A), bateriile sunt complet descărcate. După câteva secunde, suportul pentru perie/lavetă este oprit automat.

**ATENȚIE!**

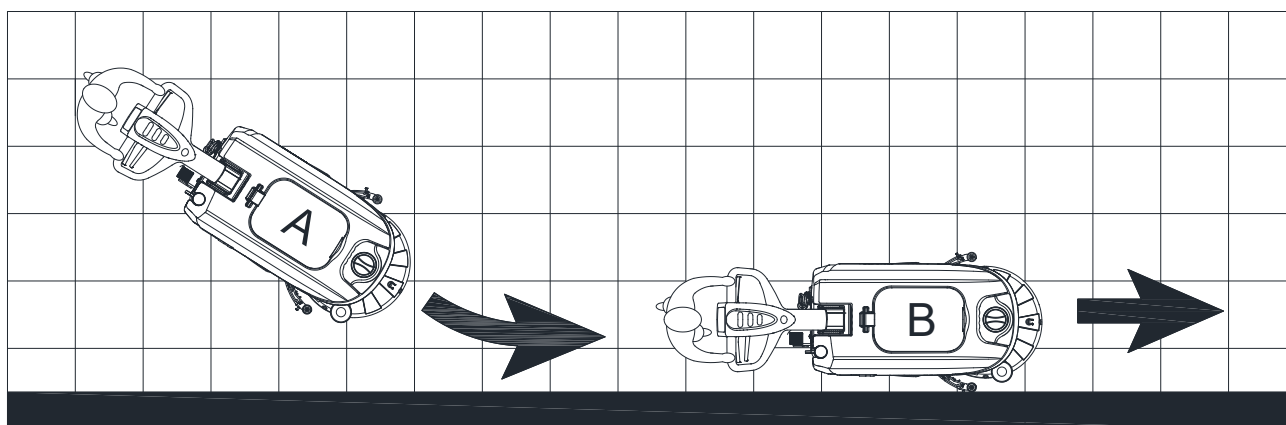
Nu folosiți mașina cu baterii descărcate, pentru a evita deteriorarea bateriilor și reducerea duratei de viață a bateriilor.

GOLIREA REZERVORULUI

Un sistem de închidere automată, cu flotor, (B, Figura 10) va bloca sistemul de aspirare când rezervorul de apă recuperată (C) este plin. Dezactivarea aspirării va fi semnalizată printr-o creștere bruscă a frecvenței zgomotului motorului de aspirare, iar podeaua nu va mai fi uscată.

**ATENȚIE!**

Dacă sistemul de aspirare se oprește în mod accidental (de exemplu, când flotorul este activat ca urmare a unei mișcări bruște a mașinii), pentru a relua funcționarea: închideți sistemul de aspirare, apăsând comutatorul (G, Figura 8), apoi deschideți capacul (A, Figura 10) și verificați ca flotorul din interiorul grătarului (B) să coboare la nivelul apei. Apoi închideți capacul (A) și porniți sistemul de aspirare apăsând comutatorul (G, Figura 8).



Figura 10

Când rezervorul de apă recuperată (C, Figura 10) este plin, goliți-l respectând următoarea procedură.

Golirea rezervorului de apă recuperată

1. Opriți mașina.
2. Ridicați puntea suportului periei/lavetei (M, Figura 8) și racleta (L) apăsând pedala (K).
3. Deplasați mașina la locul destinat golirii murdăriei.
4. Goliți rezervorul de apă recuperată cu ajutorul furtunului (N, Figura 8). Apoi, clățiți rezervorul de apă recuperată (C, Figura 10) cu apă curată.
5. Scoateți capacul rezervorului apei recuperate (A, Figura 10) și curățați interiorul capacului și grătarul flotorului de filtrare (B) cu apă curată.
6. Verificați rezervorul de recuperare (D, Figura 10) pentru a identifica orice blocaj cu corpuri străine și curățați-l.

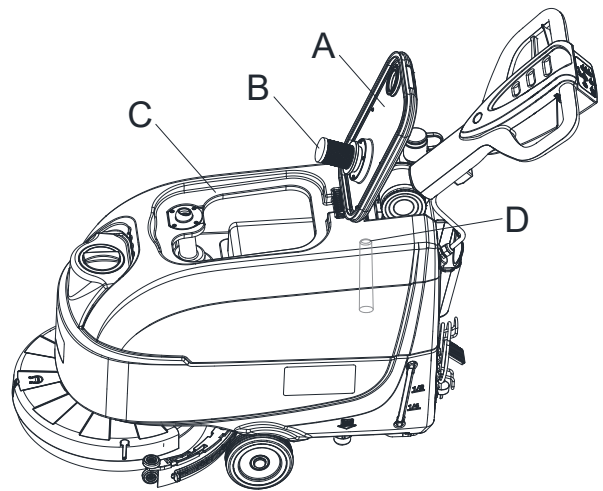

Figura 11

**ATENȚIE!**

Când apa uzată se evacuează, tubul de aspirare pentru deșeurii trebuie să fie pliat (C, Figura 11) și aflat la o poziție inferioară (D, Figura 11), apoi deschideți capacul tubului de aspirare pentru a se scurge apa. Nu orientați în sus tubul de aspirare pentru gunoi pentru a evacua apa vertical. Aceasta pentru a evita stropirea cu apă murdară a operatorului.

7. Executați pașii de la 1 la 4.

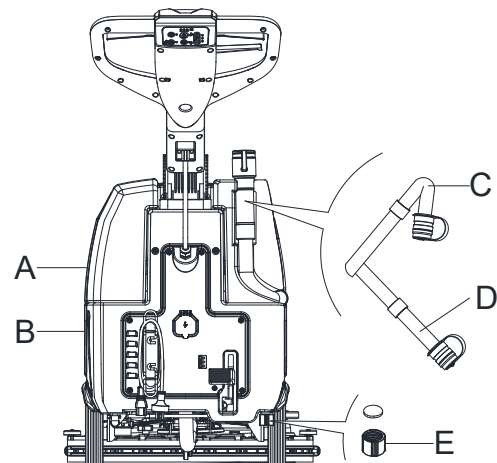
Golirea rezervorului de soluție/apă curată

8. Goliți rezervorul de soluție prin capacul de evacuare (E, Figura 11). După executarea lucrării, clățiți rezervorul cu apă curată.

DUPĂ UTILIZAREA MAȘINII

După executarea lucrării, înainte de a depozita mașina:

1. Scoateți suporturile de perie/lavetă.
2. Goliți rezervoarele (A și B, Figura 11) cum s-a arătat în paragraful anterior.
3. Executați operațiile de întreținere zilnică (a se vedea capitolul Întreținere).
4. Depozitați mașina într-un loc curat și uscat, cu periile/suporturile de lavetă și racleta ridicate sau îndepărtate.

INACTIVITATE ÎNDELUNGATĂ A MAȘINII

Dacă mașina nu se va folosi o perioadă mai mare de 30 de zile, procedați după cum urmează:

1. Executați procedurile din paragraful „După utilizarea mașinii”.
2. Decuplați conectorul bateriei (B, Figura 3).

PRIMA PERIOADĂ DE UTILIZARE

După primele 8 ore, verificați elementele de prindere ale mașinii și racordurile care trebuie să fie bine strânse, și verificați ca părțile vizibile să nu prezinte urme de uzură sau scurgere.

ÎNTREȚINERE**AVERTIZARE!**

Procedurile de mentenanță trebuie executate după ce mașina a fost oprită și cablul de încărcare a fost deconectat. În plus, citiți cu atenție capitolele dedicate protecției muncii, din manual.

Toate procedurile de mentenanță programate sau extraordinare, trebuie executate de personal calificat sau de un centru service autorizat. În acest manual se descriu doar procedurile generale și comune de întreținere.

TABEL ÎNTREȚINERE PROGRAMATĂ**ATENȚIE!**

Procedura marcată cu (1) trebuie executată când mașina a fost utilizată timp de 9 ore pentru prima dată.
Procedura marcată cu (2) trebuie executată de un centru de service autorizat de compania noastră.

Procedură	Zilnic, după fiecare utilizare	Săptămânal	Bianual	anual
Încărcare baterie				
Curățare racletă				
Curățare suport perie/material textil				
Curățare rezervor				
Inspectare garnitură etanșare rezervor				
Curățare filtru sferic flotor				
Verificare și înlocuire lamă racletă				
Curățare filtru de apă de curățare				
Curățarea filtrului soluției				
Verificare nivel de fluid baterie WET				
Inspectare înșurubare șuruburi și piulițe			(1)	
Verificare sau înlocuire perie /suport lavetă				(2)
Verificare sau înlocuire perie și motor aspirare				(2)

ÎNCĂRCARE BATERIE**Proceduri preliminare**

1. Deschideți capacul rezervorului de apă recuperată (C, Figura 12) și verificați ca rezervorul de apă recuperată (B) să fie gol; dacă nu este, goliți-l cu ajutorul furtunului de scurgere (A).
2. Mutați cu grijă kitul rezervorului de apă recuperată (B, Figura 12).
3. Cuplați conectorul bateriei (D, Figura 12).
4. Puneți cu grijă la loc kitul rezervorului de apă recuperată (B, Figura 12).
5. Împingeți mașina la nivelul podelei.
6. Apăsați comutatorul de pornire (G, Figura 12).
7. Exclusiv pentru baterii WET:
 - Verificați nivelul electrolitului din baterii (F); dacă este necesar, adăugați prin capace.
 - Lăsați toate capacele bateriilor deschise pentru următoarea încărcare.
 - Dacă este necesar, curățați suprafața superioară a bateriilor (F).
8. Încărcați bateriile respectând procedura de mai jos.



Figura 12

**NOTĂ**

Încărcați bateriile când se aprinde LED-ul galben (I, Figura 12) sau roșu (H) sau când finalizați curățarea.

**ATENȚIE!**

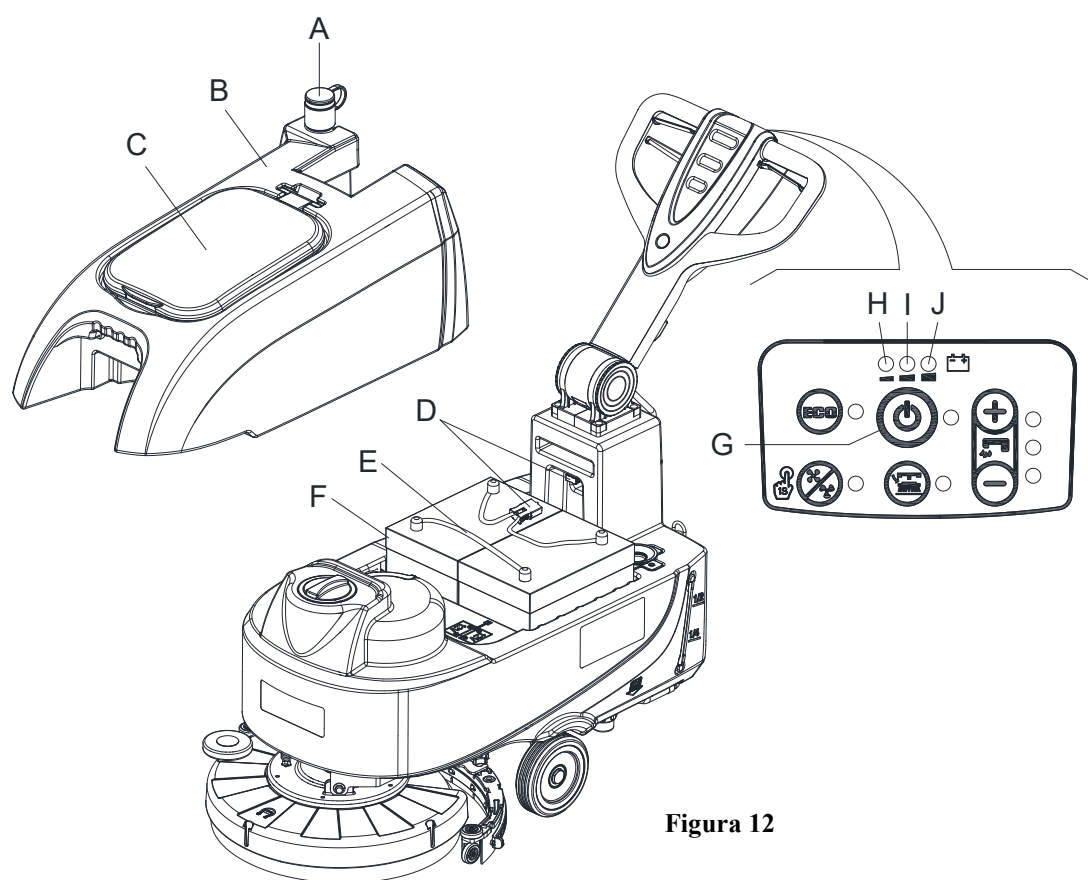
Menținerea bateriilor încărcate prelungeste durata de viață a acestora.

**ATENȚIE!**

Când bateriile sunt descărcate, încărcați-le cât mai curând posibil, deoarece păstrarea în stare descărcată reduce durata de viață a bateriilor. Verificați nivelul de încărcare al bateriilor cel puțin o dată pe săptămână.

**AVERTIZARE!**

Încărcarea bateriilor de tip WET produce gaz hidrogen foarte exploziv. Încărcați bateriile în spații bine-ventilate și ferite de flăcări deschise. Nu fumați în timpul încărcării bateriilor. Țineți rezervorul deschis în timpul încărcării bateriilor.

**AVERTIZARE!**

Procedați cu atenție deosebită în timpul încărcării bateriilor, deoarece pot exista scurgeri de fluid din baterii. Fluidul din baterii este coroziv. Dacă intră în contact cu pielea sau cu ochii, clătiți cu apă din abundență și adresați-vă medicului.

Încărcarea bateriei cu încărcătorul de baterii instalat pe mașină

1. Conectați cablul încărcătorului de baterii (C, Figura 13) la rețeaua electrică (A). Tensiunea și frecvența rețelei electrice trebuie să fie compatibile cu valorile încărcătorului de baterii afișate pe plăcuța de serie a mașinii (41, Figura 2). În momentul conectării încărcătorului de baterie la rețeaua electrică, toate funcțiile mașinii sunt decuplate automat. Dacă LED-ul roșu (E) de pe panoul de comandă al încărcătorului de baterii rămâne aprins, acesta încarcă bateriile.
2. Dacă se aprinde LED-ul verde (D), încărcarea bateriilor este finalizată.
3. Când încărcarea bateriilor este finalizată, deconectați cablul încărcătorului de baterii (C) de la rețeaua electrică (A) și înfășurați-l în jurul carcasei sale (B).



Figura 13

**NOTĂ**

Pentru informații suplimentare despre funcționarea încărcătorului de baterii, consultați manualul relevant.

CURĂȚAREA PERIEI/ LAVETEI**ATENȚIE!**

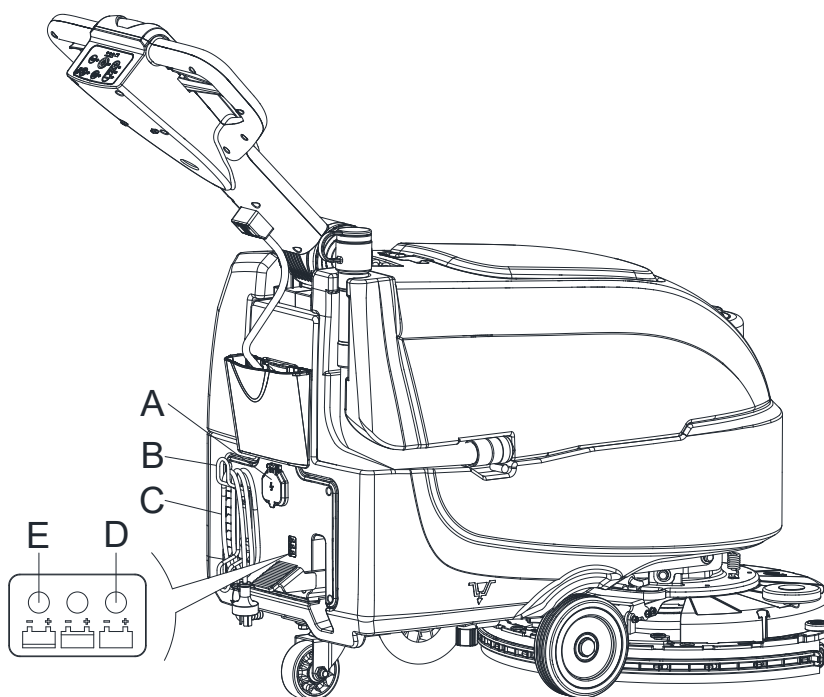
Se recomandă utilizarea mănușilor de protecție la curățarea periei/lavetei, întrucât pot exista resturi ascuțite de material.

1. Îndepărtați peria/laveta de pe mașină, conform instrucțiunilor de la capitolul Utilizare.
2. Curățați și spălați peria/laveta cu apă și detergent.
3. Asigurați-vă că periele/lavetele sunt în condiții funcționale și nu sunt consumate excesiv; dacă este necesar, înlocuiți-le.

CURĂȚAREA FILTRULUI SOLUȚIEI

1. Împingeți mașina la nivelul podelei.
2. Asigurați-vă că mașina este oprită.
3. Golirea rezervorului de soluție (sfat).
4. Îndepărtați capacul (D, Figura 14), apoi îndepărtați sita filtrului (E). Curățați-le și instalați-le pe suport (F).



NOTĂ
Sita filtrului (E) trebuie să fie poziționată corect pe carcasa (H) suportului (F).



Figura 14

CURĂȚARE RACLETĂ

NOTĂ
Racleta trebuie să fie curată, iar lamele sale trebuie să fie în bună stare pentru a se realiza o uscare corespunzătoare.

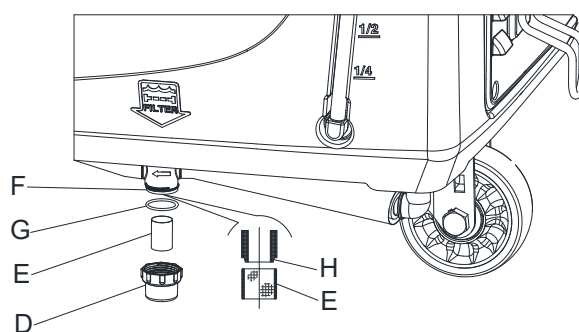

ATENȚIE!
Se recomandă purtarea mănușilor de protecție la curățarea racletei întrucât pot exista resturi ascuțite de material.

1. Împingeți mașina la nivelul podelei.
2. Asigurați-vă că mașina este oprită.
3. Coborâți puntea suportului periei/lavetei (M, Figura 8) și racleta (L) ridicând pedala (K).
4. Deconectați furtunul de aspirare (B, Figura 15) de la racletă (C).
5. Slăbiți butoanele-șurub (D) și apoi scoateți racleta (E).
6. Curățați racleta de oțel sau plastic (E, Figura 15). Curățați compartimentele (I) și în special fanta (H). Verificați integritatea lamei din față (F) și a lamei din spate (G), asigurându-vă că nu sunt tăiate sau rupte; dacă este necesar, înlocuiți-le (conform procedurii din paragraful următor).
7. Asamblați racleta în ordinea inversă dezasamblării.



Figura 15

VERIFICARE ȘI ÎNLOCUIRE LAMĂ RACLETĂ

1. Curățați raclorul conform celor descrise în paragraful de mai sus.
2. Verificați starea lamelor din față (A, Fig.16) și din spate (C), asigurându-vă că nu prezintă tăieturi sau rupturi; dacă este necesar, înlocuiți-le în modul prezentat mai jos. Verificați colțul din față (F) al lamei posterioare pentru a vă asigura că nu este uzat; dacă este uzat, întoarceți lama pentru înlocuirea colțului uzat cu unul dintre cele trei colțuri intacte rămase. Dacă celelalte colțuri sunt de asemenea uzate, înlocuiți lama conform procedurii următoare:
 - Utilizând elementul (G), eliberați și îndepărtați curea din plastic (D) de la dispozitivele de fixare (H), apoi întoarceți sau înlocuiți lama posterioară (C).
 - Montați lama posterioară în ordinea inversă a procedurii de demontare. Fixați curea elastică (D) la dispozitivele de fixare (H) dintr-o parte laterală. Pentru a facilita procedura de fixare, asigurați dispozitivele de fixare unul câte unul cuplând curea la dispozitivul de fixare cu o mână și trăgând-o cu cealaltă mână.
 - Снимите фиксирующий ремень (B), отстегнув его от защелок (J).
 - Замените (или переверните) передний скребок (A), затем установите обратно ремень (B).
3. Montați racleta (E, Figura 16) și înșurubați butoanele-șurub (D, Figura 16).
4. Conectați furtunul de aspirare (B, Figura 16) la racletă (C, Figura 16).

**Figura 16****CURĂȚAREA REZERVORULUI ȘI GRĂȚARULUI DE PE ASPIRARE CU FLOTOR ȘI VERIFICAREA GARNITURII CAPACULUI**

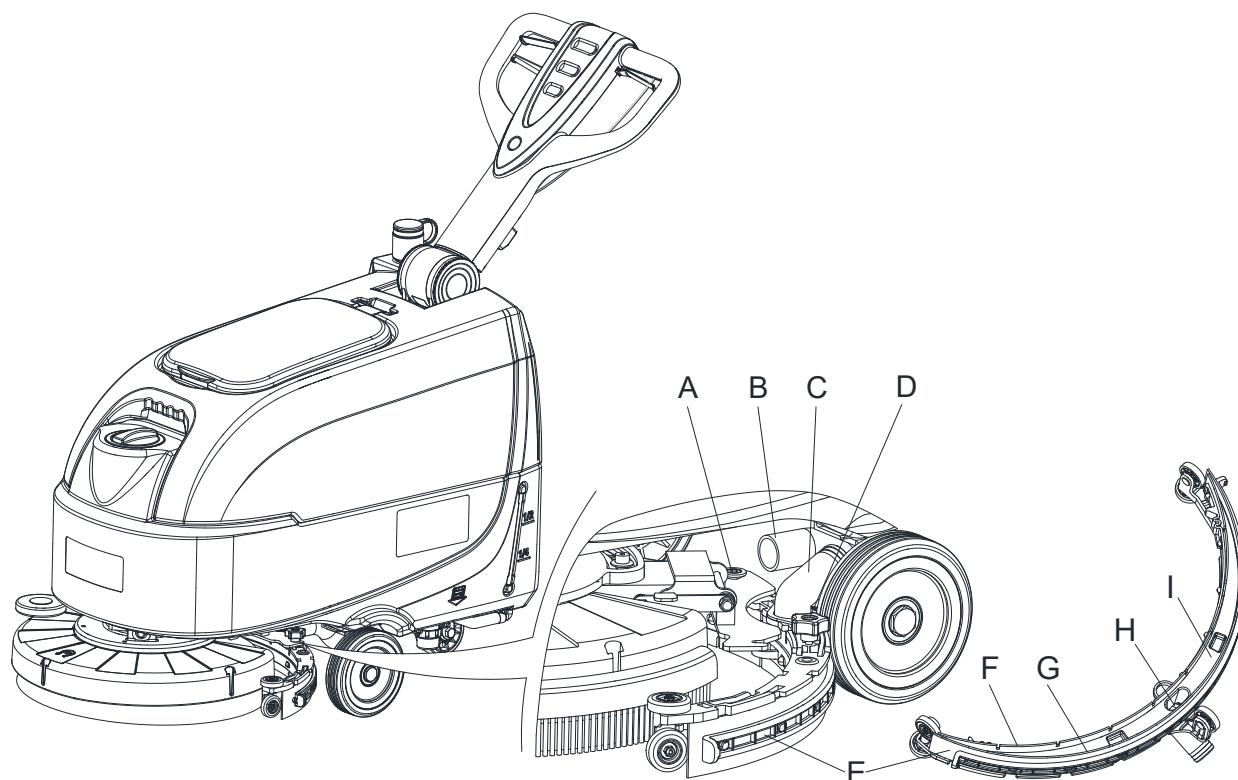
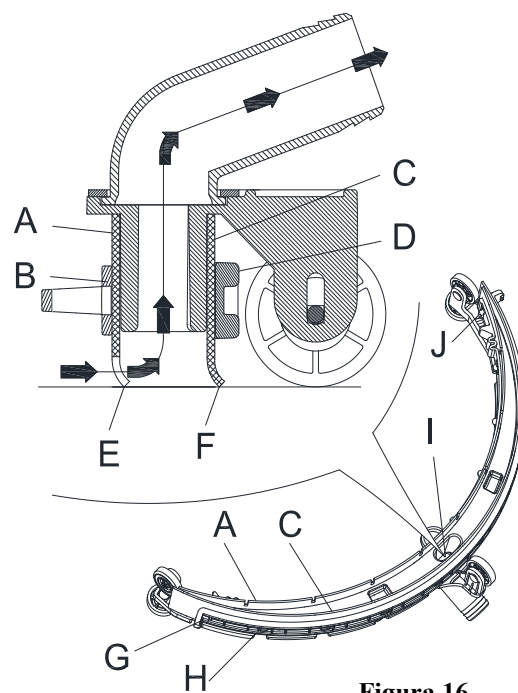
1. Împingeți mașina la nivelul podelei.
2. Asigurați-vă că mașina este oprită.
3. Rotiți capacul rezervorului de recuperare (A, Figura 17) la 90 de grade, de unde poate fi scos de pe rezervor, și apoi scoateți filtrul flotor cu sferă (B) de la capacul rezervorului de recuperare.
4. Curățați capacul rezervorului de recuperare (A), rezervorul de recuperare (C), rezervorul de soluție curată (D) și filtrul flotor cu sferă (B). Goliți rezervorul de recuperare cu ajutorul furtunului de scurgere (D, 11).
5. Instalați filtrul flotor cu sferă (B) și capacul rezervorului de recuperare (A).
6. Inspectați integritatea garniturii de etanșare a rezervorului.

**NOTĂ**

Garnitura de etanșare a rezervorului (E) produce aspirația în interiorul rezervorului în timpul funcționării motorului de aspirare. Rezervorul trebuie să fie bine etanșat pentru a putea absorbi eficient apa de pe sol în rezervorul de recuperare.

7. Verificați dacă suprafața de contact a garniturii de etanșare (E) este integră și etanșarea se realizează suficient. Dacă este necesar, scoateți garnitura de etanșare din canelura presetupei (F) și înlocuiți-o. Asamblați noua garnitură de etanșare așa cum se vede în (Figura 17), îmbinarea trebuie să se facă în zona din mijloc.
8. Închideți capacul rezervorului de recuperare (A).



Figura 17

ACCESORII /OPȚIUNI

În plus față de componentele standard, mașina poate fi echipată cu următoarele accesorii/ opțiuni, în funcție de utilizarea specifică a mașinii:

Pentru alte informații cu privire la mai sus menționatele accesorii opționale, contactați un distribuitor autorizat.

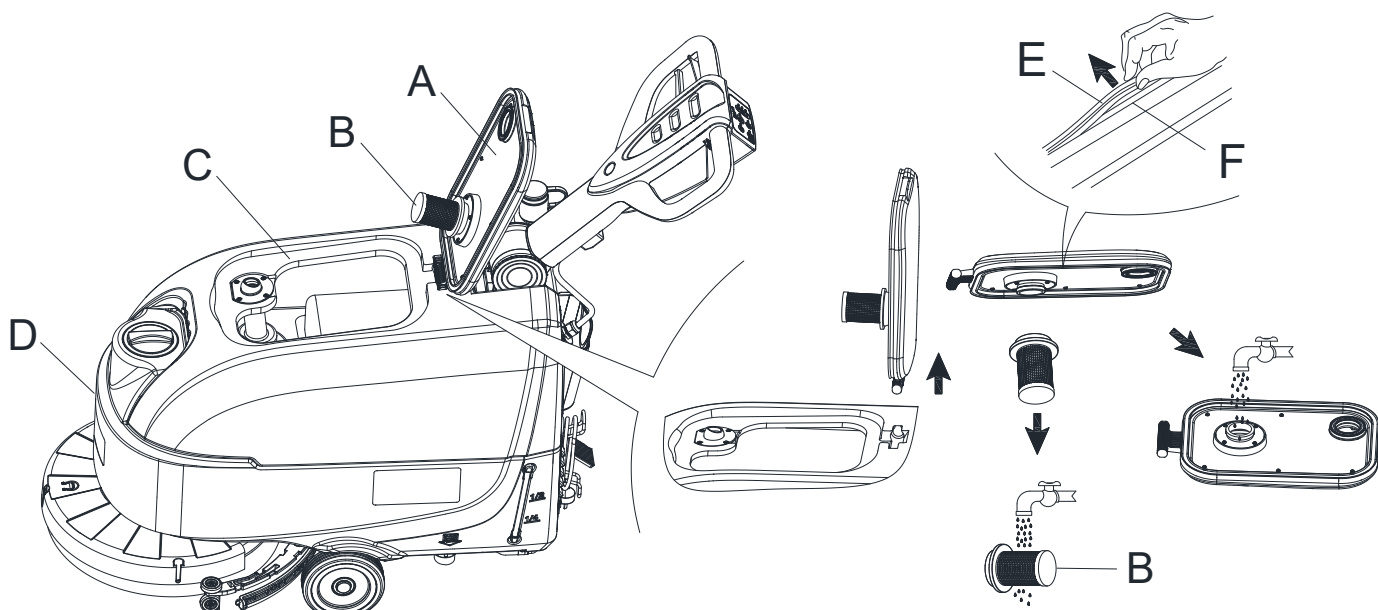
ACCESORII /OPȚIUNI

A se vedea secțiunea „Lista pieselor”

1. Baterii GEL/AGM
2. Lavete din materiale diferite
3. Perie din materiale diferite
4. Încărcător de bord
5. Lame de racletă din materiale diferite

DEPANARE

Defecțiune	Cauze probabile	Remediere
Motoarele nu funcționează; niciun LED nu este aprins.	Conectorul bateriei este decuplat.	Conectați conectorul bateriei.
	Bateriile sunt complet descărcate.	Încărcați bateriile.
Cele 3 LED-uri de încărcare a bateriei clipește simultan.	Motorul periei este în suprasarcină.	Folosiți perii mai puțin agresive
	Materiale străine (fire încurcate etc.) care pot împiedica rotirea periei.	Curățați butucul periei.
Periile nu funcționează; LED-ul roșu este aprins.	Bateriile sunt descărcate.	Încărcați bateriile.
Aspirarea rezervorului de apă recuperată este insuficientă.	Rezervorul de apă recuperată este plin.	Goliți rezervorul.
	Furtunul este deconectat de la racletă.	Conectați-l.
	Grătarul de aspirare este înfundat sau flotorul este blocat.	Curățați grătarul sau verificați flotorul.
	Racleta este murdară sau lamele racletei sunt uzate sau deteriorate.	Curățați și verificați racleta.
	Capacul rezervorului nu este bine închis, garnitura este deteriorată sau cotelul este înfundat.	Închideți bine capacul sau înlocuiți garnitura sau curățați țeava îndoită.
Rezervorul de apă recuperată este murdar.	Curățați-l.	
Debitul de soluție la perii este insuficient.	Filtrul de soluție/apă curată este murdar.	Curățați filtrul.
Racleta lasă urme pe podea.	Este prezentă murdăria sub lamele racletei.	Îndepărtați murdăria.
	Lamele racletei sunt uzate, ciobite sau rupte.	Înlocuiți lamele.
	Racleta nu a fost ajustată utilizând butonul-șurub.	Ajustați-o.



NOTĂ

Mașina cu încărcător de baterie instalat nu poate funcționa dacă încărcătorul nu este la bord. În caz de defectare a încărcătorului de baterii, contactați un centru de service autorizat.

Pentru informații suplimentare, consultați manualul de service, disponibil la orice centru de service.

DEZAFECTARE

Mașina se va dezafecta la un centru specializat de tratare a deșeurilor.

Înainte ca mașina să fie dezafectată, scoateți și dezasamblați următoarele ansambluri pentru care prevederile și reglementările legale impun dezafectarea în mod corespunzător.

- Baterie
- Suport perie/lavetă
- Furtun de plastic și piese de plastic
- Componente electrice și electronice (*)

(*) Contactați centrul de service al companiei noastre pentru distrugerea oricăror componente electrice și electronice.

Compoziția și posibilitatea de reciclare a materialelor care alcătuiesc mașina

Tip	Procent reciclabil	SC370 43B procent % din greutate
Aluminiu	100%	2%
Motoare electrice-diverse	29%	23%
Materiale feroase	100%	32%
Cabluri	80%	1%
Lichide	100%	0%
Material plastic nereciclabil	0%	1%
Material plastic reciclabil	100%	38%
Cauciuc	20%	3%

Nilfisk A/S

Kornmarksvej 1 DK-2605 Broendby Denmark

Tel:+45 43 23 81 00 Fax:+45 43 43 77 00

www.nilfisk.com

