

LARIUS®

SAMOA Group

www.larius.com

DALI LINER PLUS

Masina pentru marcaje
rutiere orizontale

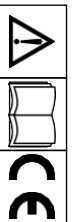
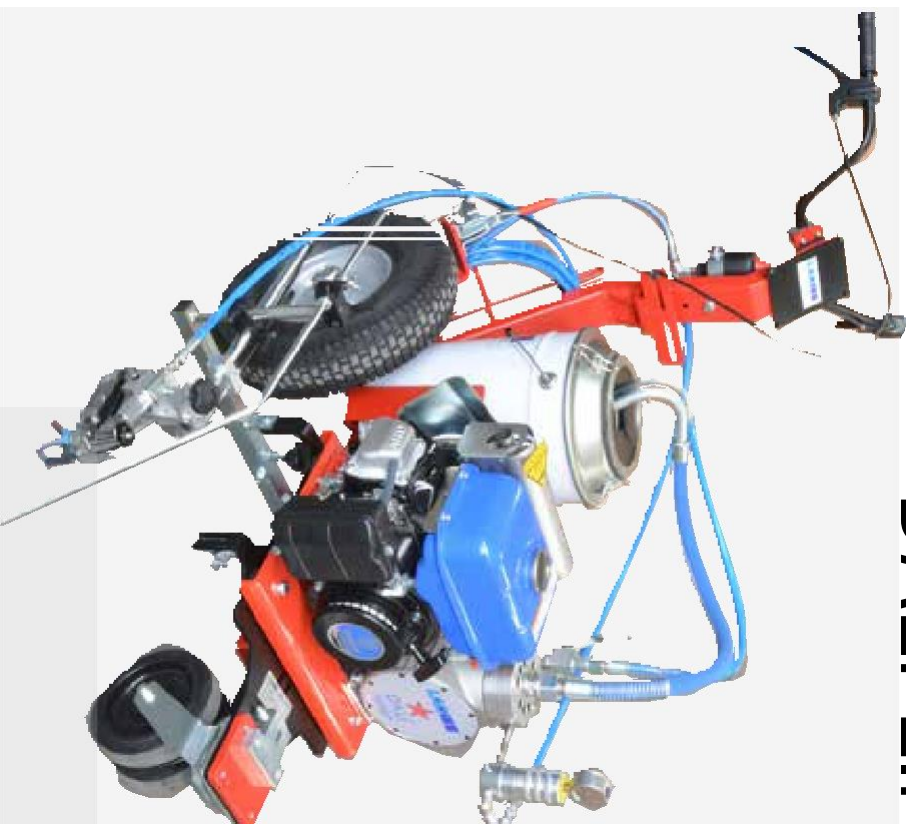

EN

Intentionally blank page

Larius, alegerea ideala pentru obtinerea performantei profesionale.

CALITATE TEHNICA BINE DOVEDITA PENTRU ORICE APLICATIE DE MARCARE LA SOL

Masina de marcaje rutiere fara aer LARIUS se alatura cu succes performantei produsului cu cerintele operatorului si permit marcarea si intretinerea oricarui tip de linii de trotuar, drumuri, autostrazi, aeroporturi, treceri de pietoni, piste pentru biciclete, santiere si oriunde este cerut de Codul rutier in ceea ce priveste indicatoarele rutiere orizontale, garantand linii perfecte pe diferite suprafete.

Tehnologia fara aer asigura pulverizarea de inalta presiune a vopselei printr-o duza avand dimensiuni centezimale in comparatie cu pulverizarea traditionala de joasa presiune in care fluxul de vopsea este atomizat prin contributia aerului.



Avantajele utilizarii

Linii netede si clare pe orice fel de trotuar obtine cu un singur strat.

Cu un singur strat linia este definita uniform: linia realizata prin pulverizarea fara aer este liniara, curata si marcata datorita duzei taiate plate fara zimti din cauza turbulentei cauzate de aer.

Reducerea surplusului de pulverizare.

Marcajul aplicat fara aer garanteaza absenta clasicului "Overspray", adica dispersia particulelor de vopsea care este tipica in vopsirea traditionala cu aer.

Acest lucru se traduce, mai mult decat intr-o economie de vopsea, intr-o mai buna protectie pentru sanatatea operatorului si a mediului inconjurator.

Economisirea vopselei pana la 30%

Datorita absentei pulverizarii in exces, aproape tot produsul utilizat este aplicat pe suprafata fara a se risipi.

Reducerea vibratiilor.

Reducerea vibratiilor asigura cea mai buna calitate a liniilor din industrie.

Vopseaua se usuca rapid.

Operatiunea de marcare fara aer necesita ca vopseaua filtrata folosita sa fie formulata special pentru aplicarea fara aer, ceea ce inseamna, prin ea insasi, chiar si vopsea va avea o textura neteda si uniforma, care nu va returna nicio crusta, nu va avea nici aspect gelatinos, nici prea gros.

Vopseaua rezista ferm pe orice fel de trotuar, cu o vizibilitate excelenta si rezistenta la uzura cauzata atat de trafic, cat si de elemente meteorologice.

Vopselele de inalta calitate garanteaza o viteza de aplicare mai mare, o durabilitate mai buna a vizibilitatii liniei si un rezultat estetic placut.

Aplicarea margelelor reflectorizante.

Margelele reflectorizante pot fi aplicate cu ajutorul unui dispenser de gravitatie actionat de aceeaasi comanda care opereaza pistolul cu vopsea. Sferele cad automat pe linia proaspat marcata. Nu se pot folosi vopselele

care contin margele pre-amestecate.

Rezervor antiaderent de 50 litri.

Datorita capacitatii mari a rezervorului, timpii de marcare sunt prelungiti datorita absentei intreruperilor frecvente pentru efectuarea modificarilor de culoare.

Lucrarile modelate si marcajele curbate.

Pistolul poate fi eliberat din suportul sau in doar cateva secunde si, datorita tubului de 10 metri la care este conectat, permite orice lucru in model, si pe pereti.

Roata din fata ajuta la marcarea liniilor apropiate de bordura si la marcarea arcadelor si a curbelor.

Utilizare intuitiva de catre operator.

Comenzile operatorului sunt amplasate chiar pe ghidon pentru a ajusta functionarea marcajului de linie in cel mai util mod.

Echipeamente optionale.

Marcajele de linie fara aer pot fi echipate bazandu-se pe diferitele nevoi ale operatorului pentru a oferi o solutie dedicata pentru orice nevoie de marcare.

Curatare si intretinere usoara.

Curatarea masinii de vopsit linii fara aer este rapida datorita absentei rezervoarelor sub presiune care trebuie curatate si, astfel, timpii de schimbare a culorii sunt extrem de scurti atat daca utilizati recipientul, cat si rezervorul de vopsea antiaderent. Presiunea ridicata a pistolului pentru marcajul liniei fara aer curata zona de pulverizare de murdarie si, prin urmare, nu necesita curatarea prealabila a solului.

O curatare regulata la sfarsitul lucrarilor este suficienta pentru a mentine masina intr-o stare de eficienta perfecta, chiar si dupa perioade lungi de asteptare.

Duzele airless Larius Super Fast Clean permit curatarea duzei cu o miscare simpla de rotatie, fara a fi necesara detasarea acesteia.



Acest manual trebuie considerat o traducere in limba romana a manualului original in limba italiana. Producatorul nu poarta nicio responsabilitate pentru daunele sau inconvenientele care pot aparea din cauza traducerii incorecte a instructiunilor cuprinse in manualul original in limba italiana.

Datorita unui program constant de imbunatatire a produselor, fabrica isi rezerva dreptul de a modifica detaliile tehnice mentionate in acest manual fara notificare prealabila.



DALÌ LINER PLUS

Marcaje rutiere orizontale

INDEX

A	AVERTISMENTE	2
B	PRINCIPIUL DE FUNCTIONARE	3
C	DATE TEHNICE.....	4
D	DESCRIEREA COMPONENTELOR.....	6
E	TRANSPORTUL SI DESPACHETAREA.....	9
F	CONDITIILE GARANTIEI	9
G	STANDARDELE DE SIGURANTA.....	9
H	CONFIGURAREA	10
I	REGLEMENTARI.....	14
J	FUNCTIONAREA.....	15
K	OPERATIUNILE DE VOPSIRE.....	16
L	CURATAREA LA SFARSITUL LUCRULUI	16
M	INTRETINEREA GENERALA	17
N	INTRETINEREA REGULATA	17
O	PROCEDURA CORECTA DE DECOMPRESIE	19
P	SOLUTIONAREA PROBLEMELOR.....	20
	PIESE DE SCHIMB	21
Q	CORP HIDRAULIC COMPLET	22
R	UNITATEA DE TRASMISIE SI POZITIONARE	26
S	CORP COLORARE COMPLET	27
T	REZERVOR 50L	28
U	REZERVOR 20L	29
V	CADRU COMPLET	30
W	UNITATE DE DIRECTIE COMPLETA.....	32
X	GRUP FILTRU.....	33
Y	COMPENSATOR DE DEBIT	34
Z	ACCESORII.....	36
	CE DECLARATIE DE CONFORMITATE	39

RECOMANDAM UTILIZAREA ACESTUI ECHIPAMENT NUMAI DE CATRE OPERATORI PROFESIONISTI. UTILIZATI ACEST APARAT NUMAI PENTRU UTILIZAREA MENTIONATA IN MOD SPECIFIC IN ACEST MANUAL.

Va multumim ca ati ales un produs LARIUS S.R.L.

Pe langa produsul achizitionat, veti primi o serie de servicii de asistenta care va permit sa obtineti rezultatele dorite, rapid si profesional.

**A AVERTISMENTE**

Tabelul de mai jos ofera semnificatia simbolurilor utilizate in acest manual in ceea ce priveste utilizarea, legarea la pamant, operarea, intretinerea si repararea acestui echipament.

	<ul style="list-style-type: none"> • Cititi cu atentie acest manual de operare inainte de a utiliza echipamentul. • O utilizare necorespunzatoare a acestei masini poate provoca raniri oamenilor sau lucrurilor. • Nu utilizati aceasta masina atunci daca va aflati sub influenta drogurilor sau a alcoolului. • Nu modificati echipamentul sub nicio forma. • Utilizati produse si solventi compatibili cu diferitele parti ale echipamentului si cititi cu atentie avertismentele producatorului. • Consultati Detaliile tehnice pentru echipamentele din Manual. • Verificati echipamentul pentru piese uzate o data pe zi. Daca se gasesc piese uzate, inlocuiti-le folosind NUMAI piese de schimb originale. • Tineti copiii si animalele departe de zona de lucru. • Respectati toate standardele de siguranta.
	<ul style="list-style-type: none"> • Indica un risc de accident sau o deteriorare grava a echipamentului daca acest avertisment nu este respectat.
 	<p>PERICOL DE INCENDIU SI EXPLOZIE</p> <ul style="list-style-type: none"> • Solventul si fumul de vopsea din zona de lucru se pot aprinde sau exploda. • Pentru a ajuta la prevenirea incendiilor si exploziilor <ul style="list-style-type: none"> - Utilizati echipamentul NUMAI in zona bine ventilata. - Eliminati toate sursele de aprindere, ar fi luminile pilot, tigarile si carpele de plastic (arc static potential). - Echipamente de la sol si obiecte conductoare. - Utilizati numai furtunuri impamantate. - Nu utilizati triclorețan, clorura de metilen, alti solventi de hidrocarburi halogenati sau fluide care contin astfel de solventi in echipamentele sub presiune din aluminiu. O astfel de utilizare poate provoca reactii chimice grave si ruperea echipamentului si poate duce la deces, ranire grava si daune materiale. - Nu formati conexiuni si nu porniti sau opriti intrerupatoarele de lumina daca aerul contine fum inflamabil. • Daca se intalnesc socuri sau descarcari electrice, operatiunea efectuata cu ajutorul echipamentului trebuie oprita imediat • Tineti la indemana un extingtor in imediata vecinatate a zonei de lucru.
	<ul style="list-style-type: none"> • Indica riscul de strivire a degetelor din cauza pieselor mobile din echipament. • A se pastra la distanta fata de piesele mobile. • Nu utilizati echipamentul fara protectia adecvata. • Inainte de orice inspectie sau intretinere a echipamentului, efectuati procedura de decompresie explicata in acest manual si preveniti orice risc ca echipamentul sa porneasca in mod neasteptat.
 	<ul style="list-style-type: none"> • Raportati orice risc de reactie chimica sau explozie daca acest avertisment nu a fost dat. • (DACA ESTE PREVAZUTA) Exista riscul de ranire sau leziune grava legata de contactul cu jetul din pistolul de pulverizare. Daca se intampla acest lucru, adresati-va imediat unui medic, indicand tipul de produs injectat. • (DACA ESTE PREVAZUTA) Nu pulverizati inainte ca aparatoarea sa fi fost plasata peste duza si pe tragaciul pistolului de pulverizare. • (DACA ESTE PREVAZUTA) Nu puneti degetele in duza pistolului de pulverizare. • Dupa finalizarea lucrarilor, inainte de efectuarea oricarei lucrari de intretinere, finalizati procedura de decompresie.
	<ul style="list-style-type: none"> • Indica recomandari importante privind procesul de eliminare si reciclare a produselor in conformitate cu reglementarile de mediu.
 	<ul style="list-style-type: none"> • Marcati clemele atasate la cablurile de impamantare. • Utilizati NUMAI cabluri de extensie cu 3 fire si prize electrice impamantate. • Inainte de inceperea lucrarilor, asigurati-va ca sistemul electric este impamantat si ca respecta standardele de siguranta. • Lichidul de inalta presiune din pistol, scurgerile de furtun sau componentele rupte vor strapunge pielea. • Pentru a preveni injectarea, intotdeauna: <ul style="list-style-type: none"> - (IF (DACA ESTE PREVAZUTA) Declansati blocarea declansatorului atunci cand nu pulverizati. - (DACA ESTE PREVAZUTA) Nu puneti mana pe varful pulverizatorului. Nu opriti si nu deviasi scurgerile cu mana, corpul sau altele. - (DACA ESTE PREVAZUTA) Nu indrepta arma spre nimeni sau spre nicio parte a corpului. - (DACA ESTE PREVAZUTA) Nu pulverizati niciodata fara aparatoarea varfului. - Faceti o reducere a presiunii daca opriti pulverizarea sau intretinerea pulverizatorului si inainte de orice operatiuni de intretinere. - Nu utilizati componente cu o putere nominala mai mica decat presiunea maxima de lucru a pulverizatorului. - Nu permiteti niciodata copiilor sa utilizeze aceasta unitate - (DACA ESTE PREVAZUTA) Tineti-va bine; pistolul poate avea recul atunci cand este declansat. • Daca lichidul de inalta presiune va strapunge pielea, rana ar putea arata ca "doar o taietura", dar este o rana grava! Obtineti asistenta medicala imediata.
 	<ul style="list-style-type: none"> • Este obligatoriu sa purtati imbracaminte adecvata precum manusi, ochelari de protectie si aparatoare faciale. • Purtati imbracaminte care respecta standardele de siguranta in vigoare in tara in care este utilizat echipamentul. • Nu purtati bratari, cercei, inele, lanturi sau orice altceva care ar putea impiedica activitatea operatorului. • Nu purtati imbracaminte cu maneci largi, esarfe, cravate sau orice alta piesa de imbracaminte care s-ar putea incurca in partile mobile ale echipamentului in timpul ciclurilor de lucru, inspectie sau intretinere.

B PRINCIPIUL DE FUNCTIONARE

DALÌ LINER PLUS este un dispozitiv autopropulsat care a fost conceput și proiectat pentru efectuarea marcajelor rutiere de-a lungul unor porțiuni deosebit de dificile de drum neuniform, unde marcarea ar fi altfel dificil de finalizat.

Motorul cu ardere internă, montat pe sasiu, alimentează pompa alternativă cu piston și alternatorul care este utilizat pentru încărcarea bateriei unității. Tracțiunea frontală pe două roți este acționată de un motor electric care permite o mișcare ușoară a operatorului, chiar și pe înclinații medii.

Zona de control permite posibilitatea:

- Activarea pistolului de pulverizare de distribuire;
- Activarea sau dezactivarea volanului frontal;
- Creșterea RPM-ului motorului;
- Activarea / dezactivarea tracțiunii roților;
- Creșterea treptată a vitezei de avansare a sasiului autopropulsat;
- Selectarea funcționalității de vopsire în linie continuă sau discontinuă.

Acest tip de echipament este capabil să vopsească câte o linie pe rând într-o singură culoare.

Linia poate fi continuă sau discontinuă.

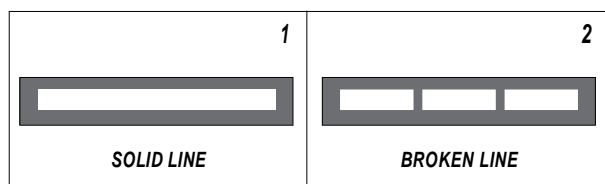

DALÌ LINER PLUS este ideal pentru lucrări medii de marcare și întreținere.



Utilizați vopsea filtrată cu apă sau solvenți nerefractionați special concepuți pentru aplicarea fără aer.

DALÌ LINER PLUS permite marcare și întreținerea tuturor tipurilor de linii pe autostrăzi, autostrăzi, treceri de pietoni, parcuri și pietre, precum și fiecare marcaj orizontal cerut de codul autostrăzii.

Mășinile pentru marcaje fără aer au numeroase beneficii dovedite în comparație cu mășinile pentru marcaje cu rezervoare presurizate, care au devenit învechite față de mășinile pentru marcaje fără aer.

Garantii de marcare fără aer a liniilor

- Scăderea impactului asupra mediului;
- Scăderea timpului de uscare.

Un sortiment vast de accesorii este disponibil pentru a satisface fiecare cerere a clienților.

Vopseaua se usucă rapid și linia este definită într-o manieră uniformă, cu un singur strat. Funcția fără aer necesită utilizarea vopselei filtrate, care este special concepută pentru aplicarea fără aer. Aceasta înseamnă că vopseaua este omogenă, de o consistență netedă și uniformă și nu va forma cruste și nici nu va deveni gelatinoasă sau groasă. Cu această mașină de marcare fără aer, vopseaua adere ferm la toate tipurile de pavaj, cu vizibilitate optimă, și este rezistentă la uzura cauzată atât de trafic, cât și de agenții atmosferici.



Fig. 1B

În modelele **LARIUS**, canistra de vopsea poate fi încărcată direct pe sasiu sau turnată în rezervorul antiaderent de 50 L. În fiecare caz, operațiunile de curățare, întreținere și schimbare a culorii sunt facilitate.



Fig. 2B

Mașina pentru marcaje este echipată cu o roată frontală pivotantă de 360°, care crește chiar și agilitatea modelelor mai mari.

Randament ridicat, eficiență ridicată, versatilitate ridicată.

Această mașină pentru marcaje utilizează vopsele care nu sunt premixate. Acest lucru îi permite să obțină cu aproximativ 30% mai mult randament față de mașinile de marcaje standard. Fiecare model este, de asemenea, un pistol de pulverizare fără aer care poate fi utilizat în sectorul construcțiilor / decorărilor împreună cu produse lavabile, emailate, vopsele respirabile și rasini de pardoseală.



C DATE TEHNICE

DALI LINER PLUS	
Putere motor	4 Kw
Livrare maxima	4 - l/m
Presiune maxima	210 bar
Pistol de pulverizare fara aer	N°1 AT 250
Alimentare	Benzina
Dimensiunile duzelor furnizate	1 x 11-40 - 1 x 13-40 - 1 x 17-40
Rezervor de 50 L	modelul standard al ref. 18382
Rezervor de 25 L	modelul standard al ref. 18383
Culori	1
Marcare automata a liniei	manual
Aplicatii	Marcare si intretinere rutiera medie
Pulverizator multifunctional	series
Greutate	105 kg
Lungime	(A) 1600 mm
Inaltime	(B) 1100 mm
Latime	(C) 900 mm
Vibratii	$L_{Eq(BH)} = 1.8 \text{ m/s}^2$

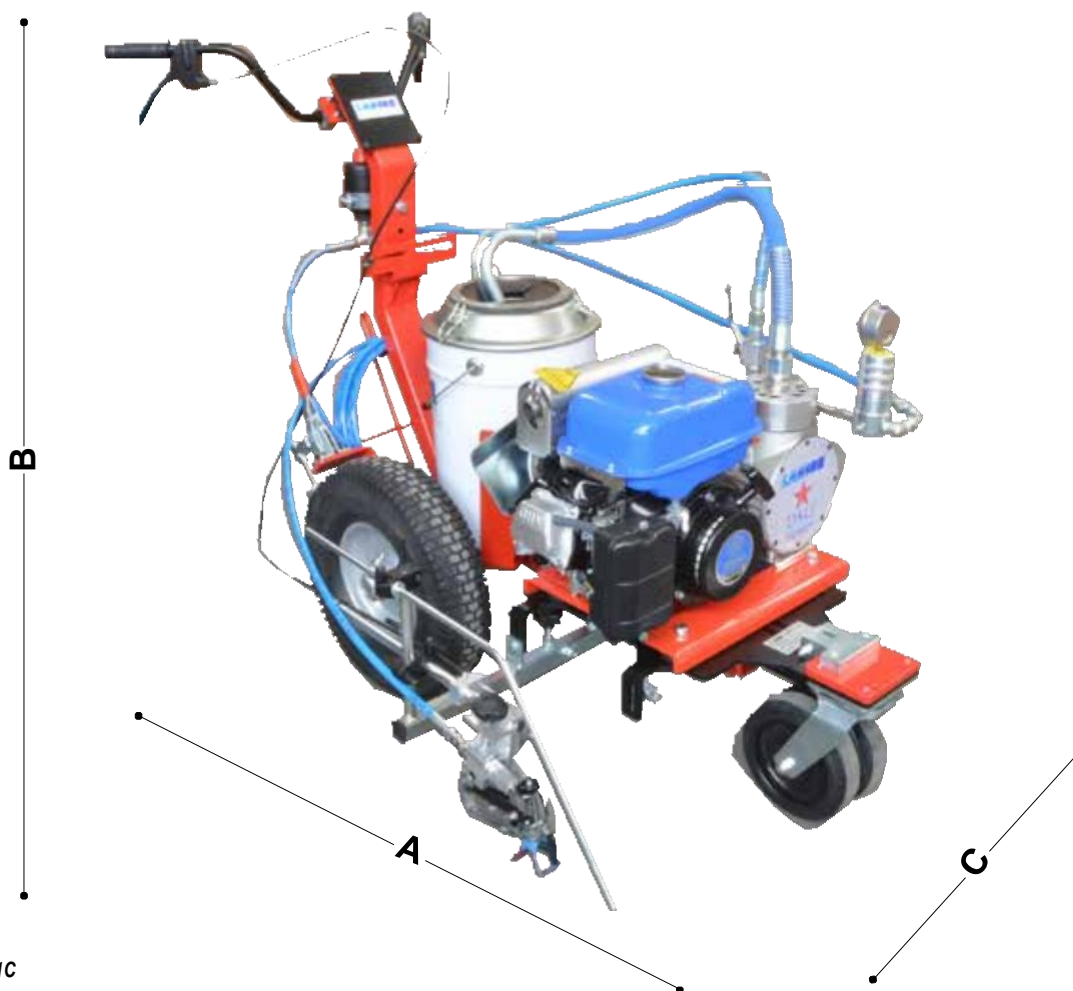

Fig. 1C



Echipment Standard	Accesorii	Modele
N°1 Filtru cu manometru	Ref. 18359	Ref. 18382
N°1 Tub de inalta presiune 3/16", 10 m	Pistol manual pentru imprastierea margelelor	Dali Liner Plus 50 lt.
N°1 Tub de recirculare		
N°1 Rezervor gravitacional 50L + supapa de inchidere si filtru extractibil		Ref. 18383
N°1 Pistol de pulverizare manual fara aer AT250	Ref. 4038	Dali Liner Plus 20 lt.
N°1 Super fast baza curata	Kit indicator laser	
N°1 Super fast duza curata 11-40		
N°1 Super fast duza curata 13-40		
N°1 Super fast duza curata 17-40		
N°1 Pachet de scule		
N°1 Rezervor gravitacional de 50 lt (Rif. 18382)		
N°1 Rezervor gravitacional de 25 lt (Rif. 18383)		

SECTOARE DE UTILIZARE

- Parcari exterioare sau subterane (scoli, hoteluri, aeroporturi, supermarketuri, gari, statii de metrou, porturi);
- Zone publice externe;
- Zone industriale si de constructie a expozitiilor;
- Zone de servicii si statii de distributie a autostrazilor;
- Linii mediane pietonale, intersectii, piste de biciclete, benzi rezervate;
- Marcaje de zona logistica interna si externa;
- Terenuri de joc.

TABEL POZITIE DUZE

Inaltimea duzei de la sol	Latime linie unghi de 20 de grade	Latime linie unghi de 40 de grade	Latime linie unghi de 60 de grade
10 cm	~ 3 cm	~ 5 cm	~ 10 cm
15 cm		~ 7 cm	~ 13 cm
20 cm	~ 6 cm	~ 8 cm	~ 16 cm
25 cm		~ 10 cm	~ 20 cm
30 cm	~ 10 cm	~ 12 cm	~ 23 cm
35 cm			~ 26 cm

**D** DESCRIEREA COMPONENTELOR

Fig. 1D

Pos.	Descriere
1	Pistol AT 250
2	Tubul de alimentare al pistolului de pulverizare
3	Siguranta franei de blocare
4	Compensator de debit
5	Pistol cu parghie

Pos.	Descriere
6	Directia rotii de blocare/deblocare a parghiei
7	Tub de recirculare
8	Rezervor
9	Manometru de inalta presiune
10	Filtru

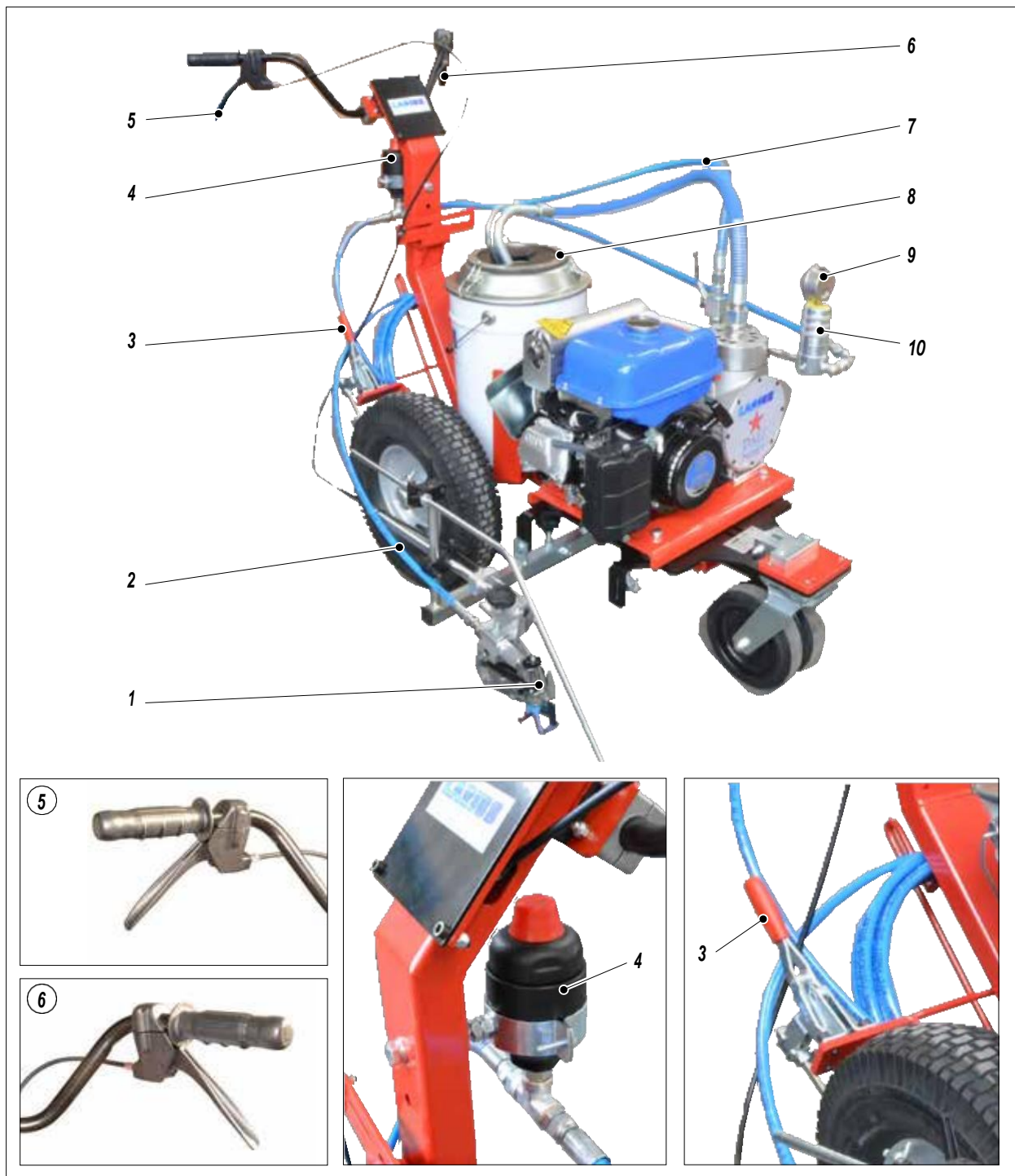
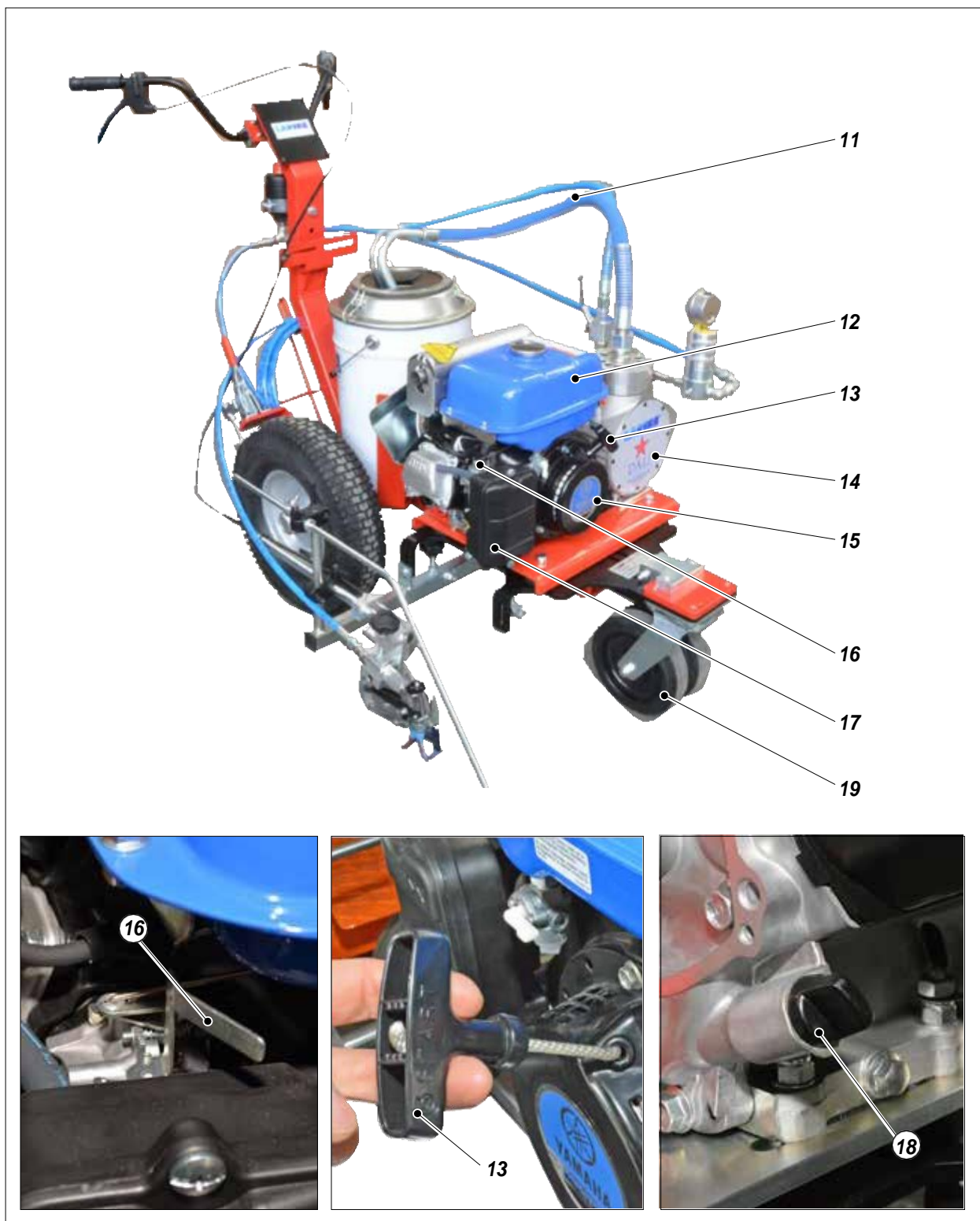

Fig. 2D

Pos.	Descriere
11	Tubul de alimentare al produsului folosit
12	Rezervor de benzina
13	Motor de pornire cu franghie
14	Grup de pompare
15	Motor cu combustie

Pos.	Descriere
16	Pornirea aerului la rece
17	Filtru de aer
18	Motor cu ardere cu capac la nivelul de combustibil
19	Roata rotativa

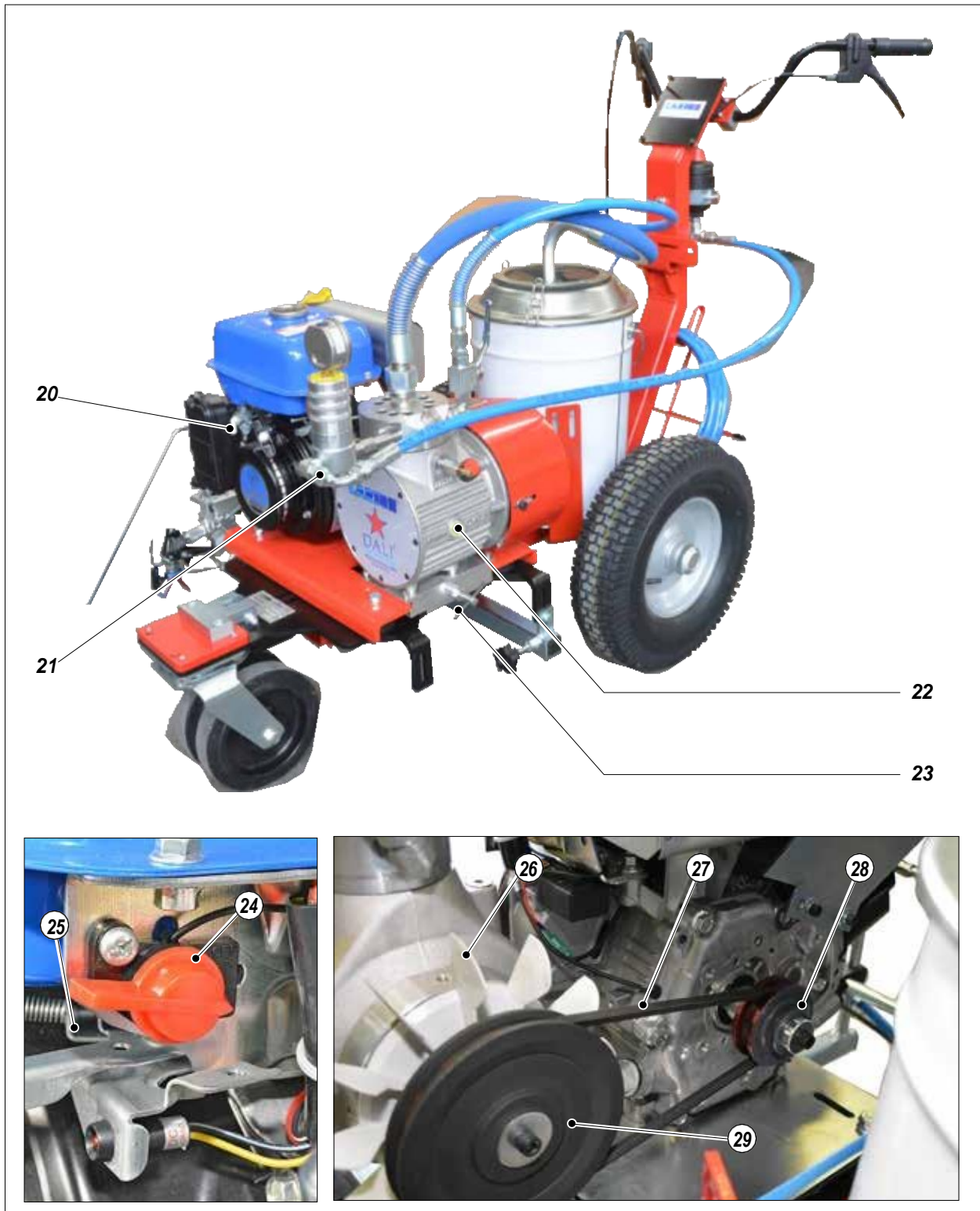

Fig. 3D

Pos.	Descriere
20	Robinet Alimentare DESCHIS / INCHIS
21	Tubul de alimentare al pistolului de pulverizare
22	Corp hidraulic usor la nivel de combustibil
23	Surub de tensionare a curelei
24	ON - OFF comutator motor cu combustie

Pos.	Descriere
25	Parghie de acceleratie
26	Ventilator
27	Grupul de pompare a curelei de transmisie
28	Scripete de conducere
29	Scripete de eliberare



E TRANSPORTUL SI DESPACHETAREA

- Piese ambalate trebuie manipulate conform indicatiilor din simbolurile si marcajele de pe exteriorul ambalajului.
- Inainte de a instala echipamentul, asigurati-va ca zona care urmeaza sa fie utilizata este suficient de mare pentru astfel de scopuri, este luminata corespunzator si are o suprafata curata si neteda a podelei.
- Utilizatorul este responsabil pentru operatiunile de descarcare si manipulare si ar trebui sa utilizeze ingrijirea maxima pentru a nu deteriora piesele individuale sau pentru a nu rani pe nimeni.
- Pentru a efectua operatiunea de descarcare, utilizati numai personal calificat si instruit (operatori de camioane si macarale etc.) si, de asemenea, echipamente de ridicare adecvate pentru greutatea instalatiei sau a pieselor acesteia. Respectati cu atentie toate regulile de siguranta. Personalul trebuie sa fie echipat cu imbracamintea de siguranta necesara.
- Producatorul nu va fi responsabil pentru operatiunile de descarcare si transport la locul de munca al masinii.
- Verificati daca ambalajul nu este deteriorat la primirea echipamentului. Despachetati masina si verificati daca au existat daune din cauza transportului. In caz de deteriorare, apelati imediat LARIUS si agentul de expediere.
- Toate notificarile cu privire la posibile daune sau anomalii trebuie sa soseasca in timp util in termen de 8 zile cel putin de la data primirii instalatiei prin scrisoare recomandata catre agentul de transport si catre LARIUS.



Eliminarea materialelor de ambalare este de competenta clientului si trebuie efectuata in conformitate cu reglementarile in vigoare in tara in care este instalata si utilizata instalatia. Cu toate acestea, este o practica solida reciclarea materialelor de ambalare intr-un mod ecologic cat mai mult posibil.

F CONDITIILE GARANTIEI



Conditii de garantie nu se aplica in urmatoarele situatii:

- spalarea si curatarea necorespunzatoare a componentelor care cauzeaza defectiuni, uzura sau deteriorare a echipamentului sau a oricareia dintre componentele acestuia;
- utilizarea necorespunzatoare a echipamentului;
- utilizarea care nu este conforma cu legislatia nationala aplicabila;
- instalarea incorecta sau defectuoasa;
- modificarile, interventiile si intretinerea care nu au fost autorizate de catre producator;
- utilizarea pieselor de schimb sau a pieselor ne originale care nu corespund modelului specific;
- nerespectarea totala sau partiala a instructiunilor furnizate.

G STANDARDELE DE SIGURANTA

- ANGAJATORUL ISI INSTRUIESTE ANGAJATII CU PRIVIRE LA TOATE RISCURILE GENERATE DE ACCIDENTE, LA UTILIZAREA DISPOZITIVELOR DE SIGURANTA PENTRU PROPRIA LOR SIGURANTA SI LA NORMELE GENERALE DE PREVENIRE A ACCIDENTELOR IN CONFORMITATE CU REGLEMENTARILE INTERNATIONALE SI CU LEGISLATIA TARI IN CARE ESTE UTILIZATA INSTALATIA.
- COMPORTAMENTUL ANGAJATILOR TREBUIE SA RESPECTE CU STRICTETE REGLEMENTARILE DE PREVENIRE A ACCIDENTELOR SI, DE ASEMENEA, DE MEDIU IN VIGOARE IN TARA IN CARE ESTE INSTALATA SI UTILIZATA INSTALATIA.



Cititi cu atentie si in intregime urmatoarele instructiuni inainte de a utiliza produsul. Va rugam sa pastrati aceste instructiuni intr-un loc sigur.

Manipularea/inlocuirea neautorizata a uneia sau mai multor piese care compun masina, utilizarea accesoriilor, uneltelor, materialelor consumabile, altele decat cele recomandate de producator, poate reprezenta un pericol de accident.

Producatorul va fi exonerat de raspunderea delictuala si penala.

- PASTRATI-VA LOCUL DE MUNCA CURAT SI ORDONAT. DEZORDINEA LA LOCUL IN CARE LUCRATI CREEAZA UN RISC POTENTIAL DE ACCIDENTE.
- PASTRATI INTOTDEAUNA ECHILIBRUL ADECVAT EVITAND POZITIILE NEOBISNUITE.
- INAINTE DE A UTILIZA MASINA, ASIGURATI-VA CA NU EXISTA PIESE DETERIORATE, IAR APARATUL POATE FUNCTIONA CORESPUNZATOR.
- URMATI INTOTDEAUNA INSTRUCIUNILE DESPRE SIGURANTA SI REGLEMENTARILE IN VIGOARE.
- PASTRATI PERSOANELE CARE NU SUNT RESPONSABILE PENTRU ECHIPAMENT IN AFARA ZONEI DE LUCRU.
- NU DEPASITI NICIODATA PRESIUNEA MAXIMA DE LUCRU INDICATA.
- NU INDREPTATI NICIODATA PISTOLUL DE PULVERIZARE SPRE VOI INSIVA SAU SPRE ALTE PERSOANE. CONTACTUL CU TURNAREA POATE PROVOCA RANI GRAVE.
- IN CAZUL RANILOR CAUZATE DE TURNAREA PISTOLULUI, SOLICITATI IMEDIAT SFATUL MEDICULUI CARE SA SPECIFICE TIPUL PRODUSULUI INJECTAT. NU SUBEVALUATI NICIODATA O RANA CAUZATA DE INJECTAREA UNUI FLUID.
- DECONNECTATI INTOTDEAUNA ALIMENTAREA SI ELIBERATI PRESIUNEA DIN CIRCUIT INAINTE DE A EFECTUA ORICE VERIFICARE SAU INLOCUIRE A PIESEI ECHIPAMENTULUI.
- NU MODIFICATI NICIODATA PIESELE DIN ECHIPAMENT. VERIFICATI IN MOD REGULAT COMPONENTELE. INLOCUITI PIESELE DETERIORATE SAU UZATE.



- STRANGETI SI VERIFICATI TOATE ACCESORIILE PENTRU CONECTAREA INTRE POMPA, FURTUNUL FLEXIBIL SI PISTOLUL DE PULVERIZARE INAINTE DE FOLOSINTA.
- UTILIZATI INTOTDEAUNA FURTUNUL FLEXIBIL FURNIZAT IMPREUNA CU KITUL STANDARD. UTILIZAREA ORICAROR ACCESORII SAU SCULE, ALTELE DECAT CELE RECOMANDATE IN ACEST MANUAL, POATE PROVOCA DETERIORAREA SAU RANIREA OPERATORULUI.
- LICHIDUL CONTINUT IN FURTUNUL FLEXIBIL POATE FI FOARTE PERICULOS. MANIPULATI CU ATENTIE FURTUNUL FLEXIBIL. NU TRAGETI FURTUNUL FLEXIBIL PENTRU A DEPLASA ECHIPAMENTUL. NU UTILIZATI NICIODATA UN FURTUN FLEXIBIL DETERIORAT SAU REPARAT.
- NU PULVERIZATI NICIODATA PESTE PRODUSE INFLAMABILE SAU SOLVENTI IN LOCURI INCHISE.
- NU UTILIZATI NICIODATA MASINA DE SCULE IN PREZENTA GAZULUI POTENTIAL EXPLOZIV.



Viteza mare a produsului din furtun poate crea electricitate statica prin descarcari si scantei. It is suggested to earth the equipment.



Se sugereaza impamantarea echipamentului.



Pompa este impamantata prin cablul de impamantare al sursei de alimentare. Arma este impamantata prin furtunul flexibil de inalta presiune. Toti conductorii din apropierea zonei de lucru trebuie sa fie impamantati.



Verificati intotdeauna daca produsul este compatibil cu materialele care compun echipamentul (pompa, pistol de pulverizare, furtun flexibil si accesorii) si cu care pot intra in contact.



Daca produsul care urmeaza sa fie utilizat este toxic, evitati inhalarea si contactul utilizand manusi de protectie, ochelari de protectie si scuturi faciale adecvate.



Luati masuri de siguranta adecvate pentru protectia auzului in cazul lucrarilor in apropierea instalatiei.



Precautii privind siguranta motorului:

- Cititi anexa din manualul operatorului despre motor.



Nu incercati niciodata sa modificati calibrarea instrumentelor.

H CONFIGURAREA

CONEXIUNILE FURTUNULUI

Conexiune flexibila a tubului de recirculare

- Conectati tubul flexibil de recirculare (H1) la conector (H2) asigurand strangerea garniturilor (se sugereaza utilizarea a doua chei).

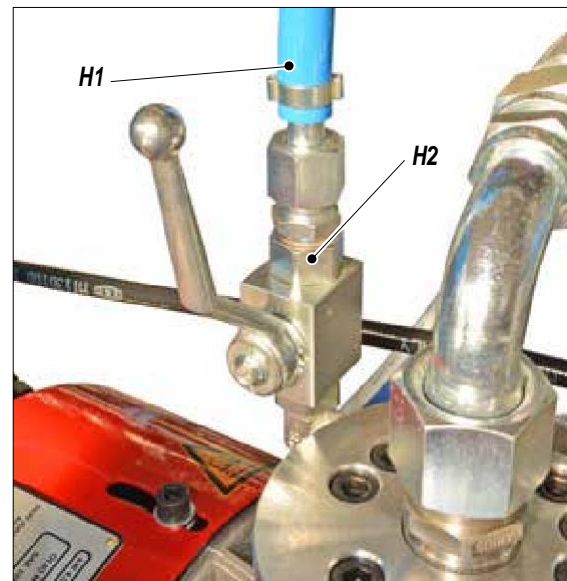

Fig. 1H

Racordarea tubului flexibil al unitatii pompei

- Conectati tubul flexibil de aspiratie al produsului (H3) la conector (H4) asigurand strangerea garniturilor (se sugereaza utilizarea a doua chei).



Fig. 2H



CONECTAREA PISTOLULUI DE PULVERIZARE

- Conectati furtunul flexibil de inalta presiune (H5) la garnitura (H6) si pistolul (H7) strangand puternic garniturile (se sugereaza utilizarea a doua chei). NU folositi **NICIODATA** materiale de etansare pe filamentele garniturilor.
- Se recomanda utilizarea furtunului prevazut cu kitul standard. NU utilizati **NICIODATA** un furtun flexibil deteriorat sau reparat.

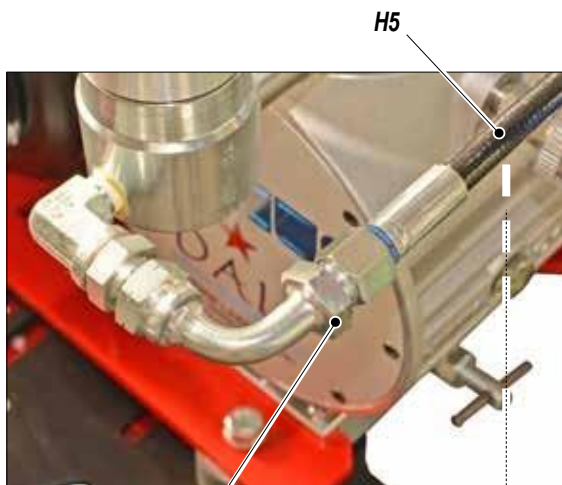

Fig. 3H

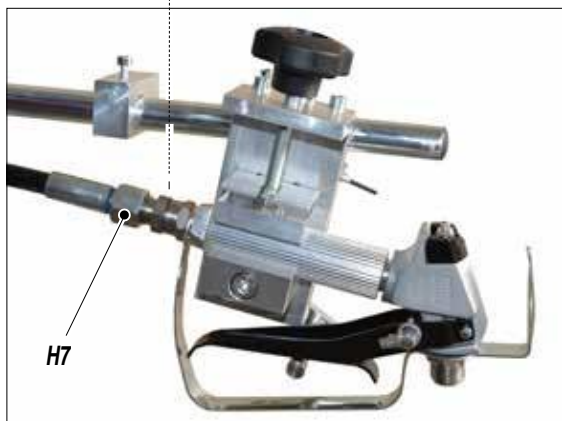
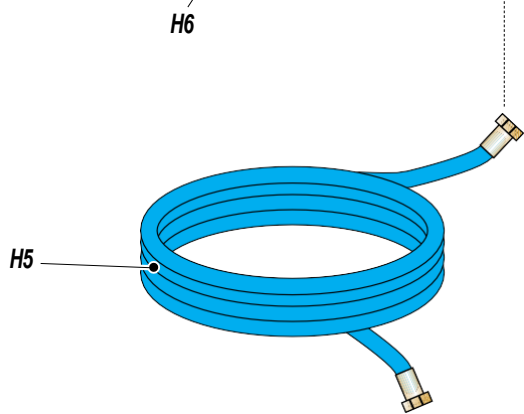

Fig. 4H

PORNIREA MOTORULUI CU ARDERE

Pentru a porni motorul cu ardere internă procedati dupa urmeaza:

- Umpleti rezervorul de combustibil (H8).

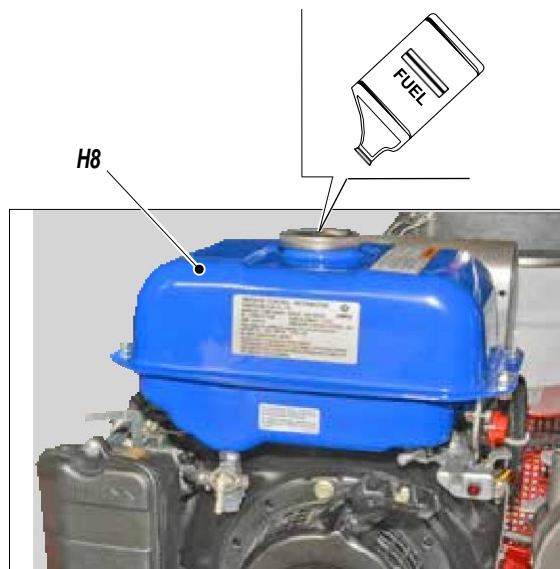

Fig. 5H

- Deschideti robinetul de combustibil (H9) in pozitia "ON" (I).



Fig. 6H

- Impingeti parghia (H10) pentru prima pornire la rece (pozitionati la "I").



Fig. 7H



- Rotiti comutatorul echipamentului (H11) in pozitia **ON (I)**.

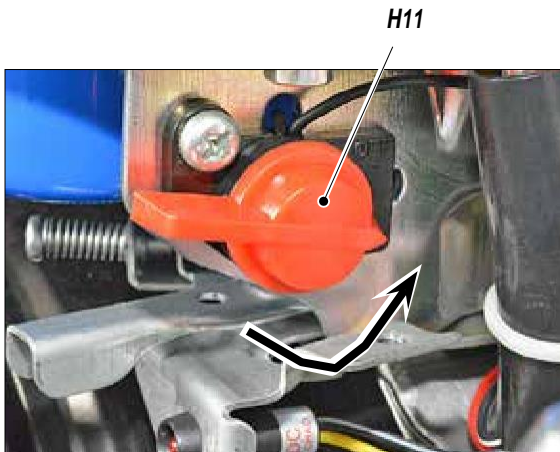

Fig. 8H

- Aduceti parghia acceleratorului (H12) la aprox. 1/2 din cursa sa.

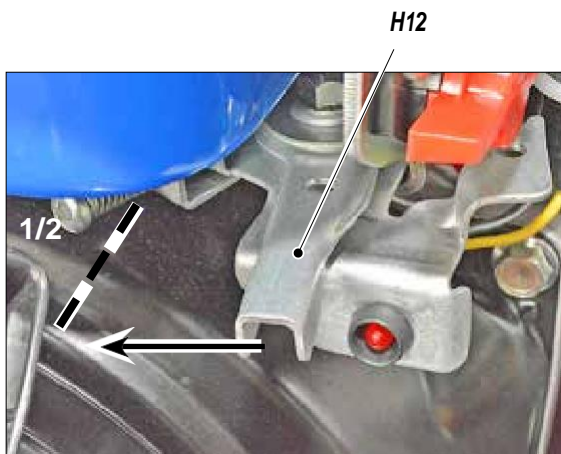

Fig. 9H

- Trageți franghia pentru a porni (H13).



Fig. 10H

SPALAREA NOULUI ECHIPAMENT

- Echipamentul a fost deja ajustat la fabrica noastra cu ulei mineral usor lasat in interiorul grupului de pompare ca protectie. Prin urmare, spalati cu diluant inainte de a aspira produsul.

- Umpleti rezervorul produselor cu lichid de spalare.
- Curatati interiorul rezervorului cu o

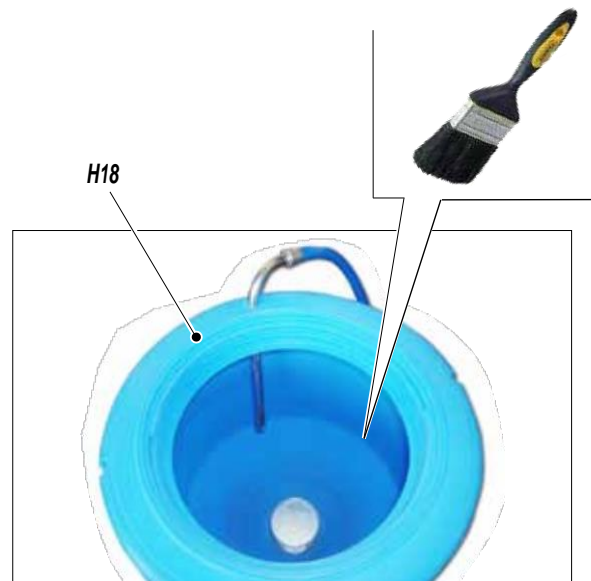

Fig. 11H

- Asigurati-va ca pistolul (H14) este fara duza.

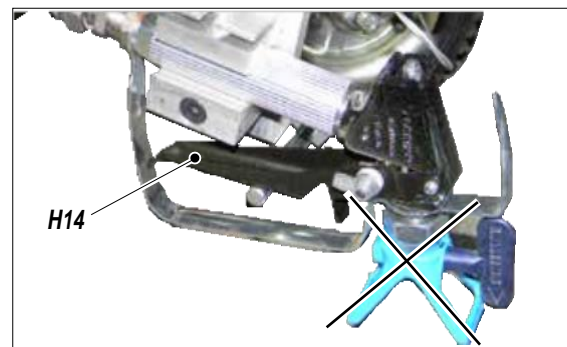

Fig. 12H

- Deschideti robinetul de iesire a produsului (H15).

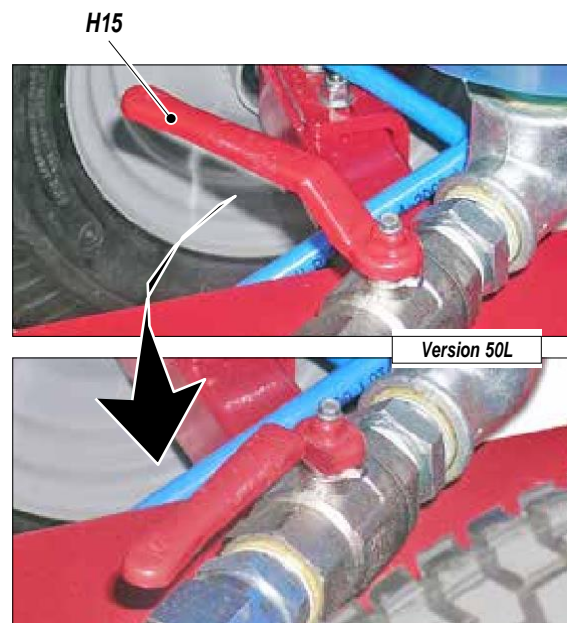

Fig. 13H



- Deschideti supapa de siguranta de recirculare (H16).

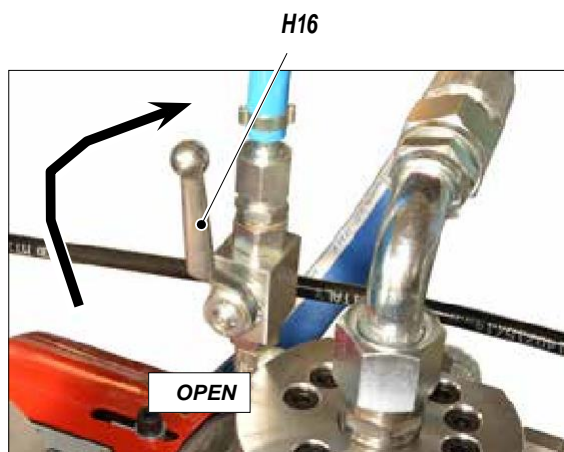

Fig. 14H

- Porniti motorul cu ardere in conformitate cu indicatiile prevazute in capitolul "**PORNIREA MOTORULUI CU ARDERE**".
- Rotiti usor in sensul acelor de ceasornic butonul de reglare a presiunii (H17), astfel incat masina sa functioneze la putere minima.

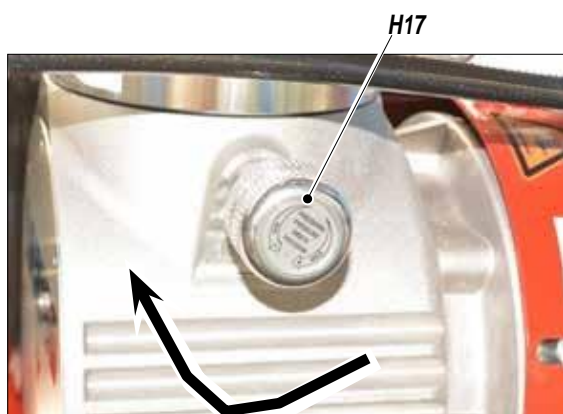

Fig. 15H

- Verificati vizual daca lichidul incepe sa recirculeze in rezervor (H18).

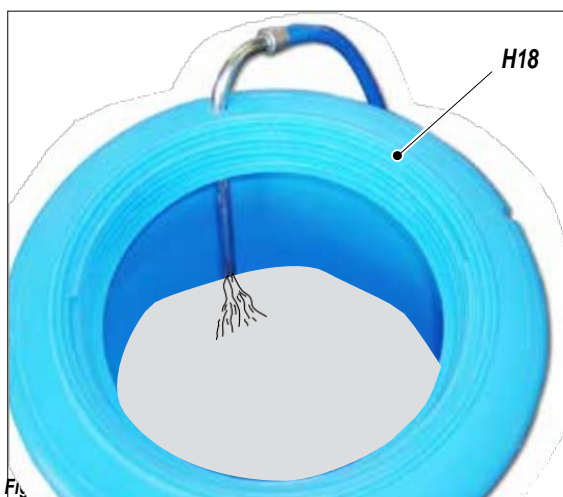

Fig. 16H

- Dupa ce lichidul de spalare a circulat suficient, inchideti supapa de siguranta de recirculare (H16).

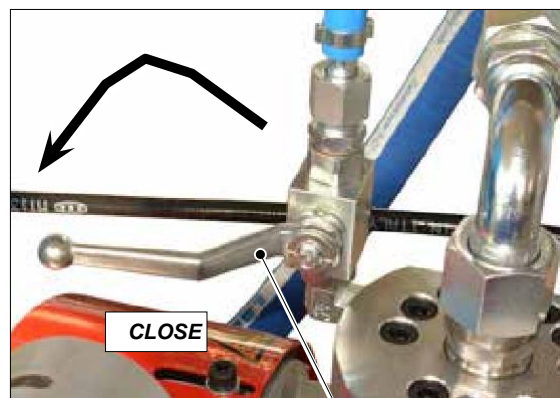

Fig. 17H

- Scoateti pistolul (H14) din suportul sau si indreptati-l intr-un recipient (H19). Tineti declansatorul in jos (pentru a efectua curatarea) pana cand iese solventul curat, sau altfel pana cand tot lichidul de spalare a fost expulzat din rezervor.

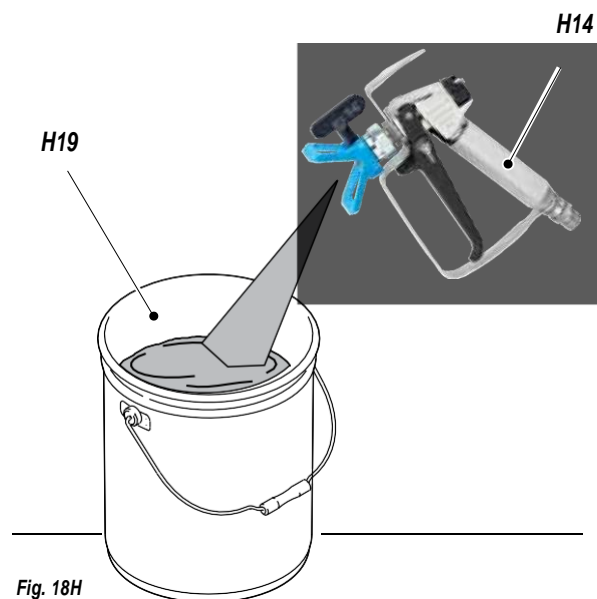

Fig. 18H



Repetati aceleasi operatiuni cu solvent curat, daca este necesar.

- Dupa finalizarea operatiunilor de spalare, aduceti manerul in pozitia min (H17) si indreptati pistolul (H14) intr-un recipient de colectare (H19) si apasati pe tragaci pentru a elibera presiunea reziduala. Eliberati declansatorul cand ati terminat.



NU pulverizati NICIODATA solventi in interior. In plus, se recomanda pastrarea distantei fata de pompa pentru a evita contactul dintre fumul de solvent si motor.



- Cand pompa este inactiva, opriti motorul cu ardere.
- In acest moment masina este pregatita. Daca se utilizeaza vopsele pe baza de apa, dupa spalarea cu solvent spalati din nou rezervorul cu apa si sapun, apoi clatiti cu apa curata (repetand procedurile descrise anterior).
- Introduceti incuietoarea manuala a declansatorului pistolului si asamblati duza.

PREGATIREA PRODUSELOR



ASIGURATI-VA CA PRODUSUL ESTE POTRIVIT PENTRU A FI UTILIZAT CU UN PISTOL DE PULVERIZARE.

- Amestecati si filtrati produsul inainte de a-l utiliza. Pentru filtrare utilizati impletituri **CLOSE-MESH** (ref. 214) si **LARGE-MESH** (ref. 215) LARIUS METEX.



Asigurati-va ca produsul care urmeaza sa fie utilizat este compatibil cu materialele utilizate pentru fabricarea echipamentului (otel inoxidabil si aluminiu). Din acest fapt, va rugam sa contactati furnizorul produsului.

Nu utilizati niciodata produse care contin hidrocarburi halogenice (de exemplu clorura de metilen). Daca aceste produse ajung in contact cu partile din aluminiu ale echipamentului, pot provoca reactii chimice periculoase cu risc de explozie.

- Umpleti rezervorul (H20) cu vopsea.



Fig. 19H

REGLEMENTARI

AJUSTAREA POZITIEI PISTOLULUI

Pentru a regla pozitia pistolului de pulverizare (11), utilizati butoanele (12-13).

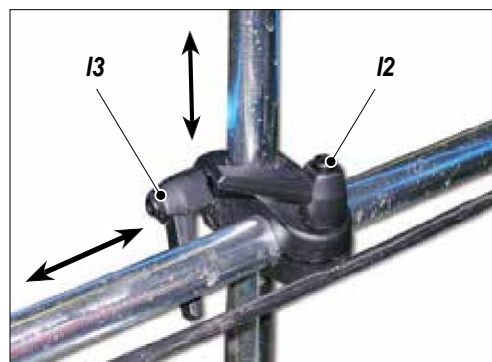
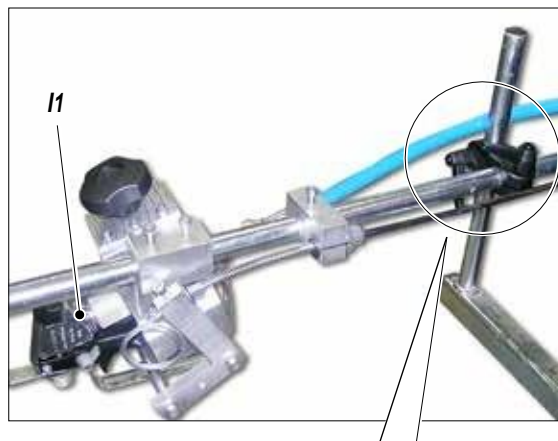

Fig. 11

REGLAREA BRATULUI DE SUSTINERE A PISTOLULUI

Pentru a regla pozitia pistolului de pulverizare (14), utilizati butoanele (15).

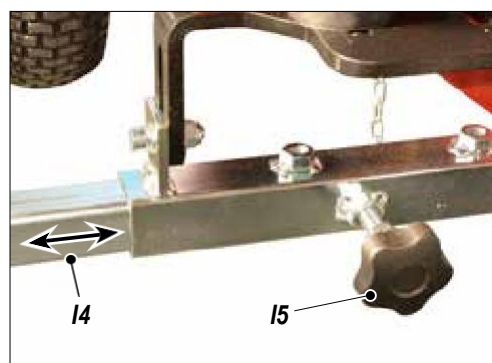
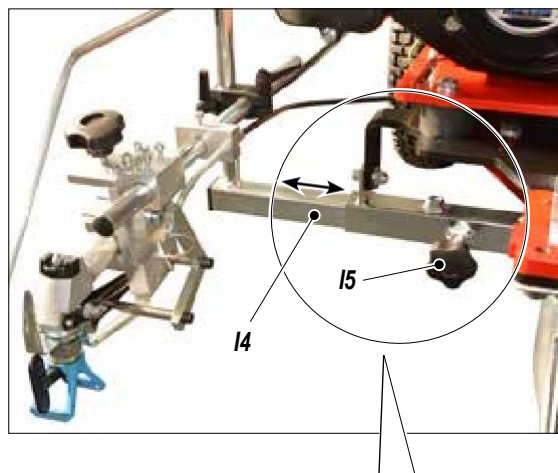

Fig. 21



AJUSTAREA TENSIUNII CURELEI DE ANTRENARE

To adjust the belt tension (16) you need to follow the following procedure:

- Desurubati cele 4 suruburi (17).
- Desurubati lacatul (18).
- Rotiti surubul (19) pentru a face reglarea.

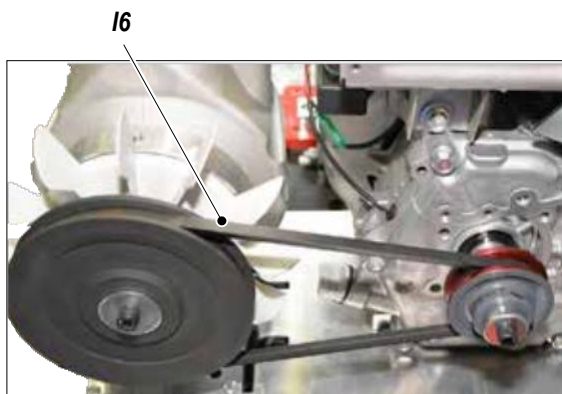

Fig. 3I

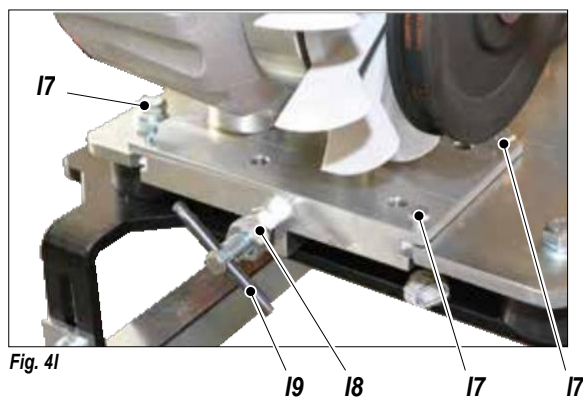

Fig. 4I

- Rotiti butonul de pe masina (J2) in pozitia ON (I).



Fig. 2J

- Porniti motorul cu ardere in conformitate cu indicatiile prevazute in capitolul "PORNIREA MOTORULUI CU ARDERE".
- Asigurati-va ca supapa de recirculare/siguranta (J3) este inchisa (pulverizare activata).

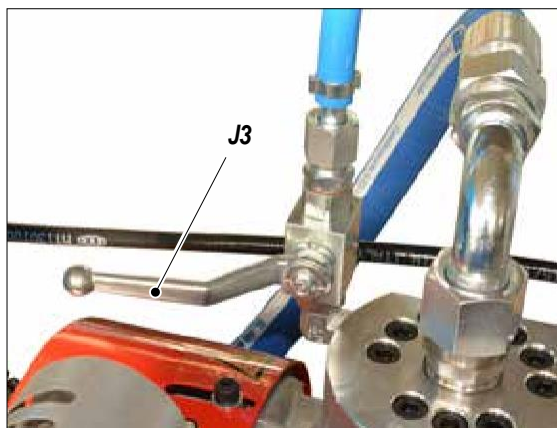

Fig. 3J

J FUNCTIONAREA

PROCEDURA DE INSTALARE

- Utilizati instrumentele dupa efectuarea tuturor operatiunilor de CONFIGURARE de mai sus.
- Verificati daca exista suficienta benzina fara plumb.
- Deschideti robinetul de iesire a produsului (J1).



Fig. 1J

- Rotiti manerul de reglare a presiunii (J4) in sensul acelor de ceasornic pana cand setarea dorita a fost atinsa.

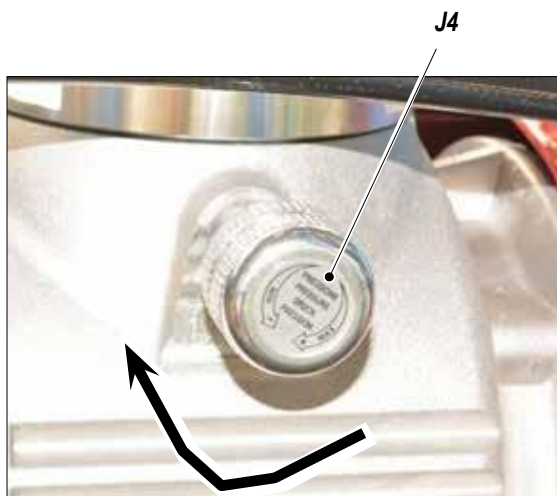



REGLAREA VITEZEI UNITATII POMPEI

- Deplasati usor parghia de accelerare a motorului (J5) pentru a mari sau mica viteza pompei.

In timpul operatiunii de vopsire, se recomanda in mod normal mentinerea pozitiei parghiei acceleratorului (J5) la aproximativ 3/4 din durata maxima de functionare.

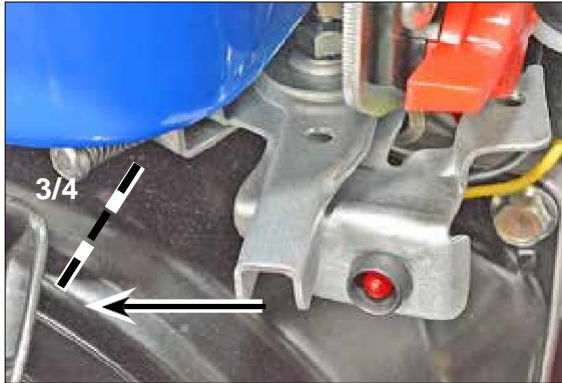

Fig. 5J

K OPERATIUNILE DE VOPSIRE

Dupa efectuarea tuturor operatiilor din capitolul "FUNCTIONAREA", lucrarile pot fi incepute utilizand urmatoarele controale:

- Rotiti manerul de reglare a presiunii (K1) in sensul acelor de ceasornic pentru a permite pistolului de vopsire al liniilor sa distribuie vopsea atunci cand parghia corespunzatoare este activata.

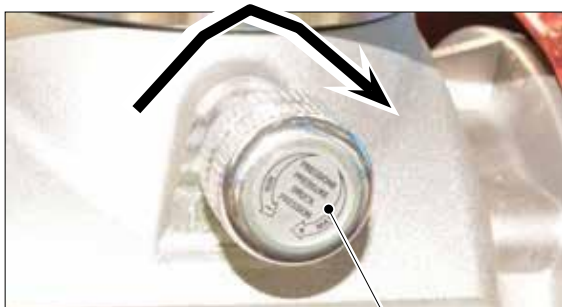

Fig. 1K

K1

- Un spray neregulat si marcat pe partile laterale indica o presiune scazuta de lucru. Pe de alta parte, o presiune prea mare provoaca o pulverizare incetosata ("overspray") si risipa de produs.
- Trageti parghia din dreapta (K2) pentru a activa pistolul de pulverizare si incepeti sa lucrati, avansand masina intr-o maniera continua.



Fig. 2K

K2



Nu indreptati NICIODATA pistolul de pulverizare spre voi insiva sau spre alte persoane. Contactul cu turnarea poate provoca leziuni grave. In cazul ranilor cauzate de turnarea pistolului, solicitati imediat sfatul medicului, specificand tipul produsului injectat.



Supapa de siguranta recirculanta: atunci cand lucrati la presiunea maxima disponibila, la eliberarea tragaciului pistolului pot aparea crestere brusce ale presiunii. In acest caz, supapa de recirculare (J2) se deschide automat eliminand o parte a produsului din tubul de recirculare (J5). Apoi se inchide astfel incat sa se intoarca la primele conditii de munca.

L CURATAREA LA SFARSITUL LUCRULUI

- Reduceti presiunea la minim (rotiti in sensul invers al acelor de ceasornic butonul de control al presiunii (L1)).

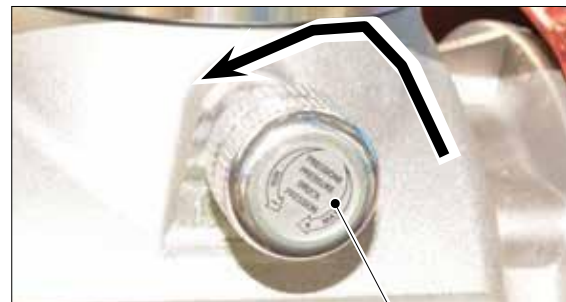

Fig. 1L

L1

- Eliberati presiunea reziduala tinand apasat tragaciul pistolului si indreptati-l intr-un recipient.
- Se elimina vopseaua ramasa in rezervor (L2) prin plasarea tubului de recirculare (L3) intr-un recipient.
- Deschideti supapa de siguranta recirculanta (L4).

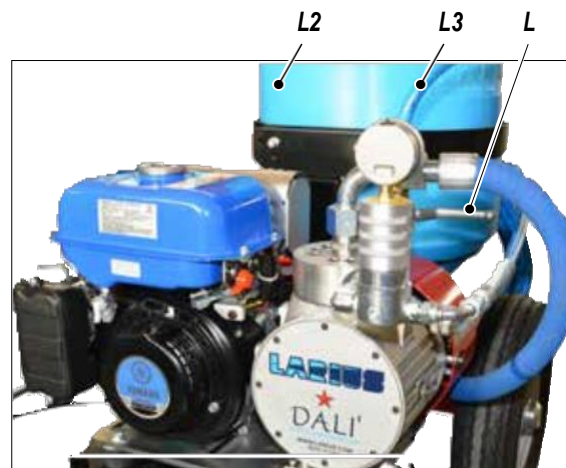

Fig. 2L

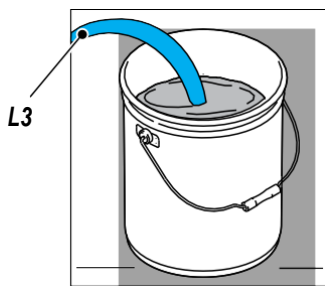

Fig. 3L

- Rotiti usor in sensul acelor de ceasornic manerul de reglare a presiunii (L1) pentru a face masina sa functioneze la presiune minima (pompa activata), pana cand rezervorul a fost golit complet, apoi opriti pompa prin aducerea manerului (L1) in pozitia sa minima.
- Umpleti rezervorul (L2) cu lichid de spalare.
- Curatati peretii rezervorului cu o perie.
- Rotiti usor in sensul acelor de ceasornic manerul de reglare a presiunii (L1) pentru a face masina sa functioneze la presiune minima (pompa activata).
- Asigurati-va ca tubul de recirculare (L3) este introdus intr-un recipient si asteptati ca lichidul de spalare curat sa iasa din el.
- Rotiti manerul de reglare a presiunii (L1) la minimum (pompa oprita).
- Asezati tubul de recirculare inapoi in rezervor.
- Mentineti declansatorul pistolului apasat pentru a elibera orice presiune reziduala.
- Scoateti duza din pistol si spalati-o separat.
- Se inchide supapa de recirculare
- Rotiti usor in sensul acelor de ceasornic manerul de reglare a presiunii (L1) pentru a face masina sa functioneze la presiune minima (pompa activata).
- Indreptati pistolul manual (L5) intr-un recipient (L6), scurgeti vopseaua reziduala si asteptati ca lichidul de spalare sa iasa curat din intregul circuit de pulverizare.

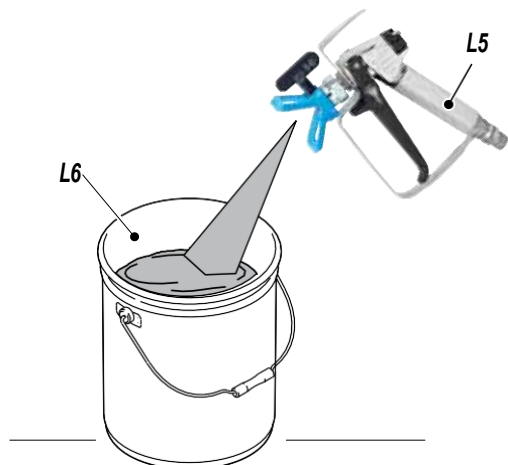

Fig. 4L

- Goliti tot lichidul de spalare din rezervor si opriti echipamentul.
- Rotiti manerul de reglare a presiunii (L1) la minimum (pompa oprita).
- Opriti motorul.
- In caz de depozitare indelungata, va recomandam sa aspirati si sa lasati ulei mineral usor in interiorul grupului de pompare si in furtunul flexibil.



Urmati procedura de spalare inainte de a utiliza din nou echipamentul.



INTRETINEREA GENERALA



Descarcarea presiunii in unitatea pompei (deschideti supapa de descarcare) inainte de a efectua orice operatiune de intretinere.

ZILNIC

- Curatati filtrele;
- Curatati duzele;
- Curatati tot circuitul vopselei cu un anumit produs;
- Verificati motorul cu combustibil (vezi tabelul de intretinere).

PERIODIC

- Verificati garniturile de pompare (daca prezinta scurgeri de produs, inlocuiti garniturile);
- Curatati piesele mobile de depozitele de vopsea (pistoale de pulverizare etc.);
- Verificati strangerea cablurilor pistolului, blocul rotii;
- Verificati daca tuburile si toate garniturile sunt blocate corect.



INTRETINEREA REGULATA

CONTROLATI NIVELUL DE ULEI DIN MOTOR



Verificati intotdeauna daca exista ulei in motor.

Se verifica uleiul de motor la fiecare 100 de ore de lucru prin intermediul capacelor de masurare relevante pozitionate pe partea inferioara a motorului pe benzina. Suplimentati daca este necesar.

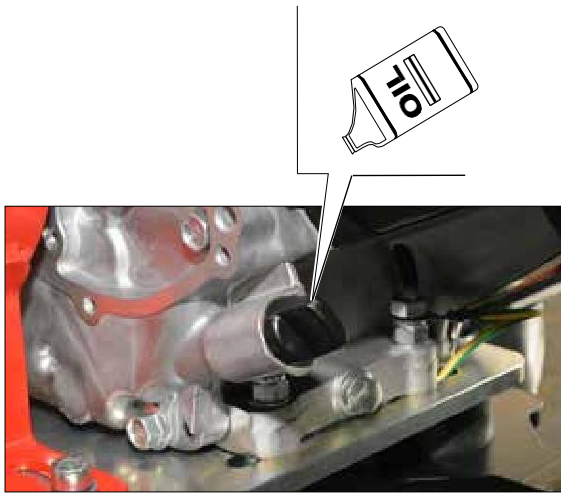

Fig. 1N

SUPLIMENTATI ULEIUL HIDRAULIC

Cu fiecare pornire, verificati nivelul uleiului hidraulic uitandu-va la indicatorul (N1) de pe partea laterala; Daca este necesar, utilizati pentru a suplimenta nivelul.

Ulei Hidraulic AGIP DICREA tip 150



Fig. 2N

INLOCUIREA ULEIULUI HIDRAULIC

Dupa 100 de ore in functiune, inlocuiti uleiul din pompa;

- Evacuati uleiul uzat prin scoaterea busonului (N4) montat in partea inferioara a carcasei pompei.
- Curatati garniturile de pe capac si inlocuiti-l daca este uzat.
- Curatati filtrul (N6).
- Curatati si, daca este necesar, inlocuiti garniturile uzate (N6).
- Umpleti pompa cu uleiul recomandat pana cand atinge nivelul maxim al busonului (N5).

Ulei Hidraulic AGIP DICREA tip 150

- Apoi, inlocuiti uleiul la fiecare 250 de ore

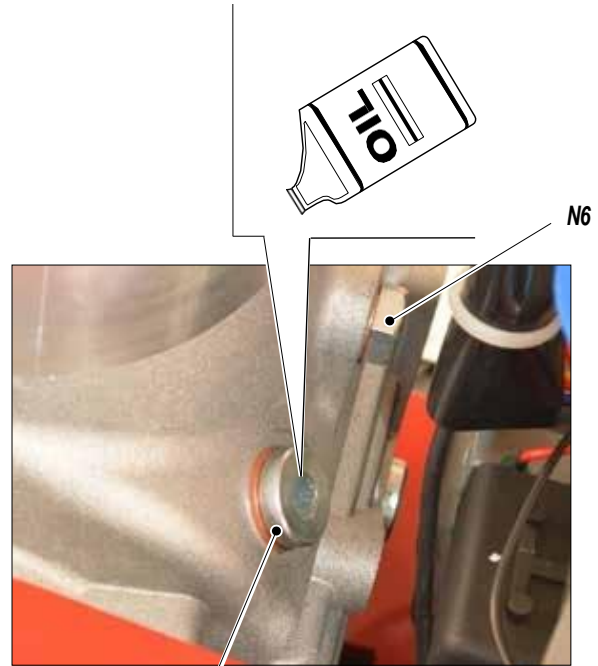

Fig. 3N

N5

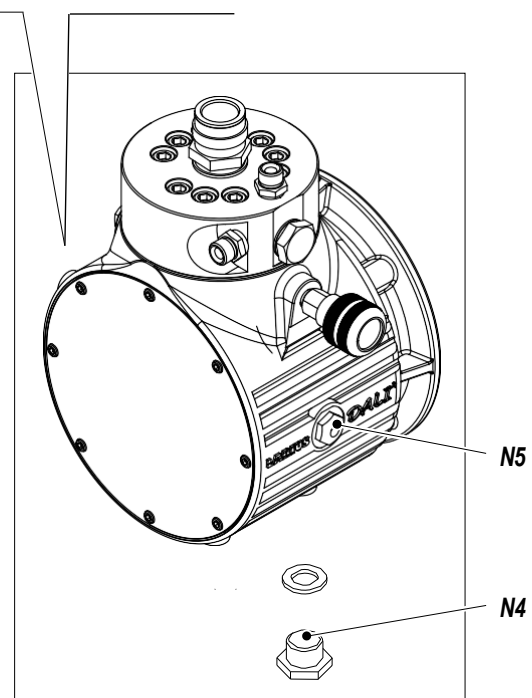

Fig. 4N

0 PROCEDURA CORECTA DE DECOMPRESIE

- Apasati comutatorul (01) in pozitia "OFF" (0) pentru a opri masina.



Fig. 10

01

- Reduceti presiunea la minim (rotiti butonul de reglare a presiunii (02) in sensul invers acelor de ceasornic).

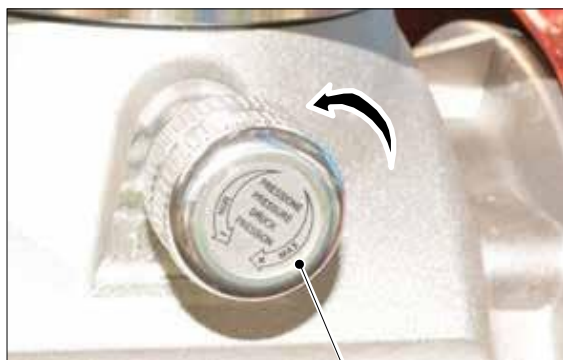

Fig. 20

02

- Deblocati clema de siguranta (03).

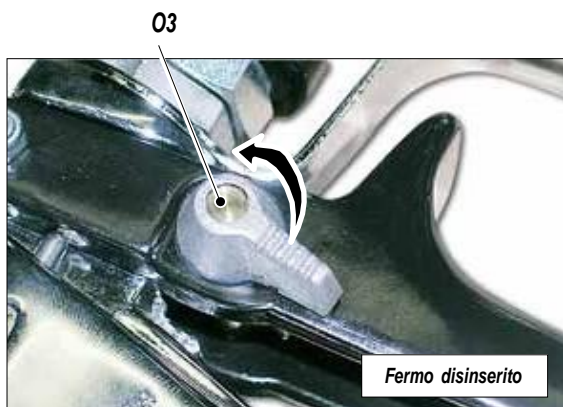

Fig. 30

- Indreptati arma (04) spre recipientul (05) utilizat pentru a colecta produsul si apasati pe tragaci pentru a elibera presiunea. Dupa finalizare, activati din nou siguranta.

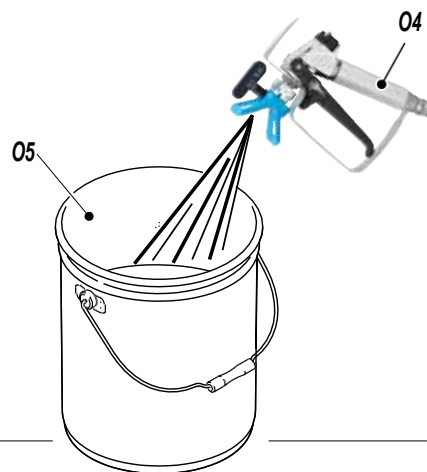

Fig. 40

- Deschideti supapa de recirculare (06) pentru a elibera presiunea ramasa.

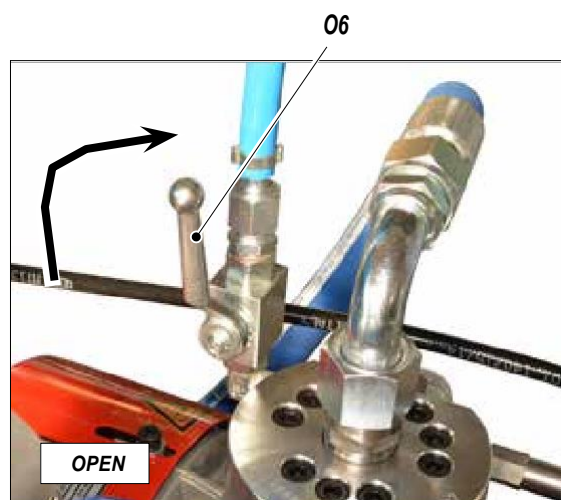

Fig. 50

AVERTISMENT:

Daca echipamentul este inca sub presiune dupa efectuarea operatiunilor descrise mai sus, fie cauza duzei sau a furtunului flexibil infundat, procedati dupa urmeaza:



- Slabiti foarte incet duza pistolului.
- Eliberati clema.
- Indreptati pistolul spre recipientul produsului si apasati pe tragaci pentru a elibera presiunea.
- Slabiti foarte incet garnitura conexiunii de la furtunul flexibil la pistol.
- Curatati sau inlocuiti furtunul flexibil si duza.



P SOLUTIONAREA PROBLEMELOR

Problema	Cauza	Solutie
Echipamentul nu porneste	Colectorul de benzina este inchis;	Deschideti colectorul de benzina;
	Motorul nu are benzina.;	Reumplerea rezervorului de benzina;
	Motor racit;	Folositi robinetul;
	Reglarea defectuoase a presiunii supapei;	Verificati si inlocuiti, daca este necesar;
	Produsul este solidificat in interiorul pompei;	Deschideti supapa de scurgere pentru a elibera presiunea in circuit si opriti masina. Dezasamblati grupul de pompare si transmitatorul de presiune si curatati;
	Cablul este deconectat sau deteriorat;	Conectarea cablului sau inlocuirea acestuia;
Echipamentul nu aspira produsul	Defectiunea transmitatorului de presiune;	Verificati si inlocuiti, daca este necesar;
	Linia de material care iese din pompa este deja sub presiune;	Deschideti supapa de scurgere pentru a elibera presiunea in circuit;
	Produsul este solidificat in interiorul pompei;	Deschideti supapa de scurgere pentru a elibera presiunea in circuit si opriti masina. Dezasamblati grupul de pompare si transmitatorul de presiune si curatati;
	Echipamentul aspira aer;	Verificati supapa de aspiratie;
Echipamentul aspira, dar nu atinge presiunea dorita	Lipsa produsului;	Adaugati produsul;
	Echipamentul aspira aer;	Verificati supapa de aspiratie;
	Supapa de scurgere este deschisa;	Inchideti supapa de scurgere;
	Supapa de aspiratie sau de livrare murdara;	Dezasamblati grupul de colorare;
La apasarea declansatorului, presiunea scade considerabil	Duza prea mare sau uzata;	Inlocuiti-o cu una mai mica;
	Produsul este prea dens;	Diluati produsul, daca este posibil;
	Filtrul de pe fundul pistolului este prea fin;	Inlocuiti-l cu un filtru cu ochiuri mai mari;
Presiunea este normala, dar produsul nu este atomizat.	Duza este partial infundata;	Curatati-o sau inlocuiti-o;
	Produsul este prea dens;	Diluati produsul, daca este posibil;
	Filtrul de pe fundul pistolului este prea fin;	Inlocuiti-l cu un filtru cu ochiuri mai mari;
Atomizarea este imperfecta	Duza este uzata;	Inlocuiti-o;



Eliberati intotdeauna alimentarea cu aer comprimat si descarcati presiunea instalatiei inainte de a efectua orice verificare sau inlocuire a pieselor pompei (a se vedea "procedura corecta de decompresie").



PIESELE DE SCHIMB

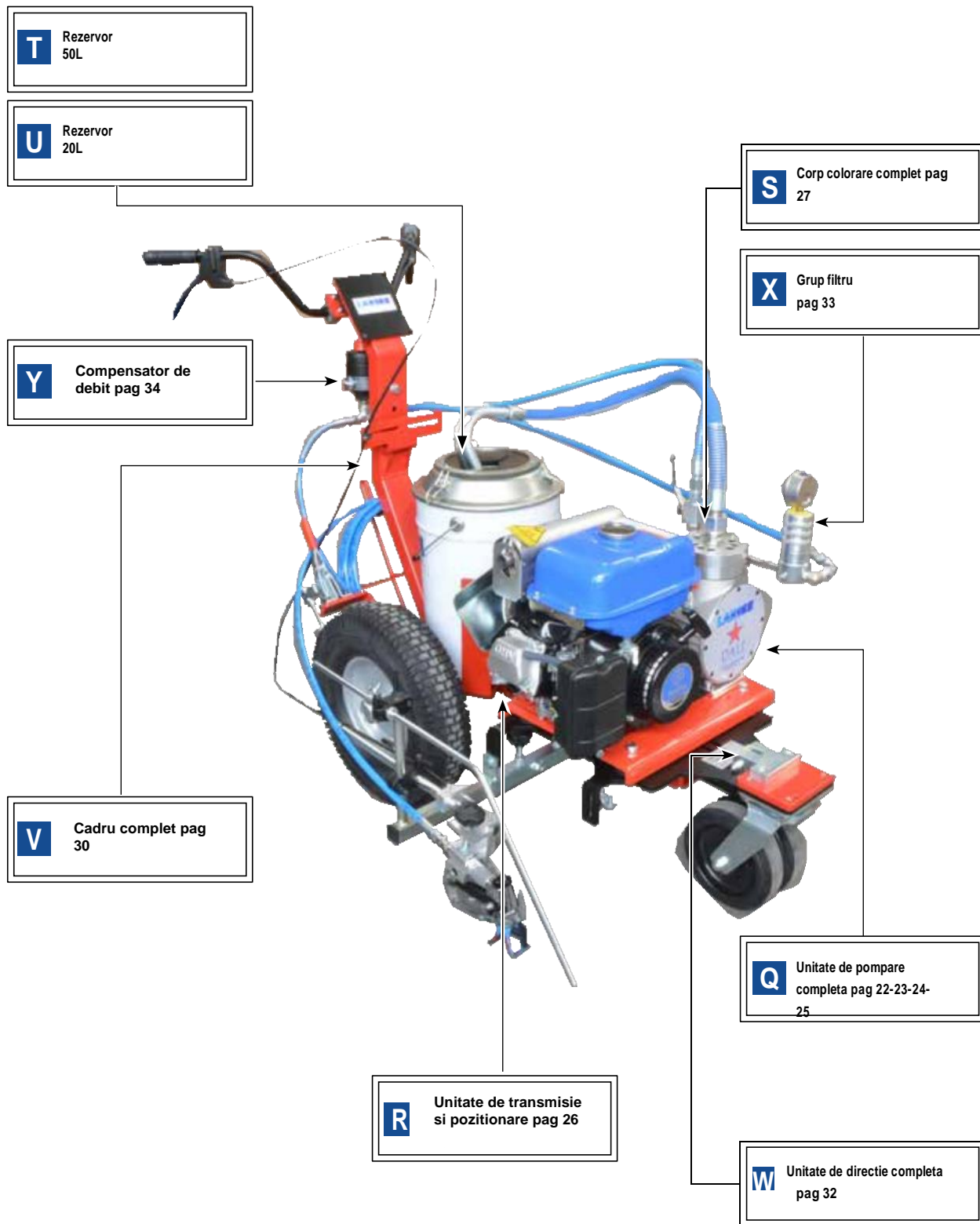



Q UNITATEA DE POMPARE COMPLETA REF. 18306

AVERTISMENT: Se indica intotdeauna codul si cantitatea pentru fiecare piesa necesara.

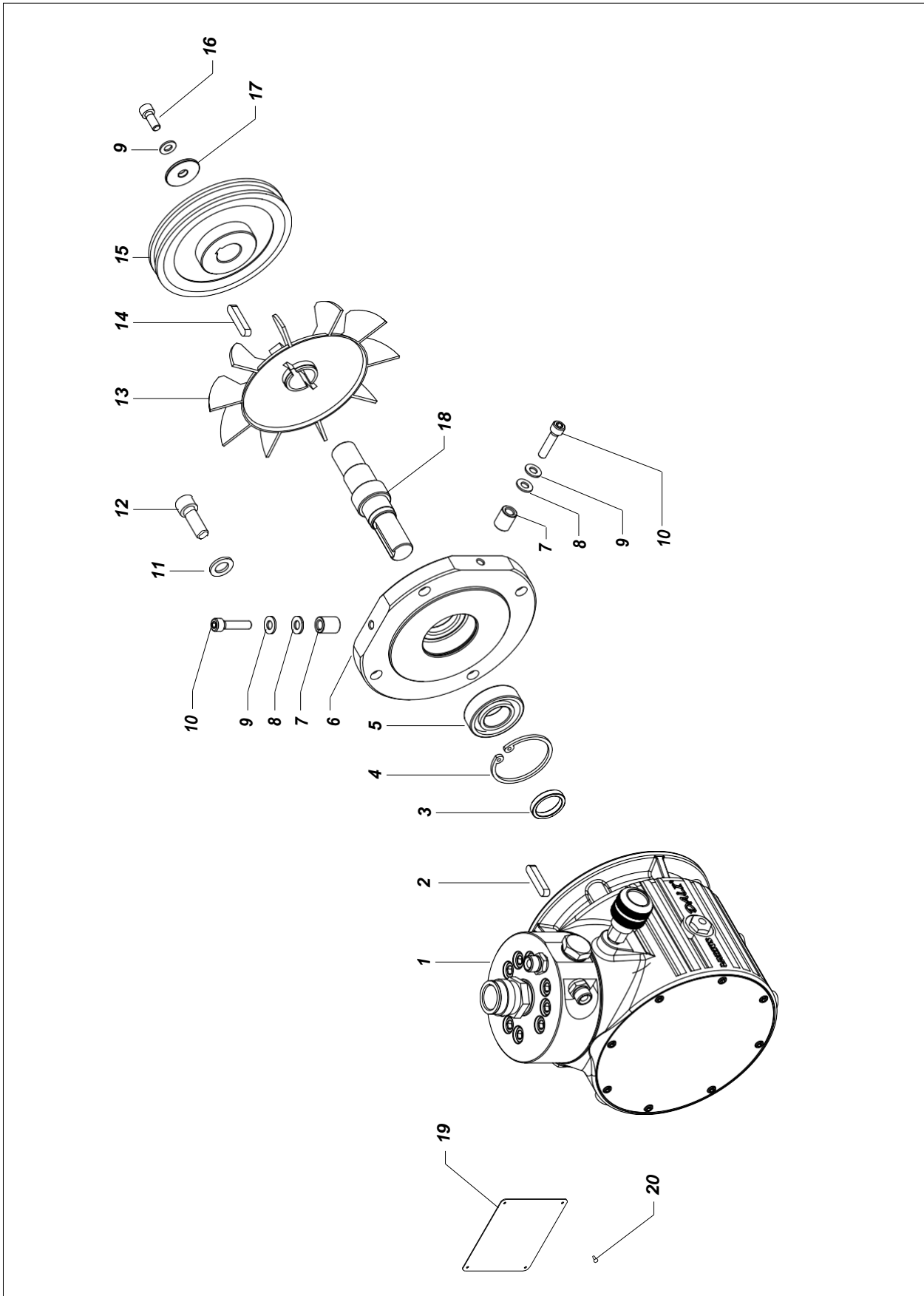



Poz.	Cod	Descriere
1	18970	Corp hidraulic complet
2	18919	Saiba
3	18321	Distantier
4	18341	Inel
5	42255	Rulment
6	18314	Flansa
7	18324	Distantier
8	32024	Garnitura
9	34009	Surub
10	81032	Surub

Poz.	Cod	Descriere
11	95114	Garnitura
12	18171	Surub
13	18342	Ventilator
14	81014	Saiba
15	18320	Scripteti
16	96031	Surub
17	95153	Garnitura
18	18316	Arbore
19	18357	Placuta de identificare
20	34020	Nit

POMPA UNITATE DE SUPORT

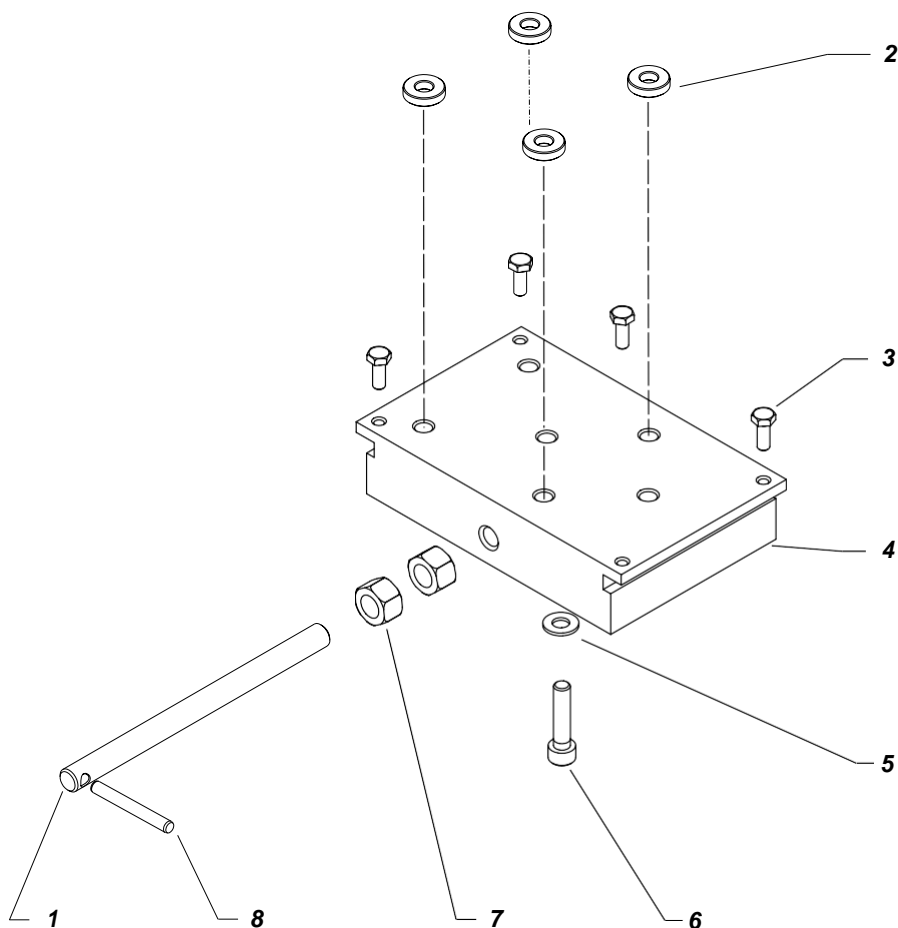

Poz.	Cod	Descriere
1	18355	Tija
2	18326	Distantier
3	95062	Surub
4	18312	Dispozitiv de glisare

Poz.	Cod	Descriere
5	34009	Surub
6	81032	Surub
7	81010	Piulita
8	7238	Pin

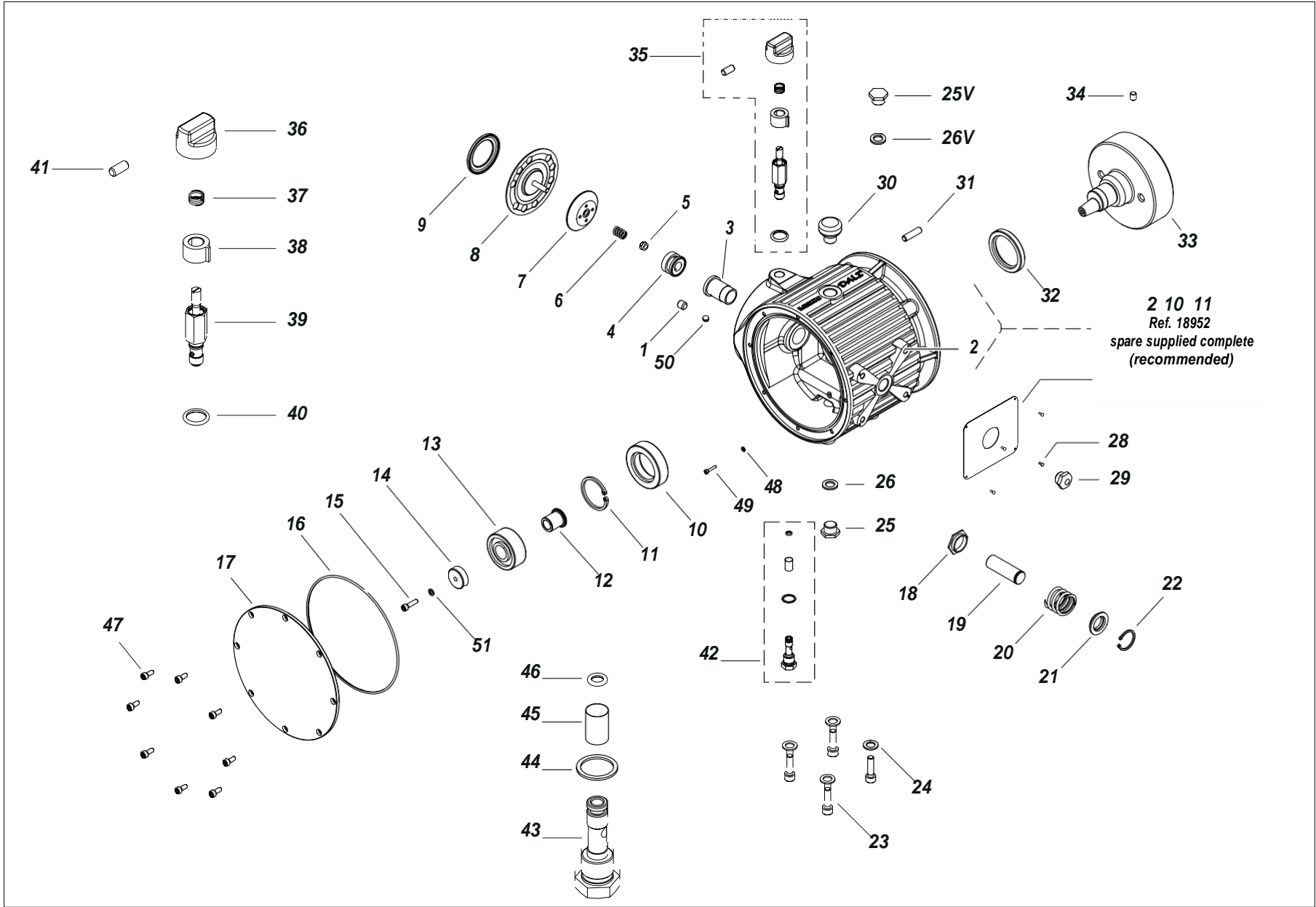



Poz.	Cod	Descriere
1	18946	Diblu
2	18901	Corp hidraulic
3	32018	Invelis cilindric
4	32033	Insertie piston
5	33002/5	Piulita
6	33002/3	Arc
7	18937	Distribuitor de benzina
8	33002/1	Diafragma
9	18936	Insertie diafragma
10	31125	Rulment
11	81020	Inel elastic
12	18906	Bucsa
13	32026	Rulment
14	32027	Capac
15	32029	Surub
16	18908	OR
17	18907	Capac
18	32041	Contrapiulita
19	32019	Piston
20	32022	Arc
21	32021	Capac arc
22	32020	Inel elastic
23	96031	Surub
24	32024	Garnitura
25	32108	Buson
25V*	32108	Buson
26	33010	Garnitura
26V*	33010	Garnitura

Poz.	Cod	Descriere
27	18910	Placuta de identificare 220V 50Hz
	18931	Placuta de identificare 110V 60Hz
	18357	Placuta de identificare a benzinei
	18933	Placuta de identificare 380V 50Hz
28	34020	Nit
29	32007	Vedere inspectie a uleiului
30	32108	Buson
31	81012	Canelura
32	18909/1	Inel de etansare
33	18947	Volant excentric
34	81009	Diblu
35	32150	Supapa completa de reglare a presiunii
36	32017	Buton
37	32017/2	Arc
38	32016	Dispozitiv de blocare
39	32155	Corpul supapei
40	32014	OR
41	32017/1C	Diblu
42	12475	Asamblajul filtrului de ulei
43	12461	Filtru
44	32010	Garnitura din cupru
45	258	Sita filtru 60 MESH
46	32012	OR
47	32032	Surub
48	5059	Garnitura
49	18567	Surub
50	91915	Bila
51	32028	Garnitura (Typ Grower)

* Numai in configuratia verticala

Rezerve furnizate complet (recomandat)

Poz.	Cod	Descriere
2	18952	Corp hidraulic
3		Invelis cilindric
10		Rulment
11		Inel elastic
18		Contrapiulita

Diafragma completa

Poz.	Cod	Descriere
5	18904	Piulita
6		Arc
7		Oil distribuitor
8		Diaphragm

**R UNITATEA DE TRANSMISIE SI POZITIONARE REF. 18358**

AVERTISMENT: Se indica intotdeauna codul si cantitatea pentru fiecare piesa necesara.

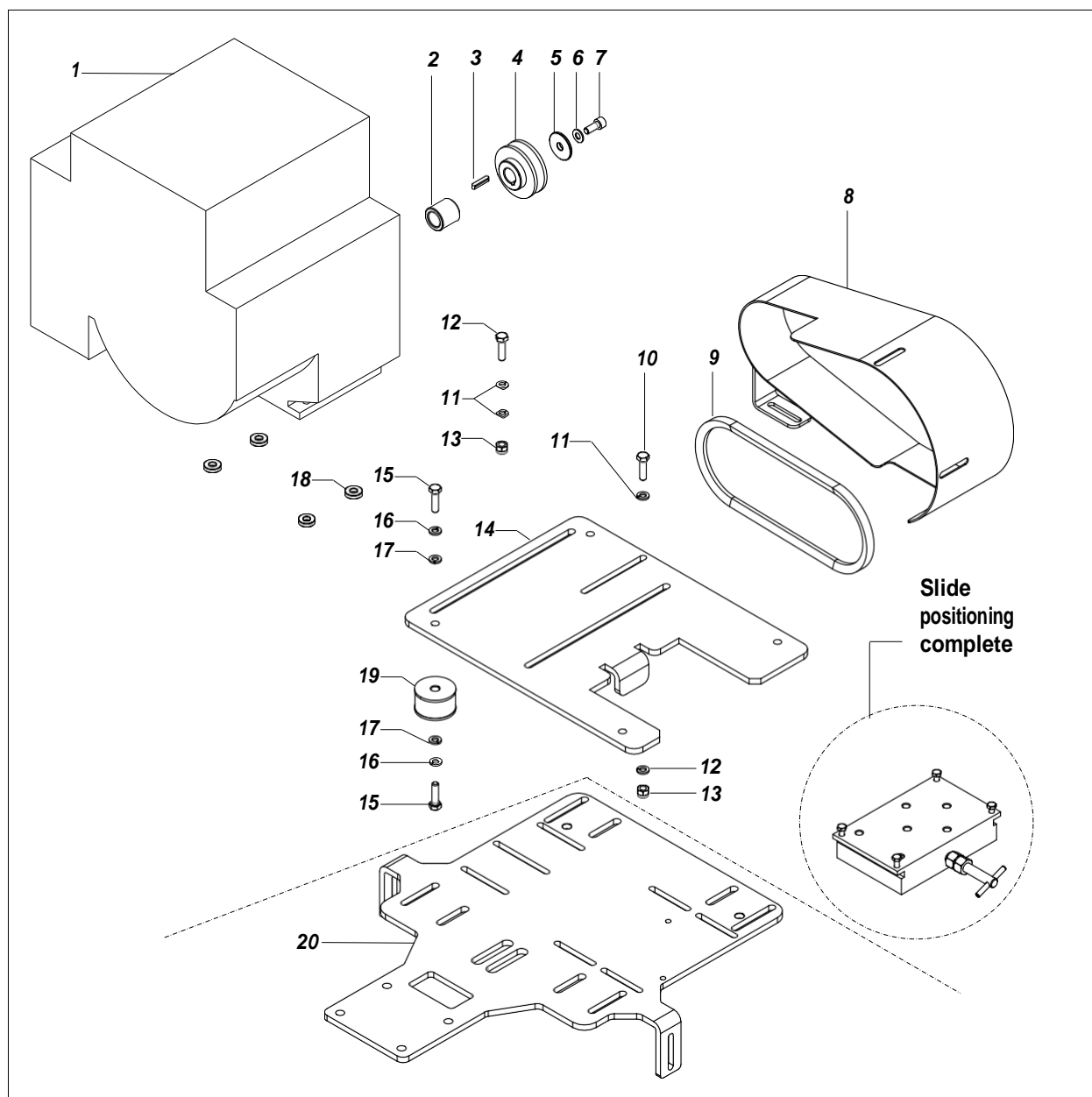

Poz.	Cod	Descriere	Cant.
1	18185	Motor	1
2	18325	Distantier	1
3	4244M	Saiba	1
4	18318	Scripeti	1
5	32024/1	Garnitura	1
6	34009	Garnitura	1
7	18935	Surub	1
8	18317	Carcasa de protectie	1
9	4752	Cureaua de transmisie	1
10	901568	Surub	1

Poz.	Cod	Descriere	Cant.
11	32024	Garnitura	10
12	6151	Piulita auto b.	4
13	3637	Garnitura	5
14	18311	Placuta de suport	1
15	6130	Surub	8
16	95096	Garnitura	8
17	81033	Garnitura	8
18	18326	Distantiere	4
19	20537	Anti-vibrator	4
20	4871	Panou de montare	1

S CORP COLORARE COMPLET REF. 18940

AVERTISMENT: Se indica intotdeauna codul si cantitatea pentru fiecare piesa necesara.

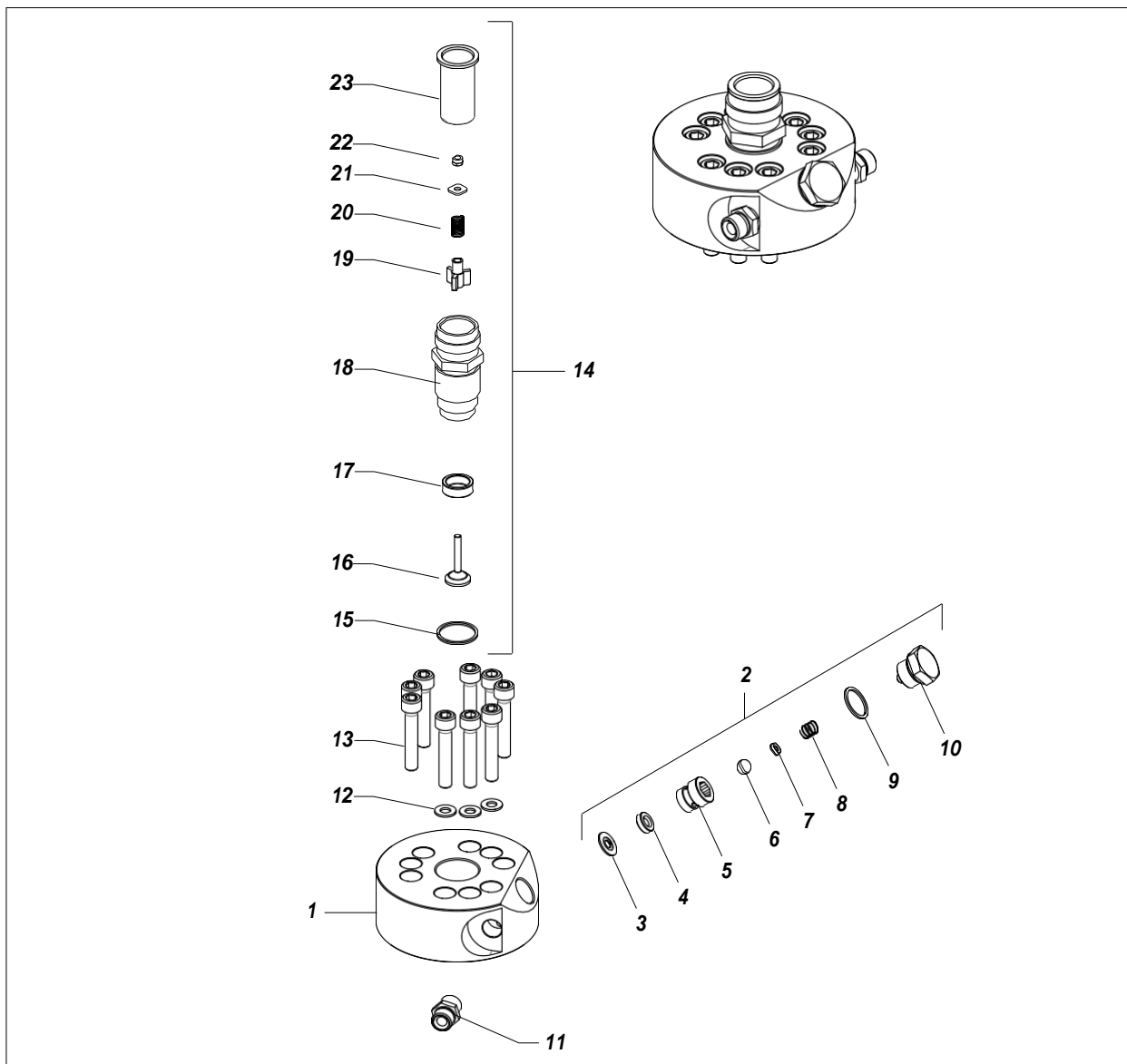

Poz.	Cod	Descriere
1	18915	Corp de colorare vertical
2	33033	Ansamblu supapa
3	33026	Garnitura
4	33027/2	Scaun sferic
5	33027/1	Carcasa supapa
6	33028	Bila
7	33029	Scaun arcuit
8	53006/1	Arc
9	33031	Inel gas
10	33032	Contrapiulita
11	95284	Inchizator
12	33005	Garnitura

Poz.	Cod	Descriere
13	33004	Surub
14	33017	Corp complet al supapei
15	33018	Inel gas
16	33019	Obturator conic
17	33020/1	Scaun supapa de rezerva
18	33020	Corpul supapei
19	33021	Ghidaj obturator
20	33022	Arc
21	33023	Garnitura
22	33024	Piulita
23	96099	Manson de etansare



T REZERVOR 50L REF. 4895

AVERTISMENT: Se indica intotdeauna codul si cantitatea pentru fiecare piesa necesara.

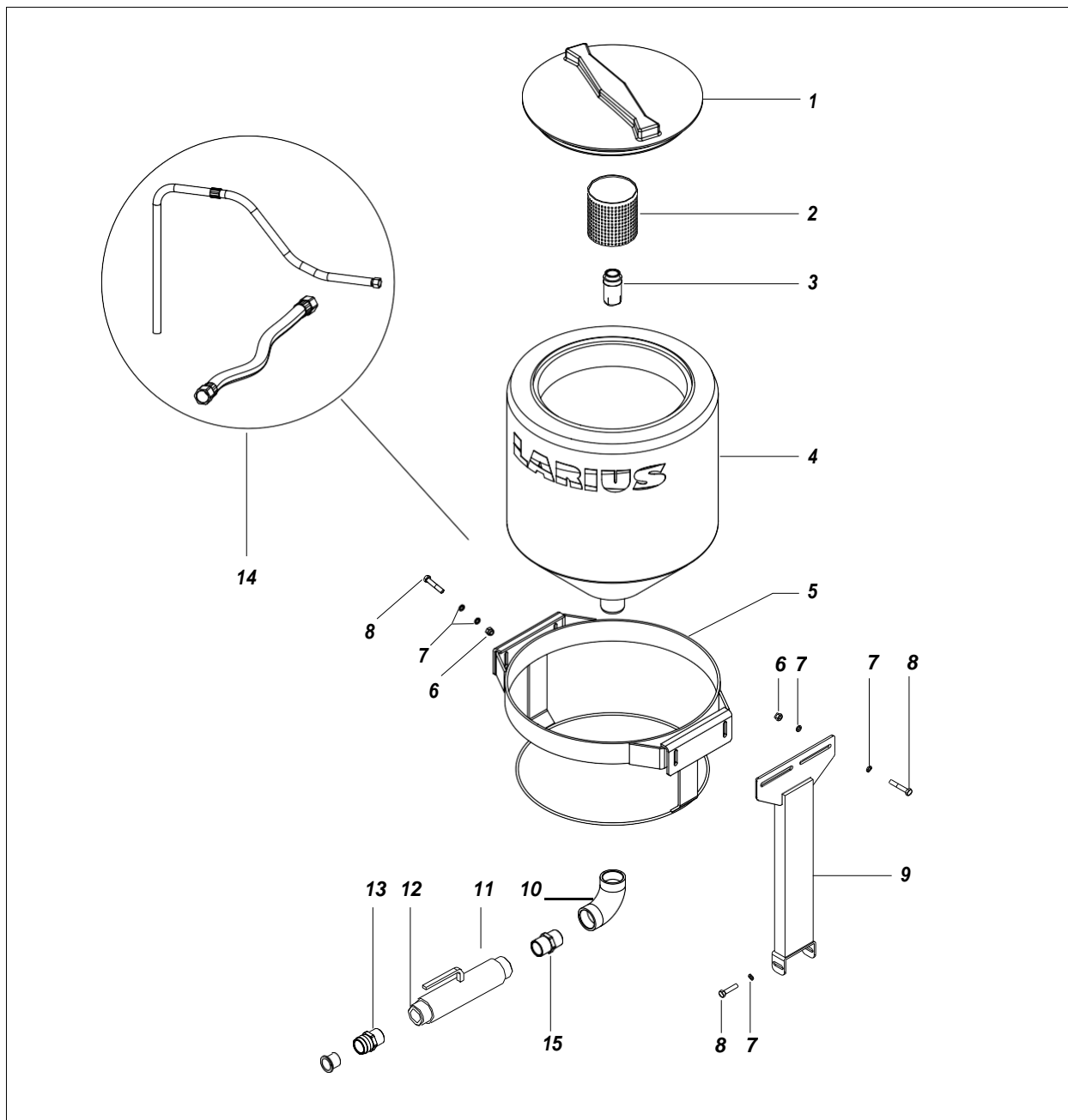

Poz.	Cod	Descriere
1	18249/1	Carcasa
2	85014	Filtru
3	18231	Inchizator
4	18249	Rezervor
5	18246	Inchizator
6	3637	Piulita
7	96030	Garnitura
8	901568	Surub

Poz.	Cod	Descriere
9	4894	Suport
10	18215	Tub cotit
11	34107	Adaptor
12	95032	Inchizator
13	96099	Sigiliu
14	4834	Sistem complet de aspirare+livrare
15	8375	Conector



U REZERVOR 20L REF. 4890

AVERTISMENT: Se indica intotdeauna codul si cantitatea pentru fiecare piesa necesara.

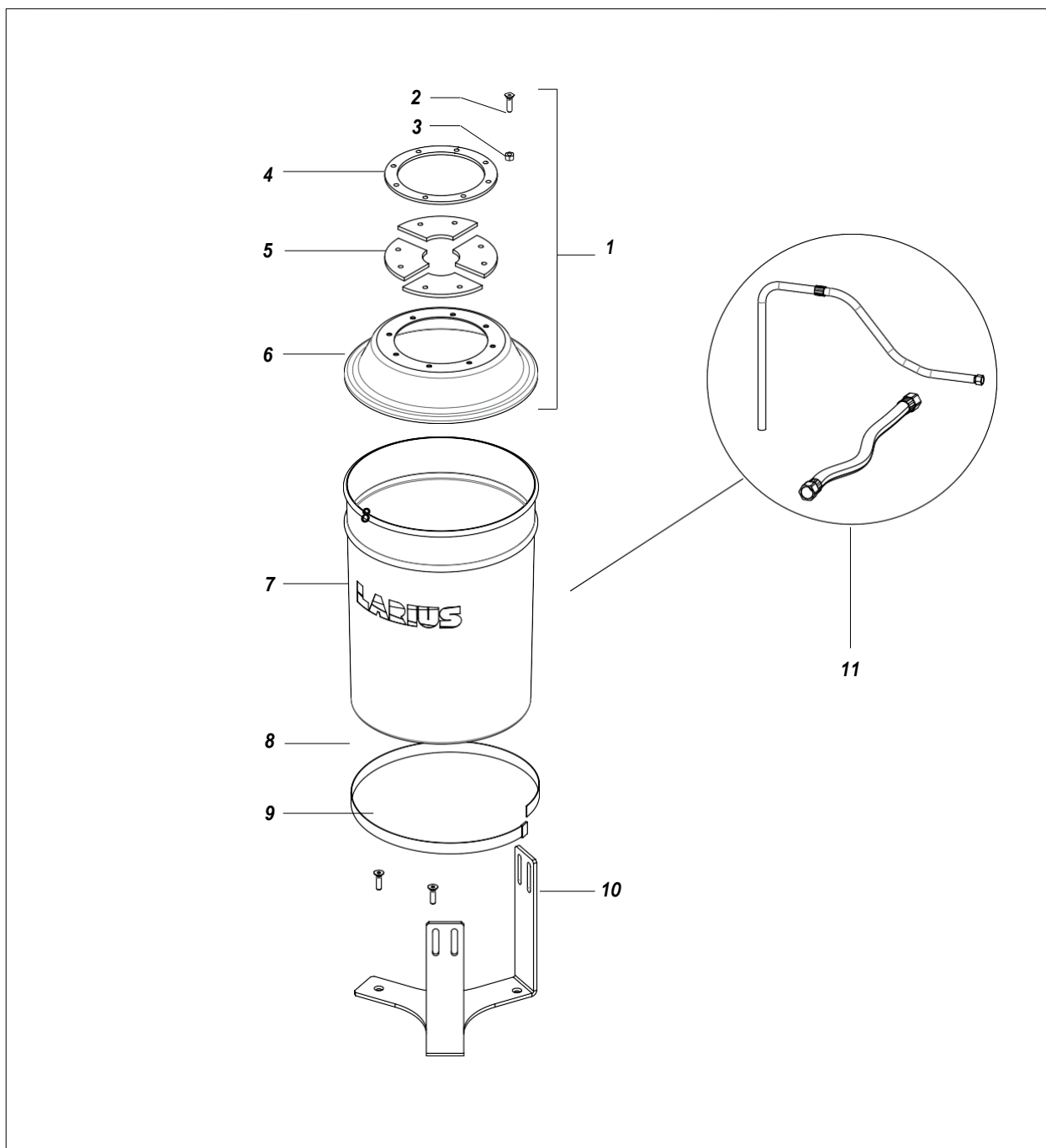

Poz.	Cod	Descriere
1	4111	Carcasa completa
2	4314	Surub
3	52017	Piulita
4	4308	Inel
5	4309	Elastic
6	4109	Carcasa

Poz.	Cod	Descriere
7	4064	Rezervor
8	4274	Curea
9	69014	Surub
10	4250	Baza
11	4834	Sistem complet de aspirare+livrare



V CADRU COMPLET 4874

AVERTISMENT: Se indica intotdeauna codul si cantitatea pentru fiecare piesa necesara.

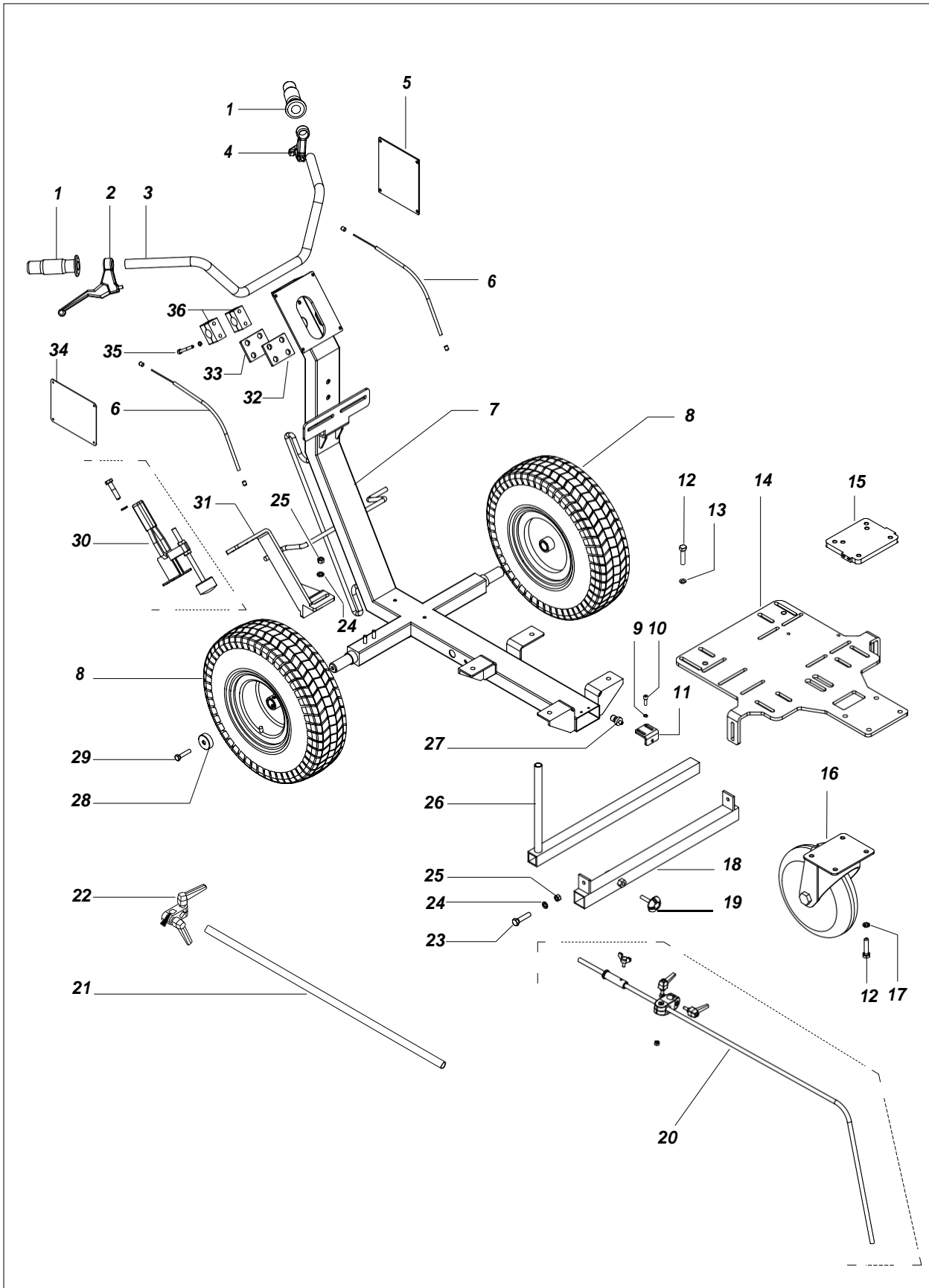



Poz.	Cod	Descriere
1	4256	Maner
2	4464	Parghie dreapta
3	4865	Ghidon
4	4463	Parghie stanga
5	4923	Carcasa
6	4873	Cablu complet
7	4864	Cadru
8	4461	Rotita
9	32028	Garnitura
10	32039	Surub
11	4870	Fuzelaj
12	4409	Surub
13	81033 + 95096	Garnituri
14	4871	Placuta
15	4872	Placuta
16	4260	Roata pivotanta
17	95096	Garnitura
18	4429/1	Unitate telescopica
19	4490	Bloc

Poz.	Cod	Descriere
20	26020	Unitate indicator
21	4450	Tija
22	4869	Bloc
23	8385 +	Surub
	3204/1	Garnitura
24	34009	Garnitura
25	3637	Piulita
26	4429	Suport pistol
27	4265	Opritor
28	4492 + 96030	Garnituri
	8371	Surub
30	4868	Frana completa
31	4867	Suport pentru franare
32	4824	Placuta
33	4825	Placuta
34	8079	Eticheta datelor tehnice
35	7043 + 32005	Surub
		Garnitura
36	4866	Bloc

W UNITATE DE DIRECTIE COMPLETA REF. 4876

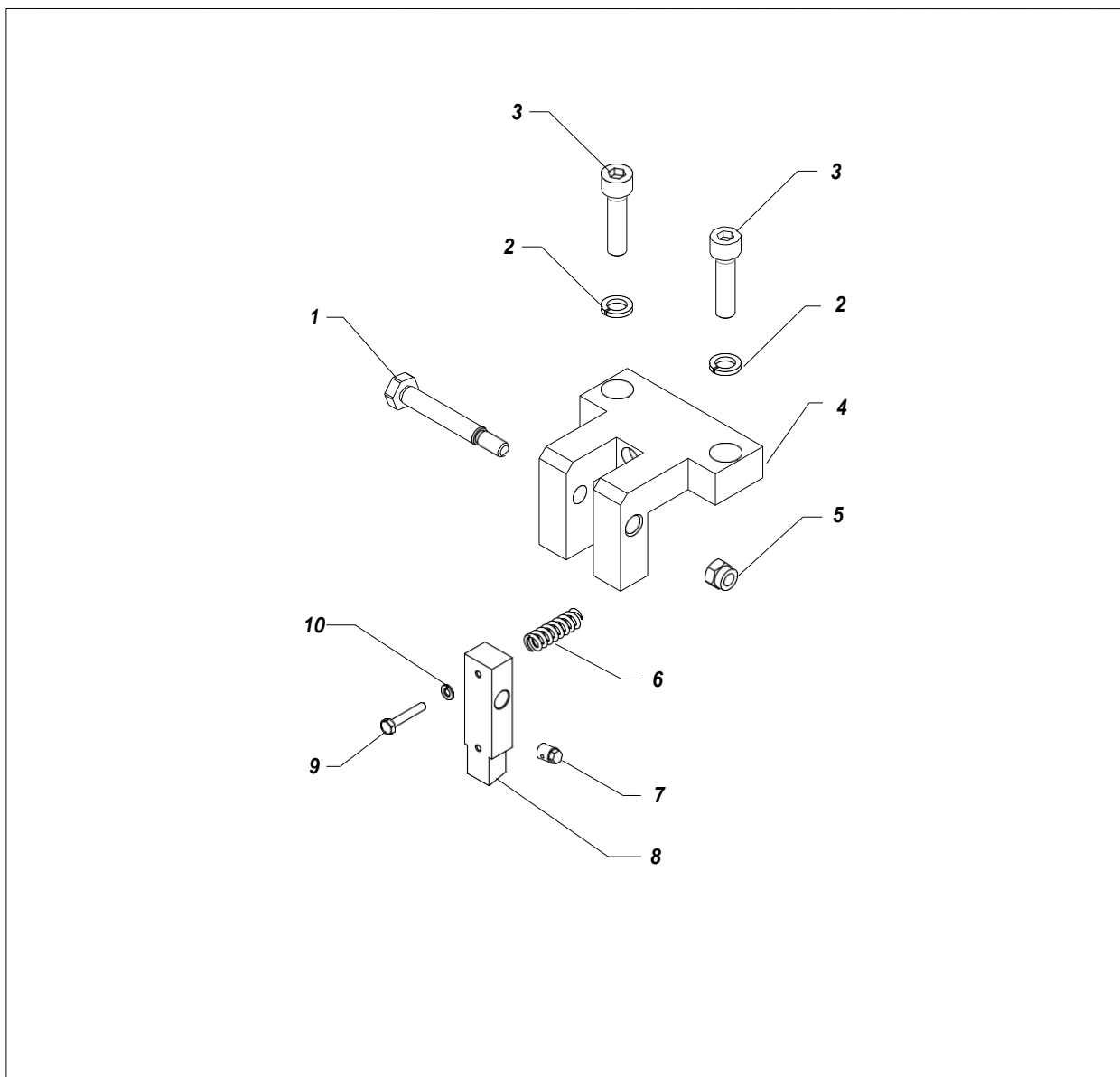
AVERTISMENT: Se indica intotdeauna codul si cantitatea pentru fiecare piesa necesara.

Poz.	Cod	Descriere
1	4735	Surub
2	4737	Garnitura
3	330058	Surub
4	4737	Baza
5	3637	Piulita

Poz.	Cod	Descriere
6	92038	Arc
7	4253	Opritor
8	4875	Pin filetant
9	4739	Surub
10	5339	Garnitura



X GRUP FILTRU REF. 16200

AVERTISMENT: Se indica intotdeauna codul si cantitatea pentru fiecare piesa necesara.

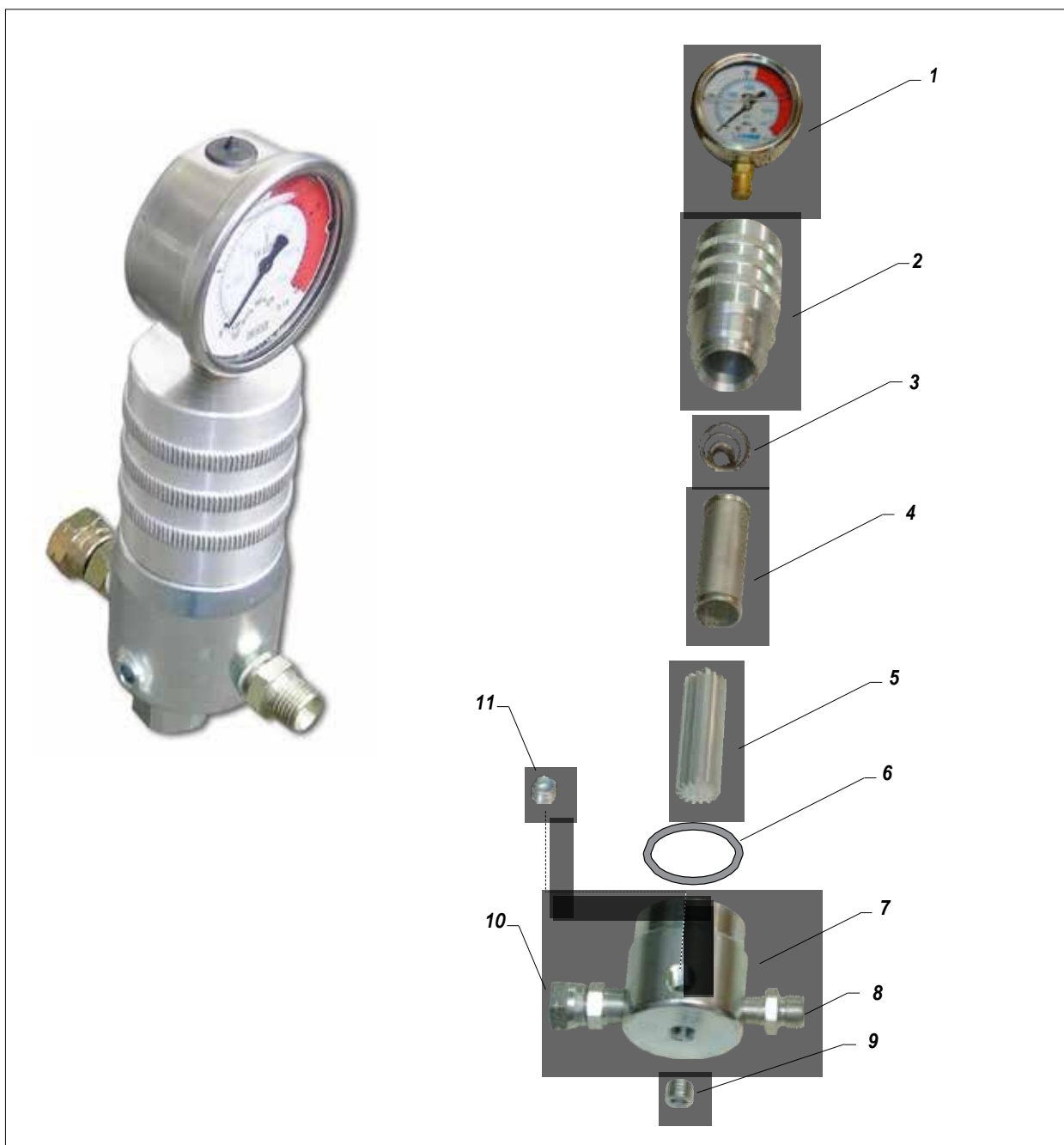

Poz.	Cod	Descriere	Cant.
1	33008	Manometru 0-400 bari	1
2	16201	Rezervor de filtrare	1
3	96020	Arc	1
4	16205	Sita standard 60	1
	16204	Sita standard 100	1
	16203	Sita standard 200	1
5	16202	Suport sita	1

Poz.	Cod	Descriere	Cant.
6	96203	Garnitura	1
7	96204	Baza filtru	1
8	96026	Inchizator	1
9	96205	Diblu	1
10	3279	Articulatie 3/8" Con. Gas	1
11	96205	Diblu	1



COMPENSATOR DE DEBIT

AVERTISMENT: Se indica intotdeauna codul si cantitatea pentru fiecare piesa necesara.

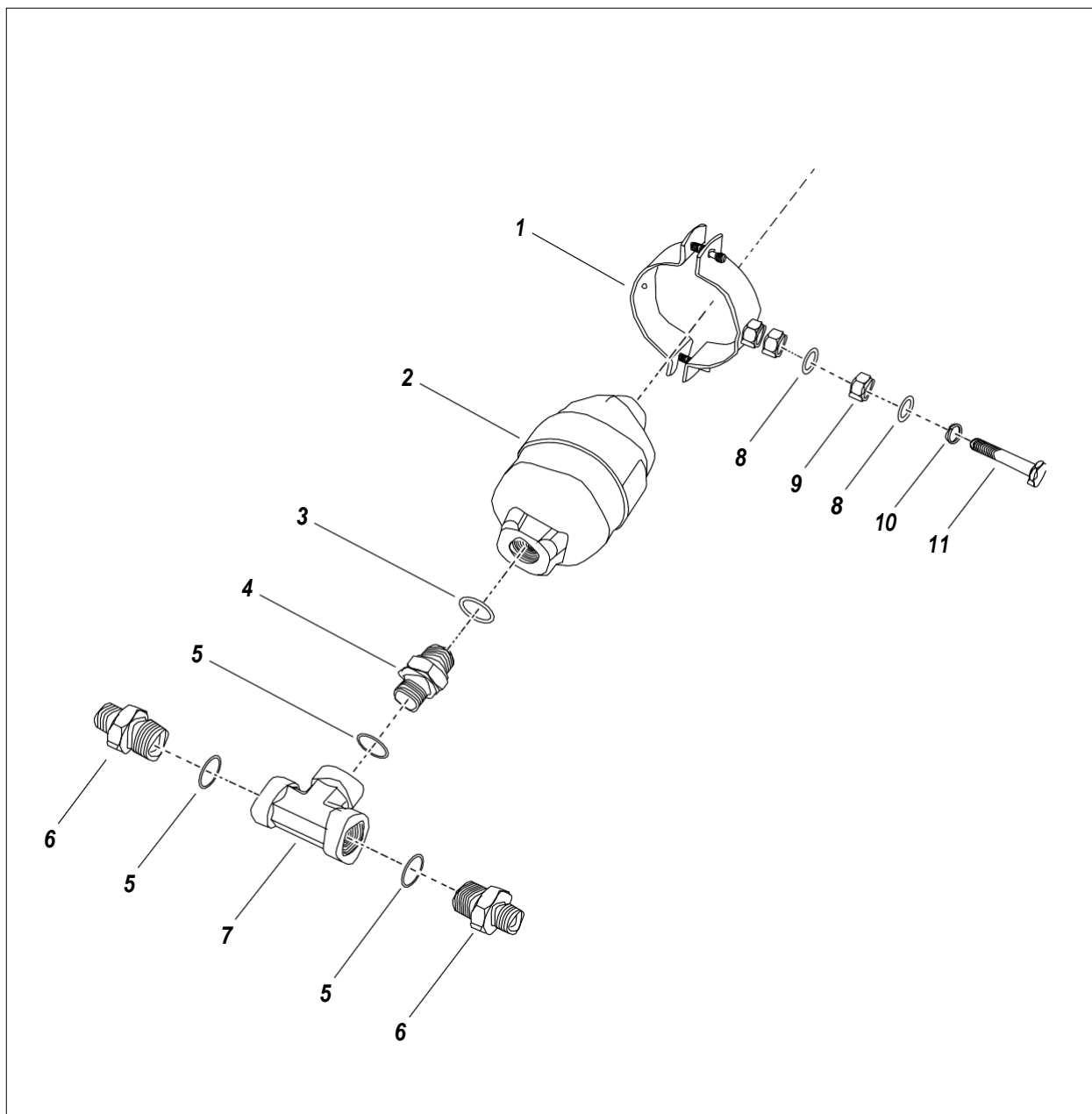

Poz.	Cod	Descriere	Cant.
1	4522	Inel	1
2	3372	Compensator de debit	1
3	37180	Garnitura	1
4	3283	Inchizator	1
5	33010	Garnitura	3
6	95231	Inchizator	2

Poz.	Cod	Descriere	Cant.
7	8078/1	Garnitura T	1
8	81033	Garnitura	2
9	96080	Piulita	1
10	95096	Garnitura (Typ Grower)	1
11	4407	Surub	1

Intentionally blank page

**Z ACCESORII**

AVERTISMENT: Se indica intotdeauna codul si cantitatea pentru fiecare piesa necesara



Art. 4038: INDICATOR LASER

**FILTRE GUNSTOCK CU PISTON**

Art. 11039: Verde (30M) - Art. 11038: Alb (60M)

Art. 11037: Galben (100M) - Art. 11019: Rosu (200M)



Art. 217560: MX 1000 E



KIT 40325: L91X +
VARF REVERSIBIL CU CURATARE RAPIDA
INCLUS, FURTUN 3/8 x 15 mt. - M16x1,5



Art. 16205: FILTRU 60 MESH
Art. 16204: FILTRU 100 MESH
Art. 16203: FILTRU 200 MESH



Art. 0147:
MANOMETRU



SISTEM DE DISPERSIE
PRIN ASPIRATIE



TEVI DE INALTA PRESIUNE
Ø 3/16 - 1/4 - 3/8



Art. 16200:
FILTRU LINIE COMPLET



PLA 1/4" + BASE
SUPER FAST-CLEAN

Art. K11420-K11425-K11430:
cm 130-180-240

PLA M16x1,5 + BASE
SUPER FAST-CLEAN

Art. K11421-K11426-K11431:
cm 130-180-240



**Art. 16780: ROLA
TELESCOPICA DE
VOPSEA**

complet cu:

- n. 1 Rola cu fibra extra-lunga
- n. 1 Rola cu fibra lunga
- n. 1 Rola cu fibra medie

Furtun flexibil mt. 2 3/16
" M16x1,5

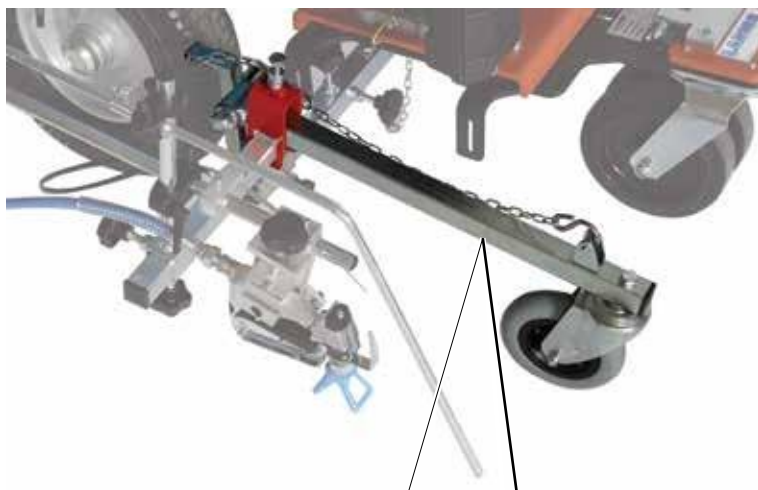

Art. 4840
Brat stabilizator kit cu roata





SUPER FAST-CLEAN

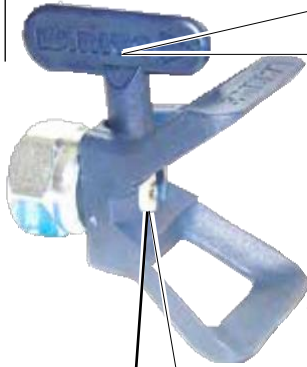

SUPER FAST-CLEAN VARF

COD DUZE		
<u>SFC07-20</u>	<u>SFC19-60</u>	<u>SFC29-80</u>
<u>SFC07-40</u>	<u>SFC21-20</u>	<u>SFC31-40</u>
<u>SFC09-20</u>	<u>SFC21-40</u>	<u>SFC31-60</u>
<u>SFC09-40</u>	<u>SFC21-60</u>	<u>SFC31-80</u>
<u>SFC11-20</u>	<u>SFC23-20</u>	<u>SFC33-40</u>
<u>SFC11-40</u>	<u>SFC23-40</u>	<u>SFC33-60</u>
<u>SFC13-20</u>	<u>SFC23-60</u>	<u>SFC33-80</u>
<u>SFC13-40</u>	<u>SFC25-20</u>	<u>SFC39-40</u>
<u>SFC13-60</u>	<u>SFC25-40</u>	<u>SFC39-60</u>
<u>SFC15-20</u>	<u>SFC25-60</u>	<u>SFC39-80</u>
<u>SFC15-40</u>	<u>SFC27-20</u>	<u>SFC43-40</u>
<u>SFC15-60</u>	<u>SFC27-40</u>	<u>SFC43-60</u>
<u>SFC17-20</u>	<u>SFC27-60</u>	<u>SFC43-80</u>
<u>SFC17-40</u>	<u>SFC27-80</u>	<u>SFC51-40</u>
<u>SFC17-60</u>	<u>SFC29-20</u>	<u>SFC51-60</u>
<u>SFC19-20</u>	<u>SFC29-40</u>	<u>SFC51-80</u>
<u>SFC19-40</u>	<u>SFC29-60</u>	



Art. 18280: Garnitura



Art. 18270: SUPER FAST-CLEAN base UE 11/16x16



EXTENSIE PISTOL

Art. 153: cm 30

Art. 155: cm 60 - Art. 156: cm 100



EXTENSIE REVERSIBILA PISTOL

TIP INCLUDED

Art. 170: cm 30

Art. 171: cm 60 - Art. 172: cm 100



PLA 1/4"

+ FAST-CLEAN
VARF INCLUS

Art. 11420-11425-11430: cm 130-180-240

PLA M16x1,5

+ FAST-CLEAN VARF INCLUS

Art. 11421-11426-11431: cm 130-180-240

**CE DECLARATIE DE CONFORMITATE****Compania**

LARIUS srl
Via Antonio Stoppani 21 - 23801 Calolziocorte (LC) ITALY
Tel: +39 0341 621152
Fax: +39 0341 621243
E-mail: larius@larius.com

Declara pe propria raspundere ca produsul:

DALI' LINER PLUS
Masina pentru marcaje
rutiere orizontale

respecta directivele:

- CE Directiva privind masinile 2006/42

si se afla in conformitate
cu standardele armonizate

- UNI EN ISO 12100-1/-2
Siguranta masinilor, concepte de baza, principii generale de proiectare.
Terminologie de baza, metodologie. Principii tehnice.

Aceasta declaratie se refera exclusiv la produsul in starea in care a fost introdus pe piata si exclude componentele sau modificarile care sunt adaugate sau efectuate ulterior de utilizatorul final.

Semnatura,

Calolziocorte, 4 June 2020

Locul / Data

Pierangelo Castagna
Managing Director



LARIUS srl

Via Antonio Stoppani 21 - 23801 Calolziocorte (LC) ITALY
TEL. +39 0341 621152 - Fax +39 0341 621243 - larius@larius.com

www.larius.com

