

Lino Sella
WORLD

Proudly made in Italy since 1963

Via Cà Silvestre, 7 – 36024 PONTE DI NANTO (Vicenza) – Italy – Tel. +39 0444 639070 – Fax +39 0444 638331
<http://www.linosella.com> – e-mail: info@linosella.com

BETONIERA AUTOMATA MOD. HOPPER S520 - S750 - M1000 S1200 - S1500 CU MOTOR ELECTRIC



MANUAL DE INSTRUCTIUNI

LINO SELLA WORLD
VIA CA' SILVESTRE, 7
36024 PONTE DI NANTO - VICENZA - ITALY
TEL. +39 0444 639 070 FAX +39 0444 638 331
<http://www.linosella.com> - Email : info@linosella.com

VĂ MULȚUMIM PENTRU CĂ AȚI ACHIZIȚIONAT BETONIERA NOASTRA NOU FABRICATA CU CUVA INCLINABILA.

ACEST MANUAL DE INSTRUCȚIUNI ESTE CONCEPUT CA UN GHID PENTRU UTILIZARE ȘI ÎNTREȚINERE PENTRU ACEASTĂ MAȘINĂ.

VĂ RUGĂM SĂ REȚINEȚI CĂ ESTE IMPORTANT SĂ URMAȚI CU ATENȚIE GHIDURILE ȘI INSTRUCȚIUNILE ANEXATE, ATÂT PENTRU A GARANTA O FUNCȚIONARE CORECTĂ A MAȘINII, CÂT ȘI PENTRU A PERMITE EFICIENȚA MAXIMĂ A MAȘINII DVS. ACEST LUCRU VĂ VA PERMITE SĂ LUCRAȚI ÎNTR-UN MEDIU MAI SIGUR, PREVENIND ACCIDENTELE DIN CAUZA UNEI UTILIZĂRI NECORESPUNZĂTOARE.

MANUALUL DE INSTRUCȚIUNI A FOST SCRIS ÎN ITALIANĂ DE CĂTRE PRODUCĂTOR. ORICE TRADUCERE TREBUIE REVIZUITĂ ȘI APRINSĂ DOAR DE CĂTRE PRODUCĂTOR.

BUNA FUNCȚIONARE A MAȘINII DEPINDE ÎN MARE MĂSURĂ DE CONFORMITATEA CU INSTRUCȚIUNILE DIN ACEST MANUAL. PRIN URMARE, VĂ RECOMANDĂM SĂ PĂSTRAȚI ȘI SĂ PROTEJAȚI MANUALUL DE INSTRUCȚIUNI ÎMPOTRIVA CONDIȚIILOR METEOROLOGICE (DE EXEMPLU PLOAIE, ZĂPADĂ, UMIDITATE, LUMINA SOARELUI ETC.) ȘI SĂ-L PĂSTRAȚI MEREU DISPONIBIL PENTRU CONSULTAȚII IMEDIATE ȘI REFERINȚE SUPLIMENTARE.

DACĂ MANUALUL DE INSTRUCȚIUNI AR FI DETERIORAT SAU PIERDUT, VĂ RUGĂM SĂ SOLICITAȚI DIN PROPRIUL INTERES O COPIE DIRECT FABRICANTULUI.

VĂ MULȚUMIM DIN NOU PENTRU PREFERINȚELE ACORDATE MAȘINILOR NOASTRE!

IDENTIFICATION OF MANUFACTURER

LINO SELLA srl
Via Cà Silvestre, 7
36024 Ponte di Nanto (VI)
TEL. 0444/639070 - FAX 0444/638331
HTTP://www.linosella.com - E-MAIL: info@linosella.com

Pentru orice informații puteți contacta legătura cu producătorul la adresa specificată. Vă rugăm să indicați numele vânzătorului de unde ați cumpărat betoniera și informațiile ștampilate pe placa metalică plasată pe partea laterală a cabinei betonierei.

Stampila

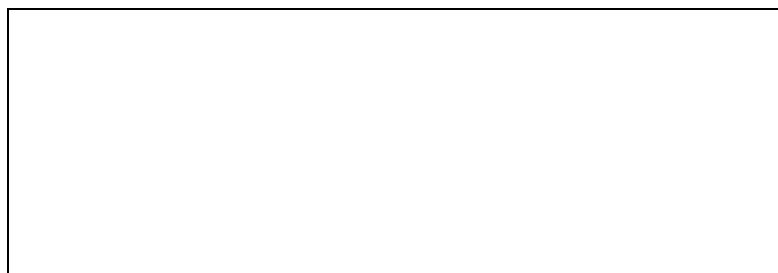

IDENTIFICAREA MASINII

Conform legii 89/392, mașina este marcată de o placă metalică care este așezată pe partea laterală a cabinei betonierei.

În timp ce cumpărați mașina, vă rugăm să vă asigurați că acest manual are marcajul plăcii CE pentru a se lipi de malaxor după procesul de asamblare. În caz contrar, contactați producătorul sau agenția unică.

Nu folosiți produsul fără placa metalică sau producătorul nu poate fi responsabil pentru nicio problemă care poate apărea la mașină.

CONTINUTUL MANUALULUI DE INSTRUCȚIUNI

Înainte de a utiliza, muta, ridica sau face orice altă operație cu aceasta betoniera, este absolut necesar să citiți și să înțelegeți toate instrucțiunile descrise în acest manual.

Manualul instrucțiunilor se adresează proprietarului, operatorului și oricui are un rol specific în instalarea, utilizarea, întreținerea și procesarea deșeurilor betonierei.

Toate operațiunile de mai sus trebuie efectuate de personal calificat care poate fi responsabil pentru instalarea, utilizarea, întreținerea și prelucrarea deșeurilor betonierei.

Vă rugăm să păstrați la dispoziție aceste instrucțiuni de utilizare și păstrați-le într-un loc sigur și uscat. Manualul de instrucțiuni trebuie considerat ca parte integrantă a mașinii.

MODIFICARI ADUSE MANUALULUI DE INSTRUCȚIUNI

Bazându-se pe producție pe experiență și pe noile tehnologii, LINO SELLA WORLD poate modifica manualele fără a schimba mașina deja vândută. LINO SELLA WORLD SRL vă va informa despre variațiile conținutului manualului.

DECLINAREA RESPONSABILITĂȚII

- LINO SELLA WORLD declina orice responsabilitate directă sau indirectă în cazul:
- utilizarea betonierei în moduri care nu sunt conforme cu regulile scrise în acest manual;
- folosirea utilajului de către persoane care nu au pregătirea profesională necesară;
- zona de lucru neadecvată a mașinii;
- probleme datorate întreruperii electrice;
- abuz de produse și / sau modificări;
- întreținere necorespunzătoare;
- utilizarea pieselor de schimb neautorizate de producător;
- nerespectând instrucțiunile acestui manual;
- evenimente neprevăzute.

DESCRIEREA MASINII

Betoniera hidraulică este fabricată pentru prepararea amestecurilor de ciment.

Aceste amestecuri sunt obținute printr-o procedură de amestecare complet automată, introducând substanțele de legare adecvate, materialele uscate și apa în tambur. Cuva este echipată cu lame fixe care sunt deplasate de un sistem de transmisie condus de un motor electric, pe benzină sau motorină.

Vă rugăm să rețineți că orice utilizare a mașinii, alta decât cea specificată mai sus, va anula garanția companiei, iar producătorul nu va accepta nicio responsabilitate legală.

GARANTIA

Garanția acoperă întreaga mașină, cu excepția componentelor electrice și a unității de acționare (electrică, pe benzină sau diesel), pentru care va fi responsabil producătorul motorului.

Vă rugăm să rețineți că orice lucrări de reparație sau întreținere efectuate pe piese în garanție de către alții, ar trebui să fie autorizate mai întâi de producător. Dacă orice reparație este făcută de personal neautorizat, garanția va fi nulă.

Producătorul Lino Sella World își rezervă dreptul de a refuza orice responsabilitate în caz de deteriorare și / sau accident din cauza neglijenței, instalării incorecte și în toate cazurile de utilizare incorectă a mașinii.

Garanția, cu excepția cazurilor menționate mai sus, este valabilă timp de 12 luni de la data cumpărării, care trebuie să fie însoțită de bonul de livrare ștampilat, care este dovada datei și ora colectării bunului.

INSTRUCȚIUNI DE UTILIZARE

Asigurați-vă că sistemul de alimentare electric este în tensiune alternativă (nu în tensiune continuă), cu aceeași frecvență ca în eticheta motorului. O reducere a tensiunii egală cu / mai mult de 10% poate provoca o scădere a puterii motorului. Deoarece toate utilajele au fost verificate înainte de livrare, dacă se întâmplă acest lucru, verificați corespondența în sistemul electric.

Betoniera este prevăzută cu un cablu care este gata de conectare la sistemul electric. Cablul electric trebuie să fie protejat de siguranțe sau de un comutator automat. Producătorul Lino Sella World vă sugerează să realizați această conexiune de către un electrician calificat.

Motoarele electrice trifazice au o tensiune de 380V și pot fi alimentate și printr-o tensiune trifazată de 220V (în acest caz va fi necesară reprogramarea tensiunii de modificare a conexiunii în clemele carcasei motorului și setarea comutatorului de telecomandă și a transformatorului). Producătorul Lino Sella World vă sugerează să realizați această conexiune de către un electrician calificat.

Înainte de a porni mașina, verificați dacă modul de rotație al tamburului și al motorului angrenat cu cupa de incarcare: trebuie să fie același ca în eticheta de deasupra cuvei de amestecare. În caz contrar, este necesară inversarea conexiunilor celor 2 cabluri de alimentare.

Dacă aveți nevoie de un cablu mai lung, care trebuie decis în conformitate cu cerințele legii, asigurați-vă că secțiunea cablului este suficient de mare pentru a suporta puterea necesară a motorului, după cum urmează:

- - până la 10 m: secțiunea cablurilor 1,5 - 2,5
- - de la 11 m la 25 m: secțiunea de cablu 2,5 - 4
- - de la 26 m la 50 m: secțiunea cablurilor 6 - 10

Conectați mașina la un fir de împământare care trebuie să fie cel puțin aceeași secțiune a cablului de alimentare. Dacă sistemul electric este fără fir de masă, conectați betoniera direct la sol printr-o tija. Nu mergeți pe cablul sistemului de alimentare electric și nu puneți nimic pe el.

INSTALAREA

- Vă rugăm să vă asigurați că terenul în care va fi așezată mașina este stabil în timpul procesului de lucru. Lăsați cârma și scoateți-o din poziția sa.

Betoniera trebuie să funcționeze cu roțile ridicate: nu trebuie să atingă solul. Ridicați stabilizatorii și fixați-i. Pentru cele mai bune rezultate, mașina trebuie să aibă tamburul ușor înclinat (maxim 5°).

- Zona din jurul mașinii trebuie să fie largă și fără nici un obstacol care să împiedice operatorul să ajungă la dispozitivele de control ale mașinii.

- Conectați mașina printr-un fir de masă care trebuie să fie cel puțin aceeași secțiune a cablului de alimentare. Nu mergeți pe cablul sistemului de alimentare electric și nu puneți nimic pe el.

- Conectați colectorul rezervorului de apă la tubul său de alimentare; pentru această operație presiunea apei trebuie să fie la un nivel minim. Rezervorul de apă este echipat cu un dispozitiv care oprește automat debitul de apă pe măsură ce rezervorul de apă este plin.

- Verificați nivelul de ulei al sistemului hidraulic; cantitatea de ulei din rezervorul de ulei trebuie să fie cuprinsă între 2 cm și ¾ cm pe partea superioară.

CICLUL DE OPERARE

Introduceți cablul de alimentare în priza corespunzătoare de pe consola de control, porniți comutatorul general în poziția „1” și apăsați butonul „IMPASTA / MIXING”; motorul electric începe să funcționeze și pompa hidraulică face și ea.

Pentru a scoate dispozitivul de siguranță al cuvei, trageți bara de distribuție (POS: A1); cuva va fi ridicată și va fi posibil să deblocați lanțul corespunzător.

Tragând bara de distribuție spre cadru (poziția A2), cuva va coborî pentru a încărca agregatul. Dacă betoniera este echipată cu o cupa, este posibil să se încarce agregatul cu acest dispozitiv.

Atunci când este încărcată cuva, mutați bara de distribuție (POS.

A1), cuva va fi ridicată, iar agregatul va fi turnat în vana de amestec, astfel încât se adaugă o anumită cantitate de apă, în funcție de nevoi, folosind rezervorul de apă. Când amestecul este gata, apăsați butonul ARRESTO / STOP și așteptați ca cuva să se oprească; apăsați butonul SCARICO / DESCARCARE, astfel încât cuva să se rotească în direcția opusă și să descarce amestecul prin deschiderea față

În timpul acestei operații este posibil să se coboare doar (să se încarce), deoarece pompa nu ridică aburul în sistem. Pentru a începe din nou amestecarea, apăsați butonul ARRESTO / STOP și reporniți operațiile de mai sus, așa cum este descris.

La sfârșitul lucrărilor zilnice, cuva de amestecare trebuie curățată; - trageți în jos, în caz contrar, dacă este ridicat, blocați lanțul de siguranță, rotiți întrerupătorul general în poziția „0” și deconectați cablul electric.

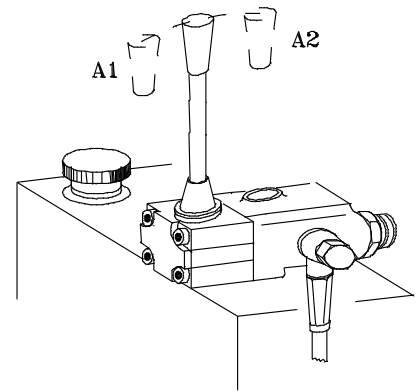

INSTRUCIUNI PT. SIGURANTA ⚠

- Instrucțiunile acestui manual trebuie să fie urmate împreună cu standardele de siguranță și cu reglementările de sănătate și siguranță valabile în prezent (de exemplu, utilizarea încălțămintei și îmbrăcăminte adecvate, cum ar fi căști, mănuși, ochelari etc.).
- Betoniera Lino Sella World poate funcționa numai dacă toate dispozitivele de siguranță ale mașinii funcționează perfect.
- Vă rugăm să vă asigurați că toate plăcile care indică dispozitivele de siguranță sunt mereu lizibile.
- Asigurați-vă că locul de muncă are suficientă iluminare.
- Nu folosiți betoniera într-o zonă cu risc de incendiu (gaze inflamabile și / sau explozive, pulberi, lichide etc.): scânteii pot provoca incendii sau explozii.
- Nu atingeți și nu împiedicați mișcarea cuvei în timp ce acesta funcționează.
- Mașina nu va funcționa dacă conexiunea curentului principal este defectă.
- Ștecherul mașinii nu trebuie să fie expus la apă sau praf.
- Conexiunile de alimentare trebuie instalate astfel încât să nu poată fi avariate. Nu instalați betoniera în partea de sus a conexiunilor principale.
- Instalați linia electrică într-un mod pentru a evita contactul cu apa.
- Nu conectați betoniera la conexiunile temporare de alimentare; dacă este necesar, vă rugăm să contactați profesioniști calificați.
- Numai personal calificat poate repara instalația electrică. Nu folosiți mașina în timpul operațiilor de întreținere sau reparații.
- Pe șantiere sau în cazul unui terminal de pământ principal ineficient, conectați betonier direct cu ajutorul șurubului de pământ și a unui fir de masă.
- Betoniera Lino Sella World respectă standardele EN 60204-1; sistemul motor / mufă / comutator are protecție IP55, protecție la suprasarcină și protecție împotriva pornirii nedorite.
- Nu folosiți betoniera pentru a amesteca lichide periculoase, substanțe corozive sau alimente.

- Păstrați persoanele necalificate și copiii departe de betonieră, în special atunci când lucrați.
- Nu permiteți altor persoane să rămână lângă mașină în timpul lucrului.
- Atenție la piesele de lucru ale betonierelor chiar dacă sunt perfect protejate.
- Nu supraîncărcați betoniera.
- În timp ce tamburul funcționează, nu introduceți materiale suplimentare sau nu scoateți materialul deja din interiorul tamburului.
- În timp ce tamburul funcționează, nu introduceți niciun instrument sau corpul unei părți (braț, picior etc.) în interiorul tamburului.
- Evitați umplerea excesivă a betonierei. Nu depășiți capacitatea recomandată.
- Nu trageți cablul electric care leagă mașina și nu scoateți violent stecherul din priză.
- Țineți departe de cablu orice sursă de încălzire, ulei și scule ascuțite.
- Opriți conexiunea electrică / motorul înainte de orice mișcare, transport și întreținere a betonierei.
- Deconectați cablul electric înainte de orice mișcare, transport și întreținere a betonierei.
- Protejați componentele electrice de umiditate și ploaie atunci când betoniera nu este utilizată;
- Cablul trebuie pus astfel încât să nu fie deteriorat (departe de scântei, căldură și alte surse de aprindere).
- Folosiți aceeași tensiune ca și cea indicată pe componentele electrice ale mașinii;
- În caz de urgență, nu folosiți apă pentru a stinge focul, ci folosiți unelte și substanțe specifice, ca stingătoare de pulbere sau unelte similare.
- Uleiul este clasificat ca deșeurii speciale și trebuie tratat astfel. Vă este recomandat să aruncați cu atenție aceste materiale: nu le dispersați în mediu.

MENTENANTA

⚠ ATENȚIE: Înainte de a începe orice tip de lucrări de întreținere, opriți întotdeauna mixerul și deconectați-l de la sursa de alimentare.

- Înlocuiți componentele defecte folosind piese de schimb originale Lino Sella World. Examinați periodic starea cablului de alimentare și, dacă este necesar, asigurați-vă că este necesară reparația sau înlocuirea. Orice reparație a sistemului electric trebuie efectuată de persoane calificate. Doar piesele de schimb originale Lino Sella World trebuie utilizate și nu trebuie modificate în niciun fel.
- Verificați dacă contactele unității de comutare sunt curate. Orice concrețiune trebuie îndepărtată imediat.
- Verificați tensiunea centurilor în V, **în special în primele zile de muncă**, pentru a evita alunecarea lanțului și, astfel, blocarea tamburului.
- Ungeți periodic angrenajul de rotație al tamburului: slăbiți protecția inferioară a coroanei și, cu o mistrie, întindeți-o cu unsoare, întoarceți tamburul (mențineți mâna departe de tambur) și ungeți piesa pentru a unge complet. Apoi reporniți protecția.
- Ungeți știftul de rotație al găleții.
- Verificați periodic deteriorarea rolei superioare a coroanei. Această reglare trebuie efectuată dacă, atunci când tamburul este gol, există un spațiu (ridicarea tamburului de la deschidere), vă rugăm să întoarceți șurubul (în partea superioară a suportului rolei).
- Verificați periodic nivelul uleiului și adăugați-l atât în reductorul motor cât și în cupa (dacă mașina este echipată cu o cupa de incarcare).

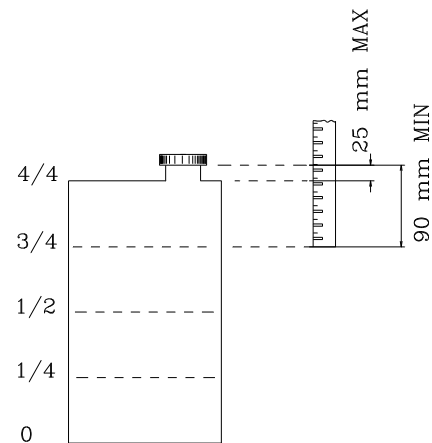

- pentru prima dată schimbați uleiul după aproximativ 1000 de ore de muncă sau un an la maximum; apoi schimbați uleiul la fiecare 2000 de ore de muncă sau doi ani maxim. Folosiți uleiul SAE 30/40 pentru motor și SAE 90 pentru cupa de incarcare (dacă mașina este echipată).
- Pentru sistemul hidraulic: verificați periodic nivelul uleiului. Nivelul uleiului trebuie să fie de la 2 cm pe partea superioară a rezervorului de ulei până la jumătate din acesta. Pentru prima dată, schimbați uleiul după 1000 de ore de lucru sau un an ca maxim. Schimbați și filtrul de ulei de pe rezervorul de ulei. Apoi, verificați periodic uleiul și curățați filtrul de ulei cu motorină, asigurându-vă că acesta este complet uscat înainte de al pune din nou. Utilizați uleiul hidraulic 32 pentru operațiunile de mai sus. Folosiți AGIP OSO 46 ulei. (pentru mod. HOPPER 500/750, nivelul uleiului trebuie să fie între 25 mm (max) și 80 mm (min)).

CUPA (LOPATA) DE INCARCARE

Ungeți axul scripetelui de actionare și asigurați-vă că cablul nu este deteriorat, înlocuiți-l (cu un cablu identic) și montați-le corect ca originalul.

Setați motorul angrenajului pentru lopată (dacă este puternic), bătând piulița blocantă și rotind șurubul, care ajustează frânarea, Strângeți piulița

MOTOR CU PORNIRE ELECTRICA

Rotiți cheia în sens orar până când motorul începe să funcționeze. Eliberați cheia către poziția inițială. După pornire, motorul trebuie să se odihnească cel puțin 2 minute; apoi accelerați prin accelerație manuală până la rotirea tamburului pentru aproximativ 18 rpm. Când motorul funcționează lin, blochează accelerația manuală prin montarea tijei-mâner. Betoniera este acum gata să funcționeze.

Pentru a opri motorul, trebuie să se odihnească (aproximativ 2 minute) pentru a stabiliza temperatura. După aceea, trageți maneta de oprire (lângă maneta de accelerație) până la oprirea completă; rotiți cheia în poziție verticală. La sfârșitul zilei de lucru, scoateți cheia pentru a evita ca personalul neautorizat să pornească mașina.

MOTOR CU PORNIRE ELECTRICA

Rotiți funia de pornire în direcția săgeții din tamburul de cablu. Trageți de frânghie până la punctul cu rezistență mai mică la smucitură, așa că trageți cu rezistență.

După pornirea motorului, funcționarea este aceeași cu demarorul electric, cu excepția cheii).

SIMBOLURI SI ETICHETE

- etichetă din aluminiu care identifică mașina (pe cadru)
- etichetă care arată sensul de rotație al tamburului
- lângă consola de control, etichetă care arată procesul de lucru „IMPASTA / MIX”
- etichetă pentru utilizarea în mod necesar căști pentru a proteja urechile de zgomot
- simbol pentru mișcarea uneltelor mecanice
- eticheta pentru pericol de tensiune electrică care prezintă și valoarea Volt
- etichetă care arată simbolul „TERRA” (pământ) pentru a afișa conexiunea cu fir la pământ
- etichetă care prezintă zone periculoase
- eticheta care arată poziția saltului

PROBLEME SI REMEDII

CUVA NU SE RIDICĂ	- verificați nivelul de ulei al sistemului hidraulic - cuva descarcă materialul
CÂND CUVA ESTE PLINA, ROTAȚIA ÎNCETINEȘTE	- verificați tensiunea centurilor în V.
BETONIERA PRODUCHE PEA MULTE VIBRAȚII	- verificați dacă cele 4 stabilizatoare sunt ferme
MOTORUL NU PORNEȘTE	- verificați dacă tensiunea de alimentare electrică este corectă.
MOTORUL SE OPREȘTE ÎN TIMP CE ÎNCARCĂ CUVA	- verificați tensiunea de alimentare electrică. - verificați dacă cuva este prea plină
CUVA NU SE ROTEȘTE CHIAR DACĂ BUTOANELE SUNT TRASE	- verificați conexiunile de pe consola de control.
CUPA DE ÎNCARCARE COBOARĂ CU DIFICULTĂȚI	- slăbiți angrenajul de frana motor
MOTORUL DIESEL CU DEMAROR ELECTRIC ÎNCEPE CU DIFICULTĂȚI	- verificați bateria
MOTORUL DIESEL NU PORNEȘTE	- verificați combustibilul - verificați pârghia care conduce oprirea în locul său

INSTRUCȚIUNI GENERALE

SI RACCOMANDA DI NON SOSTARE NEL RAGGIO DI AZIONE DELLA BENNA
It is forbidden to stay in the area where the skip is operating.
Il est interdit stationner en proximité de la benne lorsque elle est en train de travailler.

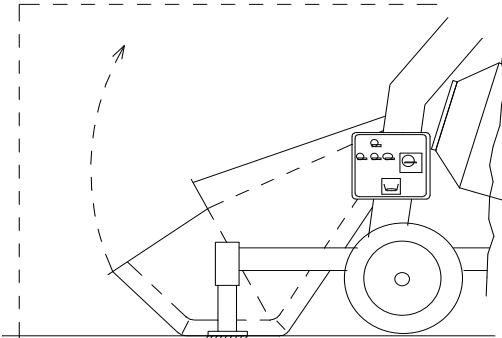
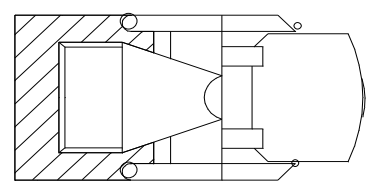

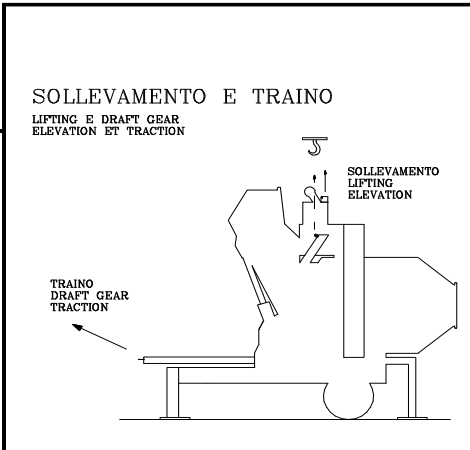

SOLLEVAMENTO E TRAINO
LIFTING E DRAFT GEAR
ELEVATION ET TRACTION

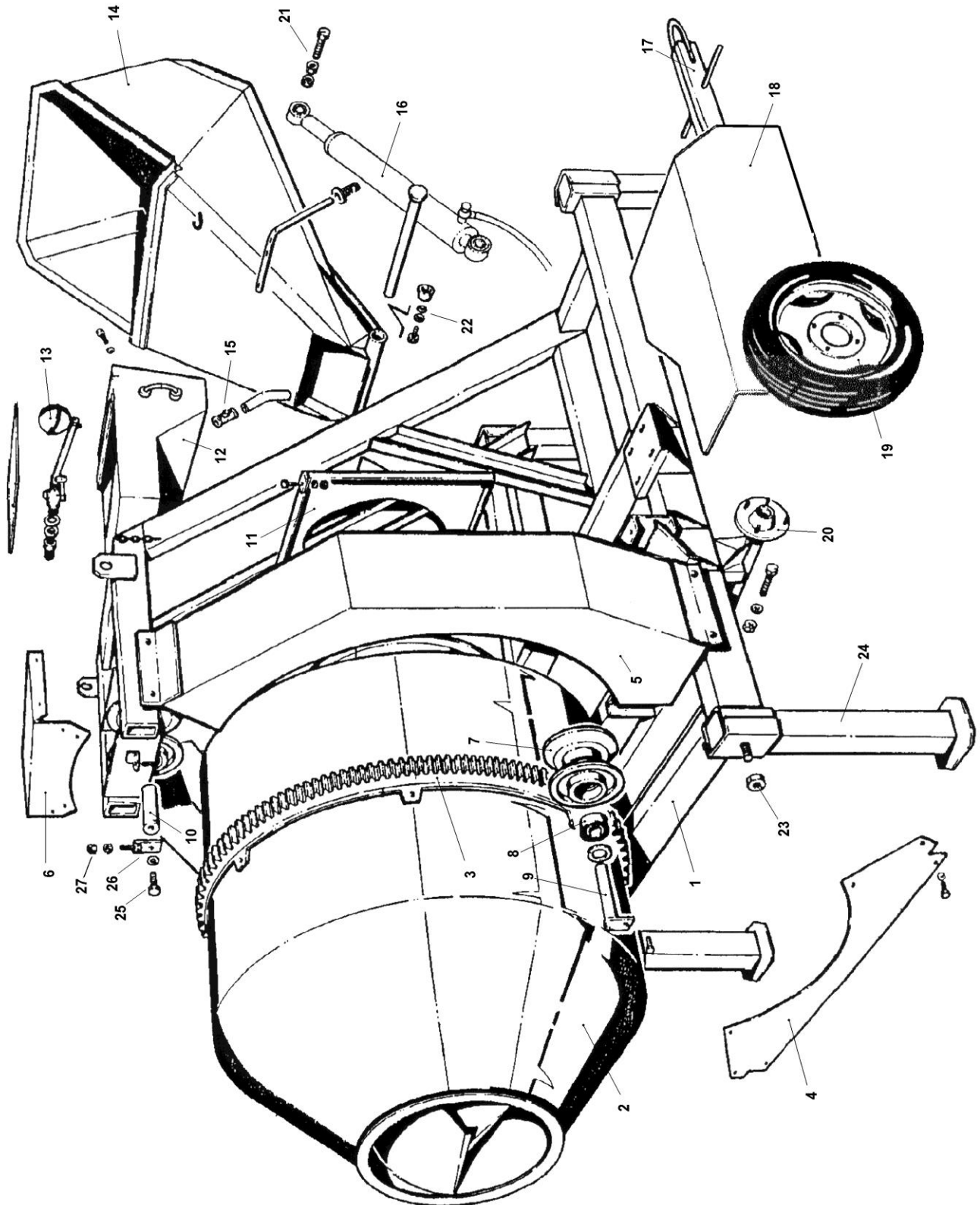

QUANDO NON VIENE UTILIZZATA LA MACCHINA BLOCCARE LA BENNA CON L'APPOSITA CATENA
Lock the skip using the proper chain when the machine is not used.
Fermer la benne par la propre chaîne quand la machine n'est pas utilisée.

SCHITA TEHNICA



TABEL TEHNIC

	Descriere
1	Cadru
2	Cuva
3	Coroana
4	Capac protectie
5	Protectie Coroana Dreapta
	Protectie Coroana Stanga
6	Capac protectie
7	Role
8	Rulment
9	Bolt/Pin
10	Bolt/Pin
11	Iesire de evacuare
12	Rezervor cu capac
13	Flotor
14	Cupa de incarcare
15	Robinet cu flotor
16	Piston
17	Bara de tractare
18	Carcasa motor
19	Roti pneumatice
20	Carcasa roti
24	Picior stabilizator
26	Conector rola

SISTEMUL HIDRAULIC

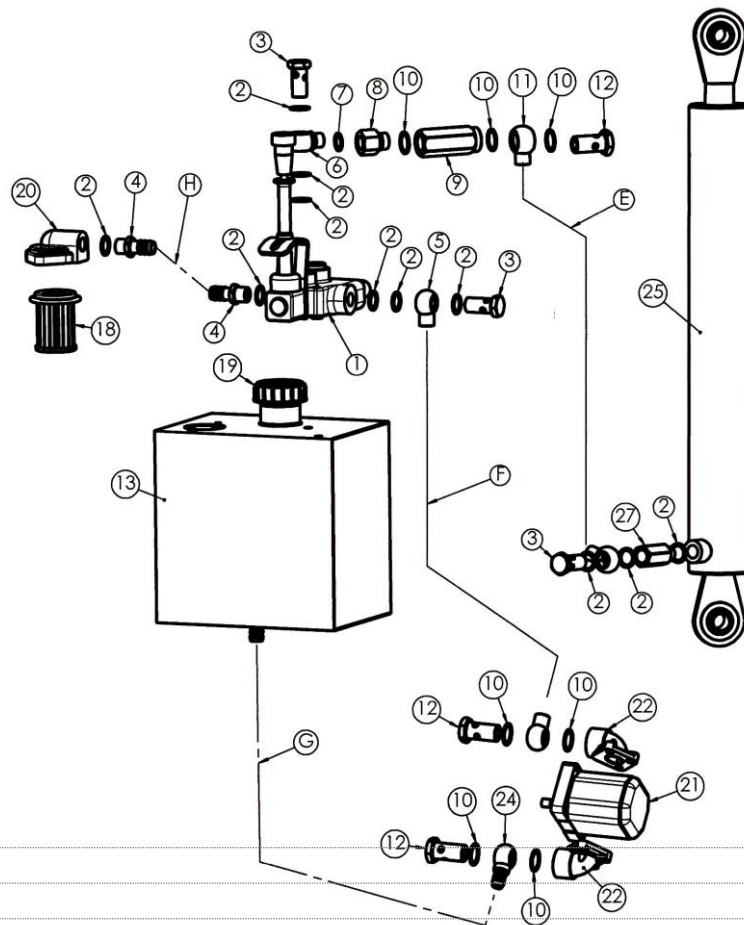

	Descriere
1	Distributie
2	Garnitura
3	Surub
4	Conector (barbat)
5	Ochi cu filet
6	Ochi 3/8
7	Garnitura 3/8
8	Reductor
9	Valva distributie
10	Garnitura
11	Ochi cu filet
12	Surub/nit
13	Rezervor ulei
18	Filtru ulei
19	Buson
20	Capac buson
21	Pompa
22	Racord pompa
24	Ochi ulei
25	Protectie piston
27	Valva piston
E	Tub hidraulic 2 m
F	Tub hidraulic 0,7 m
G	Tub aspirare ulei
H	Tub drenaj ulei

AJUSTARE SISTEMULUI OLEODINAMIC

Sistemul oleodinamic este setat la presiunea nominală de 125 Kg / cm² (bar) pentru mod. 350, 100 Kg / cm² (bar) pentru mod. 500 și 90 kg / cm² (BAR) pentru mod. 750, la utilizare normală.

În cazul în care presiunea este diferită atunci când este instalat butonul de presiune (în priza de distribuție a uleiului) și maneta 1 se împinge în direcția săgeții F, deșurubați capacul de percuție 2 și rotiți șurubul 3 cu o șurubelniță); în direcția B dacă presiunea este inferioară, în direcția C dacă presiunea este mai mare.

În caz de eșec al presiunii, încărcăți saltul și efectuați acțiunile descrise mai sus, întorcându-se 3 în direcția C verso, ca oprire de salt. Înșurubați din nou în direcția B până la ridicarea saltului (asigurați-vă că nu depășiți cu șurubul pentru a evita deteriorarea sistemului oleodinamic) Opriți-vă să împingeți pârghia 1 și înșurubați capacul de percuție.

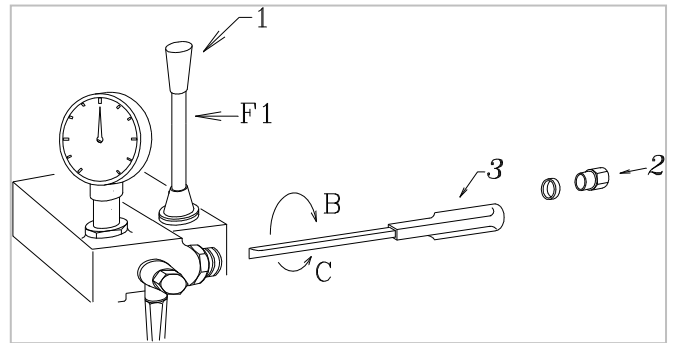

PANOUL ELECTRIC

Introduceți mufa de alimentare cu inel de blocare. Porniți comutatorul de alimentare pe ON. Apăsăți butonul MIX pentru a porni mixerul. Folosiți STOP / EMERGENCY pentru a bloca mixerul. Pentru a descărca materialul, apăsați butonul UNLOAD. De fiecare dată când mixerul nu este utilizat, întoarceți comutatorul în poziția OFF și deconectați mufa de alimentare. Schema de cablare este amplasată în interiorul plăcii.

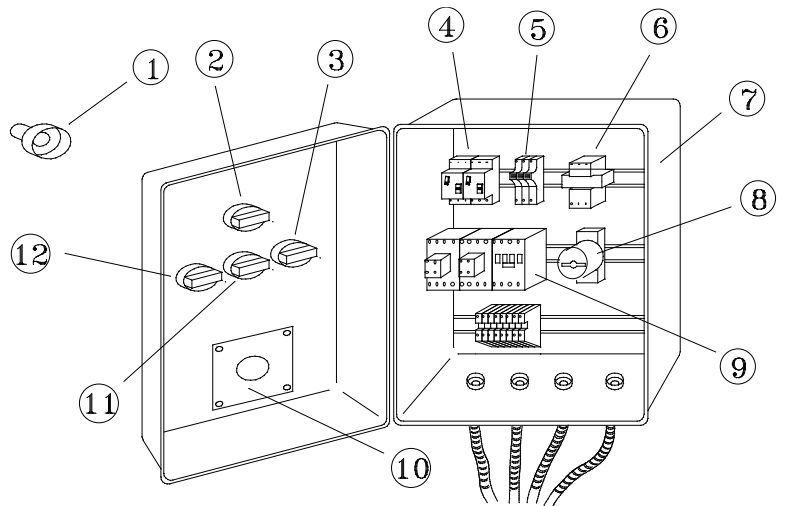

Nr.	Descriere
1	Plug pentru buton
2	Buton
3	Magnetic
4	Placă pt. sigurante fuzibile
5	Transformator
6	Contor electric
7	Comutator general
8	Contor
9	Priza electrica trifazata
10	Buton
11	Buton

DETALIILE MODELULUI ELECTRIC

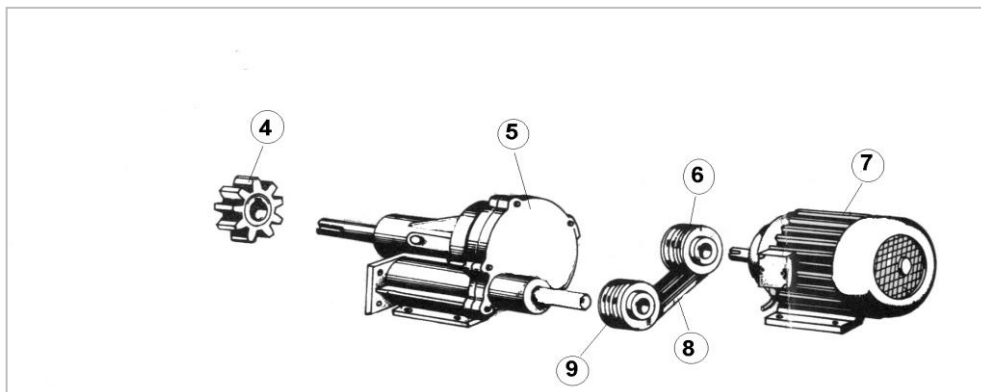

	Descriere
4	Pinion
5	Reductor
6	Rulment motor
7	Motor electric trifazic
8	Curea
9	Rulment reductor

DETALII MOTOR ELECTRIC

Caracteristici	U.M	Date tehnice
Tip motor		Asincron
Putere	Hp	3
R.p.m.	Nr.	1400
Frecventa	Hz	50
Tensiunea	V	380
Amperaj	Ah	7,7
Service		S1
Clasa de protectie	IP	54
Clasa de izolatie		CLF

CONTOR LITRI

	DESCRIPTION
1	Contor-litri
2	Flotor 1" pt. contor-litri

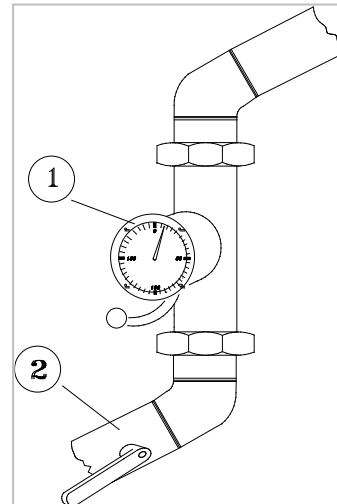

SISTEM DE GREUTATE HIDRAULIC

	DESCRIPTION
1	Suport anti-vibratii
2	Suport manometru
3	Manometru

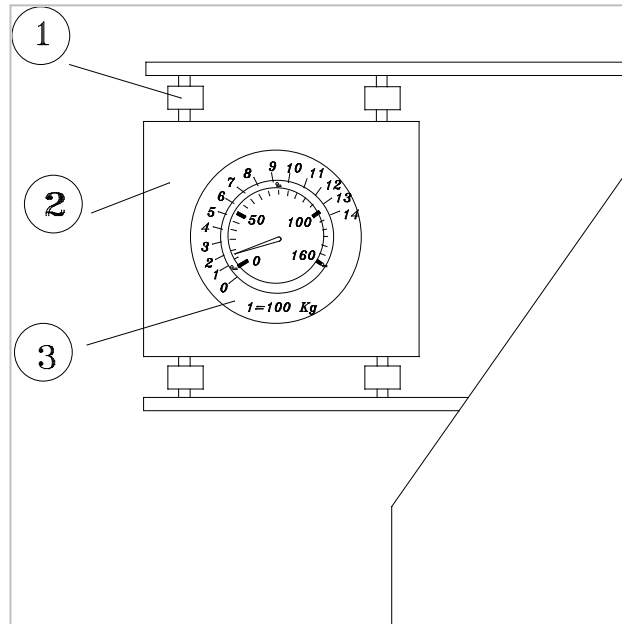

REGLAREA AMBREIAJULUI

Deconectați sursa de alimentare înainte de a efectua următoarea operație

- 1) Scoateți capacul
- 2) Slăbiți piulița inelară de reglare (A) slăbind partea laterală (B).
Rotați piulița inelară cu câteva grade într-o direcție (pentru a strânge) sau în sens invers (spre a se desface))

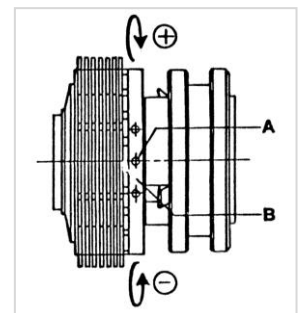

NIVEL EMISII ZGOMOT

BETONIERA	MOTOR	Db (A)
Mod. S520-S750-M1000-S1200-S1500	ELECTRIC	104

DATE TEHNICE

Date tehnice	U.M.	S520	S750	M1000	S1200	S1500
Capacitate mixer	lt	490	650	710	1100	1300
Capacitate volum material	lt	350	450	510	780	950
Capacitate rezervor apa	n.	80	80	100	100	100
Putere motor electric	Hp	5,5	7,5	10	10	15
Putere motor diesel (Lombardini)	Hp	19	19	19	28	28
Motor electric lame	Hp	2,5	2,5	2,5	2,5	2,5
Lungime	Cm	290	320	350	350	380
Latime	Cm	190	190	190	220	220
Inaltime	Cm	370	370	370	380	380
Greutate fara lame	Kg	1250	1300	1450	2400	2600



DECLARATIE DE CONFORMITATE CONFORM LEGILOR EUROPENE
98/37/CEE (89/392/CEE, 91/368/CEE, 93/44/CEE, 93/68/CEE)
(DIRECTIVA MASINI)

89/336/CEE - 92/31/CEE - 93/68/CEE - 93/97/CEE (COMPATIBILITATE E.M.C.)
73/23/CEE - 93/68/CEE (DIRECTIVA TENSIUNE JOASA)

LINO SELLA WORLD srl
Via Ca' Silvestre, 7 - 36024 PONTE DI NANTO (VI) - ITALY

CERTIIFICA ACEST PRODUS

BETONIERA

Model :

Numar de Serie :

FIIND IN CONFORMITATE CU :

UNI EN 292/1; UNI EN 292/2; UNI EN 292/2-A1;
CEI EN 60204/1

CONFORM DIRECTIVELOR

98/37/CEE - 93/68/CEE - 89/336/CEE - 92/31/CEE - 93/97/CEE - 73/23/CEE

Betonieta pentru amestecarea betonului în domeniul construcțiilor clădirii. Urmați toate instrucțiunile specificate în manualul proprietarului.

Ponte di Nanto, 2020
LINO SELLA WORLD
(Place and date)



Lino Sella s.r.l.
Via Ca' Silvestre, 7 - 36024 P. NANTO (VI)-ITALY
Tel. +39 0444 639070 - Fax +39 0444 638331
Codice Fiscale e Partita IVA 03862470246

LINO SELLA WORLD
Via Ca' Silvestre, 7 - 36024 Ponte di Nanto (VI) - ITALY
Phone +39 0444 639070 - Fax +39 0444 638331
www.linosella.com - E-mail: info@linosella.com