



USER MANUAL

- EN Instruction manual for owner's use
- FR Manuel d'utilisation (traduction de l'original)
- DE Bedienungsanleitung für den Eigentümer
- NL Gebruikershandleiding (Vertaling van de originele instructies)
- PL Instrukcja obsługi (tłumaczenie oryginalnej instrukcji)
- CZE Instrukční manuál pro použití uživatele (překlad originální verze)
- EST HI Kasutusjuhend (originaaljuhendi tõlge)
- LT Aptarnavimo instrukcija (originalios instrukcijos vertimas)
- LV Lietošanas instrukcija (oriģinālās instrukcijas tulkojums)
- RO Manual de instrucțiuni (traducere a instrucțiunilor originale)
- UA Інструкція з експлуатації (Переклад оригінальної інструкції)
- HUN Használati utasítás (az eredeti használati utasítás fordítása)
- SLO Návod na obsluhu (preklad pôvodného návodu)



BLUE SERIES PISTON COMPRESSORS (OIL LUBRICATED)



WARNING! - ATTENTION! - ACHTUNG! - WAARSCHUWING! - TÄHELEPANUI - UWAGA! - VÝSTRAHA! - DĚMESIO! - UZMANĪBU! - ATENȚIE! - УВАГА! - FIGYELEM! - POZOR!

EN | All identification data: manufacturer, model, code and serial number are printed on EC label.
FR | Toutes les données d'identification : fabricant, modèle, référence et numéro de série, sont indiquées sur l'étiquette CE.
DE | Sämtliche Gerätedaten wie Hersteller, Modell, Artikel- und Seriennummer sind auf der CE-Plakette angeführt.
NL | Alle identificatiegegevens: fabrikant, model, code en serienummer zijn gedrukt op het EG-etiket.
PL | Wszystkie dane identyfikacyjne: producent, model, kod i numer seryjny zostały wskazane na oznaczeniu CE.
CZE | Všechny identifikační údaje: výrobce, typ, kód a sériové číslo jsou uvedené na štítku EC.
EST | Kõik identifitseerimisandmed: tootja, mudel, kood ja seerianumber on märgitud CE-märgisele.
LT | Visi identifikavimo duomenys: gamintojas, modelis, kodas ir serijos numeris nurodyti CE žymėjime.
LV | Visi identifikācijas dati: ražotājs, modelis, kods un sērijas numurs ir norādīti CE marķējumā.
RO | Toate datele de identificare: producător, model, cod și număr de serie sunt indicate pe marcapajul CE.
UA | Усі ідентифікаційні дані, назва виробника, модель, номер та серійний номер вказані на етикетці CE.
HUN | Az összes azonosító adat: gyártó, model, kód és sorozatszám szedrepelnek a CE-megjelölésben.
SLO | Všetky identifikačné údaje: výrobca, model, kód a výrobné číslo sú uvedené na CE označení.



EN | Before use, read the handbook carefully
FR | Lire attentivement le présent manuel avant toute utilisation
DE | Vor Inbetriebnahme Gebrauchsanleitung aufmerksam lesen
NL | Lees vóór gebruik aandachtig de handleiding door
PL | Przed użyciem należy dokładnie zapoznać się z instrukcjami obsługi
CZE | Před použitím si pečlivě přečtěte tuto příručku
EST | Enne kasutamist tutvuda hoolikalt kasutusjuhendiga
LT | Prieš naudodami, atidžiai perskaitykite aptarnavimo instrukcijas
LV | Pirms lietošanas rūpīgi iepazīstieties ar pievienoto lietošanas instrukciju
RO | Citiți cu atenție instrucțiunile înainte de utilizare
UA | Перед тим, як розпочати роботу, уважно прочитайте цю інструкцію з експлуатації
HUN | Használatelőtt kérjük ismerkedjen meg a használati utasítással
SLO | Pred použitím sa dôkladne oboznámte s návodom na obsluhu



EN | Dangerous voltage
FR | Attention: présence de courant électrique
DE | Achtung, elektrische Spannung
NL | Attentie, elektrische stroom
PL | Uwaga, niebezpieczeństwo porażenia prądem elektrycznym
CZE | Nebezpečné napětí
EST | Ettevaatust, elektrilöögi oht
LT | Dėmesio, gresia sužalojimu elektros srove
LV | Uzmanību, elektrošoka drauds
RU | Atentīje, pericol de electrocutare
UA | Обережно, ризик ураження електричним струмом
HUN | Vigyázat, elektromos áramütés veszélye
SLO | Pozor, nebezpečnostvo úrazu elektrickým prúdom



EN | Warning, hot surfaces
FR | Risque de brûlures
DE | Verbrennungsgefahr
NL | Gevaar voor brandwonden
PL | Uwaga, grozi poparzeniami
CZE | Nebezpečí popálení
EST | Ettevaatust, põletusohut
LT | Atsargiai, nudegimų pavojus
LV | Uzmanību, apdegumu risks
RO | Atenție, pericol de arsuri
UA | Ризик отримання опіків
HUN | Vigyázat, égési sérülések érhetik
SLO | Pozor, nebezpečnostvo popálenia



EN | Hearing, sight and respiratory protection must be worn
FR | Port obligatoire de protections auditive, oculaire et respiratoire
DE | Gehrschutz, Augenschutz und Atemschutz sind obligatorisch vorgeschrieben
NL | Verplichte bescherming van oren, ogen en luchtwegen
PL | Obowiązkowo zabezpieczyć słuch, wzrok i drogi oddechowe
CZE | Použijte ochranu sluchu, zraku a dýchacích cest
EST | Koolmis- ja nägemis- ja hingamisteede kaitse kohustuslik
LT | Būtinai apsaugokite klausą, regą ir kvėpavimo takus
LV | Obligāti sargājiet dzirdi, redzi un elpceļus
RO | Protejați obligatoriu urechile, ochii și căile respiratorii
UA | Обов'язковий захист вух, обличчя та дихальних шляхів
HUN | A hallás, látás és légző utak védelme kötelező
SLO | Povinnost používať chrániče sluchu, ochranné okuliare a ochranu dýchacích ciest



EN | Danger - automatic control (closed loop)
FR | Risque de démarrage automatique
DE | Gefahr durch automatischen Anlauf
NL | Gevaar voor automatisch starten
PL | Uwaga, niebezpieczeństwo automatycznego uruchomienia się
CZE | Pozor – nebezpečí automatického spuštění
EST | Ettevaatust, automaatse aktiveerimise oht
LT | Dėmesio, automatinio paleidimo pavojus
LV | Uzmanību, automātiskās palaišanas drauds
UA | Небезпека автоматичного увімкнення
HUN | Figyelem, az önidrtás veszélye fenn áll
SLO | Pozor, nebezpečnostvo automatického spustenia

EN KEY TO PRODUCT SAFETY SIGNS
FR LÉGENDE DES PICTOGRAMMES DE SÉCURITÉ FIGURANT SUR LES PRODUITS
DE ERKLÄRUNG DER SICHERHEITSKENNZEICHNUNG AN DEN PRODUKTEN
NL VERKLARING WAARSCHUWINGSSYMBOLLEN OP PRODUCTEN
PL LEGENDA ZNAKÓW OSTRZEGAWCZYCH NA WYROBACH
CZE LEGENDA K BEZPEČNOSTNÍM ZNAČKÁM NA VÝROBKU
EST TOODETE HOIATUSMÄRGISTE LEGENDID
LT GAMINIŲ ĮSPĖJAMIEJŲ ŽENKLAI
LV PRODUKTA BRĪDINĀJUMA ZĪMJU LEGENDA
RO LEGENDA SEMNELOR DE AVERTIZARE DE PE PRODUSE
UA УМОВНИ ПОПЕРЕДЖУВАЛЬНИ ЗНАКИ З БЕЗПЕКИ РОБОТИ З ВИРОБАМИ
HUN A GYÁRTMÁNYOKON ELHELYEZETT FIGYELMEZTETŐ JELZÉSEK JELMAGYARÁZATA
SLO LEGENDA VÝSTRAŽNÝCH ZNAČIEK NA VÝROBKOCH

EN | Preserve this handbook for future reference
FR | Conserver le présent manuel pour pouvoir le consulter ultérieurement
DE | Diese Bedienungsanleitung für späteres Nachschlagen sorgfältig aufbewahren.
NL | Bewaar deze handleiding voor toekomstige raadpleging
PL | Przechowywać niniejszy podręcznik instrukcji obsługi tak, aby można było korzystać z niego w przyszłości
CZE | Ušchovejte tuto příručku pro budoucí potřebu
EST | Hoida käesolev kasutusjuhend edaspidiseks kasutamiseks alles
LT | Saugokite šios aptarnavimo instrukcijos vadovėlių taip, kad, prireikus, ateityje galėtumėt juo pasinaudoti
LV | Uzglabājiet šo lietošanas pamācību turpmākai lietošanai
RO | Păstrați acest manual pentru consultări ulterioare
UA | Зберігайте цю інструкцію протягом усього періоду експлуатації компресора
HUN | Kérjük a jelen használati utasítást megőrizni úgy, hogy a későbbiekben is lehessen hasznát venni
SLO | Ushovajte si túto príručku pre budúce použitie

EN | TECHNICAL DATA

Model	HL 425-50
Reference code	36888
Number of cylinders	2
Number of stages	1
Motorpower [Hp/kW]	3 / 2.2
Power supply parameters	230 V / 50 Hz / 1 Ph
Air tank [l]	50
Pressure switch range [bar]	6 [on] - 8 [off]
Air intake capacity [l/min]	392
Weight [kg]	45
Dimensions (LxWxH) [mm]	750 x 330 x 660

NL | TECHNISCHE DATA

Model	HL 425-50
Artikelnummer	36888
Aantal cilinders	2
Aantal trappen	1
Motorvermogen [pk / kW]	3 / 2.2
Voltage	230 V / 50 Hz / 1 Ph
Inhoud drukvat (l)	50
Drukschakelaar instelling [bar]	6 (Inschakeldruk) 8 (Maximale druk)
Aanzuigcapaciteit [l/min]	392
Gewicht [kg]	45
Afmetingen (LxBxH) [mm]	750 x 330 x 660

CZE | TECHNICKÁ DATA

Typ	HL 425-50
Referenční kód	36888
Počet válců	2
Počet stupňů	1
Výkon motoru [Hp/kW]	3 / 2.2
Napájecí napětí	230 V / 50 Hz / 1 Ph
Vzdušník [l]	50
Rozsah tlakového spínače [bar]	6 [on] - 8 [off]
Sací výkon [l/min]	392
Hmotnost [kg]	45
Rozměry (d × š × v) [mm]	750 x 330 x 660

LV | TEHNISKE PARAMETRI

Modelis	HL 425-50
Kataloga numurs	36888
Virzulu skaits	2
Kompresijas posmu skaits	1
Dzinēja jauda [KM/kW]	3 / 2.2
Barošanas parametri	230 V / 50 Hz / 1 Ph
Tvertnes tilpums [l]	50
Spiediena slēdža darbības diapazons [bar]	6 (iedarbināšana) 8 (izslēgšana)
Ieplūdes efektivitāte [l/min]	392
Svars [kg]	45
Garums, platums, augstums [mm]	750 x 330 x 660

HUN | MŰSZAKI ADATOK

Model	HL 425-50
Katalógus szám	36888
Dugattyúk száma	2
A súrtés fokának mértéke	1
A motor telelsítménye [LE, kW]	3 / 2.2
A betáplálás paraméterei	230 V / 50 Hz / 1 Ph
A tartály úrmértéke (l)	50
A nyomás szabályozó működése (bar)	6 (beindítás) 8 (kikapcsolás)
A kifúványálláson távozó teljesítmény [l/min]	392
Súly	45
Hosszúság, szélesség, magasság (mm)	750 x 330 x 660

FR | DONNÉES TECHNIQUES

Modèle	HL 425-50
Référence	36888
Cylindres	2
Étages	1
Puissance moteur [ch/kW]	3 / 2.2
Cuve	230 V / 50 Hz / 1 Ph
Capacité de la Cuve [l]	50
Réglage du pressostat [bar]	6 (pression de service) 8 (pression maximale)
Débit d'air aspiré [l/min]	392
Poids [kg]	45
Dimensions (l x l x h) [mm]	750 x 330 x 660

PL | DANE TECHNICZNE

Model	HL 425-50
Numer katalogowy	36888
Ilość tłoków	2
Ilość stopni sprzężenia	1
Moc silnika [KM/kW]	3 / 2.2
Parametry zasilania	230 V / 50 Hz / 1 Ph
Pojemność zbiornika [l]	50
Zakres działania przełącznika ciśnieniowego [bar]	6 (uruchomienie) 8 (wyłączenie)
Wydajność na wlocie [l/min]	392
Waga [kg]	45
Długość, Szerokość, Wysokość [mm]	750 x 330 x 660

EST | DONNÉES TECHNIQUES

Model	HL 425-50
Katalooginumber	36888
Kolbide arv	2
Kompressioonietappide arv	1
Motori võimsus [hj/kW]	3 / 2.2
Toiteallika parameetrid	230 V / 50 Hz / 1 Ph
Mahuti mahutavus [l]	50
Rõhulüliti tööpiirkond [bar]	6 (käivitamine) 8 (väljalülitamine)
Imemisjõudlus [l/min]	392
Kaal [kg]	45
Pikkus, laius, kõrgus [mm]	750 x 330 x 660

RO | DATE TEHNICE

Model	HL 425-50
Număr catalog	36888
Număr pistoane	2
Număr trepte de compresie	1
Putere motor [CP / kW]	3 / 2.2
Parametri alimentare	230 V / 50 Hz / 1 Ph
Capacitate rezervor [l]	50
Intervalul de funcționare al presostatului [bar]	6 (pornire) 8 (oprire)
Capacitatea de debit la intrare [l/min]	392
Greutate [kg]	45
Lungime, lățime, înălțime [mm]	750 x 330 x 660

SLO | TEHNIČKÉ ÚDAJE

Model	HL 425-50
Katalógové číslo	36888
Počet valcov	2
Počet stupňov kompresie	1
Príkon motora [KM/kW]	3 / 2.2
Parametre napájania	230 V / 50 Hz / 1 Ph
Objem zásobníka [l]	50
Pracovný rozsah tlakového spínača [bar]	6 (zapnutie) 8 (vypnutie)
Sací výkon [l/min]	392
Hmotnosť [kg]	45
Dĺžka, šírka, výška [mm]	750 x 330 x 660

DE | TECHNISCHE DATEN

Model	HL 425-50
Artikelnummer	36888
Zylinder	2
Anzahl der Stufen	1
Motorleistung [PS/kW]	3 / 2.2
Stromspannung	230 V / 50 Hz / 1 Ph
Kesselinhalt [L]	50
Druckschaltereinstellung [bar]	6 (einschalten) 8 (ausschalten)
Ansaugleistung [L/Min]	392
Gewicht [Kg]	45
Maße (LxWxH) [mm]	750 x 330 x 660

RU | ТЕХНИЧЕСКИЕ ДАННЫЕ

Модель	HL 425-50
Код ссылки	36888
Количество цилиндров	2
Количество ступеней	1
Мощность двигателя [Лс/kW]	3 / 2.2
Параметры источника питания	230 V / 50 Hz / 1 Ph
Баллон с воздухом [л]	50
Диапазон реле давления [бар]	6 (начало) 8 (выключение)
Емкость забора воздуха [л/м]	392
Вес [кг]	45
Длина, ширина, высота [мм]	750 x 330 x 660

LT | TECHNINIAI DUOMENYS

Modelis	HL 425-50
Kataloginis numeris	36888
Stūmoklių skaičius	2
Kompresijos laipsnių skaičius	1
Variklio galia [AJ/kW]	3 / 2.2
Galios parametrai	230 V / 50 Hz / 1 Ph
Bako talpa [l]	50
Slėgio jungiklio veikimo diapazonas [baras]	6 (paleidimas) 8 (išjungimas)
Našumas [l/min.]	392
Svoris [kg]	45
Ilgis, plotis, aukštis [mm]	750 x 330 x 660

UA | ТЕХНІЧНІ ДАНІ

Модель	HL 425-50
Код для посилання	36888
Кількість циліндрів	2
Кількість ступенів стиску	1
Потужність двигуна [Kc/kW]	3 / 2.2
Параметри джерела живлення	230 V / 50 Hz / 1 Ph
Об'єм повітряного ресивера [л]	50
Діапазон реле тиску [бар]	6 (запуск) 8 (вимкнення)
Продуктивність забору повітря [л/хв]	392
Вага [кг]	45
Довжина, ширина, висота [мм]	750 x 330 x 660

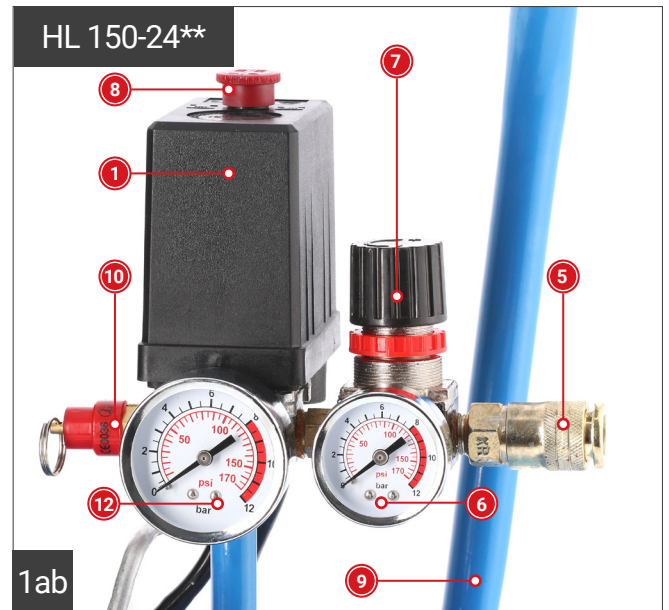

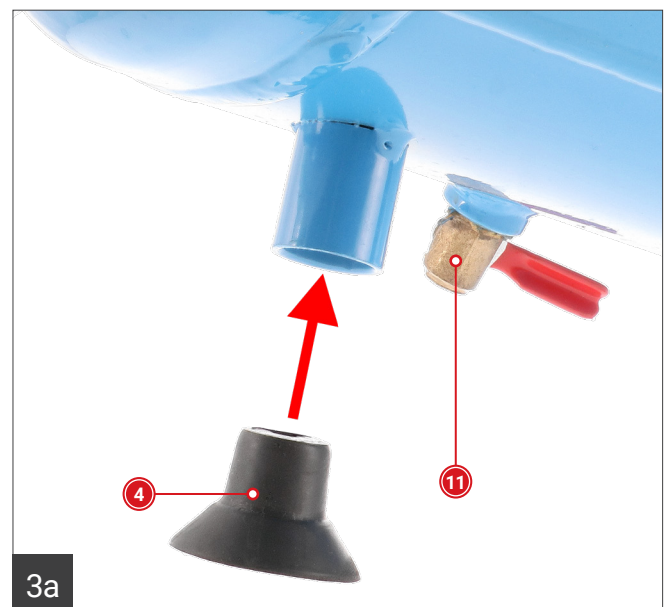
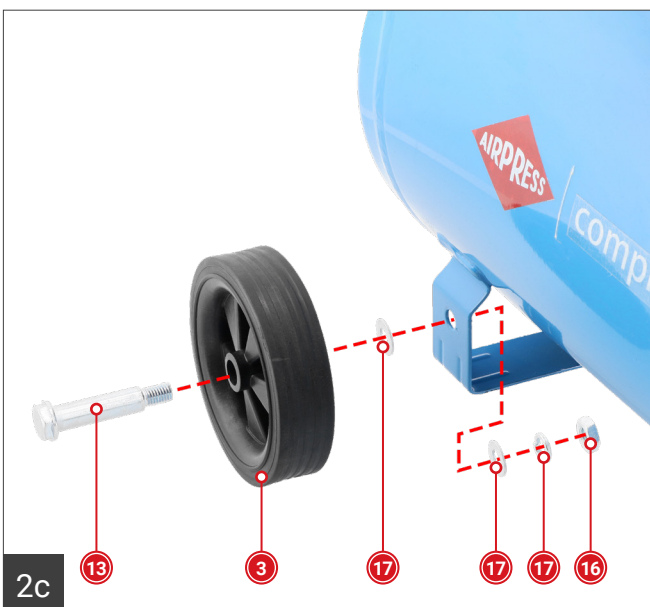
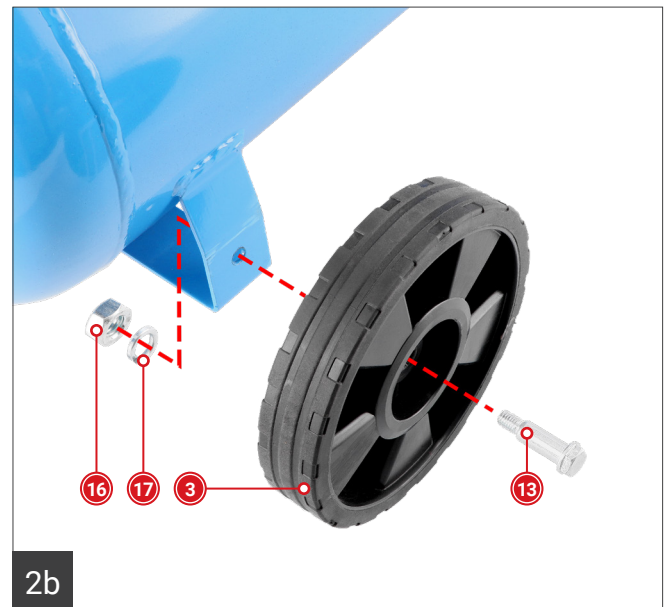
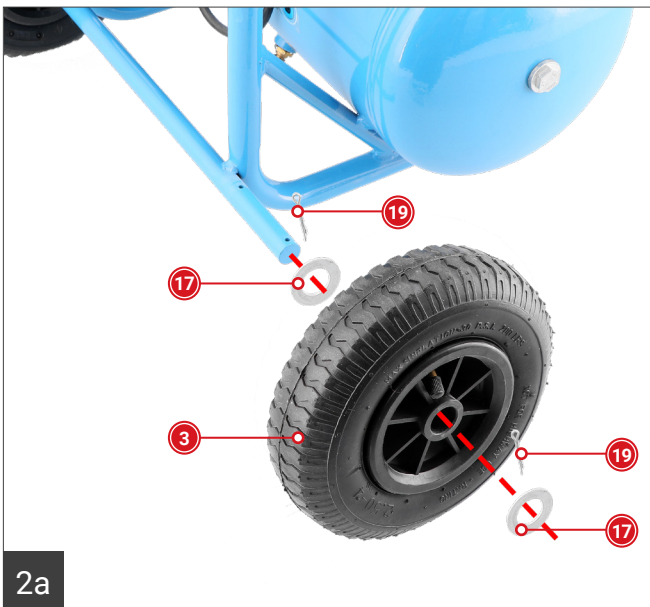
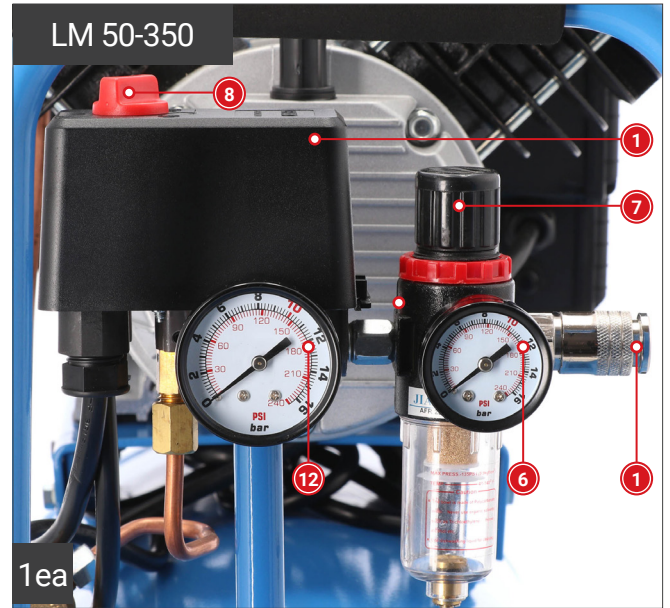
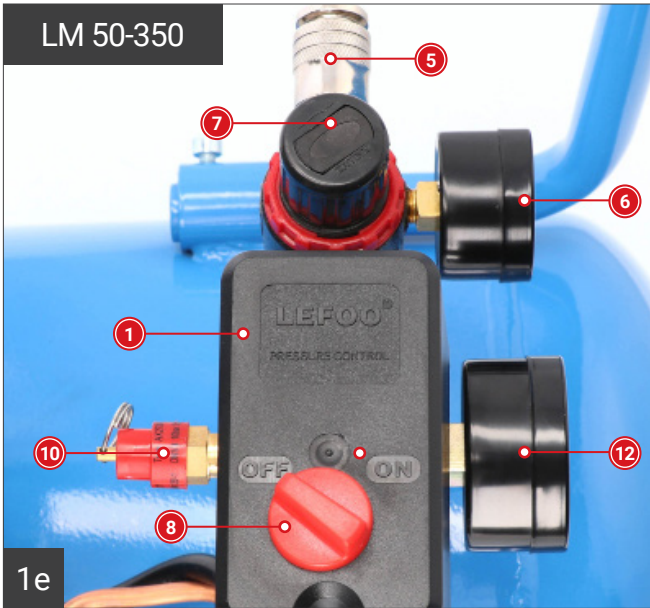

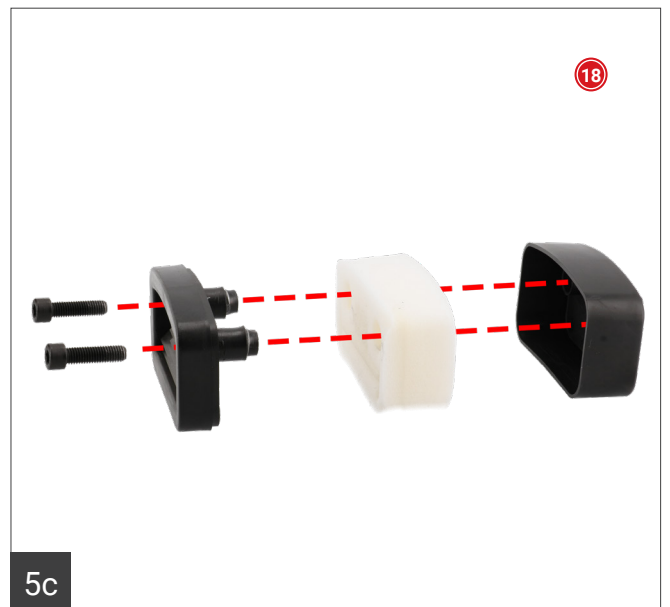
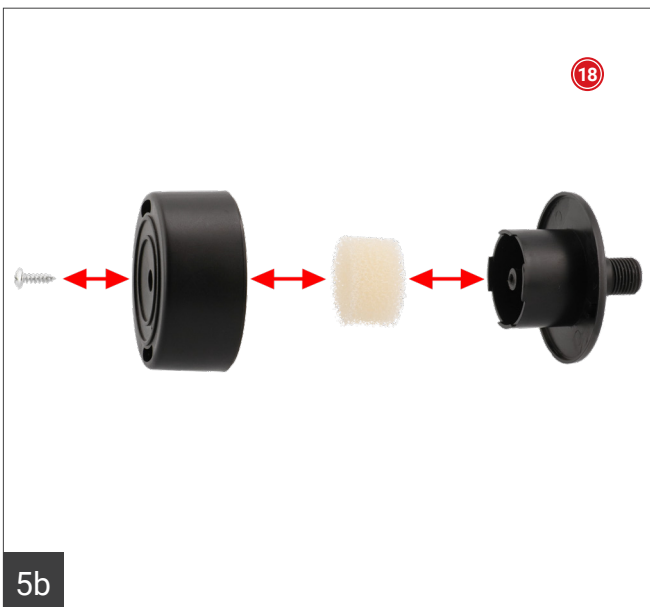
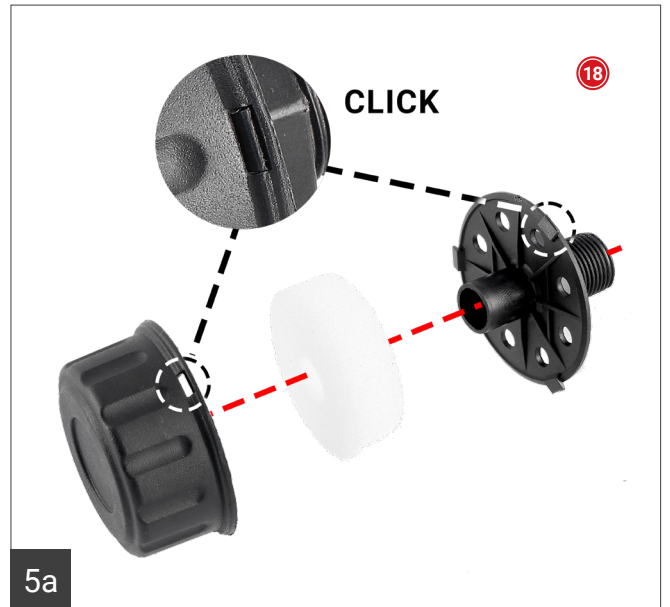
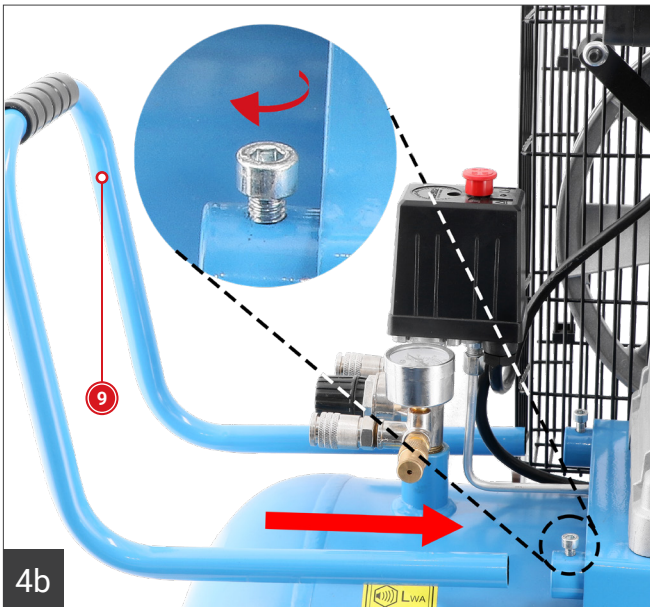
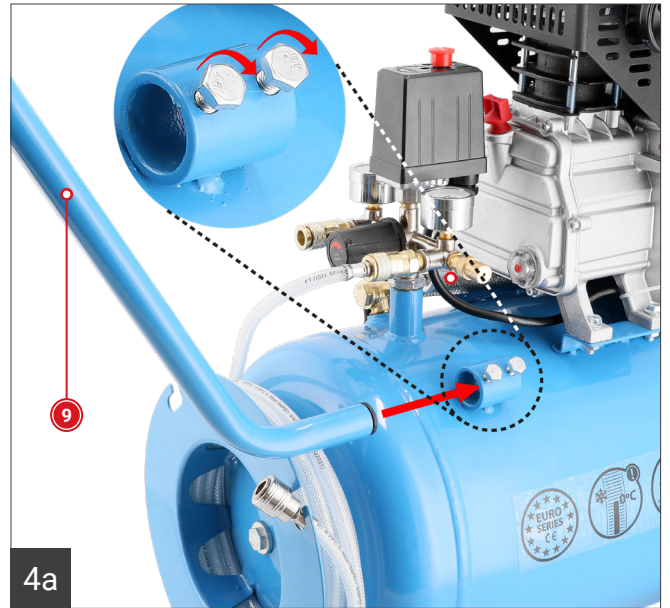
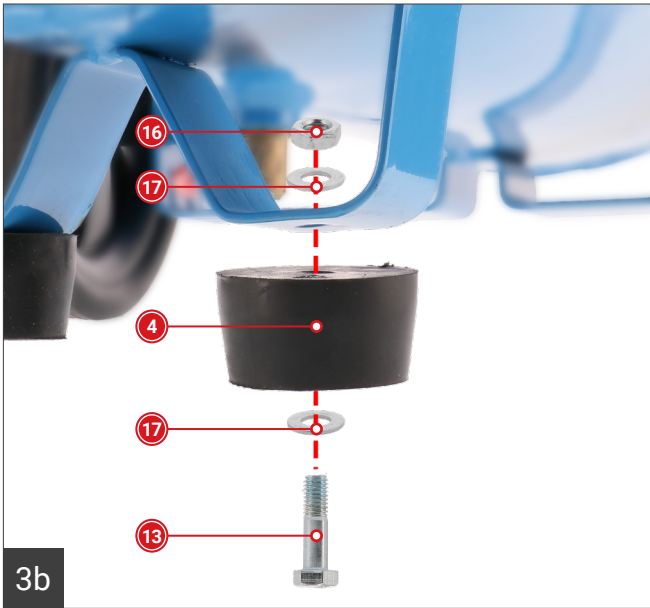

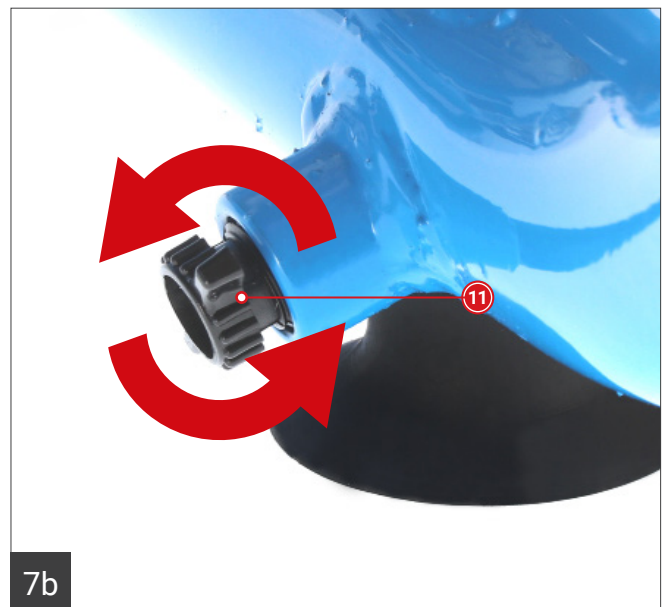
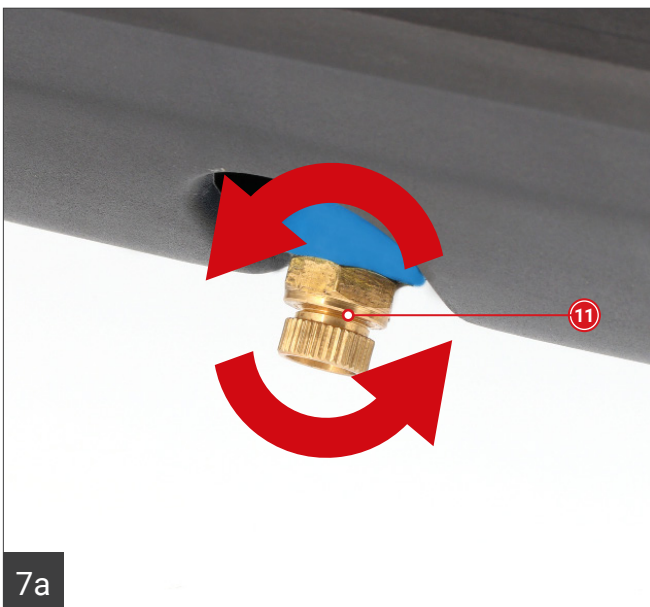
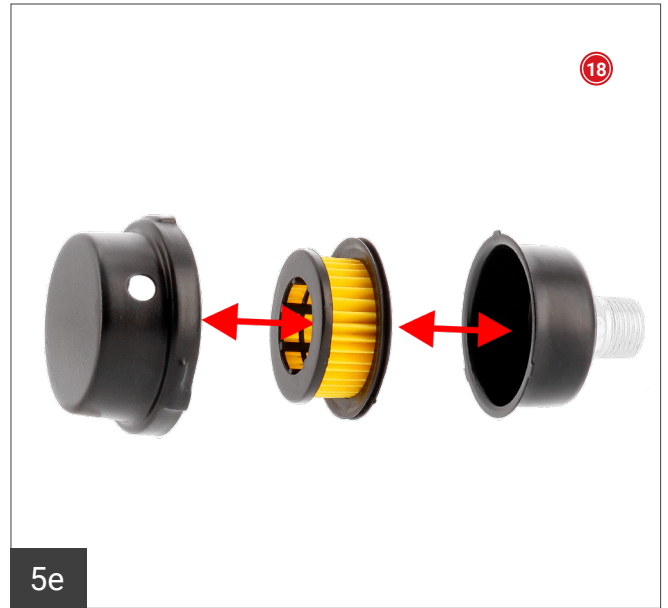

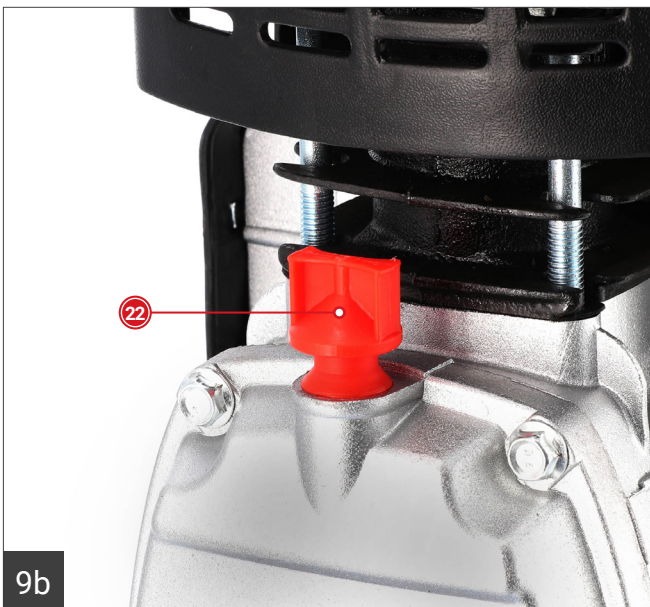
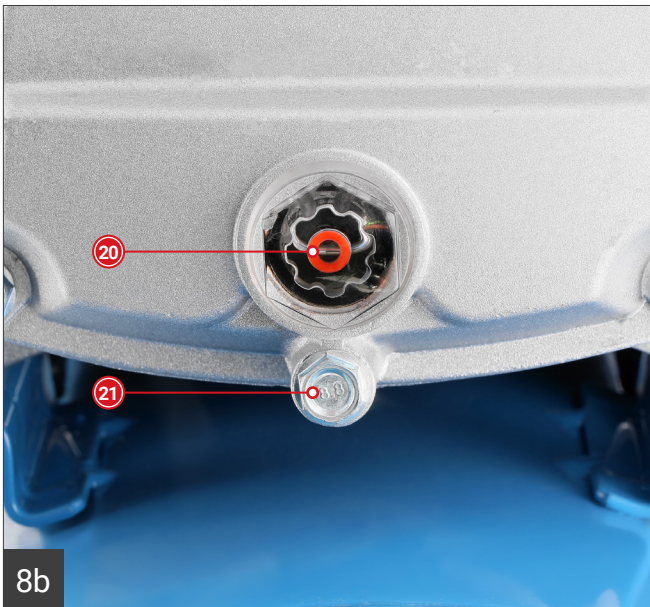
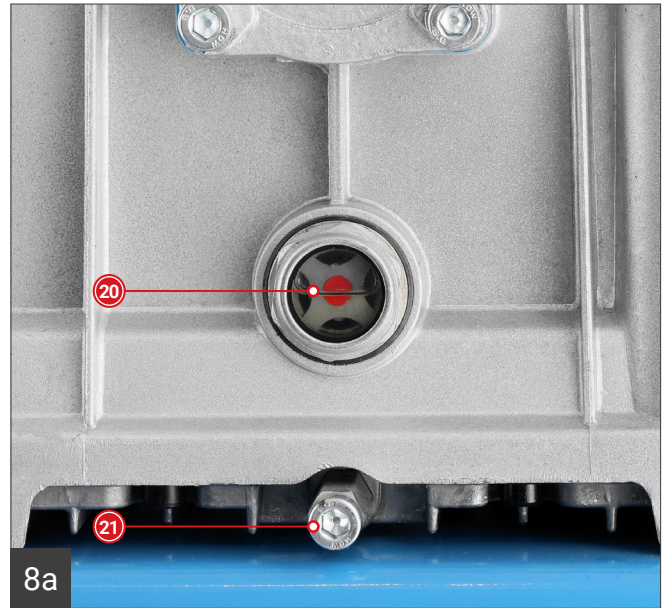



1a*: HL 325-50, HL 425-100V, HL 310-25, HL 425-50, HL 340-90, HL 275-50, HL 260-24, HL 260-50.

1ba:** HL 150-24, H 185-6 8, LM 50-350, HL 425-24.

Preserve this handbook for future reference

1. PRECAUTIONS

THINGS TO DO

- **The compressor must be used in a suitable environment (well ventilated with an ambient temperature of between +5°C and +40°C) and never in places affected by dust, acids, vapors, explosive or flammable**
- Always maintain a safety distance of at least 4 meters between the compressor and the work area.
- Any coloring of the belt guards of the compressor during painting operations indicates that the distance is too short.
- Insert the plug of the electric cable in a socket of suitable shape, voltage and frequency complying with current regulations.
- Use extension cables of a maximum length of 5 meters and of minimal cross section of 2,5 mm². Use 16 [A] C-type fuse.
- Always use the switch of the pressure switch to switch off the compressor or use the switch of the electric panel for models equipped with this. Never switch off the compressor by pulling out the plug in order to avoid restart with pressure in the head.
- Always use the handle to move the compressor
- When operating, the compressor must be placed on a stable, horizontal surface to guarantee correct lubrication
- Position the at least 50 cm from the wall to permit optimal circulation of fresh air and to guarantee correct cooling.

THINGS NOT TO DO

- Never direct the jet of air towards persons, animals or your body. (Always wear safety goggles to protect your eyes from flying objects that may be lifted by the jet.)
- Never direct the jet of liquids sprayed by tools connected to the compressor towards the compressor people, animals or yourself.
- Never use the appliance in your bare feet or with wet hands or feet.
- Never pull the power cable to pull the plug out of the socket or to move the compressor.
- Do not use the compressor outdoors.
- Never transport the compressor with the reservoir pressurized.
- Never weld or machine the reservoir. In the case of faults or corrosion, replace it completely.
- Never allow inexperienced persons to use the compressor. Keep children and animals away from the work area.
- This appliance is not intended for use by persons (including children) with reduced physical, sensory or mental capabilities, or lack of experience and knowledge, unless they have been given supervision or instruction concerning the use of the appliance by a person responsible for their safety.
- Children should be supervised to ensure that they do not play with the appliance.
- Never position flammable or nylon or fabric articles close to and/or on the compressor.
- Never clean the compressor with flammable liquids or solvents. Clean with a damp cloth only, after making sure that you have unplugged the compressor.
- The compressor is designed only to compress air and must not be used for any other type of gas.
- The compressed air produced by the compressor cannot be used for pharmaceutical, food or hospital purposes except after particular treatments. It is not suitable for filling the air bottles of scuba divers.
- Never use the compressor without guards (belt guard) and never touch moving parts.

THINGS YOU SHOULD KNOW

- To avoid overheating of the electric motor, this compressor is designed for intermittent operation as indicated in technical documentation. In the case of overheating, the thermal cutout of the motor trips, automatically cutting off the power when the temperature is high due to excess current take-off.
- **To facilitate machine restart, it is important not only to carry out the operations indicated but also to set the button of the pressure switch, returning this to the OFF position and then ON again;**
- Press the reset button on the terminal box of the motor (fig. 6)
- Compressors are fitted with a pressure switch equipped with a delayed closing air vent valve (or with a valve located on the check valve) that facilitates motor start-up; therefore a few-second jet of air from this, with the reservoir empty, is considered normal
- To guarantee machine safety, all the compressors are fitted with a safety valve that is activated in the case of failure of the pressure switch
- The safety valve is set to avoid over-pressurization of the air tanks. This valve is factory pre-set and will not function unless tank pressure reaches this pressure. Do not attempt to adjust or eliminate this safety device. Any adjustments to this valve could cause serious injury. If this device requires service or maintenance, see an Authorized Service Center.
- The red notch on the pressure gauge refers to the maximum operating pressure of the tank. It does not refer to the adjusted pressure.
- When connecting an air-powered tool to a hose of compressed air supplied by

- the compressor, interruption of the flow of air from the hose is compulsory.
- Use of the compressed air for the various purposes envisaged (inflation, air-powered tools, painting, Washing with water-based detergents only, etc.) requires knowledge of and compliance with the rules established for each individual use.
- Please check that the air consumption and the maximum working pressure of the pneumatic tool and connection pipes (with the compressor) to be used, are compatible with the pressure set on the pressure regulator and with the amount of air supplied by the compressor.
- Supply hoses at pressures above 7 bar should be equipped with a safety cable (e.g. a wire rope).

2. START-UP AND USE

- Fit the supplied wheels as shown in figures 2a or 2b or 2c. For versions with fixed feet, assemble the vibration-dampers if furnished (fig. 3a or 3b).
- Check for correspondence between the compressor plate data with the actual specifications of the electrical system. A variation of $\pm 10\%$ with respect of the rated value is allowed.
- Insert the power plug in a suitable socket checking that the button of the pressure switch located on the compressor is in the „0“ (OFF) position
- Check the oil level using the sight glass and if necessary unscrew the vent plug and top up. (figures 8a-8b and 9a-9d).
- At this point, the compressor is ready for use.
- Operating on the switch of the pressure switch the compressor starts, pumping air in the reservoir through the delivery hose.
- On reaching maximum operating pressure (factory-set during testing), the compressor stops, venting the excess air present in the head and in the delivery hose through a valve located under the pressure switch.
- The absence of pressure in the head facilitates subsequent restart. When air is used, the compressor restarts automatically when the lower calibration value is reached (approx. 2 bar between upper and lower). The pressure inside the reservoir can be checked on the gauge provided
- The compressor continues to operate automatically with this work cycle until the position of the switch of the pressure switch. To use the compressor again, wait at least 10 seconds after this has been switched off before restarting
- Compressors fitted with a pressure reducer. Air pressure can be regulated in order to optimize use of air-powered tools operating on the knob with the valve open (pulling it up and turning it in a clockwise direction to increase pressure and counterclockwise to reduce). Once you have set the value required, push the knob down to lock it.
- The value set can be checked on the gauge.
- **Please check that the air consumption and the maximum working pressure of the pneumatic tool to be used are compatible with the pressure set on the pressure regulator and with the amount of air supplied by the compressor.**
- When you have finished working, stop the machine, pull out the plug and empty the reservoir.

3. MAINTENANCE

- The service life of the machine depends on maintenance quality.
- **PRIOR TO ANY OPERATION SET THE PRESSURE SWITCH TO THE OFF POSITION, PULL OUT THE PLUG AND COMPLETELY DRAIN THE RESERVOIR.**
- Check that all screws (in particular those of the head of the unit) are tightly drawn up. The control must be performed before the first start-up of the compressor and subsequently before the first intensive use in order to restore the correct closing torque value modified as a result of heat expansion.
- Clean the suction filter according to the type of environment and in any case at least every 100 hours. If necessary, replace the filter (a clogged filter impairs efficiency while an inefficient filter causes harsher wear on the compressor (Figures 5a-5f)
- Change the oil after the first 50 hours of operation then not less than 2 times a year. Check the oil level periodically.
- Use oil for piston compressor of Airpress brand. Never mix different grade oils. If the oil changes color (whitish presence of water; dark=overheated), it is good practice to replace the oil immediately.
- After topping up, tighten the plug making sure that there are no leaks during use. Once a week, check the oil level to assure lubrication in time
- Periodically (or after completing work if for more than an hour), drain the condensate that forms inside the reservoir due to the humidity in the air (fig. 7a-7c) in order to protect the reservoir from rust and so as not to restrict its capacity.
- Periodically, check the tension of the belts which must have a flexion (f) of around 1 cm

MAINTENANCE					
FUNCTION	EVERYDAY	ONCE A WEEK	AFTER THE FIRST 50 HOURS	EVERY 100 HOURS	HALF A YEAR
Cleaning of intake filter and/ or substitution of filtering element				•	
Change of Oil			•		•
Tightening of head tension rods	•				
Draining tank condensate	•				
Checking the tension of the belts		•			

- Spent oil and condensate MUST BE DISPOSED OF in compliance with protection of the environment and current legislation.

4. STORAGE

Pull the mains plug out of the socket and ventilate the appliance and all connected pneumatic tools. Switch off the compressor and make sure that it is secured in such a way that it cannot be started up again by any unauthorized person.

5. DISPOSAL

The compressor must be disposed in conformity with the methods provided for by local regulations.

6. WARRANTY AND REPAIR

In the event of defective goods or requirements for spare parts, kindly contact the sales point where you made your purchase.

7. POSSIBLE FAULTS AND RELATED PERMITTED REMEDIES

Request the assistance of a qualified electrician for operations on electric components (cables, motor, pressure switch, electric panel, etc).

Fault	Cause	Remedy
Air leak from the valve of the pressure switch.	Check valve does not perform its function correctly due to wear or dirt on the seal.	Unscrew the hex-shaped head of the check valve, clean the housing and the special rubber disk (replace if worn). Re-assemble and tighten carefully
	Condensate drainage cock open (11).	Close the Condensate drainage cock (11).
	Rilsan hose not inserted correctly in pressure switch.	Insert the Rilsan hose correctly inside the pressure switch
Reduction of efficiency, frequent start-up. Low pressure values	Excessively high consumption.	Decrease the demand of compressed air.
	Leaks from joints and/or pipes.	Change gaskets
	Clogging of the suction filter (18).	Clean/replace the suction filter (18) (fig. 5a-5f).
	Slipping of the belt	Check belt tension
The motor and/or the compressor overheat irregularly.	Insufficient ventilation.	Improve ambient conditions.
	Closing of air ducts.	Check and if necessary clean the air filter.
	Insufficient lubrication.	Top up or change oil (fig. 8a-9d).
After an attempt to start the compressor, it Stops due to tripping of the thermal cutout caused by orcing of the motor.	Start-up with head of the compressor charged.	Release the compressor head by using the pressure switch push button.
	Low temperature.	Improve ambient conditions.
	Voltage too low.	Check that the mains voltage matches that of the dataplace. Eliminate any extensions
	Incorrect or insufficient lubrication	Check level, top up and if necessary change the oil.
	Inefficient electrovalve.	Call the Service Center
During operation, the compressor stops for no apparent reason.	Tripping of the thermal cutout of the motor	Check level oil
		Operate on the button (8) of the pressure switch (1) returning this to the OFF position Reset the thermal cutout (19) (fig.6) and restart If the fault persists, call the Service Center.
	Electric Fault	Call the service center.
When operating, the compressor vibrates and the motor emits an irregular buzzing sound. If it stops, it does not restart although the sound of the motor is present.	Faulty capacitor.	Have the capacitor replaced.
Irregular presence of oil in the network.	Too much oil inside the unit.	Check oil level.
	Wear on segments.	Call the Service Center.
Leaking of condensate from the vent cock.	Presence of dirt/grit inside the cock.	Clean the cock.

Any other type of operation must be carried out by authorized Service Centers, requesting original parts. Tampering with the machine may impair its safety and in any case make the warranty null and void.

Conservez ce manuel d'utilisation pour référence ultérieure

1. PRÉCAUTIONS

⚠ CE QU'IL FAUT FAIRE

- Le compresseur doit être utilisé dans un environnement adapté (bien ventilé et avec une température ambiante entre +5°C et +40°C) exempt de poussière, d'acides, de fumées, de gaz explosifs ou inflammables.
- Maintenez toujours une distance de sécurité d'au moins 4 mètres entre le compresseur et la zone de travail.
- Toute coloration pouvant apparaître sur les couvre-cloisons de la courroie du compresseur pendant la peinture indique que la distance est trop courte.
- Insérez la fiche du câble électrique dans une prise de forme, de tension et de fréquence appropriées et compatibles avec les normes applicables.
- Utilisez uniquement des rallonges d'une longueur maximale de 5 mètres et d'une section transversale d'au moins 2,5 mm². Une protection moteur 16A type C doit être utilisée.
- Utilisez uniquement le pressostat pour éteindre le compresseur. Il est interdit d'interrompre le fonctionnement du compresseur en débranchant le cordon d'alimentation afin d'éviter un redémarrage avec pression dans la tête.
- Utilisez uniquement la poignée de transport pour déplacer le compresseur.
- Pendant le fonctionnement, le compresseur doit être placé sur une surface stable en position horizontale (ou verticalement dans le cas de compresseurs montés sur réservoir vertical), ce qui garantit une lubrification correcte.
- Placez le compresseur à au moins 50 cm du mur pour permettre une circulation optimale de l'air frais et garantir le refroidissement adéquat.

⚠ CE QU'IL NE FAUT PAS FAIRE

- Ne dirigez jamais le jet d'air vers des personnes, des animaux ou votre propre corps (utilisez des lunettes de protection pour protéger vos yeux contre les corps étrangers projetés par le jet).
- Ne dirigez pas le flux de fluides provenant des outils connectés au compresseur vers des personnes, des animaux, votre propre corps ou le compresseur.
- N'utilisez pas l'appareil pieds nus ou avec les mains ou pieds mouillés.
- Ne transportez pas le compresseur lorsqu'il y a de l'air sous pression dans le réservoir.
- N'effectuez pas de travaux de soudure ou de mécanique sur le réservoir. S'il est endommagé ou corrodé, il doit être complètement remplacé.
- Ne laissez pas le compresseur être utilisé par des personnes incompétentes. Gardez les enfants et les animaux domestiques éloignés de la zone de travail.
- L'appareil n'est pas destiné à être utilisé par des personnes (y compris des enfants) ayant des capacités physiques, sensorielles ou mentales réduites et manquant d'expérience et de connaissances, sauf lorsqu'ils sont sous la surveillance d'une personne responsable de leur sécurité qui instruit et supervise l'utilisation de l'appareil.
- Les enfants doivent être surveillés pour assurer qu'ils ne jouent pas avec l'appareil.
- Ne placez pas d'objets inflammables, en plastique ou en tissu à proximité et/ou sur le compresseur.
- Ne nettoyez pas la machine avec des liquides ou solvants inflammables. Pour nettoyer le compresseur, utilisez uniquement un chiffon humide, après être assuré que l'appareil est débranché de l'alimentation électrique.
- Le compresseur est conçu pour fonctionner uniquement avec de l'air. Il est interdit de l'utiliser pour comprimer tout autre type de gaz.
- Il est interdit d'utiliser l'air du compresseur dans les secteurs pharmaceutique, alimentaire ou hospitalier à moins qu'il n'ait été spécialement traité. L'air du compresseur n'est pas non plus destiné au remplissage des bouteilles de plongée.
- N'utilisez pas le compresseur sans dispositifs de sécurité (gardes de courroie) et ne touchez jamais les pièces mobiles.

⚠ CE QU'IL FAUT SAVOIR

- Le compresseur est conçu pour fonctionner selon un cycle de service spécifique. Le cycle de service est indiqué dans le tableau des données techniques, par exemple 30 % signifie trois minutes de travail et sept minutes de repos. Le dépassement du cycle de service indiqué pour un compresseur donné peut entraîner une surchauffe du moteur.
- Pour redémarrer la machine, placez l'interrupteur (8) du pressostat (1) en position OFF (« désactivé »), puis de nouveau en position ON (« activé ») (Fig. 1a-1b).
- Si la protection thermique est déclenchée, appuyez sur le bouton de réinitialisation de la protection (19) sur le boîtier du bloc-piston (Fig. 6).
- Les compresseurs sont équipés d'un pressostat, muni d'une soupape d'échappement d'air à fermeture retardée (ou d'une soupape sur le clapet anti-retour) qui facilite le démarrage du moteur. Il est donc normal que de l'air s'échappe du réservoir pendant quelques secondes lorsque celui-ci est vide.
- Tous les compresseurs sont équipés d'une soupape de sécurité (5) qui assure une protection contre le dépassement de la pression admissible dans le réservoir, même en cas de défaillance du pressostat.
- La soupape de sécurité empêche la génération d'une pression excessive dans les réservoirs d'air. Cette soupape est configurée en usine et ne fonctionnera

pas tant que la pression du réservoir n'aura pas atteint la pression de réglage de la soupape. N'essayez pas de retirer ou de régler ce dispositif de sécurité. Tout réglage de la soupape peut entraîner des blessures graves. Si ce dispositif nécessite un entretien ou une réparation, contactez le service après-vente du fabricant.

- La ligne rouge sur le manomètre (12) correspond à la pression maximale de fonctionnement du réservoir. Il ne s'agit pas de la pression régulée.
- Pendant l'opération de raccordement de l'outil pneumatique à la ligne d'air comprimé à la sortie du compresseur, il est nécessaire de couper le flux d'air à la sortie de cette ligne.
- L'utilisation de l'air comprimé dans les différentes applications envisagées (soufflage, utilisation d'outils pneumatiques, peinture, lavage avec des détergents à base d'eau uniquement, etc.) nécessite la connaissance et le respect des normes appropriées à chacune des utilisations envisagées.
- Vérifiez que la consommation d'air et la pression maximale de fonctionnement des outils pneumatiques et des tuyaux de raccordement utilisés (avec le compresseur) sont compatibles avec la pression définie sur le régulateur de pression et la quantité d'air produite par le compresseur.
- Pour les pressions supérieures à 7 bars, l'utilisateur doit équiper les tuyaux pneumatiques d'une ligne de sécurité (par exemple, un câble en acier).

2. MISE EN SERVICE ET UTILISATION

- Les roues de transport (3) doivent être montées conformément à la figure 2a, 2b ou 2c, selon le modèle de compresseur. Les amortisseurs de vibrations (4) doivent être montés conformément à la figure 3a ou 3b, selon le type de compresseur.
- Vérifiez que les données figurant sur la plaque du compresseur correspondent aux données réelles de l'installation électrique ; une variation de tension de +/- 10 % par rapport à la valeur nominale est autorisée.
- Avant de brancher la fiche du cordon d'alimentation à la prise électrique, vérifiez que le bouton (8) du pressostat (1) du compresseur est en position OFF („0“).
- Vérifiez le niveau d'huile par le regard (20) et, si nécessaire, faites l'appoint en remplissant de l'huile après avoir dévissé le bouchon (22) (Fig. 8a-8b et 9a-9d).
- Le compresseur est maintenant prêt à l'emploi.
- En plaçant l'interrupteur (8) du pressostat (1) en position ON, vous démarrez le compresseur qui commence à pomper de l'air dans le réservoir d'air via la conduite de refoulement et le clapet anti-retour.
- Lorsque la pression maximale de fonctionnement (spécifiée par le fabricant) est atteinte, le compresseur s'arrête, évacuant l'air superflu dans la tête et la conduite de refoulement.
- Cela permet un redémarrage facilité par l'absence de pression dans la tête. En utilisant de l'air, le compresseur se remet automatiquement en marche lorsque la valeur d'étalonnage inférieure (environ 2 bars entre le haut et le bas) est atteinte.
- On peut vérifier la pression à l'intérieur de la cuve en lisant la valeur sur le manomètre (12).
- Le compresseur continue à fonctionner après que la pression ait baissé jusqu'au réglage inférieur du pressostat (8) jusqu'à ce que le pressostat (1) soit réglé sur la position OFF. Si le fonctionnement doit être repris, attendez au moins 10 sec après l'arrêt du compresseur.
- Sur les versions avec armoire électrique, le pressostat doit toujours être réglé sur la position activée I (ON).
- Les modèles de compresseurs équipés d'un régulateur de pression donnent la possibilité de régler la valeur de la pression d'air de refoulement. Cela permet d'adapter la pression, par exemple, aux exigences des outils pneumatiques alimentés. Selon le type de régulateur de pression (7), on peut régler la pression :
 - en levant (en déverrouillant) le bouton du régulateur et en le tournant (dans le sens des aiguilles d'une montre pour augmenter la pression ou dans le sens inverse des aiguilles d'une montre pour la diminuer) ;
 - en déverrouillant le bouton du régulateur en dévissant le contre-écrou et en tournant le bouton comme indiqué ci-dessus.
- La valeur réglée peut être vérifiée à l'aide du manomètre (6).
- Vérifiez que l'utilisation de l'air et la pression maximale de fonctionnement de l'outil pneumatique utilisé sont compatibles avec la pression définie sur le régulateur de pression et la quantité d'air produite par le compresseur.**
- En fin d'utilisation, arrêtez la machine, coupez l'alimentation électrique et videz le réservoir.

3. ENTRETIEN

- La durée de vie de la machine dépend de la qualité et de la régularité de son entretien.
- AVANT TOUTE OPÉRATION D'ENTRETIEN, METTEZ L'INTERRUPTEUR (8) DU PRESSOSTAT (1) EN POSITION OFF, DÉBRANCHEZ LE COMPRESSEUR DE L'ALIMENTATION ÉLECTRIQUE ET VIDEZ COMPLÈTEMENT LE RÉSERVOIR.**
- Avant de mettre le compresseur en marche pour la première fois, assurez-vous que toutes les vis sont correctement serrées.
- Le filtre d'entrée d'air doit être nettoyé au moins toutes les 100 heures. Pourtant, si le compresseur est utilisé dans un environnement contenant de la poussière ou d'autres matériaux susceptibles de réduire la capacité du filtre, le nettoyage doit être effectué plus fréquemment. Si nécessaire, remplacez

le filtre par un nouveau. La réduction du débit ou le colmatage du filtre réduit considérablement les performances du compresseur et diminuent sa durée de vie.

- La première vidange de l'huile doit être effectuée après 50 heures. Les vidanges suivantes doivent être effectuées au moins deux fois par an. En cas d'utilisation intensive, l'huile doit être vidangée plus souvent. Changez l'huile immédiatement si la couleur de l'huile change (la couleur blanche et la couleur foncée signifient la présence d'eau et la surchauffe, respectivement).
- Utilisez de l'huile Airpress pour les compresseurs à piston. Ne mélangez pas d'huiles différentes.
- Après la vidange, serrez bien le bouchon de remplissage d'huile (22) et le bouchon de vidange d'huile (21). Vérifiez le niveau d'huile une fois par semaine par le voyant d'huile (20).
- Le condensat qui s'accumule dans le réservoir par le robinet de vidange (11) doit être éliminé périodiquement ou à la fin du fonctionnement. Cette opération est nécessaire pour minimiser le risque de corrosion à l'intérieur du réservoir. L'apparition de la corrosion réduit la sécurité de fonctionnement du réservoir, sa capacité et la qualité de l'air comprimé.
- Dans les compresseurs à entraînement par courroie, la tension de la courroie doit être vérifiée périodiquement. La déviation forcée d'une courroie correctement tendue à mi-chemin entre les poulies ne doit pas dépasser 1 cm.

CALENDRIER DE MAINTENANCE					
ACTIVITÉ	CHAQUE JOUR	UNE FOIS PAR SEMAINE	APRÈS LES 50 PREMIÈRES HEURES	TOUTES LES 100 HEURES	TOUS LES 6 MOIS
Nettoyer le filtre d'admission d'air / remplacer l'élément filtrant				•	
Changer de l'huile			•		•
Serrer les boulons de la tête	•				
Évacuer le condensat du réservoir	•				
Vérifier la tension de la courroie		•			

- L'huile usagée et le condensat DOIVENT ÊTRE ÉLIMINÉS conformément aux réglementations en vigueur dans le pays d'utilisation.

4. STOCKAGE

Retirez la fiche de la prise et purgez l'air du compresseur et de tous les outils pneumatiques raccordés. Stockez le compresseur de manière à ce qu'il ne puisse pas être utilisé par des personnes non autorisées.

5. ÉLIMINATION DES DÉCHETS

Le compresseur doit être mis au rebut conformément aux mesures appropriées prescrites par la réglementation en vigueur dans le pays d'utilisation.

6. GARANTIE ET RÉPARATION

Si le produit acheté s'avère défectueux ou si des pièces de rechange sont nécessaires, veuillez contacter le service après-vente d'Airpress.

7. PANNES POSSIBLES ET INTERVENTIONS AUTORISÉES CORRESPONDANTES

Demandez l'assistance d'un électricien qualifié pour intervenir sur les composants électriques (câbles, moteur, pressostat, armoire électrique, etc.).

Panne	Cause	Intervention
Perte d'air au niveau de la vanne du pressostat	Le clapet anti-retour ne fonctionne pas correctement en raison de l'usure ou de l'encrassement du contact d'étanchéité.	Dévissez la tête hexagonale du clapet anti-retour et nettoyez le siège et le disque en caoutchouc spécial (le remplacez s'il est usé). Remontez-le et serrez-le soigneusement.
	Le robinet d'évacuation des condensats (11) est ouvert.	Fermez la vanne d'évacuation des condensats (11).
	La tuyauterie n'est pas correctement montée sur le pressostat	Montez correctement la tuyauterie à l'intérieur du pressostat.
Performances réduites, démarrages fréquents. Valeurs basses de pression.	Trop d'usure.	Réduisez la demande en air comprimé.
	Fuites des raccords et/ou des tuyaux	Remplacez les joints.
	Le filtre d'entrée d'air (18) est obstrué.	Nettoyez ou remplacez le filtre d'entrée d'air (18) (Fig. 5a-5f).
	Glissement de la courroie	Vérifiez la tension de la courroie.
Le moteur et/ou le compresseur chauffe au-delà du niveau autorisé.	Circulation insuffisante.	Augmentez la circulation de l'air dans l'environnement de travail du compresseur.
	Filtre d'entrée d'air bouché.	Vérifiez s'il y a des obstructions et nettoyez ou remplacez le filtre d'entrée d'air si nécessaire.
	Lubrification insuffisante.	Faites l'appoint ou remplacez l'huile (Fig. 8a-9d).
Après une tentative de démarrage, le compresseur s'arrête en raison de la protection thermique due à une surcharge du moteur.	Démarrage avec la tête du compresseur sous pression.	Videz la tête du compresseur en appuyant sur le bouton pressostat.
	Basse température.	Augmentez la température ambiante du compresseur.
	Tension trop basse.	Vérifiez si la tension du secteur correspond à celle indiquée sur la plaque. Éliminez les rallonges.
	Lubrification insuffisante.	Vérifiez le niveau, faites l'appoint et remplacez l'huile si nécessaire.
	Électrovanne défectueuse.	Contactez le service technique.
Le compresseur s'arrête sans raison apparente pendant le fonctionnement.	Intervention protection thermique moteur.	Vérifiez le niveau d'huile.
		Actionnez le bouton (8) du pressostat (1) en le plaçant en position OFF. Dans les versions équipées d'un bouton de réarmement de la protection thermique (19) (Fig. 6), réarmez la protection manuellement. Dans les versions non équipées de bouton de réinitialisation, patientez. Si le problème persiste, veuillez contacter le service technique Airpress.
	Domages électriques.	Contactez le service technique Airpress.
Le compresseur vibre fortement pendant le fonctionnement et le moteur émet un bruit irrégulier. Après un arrêt automatique, il ne redémarre pas même si vous entendez le bruit du moteur.	En cas d'un moteur monophasé : condensateur endommagé.	Remplacez le condensateur.
Présence accrue d'huile dans le réseau.	Trop d'huile à l'intérieur de l'appareil.	Vérifiez le niveau d'huile.
	Usure des composants internes du bloc-piston.	Contactez le service technique Airpress.
Fuite de condensat au niveau du robinet de vidange.	Présence de saleté/sable à l'intérieur du robinet.	Nettoyez le robinet.

Toute autre intervention doit être effectuée par un centre de service agréé Airpress. Une mauvaise manipulation de la machine peut exposer l'utilisateur à un danger, endommager le compresseur et annuler le droit à la garantie.

Bewahren Sie dieses Benutzerhandbuch zum späteren Nachschlagen auf

1. VORSICHTSMAßNAHMEN

! WAS ZU TUN IST

- Der Kompressor muss in einer geeigneten Umgebung (gut belüftet mit einer Umgebungstemperatur zwischen +5 °C und +40 °C) verwendet werden, die frei von Staub, Säuren, Dämpfen, explosiven oder brennbaren Gasen ist.
- Halten Sie immer einen Sicherheitsabstand von mindestens 4 Metern zwischen dem Kompressor und dem Arbeitsbereich ein.
- Jegliche Verfärbung, die während des Lackiervorgangs auf den Schottabdeckungen des Kompressorriemens auftreten kann, weist darauf hin, dass der Abstand zu gering ist.
- Stecken Sie den Stecker des Elektrokabels in eine Steckdose mit geeigneter Form, Spannung und Frequenz und in Übereinstimmung mit den geltenden Normen.
- Verwenden Sie nur Verlängerungskabel mit einer Länge von nicht mehr als fünf Metern und einer Querschnittsfläche von nicht weniger als 2,5 mm². Es muss ein 16A-Motorschutz vom Typ C verwendet werden.
- Zum Einschalten des Kompressors sollte ausschließlich der Druckschalter verwendet werden. Es ist verboten, den Betrieb des Kompressors durch Abziehen des Netzkabels zu unterbrechen.
- Benutzen Sie zum Bewegen des Kompressors ausschließlich den Transportgriff.
- Der Kompressor muss auf einer stabilen Oberfläche in horizontaler Position (oder vertikal bei Kompressoren, die auf einem vertikalen Tank montiert sind) aufgestellt werden.
- Platzieren Sie den Kompressor mindestens 50 cm von der Wand entfernt, um eine optimale Frischluftzirkulation und eine ausreichende Kühlung zu gewährleisten.

! WAS NICHT ZU TUN IST

- Richten Sie den Luftstrom niemals auf Menschen, Tiere oder den eigenen Körper (benutzen Sie eine Schutzbrille, um Ihre Augen vor vom Strahl aufgewirbelten Fremdkörpern zu schützen).
- Richten Sie den Flüssigkeitsstrom von Druckluftwerkzeugen nicht auf Menschen, Tiere, Ihren eigenen Körper oder den Kompressor selbst.
- Benutzen Sie das Gerät nicht barfuß oder mit nassen Händen oder Füßen.
- Transportieren Sie den Kompressor nicht, wenn im Tank Luft unter Druck steht.
- Führen Sie keine Schweißarbeiten oder mechanischen Bearbeitungen am Tank durch. Wenn dieser beschädigt oder korrodiert ist, muss er vollständig ersetzt werden.
- Lassen Sie den Kompressor nicht von unqualifizierten Personen benutzen. Halten Sie Kinder und Haustiere vom Arbeitsbereich fern.
- Das Gerät ist nicht für die Verwendung durch Personen (einschließlich Kinder) mit eingeschränkten körperlichen, sensorischen oder geistigen Fähigkeiten oder mangelnder Erfahrung und Wissen bestimmt, es sei denn, sie stehen unter der Aufsicht einer für ihre Sicherheit verantwortlichen Person, die die Verwendung des Geräts anweist und überwacht.
- Kinder sollten beaufsichtigt werden, um sicherzustellen, dass sie nicht mit dem Gerät spielen.
- Stellen Sie keine brennbaren Gegenstände oder Gegenstände aus Kunststoff oder Stoff in die Nähe und/oder auf den Kompressor.
- Reinigen Sie die Maschine nicht mit brennbaren Flüssigkeiten oder Lösungsmitteln. Verwenden Sie nur ein feuchtes Tuch, nachdem Sie sichergestellt haben, dass der Kompressor von der Stromversorgung getrennt ist.
- Der Kompressor ist nur für den Betrieb mit Luft ausgelegt. Es ist verboten, damit andere Gasarten zu komprimieren.
- Es ist verboten, die Luft aus dem Kompressor im Pharma-, Lebensmittel- oder Krankenhausbereich zu verwenden, es sei denn, sie wurde in geeigneten Filtern speziell aufbereitet. Die Luft aus dem Kompressor ist auch nicht zum Befüllen von Tauchflaschen bestimmt.
- Benutzen Sie den Kompressor nicht ohne Sicherheitsvorrichtungen und berühren Sie keine beweglichen Teile.

! WAS SIE WISSEN MÜSSEN

- Der Kompressor ist für den Betrieb innerhalb eines bestimmten Arbeitszyklus ausgelegt. Die Einschaltdauer ist in der Tabelle der technischen Daten angegeben, z. B. 30 % bedeutet drei Minuten Arbeit und sieben Minuten Ruhe. Das Überschreiten des für einen bestimmten Kompressor angegebenen Arbeitszyklus kann zu einer Überhitzung des Motors führen.
- Um die Maschine neu zu starten, stellen Sie den Schalter (8) des Druckschalters (1) auf die Position „Aus“ und dann wieder auf die Position „Ein“.
- Wenn der Thermoschutz aktiviert ist, drücken Sie die Taste zum Zurücksetzen des Schutzes (19), die am Gehäuse des Kolbenblocks angebracht ist (Abb. 6).
- Die Kompressoren sind mit einem Druckschalter ausgestattet, der mit einem verzögert schließenden Luftauslassventil (oder mit einem am Ventil befindlichen Rückschlagventil) ausgestattet ist, was das Starten des Motors erleichtert und es daher normal ist, dass einige Sekunden lang Luft aus dem Tank ausbläst, wenn der Tank leer ist.
- Alle Kompressoren sind mit einem Sicherheitsventil (5) ausgestattet, das

auch bei Ausfall des Druckschalters einen Schutz vor Überschreitung des zulässigen Drucks im Tank bietet.

- Ein Sicherheitsventil verhindert den Aufbau von Überdruck in Lufttanks. Dieses Ventil ist werkseitig konfiguriert und funktioniert erst, wenn der Tankdruck den Ventileinstelldruck erreicht. Versuchen Sie nicht, diese Sicherheitsvorrichtung zu entfernen oder anzupassen. Jegliche Einstellung des Ventils kann zu schweren Verletzungen führen. Wenn dieses Gerät gewartet oder repariert werden muss, wenden Sie sich bitte an das Servicecenter des Herstellers.
- Die rote Linie am Manometer (12) gibt den Maximaldruck an Arbeitstank. Gilt nicht für geregelten Druck.
- Wenn Sie ein Druckluftwerkzeug an die Druckluftleitung am Ausgang des Kompressors anschließen, muss der Luftstrom am Ausgang dieser Leitung unterbrochen werden.
- Die Verwendung von Druckluft in den verschiedenen vorgesehenen Anwendungen (Blasen, Druckluftwerkzeuge, Lackieren, Waschen nur mit Reinigungsmitteln auf Wasserbasis usw.) erfordert die Kenntnis und Einhaltung der für den jeweiligen Verwendungszweck geltenden Normen.
- Überprüfen Sie, ob der Luftverbrauch und der maximale Betriebsdruck des verwendeten Druckluftwerkzeugs und der Verbindungsleitungen (mit Kompressor) mit dem am Druckregler eingestellten Druck und der vom Kompressor erzeugten Luftmenge kompatibel sind.
- Bei Drücken über 7 bar sollte der Anwender die Pneumatikschläuche mit Knickschutz ausrüsten.

2. INBETRIEBNAHME UND VERWENDUNG

- Die Montage der Transporträder (3) sollte je nach Kompressormodell gemäß Abbildung 2a oder 2b oder 2c erfolgen. Je nach Kompressortyp sind Schwingungsdämpfer (4) gemäß Abbildung 3a oder 3b zu montieren.
- Prüfen Sie, ob die Daten auf dem Typenschild mit den tatsächlichen Daten der Elektroinstallation übereinstimmen; Spannungsschwankungen von +/- 10 % gegenüber dem Nennwert sind zulässig.
- Bevor Sie den Stecker des Netzkabels an die Steckdose anschließen, prüfen Sie, ob sich der Knopf (8) des im Kompressor installierten Druckschalters (1) in der AUS-Position - „0“ befindet.
- Überprüfen Sie den Ölstand durch das Schauglas (20) und füllen Sie bei Bedarf Öl nach, indem Sie den Stopfen (22) herausdrehen. (Abb. 8a-8b und 9a-9d).
- Jetzt ist der Kompressor betriebsbereit
- Wenn Sie den Schalter (8) des Druckschalters (1) auf ON stellen, wird der Kompressor gestartet und beginnt, Luft durch die Auslassleitung und das Rückschlagventil zum Behälter zu pumpen.
- Nach Erreichen des maximalen Arbeitsdrucks (vom Hersteller angegeben) stoppt der Kompressor und entlässt die überschüssige Luft im Zylinderkopf und im Auslassrohr.
- Dies ermöglicht einen Neustart, der durch den fehlenden Druck im Kopf erleichtert wird. Bei Verwendung von Luft geht der Kompressor automatisch wieder in Betrieb, wenn der untere Kalibrierwert erreicht ist (ca. 2 bar zwischen oberem und unterem Wert).
- Der Druck im Tank kann durch Ablesen des Werts am Manometer (12) überprüft werden.
- Der Kompressor setzt den Betrieb fort, nachdem der Druck auf die untere Einstellung des Druckschalters (8) gesunken ist, bis der Druckschalter (1) auf die Position „AUS“ gestellt wird. Soll der Betrieb wieder aufgenommen werden, warten Sie nach dem Ausschalten des Kompressors mindestens 10 Sekunden.
- Bei Ausführungen mit Schaltschrank muss der Druckschalter immer in der EIN-Stellung ausgerichtet sein.
- Bei Kompressormodellen, die mit einem Druckminderer ausgestattet sind, besteht die Möglichkeit, den Ausgangsdruck einzustellen. Dadurch können Sie den Druck an die Anforderungen z.B. von angetriebenen Druckluftwerkzeugen anpassen. Abhängig von der Art des Reduzierstücks (7) wird der Druckwert eingestellt durch:
 - Den Reglerknopf anheben (entriegeln) und drehen (im Uhrzeigersinn, um den Druck zu erhöhen, oder gegen den Uhrzeigersinn, um ihn zu verringern).
 - Entriegeln Sie den Reglerknopf, indem Sie die Sicherungsmutter abschrauben und dann den Knopf wie oben beschrieben drehen.
 - Entriegeln Sie den Reglerknopf, indem Sie die Sicherungsmutter abschrauben und dann den Knopf wie oben beschrieben drehen.
 - Entriegeln Sie den Reglerknopf, indem Sie die Sicherungsmutter abschrauben und dann den Knopf wie oben beschrieben drehen.
- Nach Beendigung der Arbeit die Maschine anhalten, vom Stromnetz trennen und den Druckluftbehälter entleeren.

3. WARTUNG

- Die Lebensdauer der Maschine hängt von der Qualität und Regelmäßigkeit ihrer Wartung ab.
- Stellen Sie vor Wartungsarbeiten den Schalter (8) des Druckschalters (1) auf „OFF“, trennen Sie den Kompressor vom Stromnetz und entleeren Sie den Druckluftbehälter vollständig.
- Bevor Sie den Kompressor zum ersten Mal starten, stellen Sie sicher, dass alle Schrauben fest angezogen sind.

- Der Lufteinlassfilter sollte mindestens alle 100 Stunden gereinigt werden. Wenn der Kompressor jedoch in einer Umgebung mit Staub oder anderen Materialien betrieben wird, die den Durchsatz des Filters verringern können, sollte die Reinigung häufiger durchgeführt werden. Ersetzen Sie ggf. den Filter durch einen neuen. Eine Verringerung des Durchsatzes oder ein Verstopfen des Filters verringert die Effizienz des Kompressors erheblich und verkürzt seine Lebensdauer.
- Der Lufteinlassfilter sollte mindestens alle 100 Stunden gereinigt werden. Wenn der Kompressor jedoch in einer Umgebung mit Staub oder anderen Materialien betrieben wird, die den Durchsatz des Filters verringern können, sollte die Reinigung häufiger durchgeführt werden. Ersetzen Sie ggf. den Filter durch einen neuen. Eine Verringerung des Durchsatzes oder ein Verstopfen des Filters verringert die Effizienz des Kompressors erheblich und verkürzt seine Lebensdauer.
- Verwenden Sie Airpress-Öl für Kolbenkompressoren. Mischen Sie keine unterschiedlichen Öle.
- Ziehen Sie nach dem Ölwechsel sowohl den Öleinfülldeckel (22) als auch die Ölablassschraube (21) fest. Überprüfen Sie den Ölstand einmal pro Woche durch das Schauglas (20).
- Entfernen Sie regelmäßig oder nach Arbeitsende das im Druckluftbehälter angesammelte Kondensat über das Kondensatablassventil (11). Dies ist notwendig, um das Risiko von Korrosion im Behälter zu minimieren. Das Auftreten von Korrosion verringert die Betriebssicherheit des Behälters, sein Fassungsvermögen und die Luftqualität.
- Bei riemengetriebenen Kompressoren sollte die Riemenspannung regelmäßig überprüft werden. Die erzwungene Durchbiegung eines richtig gespannten Riemens in der Mitte des Riemenscheibenabstandes sollte 1 cm nicht überschreiten.

TABELLE 2 – WARTUNGSPLAN					
AKTION	TÄGLICH	WÖCHENTLICH	NACH DEN ERSTEN 50 STUNDEN	ALLE 100 STUNDEN	HALBJÄHRLICH
LUFTFILTER REINIGEN / FILTERELEMENT AUSTAUSCHEN				.	
ÖLWECHSEL			.		.
FESTZIEHEN DER KOPFSCHRAUBEN	.				
KONDENSAT AUS DEM BEHÄLTER ABLASSEN	.				
ÜBERPRÜFUNG DER RIEMENSPANNUNG		.			

- Altöl und Kondensat müssen gemäß den im Einsatzland geltenden Vorschriften entsorgt werden.

4. LAGERUNG

Ziehen Sie den Stecker aus der Steckdose, entlüften Sie alle angeschlossenen Druckluftwerkzeuge. Platzieren Sie den Kompressor so, dass er nicht von Unbefugten benutzt werden kann.

5. MÜLLENTSORGUNG

Der Kompressor muss gemäß den entsprechenden Maßnahmen entsorgt werden, die in den im Verwendungsland geltenden Vorschriften vorgesehen sind..

6. GARANTIE UND REPARATUR

Sollte sich herausstellen, dass die gekaufte Ware defekt ist oder Sie Ersatzteile kaufen müssen, wenden Sie sich bitte an den Airpress-Service.

7. MÖGLICHE STÖRUNGEN UND DAMIT ZULÄSSIGE MASSNAHMEN

Für Eingriffe an elektrischen Komponenten (Kabel, Motor, Druckschalter, Schaltschrank usw.) wenden Sie sich an einen qualifizierten Elektriker.

Störung	Ursache	Lösung
Luftverlust am Druckschaltventil.	Ein Rückschlagventil, das aufgrund von Verschleiß oder Schmutz an der Dichtungsschnittstelle seine Funktion nicht ordnungsgemäß erfüllt.	Schrauben Sie den Sechskantkopf des Rückschlagventils ab, reinigen Sie die Buchse und die Spezialgummischeibe (bei Verschleiß ersetzen). Wieder einbauen und vorsichtig festziehen.
	Condensate drainage cock open. Das Kondensatablassventil (11) ist geöffnet.	Schließen Sie das Kondensatablassventil (11).
	Rohr nicht ordnungsgemäß am Druckschalter montiert.	Installieren Sie das Rohr ordnungsgemäß im Druckschalter.
Reduzierte Leistung, häufiger Start. Niedrige Druckwerte.	Zu viel Verschleiß	Reduzieren Sie den Bedarf an Druckluft.
	Lufteinlassfilter verstopft (18)	Reinigen/ersetzen Sie den Lufteinlassfilter (18) (Abb. 5a-5f).
	Undichtigkeiten an Armaturen und/oder Rohren	Ersetzen Sie die Dichtungen
	Riemenschlupf	Überprüfen Sie die Riemenspannung
Der Motor und/oder Kompressor erwärmt sich über das zulässige Maß hinaus.	Unzureichende Zirkulation.	Erhöhen Sie die Luftzirkulation in der Arbeitsumgebung des Kompressors.
	Luftinlassfilter verstopft.	Überprüfen Sie den Luftinlassfilter auf Verstopfungen und reinigen oder ersetzen Sie ihn gegebenenfalls.
	Unzureichende Schmierung	Öl nachfüllen oder wechseln (Abb. 8a-9d)
Nach einem Startversuch stoppt der Kompressor aufgrund des Überhitzungsschutzes des Motors.	Zylinderkopf steht beim Starten unter Druck	Entsperren Sie den Kompressorkopf, indem Sie den Druckschalteknopf drücken.
	Niedrige Temperatur	Erhöhen Sie die Umgebungstemperatur des Kompressors
	Spannung zu niedrig	Prüfen Sie, ob die Netzspannung mit der auf dem Typenschild angegebenen übereinstimmt. Beseitigen Sie alle Verlängerungskabel.
	Unzureichende Schmierung	Überprüfen Sie den Ölstand, füllen Sie Öl nach und ersetzen Sie es bei Bedarf.
	Defektes Magnetventil	Melden Sie sich beim Technischen Dienst.
Der Kompressor stoppt während des Betriebs ohne ersichtlichen Grund.	Eingriff zum thermischen Schutz des Motors.	Überprüfen Sie den Ölstand
		Betätigen Sie den Knopf (8) des Druckschalters (1), um ihn in die Position „AUS“ zu bringen. Bei Versionen, die mit einer Reset-Taste für den Thermoschutz (19) (Abb. 6) ausgestattet sind, muss der Schutz manuell zurückgesetzt werden. Warten Sie bei Versionen ohne Reset-Taste. Wenn das Problem weiterhin besteht, wenden Sie sich bitte an den Airpress-Service.
	Elektrischer Schaden.	Verschleiß der inneren Elemente des Kolbenblocks
Der Kompressor vibriert im Betrieb stark und der Motor gibt unregelmäßige Geräusche von sich. Nach dem automatischen Stoppen startet er nicht wieder, obwohl man das Geräusch des Motors hört.	Einphasenmotoren: Kondensator beschädigt	Tauschen Sie den Kondensator aus
Erhöhte Ölpräsenz im Netz.	Zu viel Öl im Inneren der Einheit.	Überprüfen Sie den Ölstand
	Verschleiß der inneren Elemente des Kolbenblocks.	Melden Sie sich beim Airpress-Service
Kondensat tritt aus dem Ablasshahn aus.	Im Wasserhahn befindet sich Schmutz/Sand.	Reinigen Sie den Wasserhahn

Alle anderen Eingriffe müssen von einem autorisierten Airpress-Servicecenter durchgeführt werden. Durch unsachgemäßen Umgang mit der Maschine können Gefahren für den Benutzer entstehen, der Kompressor beschädigt werden und der Anspruch auf Garantie erlöschen.

Bewaar de handleiding voor toekomstig gebruik

Let op!

! WAT JE MOET DOEN

- De compressor moet worden gebruikt in een geschikte omgeving (goed geventileerd met een omgevingstemperatuur tussen +5°C en +40°C) en nooit op plaatsen waar veel stof, zuren, dampen, explosieve of ontvlambare stoffen aanwezig zijn.
- Bewaar altijd een veilige afstand van minimaal 4 meter tussen de compressor en het werkgebied.
- Wanneer de V-snaar een kleur krijgt tijdens het spuiten, dan is de afstand te klein. Steeken Sie den Stecker des Elektrokabels in eine Steckdose mit geeigneter Form, Spannung und Frequenz und in Übereinstimmung mit den geltenden Normen.
- Steek de stekker in het stopcontact met een geschikte vorm, spanning en gelijkwaardigheid dat voldoet aan de huidige voorschriften.
- Gebruik een verlengsnoer met een maximale lengte van 5 meter en een minimale doorsnede van 2,5 mm². Gebruik een C-zekering van 16 A.
- Gebruik altijd de aan/uit schakelaar van de drukschakelaar om de compressor uit te schakelen of gebruik de schakelaar van het elektrische paneel voor modellen die hiermee zijn uitgerust. Schakel de compressor nooit uit door de stekker uit het stopcontact te trekken om een directe start bij volgende keer opstarten te voorkomen.
- Gebruik altijd de handgreep om de compressor te verplaatsen
- Als de compressor in bedrijf is, moet deze op een stabiel, horizontaal oppervlak worden geplaatst om een goede smering te garanderen.
- Plaats het apparaat minstens 50 cm van de muur om een optimale circulatie van verse lucht mogelijk te maken en een correcte koeling te garanderen.

! WAT JE NIET MOET DOEN

- Richt de luchtstraal nooit op personen, dieren of het lichaam. (Draag altijd een veiligheidsbril om jezelf te beschermen tegen vliegende voorwerpen die door de straal worden meegevoerd).
- Richt de vloeistofstraal voor gereedschap dat op de compressor is aangesloten nooit op mensen, dieren of jezelf.
- Gebruik het apparaat nooit op blote voeten of met natte handen en/of voeten.
- Trek nooit aan het netsnoer om de stekker uit het stopcontact te trekken of om de compressor te verplaatsen.
- Gebruik de compressor niet buiten.
- Vervoer de compressor nooit wanneer het drukvat onder druk staat.
- Las of bewerk het drukvat nooit. In geval van defecten of corrosie, vervang volledig.
- Laat de compressor nooit door onbevoegden gebruiken. Houd kinderen en dieren uit de buurt van het werkgebied.
- Deze machine is niet bedoeld voor gebruik door personen (inclusief kinderen) met lichamelijke, zintuiglijke of geestelijke beperkingen of met gebrek aan ervaring en kennis, tenzij zij onder toezicht staan van of instructies hebben gekregen over het gebruik van het apparaat van een persoon die verantwoordelijk is voor hun veiligheid.
- Waarschuw kinderen dat ze niet met de machine kunnen spelen.
- Plaats nooit brandbare, nylon of stoffen voorwerpen in de buurt van de compressor.
- Reinig de compressor nooit met ontvlambare vloeistoffen of oplosmiddelen. Maak alleen schoon met een vochtige doek nadat je de stekker van de compressor uit het stopcontact hebt gehaald.
- De compressor is alleen ontworpen voor het comprimeren van perslucht en mag niet worden gebruikt voor andere soorten gas.
- De perslucht die door de compressor wordt geproduceerd, mag niet worden gebruikt voor farmaceutische, voedings- of ziekenhuisdoeleinden, behalve na bepaalde behandelingen. Het is niet geschikt voor het vullen van de luchtflessen van duikers.
- Gebruik de compressor nooit zonder beschermkap en raak nooit bewegende delen aan.

! WAT JE MOET WETEN

- Om oververhitting van de elektromotor te voorkomen, is deze compressor ontworpen voor cyclus werken, zoals aangegeven in de technische documentatie. In geval van oververhitting schakelt de thermische beveiliging van de motor in, waardoor de stroom automatisch wordt uitgeschakeld als de temperatuur te hoog wordt door een te hoge stroomafname.
- Om het herstarten van de machine te vergemakkelijken, is het niet alleen belangrijk om de aangegeven handelingen uit te voeren, maar ook om de knop van de drukschakelaar in te stellen en deze terug te zetten in de UIT-stand en vervolgens weer AAN.
- Druk op de resetknop op de motor (fig. 6).
- Compressoren zijn uitgerust met een drukschakelaar met een vertraagd sluitende ontluichtingsklep (of met een klep op de terugslagklep) die het opstarten van de motor vergemakkelijkt. Daarom moet een luchtstroom van enkele seconden hieruit, terwijl het drukvat leeg is, als normaal worden beschouwd.
- Om de veiligheid van de machine te garanderen, zijn alle compressoren

uitgerust met een veiligheidsklep die wordt geactiveerd als de drukschakelaar uitvalt.

- Het veiligheidsventiel is ingesteld om overdruk in het drukvat te voorkomen. Dit ventiel is in de fabriek vooraf ingesteld en werkt alleen als deze druk bereikt is. Pas deze veiligheidsvoorziening niet aan en schakel niet uit. Aanpassingen aan dit ventiel kunnen ernstig letsel veroorzaken. Als dit apparaat service of onderhoud nodig heeft, ga dan naar een Airpress of een erkend servicecentrum.
- De rode markering op de manometer verwijst naar de maximale bedrijfsdruk van het drukvat. Het verwijst niet naar de normale druk.
- Als een pneumatisch gereedschap wordt aangesloten op een luchtslang met perslucht die door de compressor wordt geleverd, moet de luchtstroom uit de luchtslang worden onderbroken.
- Het gebruik van perslucht voor de verschillende beoogde doeleinden (opblazen, persluchtgereedschap, verven, wassen met uitsluitend reinigingsmiddelen op waterbasis, enz.) vereist kennis en naleving van de regels die zijn opgesteld voor elk afzonderlijk gebruik.
- Controleer of het luchtverbruik en de maximale werkdruk van het te gebruiken pneumatische gereedschap en de luchtslangen (met de compressor) compatibel zijn met de druk die is ingesteld op de drukregelaar en met de hoeveelheid lucht die door de compressor wordt geleverd.
- Luchtslangen met een druk van meer dan 7 bar moeten worden uitgerust met een veiligheidsvoorziening (bijvoorbeeld een staalkabel).

2. OPSTARTEN EN IN GEBRUIK NEMEN

- Monteer de meegeleverde wielen zoals aangegeven in figuur 2a of 2b of 2c. Voor uitvoeringen met vaste poten monteer je de trillingsdempers indien meegeleverd (fig. 3a of 3b).
- Controleer of de delta van de compressorplaat overeenkomt met de werkelijke specificaties van het elektrische systeem. Een afwijking van $\pm 10\%$ ten opzichte van de nominale waarde is toegestaan.
- Steek de stekker in een geschikt stopcontact en controleer of de knop van de drukschakelaar op de compressor in de stand „O” (UIT) staat.
- Controleer het oliepeil met behulp van het kijkglas en schroef indien nodig de ontluichtingsplug los en vul olie bij. (figuren 8a-8b en 9a-9d).
- De compressor is nu klaar voor gebruik.
- Door op de drukschakelaar te drukken start de compressor en pompt lucht in het drukvat via de buis.
- Bij het bereiken van de maximale werkdruk (in de fabriek ingesteld tijdens het testen) stopt de compressor en ontlucht de overtollige lucht in de pomp en in de toevoersbuis via een ventiel onder de drukschakelaar.
- De afwezigheid van druk in de pomp vergemakkelijkt het opnieuw opstarten. Als er lucht wordt gebruikt, start de compressor automatisch opnieuw als de onderste kalibratiewaarde is bereikt (ca. 2 bar tussen de bovenste en de onderste). en de druk in het drukvat kan worden gecontroleerd op de bijgeleverde manometer.
- De compressor blijft automatisch werken in deze werkcyclus totdat de knop op de drukschakelaar wordt omgezet. Als je de compressor weer wilt gebruiken, moet je na het uitschakelen minstens 10 seconden wachten voordat je de compressor weer start.
- Compressoren met een drukregelaar. De luchtdruk kan worden geregeld om het gebruik van luchtgereedschap te optimaliseren door de knop in te drukken met het ventiel open (omhoog trekken en rechtsom draaien om de druk te verhogen en linksom om de druk te verlagen).
- De ingestelde waarde kan worden gecontroleerd op de manometer.
- Controleer of het luchtverbruik en de maximale werkdruk van het te gebruiken van pneumatische gereedschap compatibel zijn met de druk die is ingesteld op de drukregelaar en met de hoeveelheid lucht die door de compressor wordt geleverd.
- Stop en zet de compressor uit als je klaar bent met werken, trek de stekker uit het stopcontact en laat het drukvat leeglopen.

3. ONDERHOUD

- De levensduur van de machine hangt af van de kwaliteit van het onderhoud.
- **Zet vóór elke handeling de drukschakelaar in de uit-stand, trek de stekker eruit en laat het drukvat volledig leeglopen.**
- Controleer of alle schroeven (in het bijzonder die van de cilinderkop van de pomp) goed vastzitten. De controle moet worden uitgevoerd voordat de compressor voor het eerst wordt opgestart en vervolgens voordat deze voor het eerst intensief wordt gebruikt, om de juiste waarde van het sluitkoppel te herstellen die is gewijzigd als gevolg van warmte-uitzetting.
- Reinig het luchtfilter om de 100 uur, afhankelijk van de omgeving. Vervang het filter indien nodig (een verstopt filter vermindert de efficiëntie en een inefficiënt filter kan een sterkere slijtage van de compressor veroorzaken (Figuren 5a-5f)).
- Ververs de olie na de eerste 50 bedrijfsuren en daarna ten minste 2 keer per jaar. Controleer het oliepeil regelmatig.
- Gebruik olie voor zuigercompressoren van het merk Airpress. Meng nooit verschillende soorten olie. Als de olie van kleur verandert (witachtige aanwezigheid van water; donker=oververhit), is het verstandig om de olie onmiddellijk te vervangen.

- Draai na het bijvullen de plug vast en zorg ervoor dat er geen lekkage optreedt tijdens het gebruik. Controleer het oliepeil eenmaal per week om zeker te zijn van tijdige smering.
- Tap regelmatig (of na voltooiing van het werk als het langer dan een uur duurt) het condensaat af dat zich in het reservoir vormt als gevolg van de vochtigheid in de perslucht (afb. 7a-7C) om het reservoir te beschermen tegen roest en om de capaciteit niet te beperken.
- Controleer regelmatig de spanning van de V-snaar, die een buiging (f) van ongeveer 1 cm moeten hebben.

ONDERHOUD					
ONDERDEEL	ELKE DAG	ÉÉN KEER PER WEEK	NA DE EERSTE 50 UUR	ELKE 100 UUR	ELKE 300 UUR
REINIGEN VAN HET LUCHTFILTER EN / OF VERVANGEN VAN HET FILTER ELEMENT				.	
OLIE VERVERSEN			.		.
AANDRAAIEN VAN MOEREN	.				
DRUKVAT AFTAPPEN	.				
SPANNING V-SNAAR CONTROLEREN		.			

- Gebruikte olie en condensaat **MOETEN AFGEVOERD** worden in overeenstemming met de bescherming van het milieu en de huidige wetgeving.

4. OPSLAG

Trek de stekker uit het stopcontact en ventileer het apparaat en alle aangesloten pneumatische gereedschappen. Schakel de compressor uit en zorg ervoor dat hij zodanig is beveiligd dat hij niet opnieuw kan worden opgestart door een onbevoegd persoon.

5. AFVOER

De compressor moet worden afgevoerd volgens de plaatselijke voorschriften.

6. GARANTIE UND REPARATUR

Neem in geval van defecte goederen of behoefte aan reserveonderdelen contact op met Airpress of geautoriseerde dealers.

7. MOGELIJKE STORINGEN EN BIJBEHORENDE TOEGESTANE OPLOSSINGEN

Vraag hulp van gekwalificeerde elektriciens voor werkzaamheden aan elektrische componenten (kabels, motor, drukschakelaar, elektrisch paneel, enz.).

Storing	Oorzaak	Oplossing
Luchtlek uit het ventiel van de drukschakelaar	Terugslagklep werkt niet goed door slijtage of vuil op de afdichting.	Schroef de zeskantkop van de terugslagklep los, reinig het huis en de speciale rubberen schijf (vervang indien nodig). Zet de klep weer in elkaar en draai deze voorzichtig vast.
	Condensaataftapkraan open (11).	Sluit de condensaataftapkraan (11).
	Lucht slang niet goed in de aansluiting gestoken.	Steek de lucht slang op de juiste manier in de aansluiting.
Vermindering van efficiëntie, vaak opstarten. Lage drukwaarden	Buitensporig hoog verbruik.	Verlaag de vraag naar perslucht.
	Lekken uit verbindingen en/of leidingen.	Pakkingen vervangen
	Verstopping van het luchtfilter (18).	Reinig/vervang het aanzuigfilter (18) (fig. 5a-5f)
	Slippen van de V-snaar.	Controleer de spanning van de V-snaar
De motor en/of de compressor raken onregelmatig oververhit.	Onvoldoene ventilatie.	Verbeter de omgevingsomstandigheden.
	Luchttoevoer afgesloten.	Controleer en reinig indien nodig het luchtfilter.
	Onvoldoende smering.	Olie bijvullen of verversen (fig. 8a-9d)
Na een poging om de compressor te starten, stopt hij door het uitschakelen van de thermische beveiliging als gevolg van het forceren van de pomp.	Opstarten met een volle compressor pomp.	Ontlast de pomp met behulp van de drukschakelaar.
	Lage temperatuur.	Verbeter de omgevingsomstandigheden.
	Spanning te laag	Controleer of de netspanning overeenkomt met die van de dataplaat. Verwijder eventuele verlengstukken.
	Onjuiste of onvoldoende smering	Controleer het oliepeil, vul olie bij en ververs de olie indien nodig.
	Inefficiënt elektroventiel.	Bel Airpress of geautoriseerde dealers
Tijdens bedrijf stopt de compressor zonder duidelijke reden.	Uitschakelen van de thermische beveiliging van de motor.	Oliepeil controleren
		Druk op de knop (8) van de drukschakelaar (1) om deze terug te zetten naar de OFF-stand Reset de thermische beveiliging (19)(fig.6) en start opnieuw op. Als de storing aanhoudt, bel dan Airpress of een erkende dealer.
	Elektrische storing.	Bel Airpress of geautoriseerde dealers
Tijdens het gebruik trilt de compressor en maakt de motor een onregelmatig zoemend geluid. Als hij stopt, start hij niet opnieuw hoewel het motorgeluid aanwezig is.	Defecte condensator.	Vervang de condensator.
Onregelmatige aanwezigheid van olie in het systeem.	Te veel olie in de pomp.	Controleer het oliepeil.
	Slijtage aan onderdelen.	Bel Airpress of geautoriseerde dealers.
Er lekt condensaat uit de condensaataftapkraan.	Aanwezigheid van vuil/gruis in de condensaataftapkraan.	Maak de condensaataftapkraan schoon.

Elk ander type bewerking moet worden uitgevoerd door geautoriseerde servicemedewerkers die originele onderdelen nodig hebben. Niet toegestane bewerkingen aan de machine kan de veiligheid in gevaar brengen en in elk geval de garantie ongeldig maken.

Przechowywać niniejszy podręcznik instrukcji obsługi tak, aby można było korzystać z niego w przyszłości**1. ZACHOWANIE OSTROŻNOŚCI****! CO NALEŻY ROBIĆ**

- Sprężarka musi być używana w odpowiednim środowisku (dobrze wentylowanym o temperaturze otoczenia pomiędzy +5°C, a +40°C) wolnym od pyłów, kwasów, oparów, gazów wybuchowych lub palnych.
- Zawsze utrzymywać bezpieczną odległość minimum 4 metry pomiędzy sprężarką, a strefą pracy.
- Ewentualne przebarwienia, które mogą pojawić się na ostonach przegrody pasa sprężarki podczas operacji lakierowania wskazują na odległość zbyt bliską
- Wprowadzić wtyczkę przewodu elektrycznego do gniazdka, odpowiedniego pod względem kształtu, napięcia i częstotliwości oraz zgodnego z obowiązującymi normami.
- Używać wyłącznic przedłużaczy o długości nie przekraczającej pięciu metrów, oraz o polu powierzchni przekroju poprzecznego nie mniejszym niż 2,5 mm². Należy stosować zabezpieczenie silnikowe 16A typu C.
- W celu wyłączenia sprężarki należy używać wyłącznie przełącznika presostatu. Zabrania się przerywania pracy sprężarki poprzez odłączenie przewodu zasilającego.
- W celu przemieszczania sprężarki należy używać wyłącznie uchwytu transportowego.
- Sprężarka musi znajdować się na stabilnym podłożu, w pozycji poziomej (lub pionowej w przypadku sprężarek zabudowanych na zbiorniku pionowym).
- Umieścić sprężarkę w odległości przynajmniej 50 cm od ściany, aby umożliwić optymalną cyrkulację świeżego powietrza i zagwarantować właściwe chłodzenie

! CZEGO NIE NALEŻY ROBIĆ

- Nie kierować nigdy strumienia powietrza w kierunku osób, zwierząt lub w kierunku własnego ciała (używać okularów ochronnych w celu zabezpieczenia oczu przed obcymi ciałami, wzniesionymi przez strumień)
- Nie kierować strumienia płynów z narzędzi zasilanych ze sprężarki na ludzi, zwierzęta, własne ciało lub samą sprężarkę.
- Nie używać urządzenia będąc boso lub mając mokre ręce lub stopy.
- Nie transportować sprężarki kiedy w zbiorniku znajduje się powietrze pod ciśnieniem.
- Nie wykonywać spawania lub obróbek mechanicznych na zbiorniku. W przypadku uszkodzenia lub korozji należy go wymienić całkowicie.
- Nie pozwolić na stosowanie sprężarki przez osoby niekompetentne. Trzymać z dala od strefy pracy dzieci i zwierzęta.
- Urządzenie nie może być używane przez osoby (włączając dzieci) o zredukowanych możliwościach fizycznych, sensorycznych lub psychicznych a także pozbawione doświadczenia i wiedzy, za wyjątkiem przypadków, gdy znajdują się one pod opieką osoby odpowiedzialnej za ich bezpieczeństwo, która instruuje i nadzoruje użytkowanie urządzenia.
- Należy nadzorować dzieci, aby nie bawiły się urządzeniem.
- Nie umieszczać przedmiotów palnych lub wykonałnych ze sztucznego tworzywa lub z tkaniny blisko i/lub na sprężarce.
- Nie czyścić maszyny za pomocą palnych płynów lub rozpuszczalników. Zastosować tylko wilgotną ściereczkę, po uprzednim upewnieniu się, że sprężarka jest odłączona od zasilania.
- Sprężarka przeznaczona jest do pracy wyłącznie z powietrzem. Zabrania się używania jej do sprężania jakiegokolwiek innego rodzaju gazu.
- Zabrania się używania powietrza ze sprężarki w sektorze farmaceutycznym, spożywczym lub szpitalnym, jeśli nie zostało ono poddane specjalnemu przygotowaniu w odpowiednich filtrach. Powietrze ze sprężarki nie jest przeznaczone również do napełniania butli do nurkowania.
- Nie używać sprężarki bez zabezpieczeń (przegrody pasa) i nie dotykać części w ruchu.

! CO NALEŻY WIEDZIEĆ

- Sprężarka skonstruowana jest aby funkcjonować w określonym cyklu pracy. Cykl pracy wskazany jest w tabeli danych technicznych, np. 30% oznacza trzy minuty pracy do siedmiu minut odpoczynku. Przekraczanie cyklu pracy wskazanego dla danej sprężarki grozi przegrzaniem silnika.
- W celu ponownego uruchomienia maszyny, należy ustawić przełącznik (8) presostatu (1) w pozycji „wyłączony”, a następnie, ponownie w pozycji „włączony”.
- W przypadku zadziałania zabezpieczenia termicznego należy wcisnąć przycisk resetu zabezpieczenia (19), zainstalowany na obudowie bloku tłokowego (rys. 6).
- Sprężarki są wyposażone w presostat, wyposażony w zawór wydechowy powietrza o opóźnionym zamykaniu (lub w zawór, umieszczony na zaworze zwrotnym), który ułatwia uruchomienie silnika i wobec tego normalny jest przy pustym zbiorniku wydmuch powietrza z niego przez kilka sekund.
- Wszystkie sprężarki wyposażone są w zawór bezpieczeństwa (5), który zapewnia ochronę przed przekroczeniem dopuszczalnego ciśnienia w zbiorniku nawet w przypadku awarii wyłącznika ciśnieniowego.
- Zawór bezpieczeństwa zapobiega wytworzeniu nadmiernego ciśnienia w zbiornikach powietrza. Ten zawór jest konfigurowany fabrycznie i nie

będzie działać do momentu, aż ciśnienie w zbiorniku osiągnie wartość ciśnienia nastawy zaworu. Nie należy próbować usunąć ani wyregulować tego urządzenia zabezpieczającego. Wszelkie regulacje zaworu mogą spowodować poważne obrażenia. Jeśli to urządzenie wymaga konserwacji lub naprawy, należy skontaktować się z serwisem producenta.

- Czerwona linia na manometrze (12) dotyczy maksymalnego ciśnienia roboczego zbiornika. Nie dotyczy ciśnienia regulowanego.
- Podczas operacji połączenia narzędzia pneumatycznego do przewodu powietrza sprężonego, wylotowego sprężarki, konieczne jest odcięcie przepływu powietrza na wyjściu z tego przewodu.
- Użycie powietrza sprężonego w różnych przewidzianych przypadkach (dmuchanie, narzędzie pneumatyczne, lakierowanie, mycie z detergentami tylko na bazie wody itp.) wymaga znajomości i przestrzegania norm odpowiednich dla każdego z przewidzianych zastosowań.
- Sprawdzić, czy zużycie powietrza i maksymalne ciśnienie eksploatacji używanego narzędzia pneumatycznego i rur połączeniowych (ze sprężarką) jest kompatybilne z ciśnieniem, ustawionym na regulatorze ciśnienia oraz z ilością powietrza wytwarzanego przez sprężarkę
- W przypadku ciśnień przekraczających 7 bar użytkownik powinien wyposażyć węże pneumatyczne w przewód bezpieczeństwa (np. linkę stalową).

2. URUCHOMIENIE I UŻYTKOWANIE

- Montaż kół transportowych (3) należy przeprowadzić według rysunku 2a lub 2b lub 2c, w zależności od modelu sprężarki. Tłumiki drgań (4) należy montować zgodnie z rysunkiem 3a lub 3b, w zależności od typu sprężarki.
- Sprawdzić czy dane z tabliczki sprężarki odpowiadają rzeczywistym danym instalacji elektrycznej; dopuszczalne wahanie napięcia w granicach +/- 10% w stosunku do wartości znamionowej,
- Przed podłączeniem wtyczki przewodu zasilania do gniazdka elektrycznego należy sprawdzić, czy przycisk (8) presostatu (1) zainstalowanego w sprężarce znajduje się w pozycji OFF - „0”.
- Zweryfikować poziom oleju poprzez wizjer (20) i w razie potrzeby uzupełnić poprzez wlew oleju po uprzednim odkręceniu korka (22). (rys. 8a-8b oraz 9a-9d).
- Teraz sprężarka jest gotowa do użytku
- Ustawienie przełącznika (8) presostatu (1) w pozycji ON uruchamia sprężarkę i rozpoczyna tłoczenie powietrza przez przewód tłoczny i zawór zwrotny do zbiornika powietrza.
- Po osiągnięciu wartości maksymalnej ciśnienia roboczego (określonej przez producenta), sprężarka zatrzymuje się, wyladując powietrze, będące zbędnym w głowicy i w przewodzie tłocznym.
- Pozwala to na ponowne uruchomienie, ułatwione poprzez brak ciśnienia w głowicy. Używając powietrza, sprężarka automatycznie wraca do pracy kiedy osiągnięta jest wartość dolnego wykalibrowania (około 2 barów pomiędzy górnym, a dolnym),
- Możliwe jest skontrolowanie ciśnienia obecnego wewnątrz zbiornika poprzez odczyt wartości na manometrze (12)
- Sprężarka kontynuuje wznawianie pracy po spadku ciśnienia do wartości dolnej nastawy presostatu (8) aż do momentu ustawienia przełącznika presostatu (1) w pozycji „OFF”. Jeśli praca ma zostać wznowiona to należy odczekać minimum 10 sekund od wyłączenia sprężarki.
- W wersjach z szafą elektryczną, presostat musi być zawsze wyosowany w pozycji włączony I (ON)
- W modelach sprężarek wyposażonych w reduktor ciśnienia możliwe jest zadanie wartości ciśnienia powietrza wylotowego. Pozwala to na dostosowanie ciśnienia do wymagań np. zasilanych narzędzi pneumatycznych. W zależności od rodzaju reduktora (7), ustawienie wartości ciśnienia odbywa się poprzez:
 - podniesienie (odblokowanie) pokrętki regulatora i jego obracanie (zgodnie z ruchem wskazówek zegara aby zwiększyć ciśnienie lub przeciwnie, aby zmniejszyć).
 - odblokowanie pokrętki regulatora poprzez odkręcenie nakrętki kontrolującej, a następnie obracanie pokrętki j.w.
- Możliwe jest zweryfikowanie wartości nastawionej za pomocą manometru (6)
- Sprawdzić czy użycie powietrza i maksymalne ciśnienie eksploatacji używanego narzędzia pneumatycznego jest kompatybilne z ciśnieniem, ustawionym na regulatorze ciśnienia oraz z ilością powietrza wytwarzanego przez sprężarkę
- Na zakończenie pracy, należy zatrzymać maszynę, odłączyć od zasilania i opróżnić zbiornik

3. KONSERWACJA

- Żywotność maszyny zależna jest od jakości i regularności jej konserwacji.
- Przed podjęciem jakichkolwiek prac konserwacyjnych należy ustawić przełącznik (8) presostatu (1) w pozycji „OFF”, odłączyć sprężarkę od zasilania oraz opróżnić całkowicie zbiornik.
- Przed pierwszym uruchomieniem sprężarki należy upewnić się, że wszystkie śruby są prawidłowo dokręcone.

- Filtr wlotowy powietrza należy czyścić nie rzadziej niż co 100 godzin, ale jeśli sprężarka pracuje w otoczeniu pyłu lub innych materiałów mogących wpływać na zmniejszenie przepustowości filtra to czyszczenie należy przeprowadzać odpowiednio częściej. W razie potrzeby filtr należy wymienić na nowy. Zmniejszenie przepustowości lub zatkanie filtra wpływa na wyraźne zmniejszenie wydajności sprężarki i zmniejsza jej żywotność.
- Pierwszą wymianę oleju przeprowadzić po 50 godzinach. Kolejne wymiany oleju przeprowadzać nie rzadziej niż 2 razy w roku. W przypadku intensywnej eksploatacji, olej należy wymieniać odpowiednio częściej. Jeśli dojdzie do zmiany barwy oleju (zabarwienie białe - obecność wody, zabarwienie ciemne - przegrzanie) należy go natychmiast wymienić.
- Używać oleju Airpress do sprężarek tłokowych. Nie mieszać różnych olejów.
- Po wymianie oleju należy dobrze dokręcić zarówno korek wlewu oleju (22) jak i korek spustowy oleju (21). Raz w tygodniu kontrolować poziom oleju poprzez wizjer (20).
- Okresowo lub na zakończenie pracy, poprzez zawór spustu kondensatu (11) należy usunąć skropliny, które poprzez kondensację pary wodnej gromadzą się w zbiorniku. Jest to konieczne dla zminimalizowania ryzyka wystąpienia korozji wewnątrz zbiornika. Wystąpienie korozji zmniejsza bezpieczeństwo eksploatacji zbiornika, jego pojemność oraz jakość powietrza.
- W sprężarkach o napędzie pasowym należy okresowo sprawdzać napięcie pasów. Wymuszone ugięcie prawidłowo napiętego pasa w połowie dystansu między kołami pasowymi nie powinno przekraczać 1 cm.

TABELA 2 - HARMONOGRAM W KONSERWACJI

CZYNNOŚĆ	CODZIENNIE	RAZ W TYGODNIU	PO PIERWSZYCH 50 GODZINACH	CO 100 GODZIN	CO PÓŁ ROKU
Czyszczenie filtra wlotowego powietrza / wymiana wkładu filtra				•	
WYMIANA OLEJU			•		•
DOKRĘCANIE ŚRUB KOTWIĄCYCH GŁOWICĘ	•				
ODPROWADZANIE SKROPLIN ZE ZBIORNIKA	•				
WERYFIKACJA NACIĄGU PASKÓW		•			

- Zużyty olej oraz skropliny należy zutylizować zgodnie z odpowiednimi przepisami obowiązującymi na terenie kraju eksploatacji.

4. PRZECHOWYWANIE

Wyjąć wtyczkę z gniazdka, odpowietrzyć i wszystkie podłączone narzędzie pneumatyczne. Odstawić kompresor w taki sposób, żeby nie mógł być użytkowany przez osoby nieupoważnione.

5. USUWANIE ODPADÓW

Sprężarkę należy zutylizować zgodnie z odpowiednimi środkami przewidzianymi przez przepisy obowiązujące na terenie kraju eksploatacji.

6. GWARANCJA I NAPRAWA

Gdy zakupiony towar okaże się wadliwy, bądź w wypadku potrzeby nabycia części zamiennych, należy zwrócić się do Serwisu Airpress.

7. MOŻLIWE USTERKI I ODNOŚNE DOPUSZCZALNE INTERWENCJE

Prosić o pomoc wykwalifikowanego elektryka do interwencji na komponentach elektrycznych (kable, silnik, presostat, szafka elektryczn...)

Usterka	Powód	Interwencja
Straty powietrza z zaworu presostatu.	Zawór zwrotny, który z powodu zużycia lub zabrudzenia na styku uszczelnienia nie wykonuje właściwie swej funkcji	Odkręcić głowicę sześciokątną zaworu zwrotnego, oczyścić gniazdo i specjalną dyskię gumową (wymienić jeśli zużyta). Ponownie zamontować i starannie dokręcić
	Zawór spustu kondensatu (11) jest otwarty	Zakręcić zawór spustu kondensatu (11)
	Przewód rurowy nie zamontowany właściwie na presostacie	Zamontować właściwie wewnątrz presostatu przewód rurowy
Zmniejszenie wydajności, często uruchomienia. Niskie wartości ciśnienia.	Zbyt duże zużycie.	Zmniejszyć zapotrzebowanie na sprężone powietrze
	Zatkanie się filtra wlotowego powietrza (18)	Oczyszczyć/wymienić filtr wlotowy powietrza (18) (rys. 5a-5f).
	Przecieki z łączników i/lub z przewodów rurowych	Wymienić uszczelnienia
	Poślizg pasa	Skontrolować napięcie pasów
Silnik i/lub sprężarka nagrzewają się ponad dopuszczalny poziom	Niewystarczająca cyrkulacja.	Zwiększyć cyrkulację powietrza w otoczeniu roboczym sprężarki
	Zatkanie filtra wlotowego powietrza.	Sprawdzić drożność i w razie potrzeby wyczyścić lub wymienić filtr wlotowy powietrza.
	Niewystarczające smarowanie	Uzupełnić lub wymienić olej (rys. 8a-9d)
Sprężarka po próbie startu zatrzymuje się przez zadziałanie protekcji termicznej z powodu przesilenia silnika.	Uruchomienie z głowicą sprężarki będącą pod ciśnieniem	Opróżnić głowicę sprężarki wciskając przycisk presostatu.
	Niska Temperatura	Zwiększyć temperaturę otoczenia sprężarki.
	Zbyt niskie napięcie	Skontrolować czy napięcie w sieci odpowiada temu, podanemu na tabliczce. Wyeliminować ewentualne przedłużacze
	Niewystarczające smarowanie	Zweryfikować poziom, uzupełnić i ewentualnie wymienić olej.
	Niesprawny elektrozawór	Zgłosić się do Serwisu Technicznego.
Sprężarka podczas pracy zatrzymuje się bez widocznego powodu.	Interwencja zabezpieczenia termicznego silnika.	Zweryfikować poziom oleju
		Zadziałać na przycisk (8) presostatu (1) ustawiając go w pozycji „OFF”. W wersjach wyposażonych w przycisk (19) resetu zabezpieczenia termicznego (rys. 6), zresetować zabezpieczenie manualnie. W wersjach niewyposażonych w przycisk resetu należy odczekać. W przypadku nawracającego problemu należy skontaktować się z Serwisem Airpress.
	Uszkodzenie elektryczne.	Zgłosić się do Serwisu Airpress
Sprężarka silnie wibruje podczas pracy, a silnik emituje nieregularny hałas. Po samoczynnym zatrzymaniu, nie uruchamia się ponownie pomimo iż słychać dźwięk silnika	Silniki jednofazowe: Uszkodzony kondensator	Wymienić kondensator
Zwiększona obecność oleju w sieci	Zbyt duża ilość oleju wewnątrz zespołu.	Zweryfikować poziom oleju
	Zużycie elementów wewnętrznych bloku tłokowego	Zgłosić się do serwisu Airpress
Przecieki skroplin z kurka spustowego	Obecność brudu/piastku wewnątrz kurka	Doprowadzić kurek do czystości

Jakakolwiek inna interwencja musi być wykonywana przez autoryzowany serwis Airpress. Złe obchodzenie się z maszyną może narazić użytkownika na niebezpieczeństwo, doprowadzić do uszkodzenia sprężarki oraz utraty prawa do roszczeń z tytułu gwarancji.

Uschovejte tuto příručku pro budoucí potřebu

1. OPATŘENÍ

⚠ CO JE TŘEBA UDĚLAT

- Kompresor musí být používán ve vhodném prostředí (dobře větraném s okolní teplotou mezi +5 °C a +40 °C) a nikdy v místech s výskytem prachu, kyselin, par, ve výbušném nebo hořlavém prostředí.
- Vždy udržujte bezpečnou vzdálenost nejméně 4 metry mezi kompresorem a pracovní oblastí.
- Jakékoli zabarvení řemenových krytů kompresoru během natírání indikuje, že vzdálenost je příliš malá.
- Vložte zástrčku elektrického kabelu do zásuvky odpovídajícího tvaru, napětí a frekvence splňující platné předpisy.
- Používejte prodlužovací kabely o maximální délce 5 metrů a průřezu nejméně 2,5 mm². Používejte pojistku 16 [A] C-typu.
- Vždy používejte vypínač spínače tlaku pro vypnutí kompresoru nebo použijte vypínač na elektrickém panelu pro modely, které jsou tímto vybavené. Nikdy nevypínejte kompresor vytažením zástrčky k zabránění restartu s natlakovanou hlavou.
- Vždy používejte držadlo pro přesunutí kompresoru
- Během provozu musí být kompresor umístěn na stabilním, horizontálním povrchu pro zaručení správného mazání
- Umístěte kompresor alespoň 50 cm od stěny pro umožnění optimální cirkulace čerstvého vzduchu a pro zaručení správného chlazení.



⚠ CO NESMÍTE DĚLAT

- Nikdy nesměřujte proud vzduchu na osoby, zvířata nebo vaše tělo (vždy noste ochranné brýle k ochraně očí před letícími předměty, které mohou být zvednuty proudem vzduchu)
- Nikdy nesměřujte proud kapaliny stříkané nástroji připojenými ke kompresoru směrem k osobám u kompresoru, zvířatům nebo k vám.
- Nikdy nepoužívejte zařízení, pokud máte bosé nohy nebo vlhké ruce nebo chodidla.
- Nikdy netahejte za napájecí kabel pro vytažení zástrčky ze zásuvky nebo k posunutí kompresoru.
- Nikdy nepoužívejte kompresor venku.
- Nikdy netransportujte kompresor s natlakovaným vzdušníkem.
- Nesvařujte ani neopracovávejte vzdušník. V případě závad nebo koroze vyměňte celý vzdušník.
- Nikdy nedovolte neodborníkům používat kompresor. Držte děti a zvířata v dostatečné vzdálenosti od pracovní oblasti.
- Toto zařízení není určeno pro použití osobami (včetně dětí) se sníženými fyzickými, sensorickými nebo mentálními schopnostmi, nebo s nedostatkem zkušeností a znalostí, ledaže budou pod dozorem nebo s instrukcemi týkajícími se používání zařízení osoby odpovědné za jejich bezpečnost.
- Děti musí být pod dozorem, aby si se zařízením nehrály.
- Neumísťujte hořlavé nebo nylonové/textilní předměty blízko a/nebo na kompresoru.
- Nikdy nečistěte kompresor hořlavými nebo rozpouštědly. Zkontrolujte, zda jste odpojili kompresor ze zástrčky a čistěte pouze vlhkou utěrkou.
- Kompresor je možné používat pouze pro stlačení vzduchu. Nepoužívejte kompresor pro žádný jiný druh plynu.
- Stlačený vzduch produkovaný kompresorem nesmí být používán pro farmaceutické, potravinářské nebo lékařské účely kromě po zvláštním očištění a nesmí být používán k plnění vzduchových lahví pro potápěče.
- Nikdy nepoužívejte kompresor bez ochranných krytů (kryty řemenů) a nikdy ne dotýkejte pohyblivých součástí.

⚠ A VĚCI, KTERÉ BYSTE MĚLI VĚDĚT

- Pro zabránění přehřátí elektrického motoru je tento kompresor navržen pro přerušovaný provoz uvedený na datovém štítku. V případě přehřátí se aktivuje tepelná pojistka motoru, a automaticky přeruší napájení je-li teplota vyšší z důvodu nadměrného odběru proudu.
- Pro usnadnění restartu zařízení je důležité nejen provést uvedené činnosti, ale také nastavit tlačítko na tlakovém spínači, přičemž je třeba ho vrátit do polohy VYPN a pak znovu do polohy ZAPN;
- Stiskněte tlačítko reset na svorkové skřínce motoru (obr. 6)
- Kompresory jsou vybavené tlakovým spínačem s uzavíracím odvzdušňovacím ventilem se zpožděným zavíráním (nebo s ventilem umístěným na zpětné klapce), který usnadňuje spuštění motoru; proto je normální několik sekund trvající vystupující proud vzduchu z ventilu při prázdném vzdušníku
- Pro zaručení bezpečnosti stroje jsou všechny kompresory vybavené pojistným ventilem, který se aktivuje v případě poruchy tlakového spínače
- Pojistný ventil je nastavený pro zabránění přetlakování vzdušníků. Tento ventil je přednastaven ve výrobě a neaktivuje se, dokud tlak ve vzdušníku nedosáhne tohoto tlaku. Nepokoušejte se seřizovat nebo odstranit toto bezpečnostní zařízení. Jakékoli seřízení tohoto ventilu může způsobit závažný úraz. Pokud toto zařízení vyžaduje servis nebo údržbu, kontaktujte Autorizované servisní centrum.
- Červená čárka na tlakoměru znamená maximální provozní tlak vzdušníku. Netýká se nastaveného tlaku.
- Během připojování pneumatického nářadí na hadici stlačeného vzduchu z

- kompresoru je nezbytné přerušit proud vzduchu z hadice.
- Použití stlačeného vzduchu pro různé účely (huštění, nářadí na stlačený vzduch, natírání, mytí detergenty pouze na bázi vody, atd.) vyžaduje znalost a dodržení předpisů stanovených pro každé jednotlivé použití.
- Prosím, zkontrolujte, zda je spotřeba vzduchu a maximální pracovní tlak pneumatického nástroje a připojovacího potrubí (s kompresorem) kompatibilní s tlakem nastaveným na regulátoru tlaku a s množstvím vzduchu kompresoru.
- Hadice s tlakem nad 7 bar by měly být vybavené pojistným lankem (např. drátěné lanko).

2. SPUŠTĚNÍ A POUŽÍVÁNÍ

- Namontujte dodaná kolečka dle vyobrazení na obr. 2a nebo 2b nebo 2c. Pro verze s pevnou nohou namontujte protivibrační tlumiče, jsou-li dodané (obr. 3a nebo 3b).
- Zkontrolujte shodu mezi údaji na štítku kompresoru a skutečnými specifikacemi elektrického systému. Změny $\pm 10\%$ od jmenovité hodnoty jsou povolené.
- Zasuňte zástrčku napájecího kabelu do odpovídající zásuvky, přičemž zkontrolujte, zda tlačítko na tlakovém spínači umístěné na kompresoru je v poloze „0“ (VYPN)-
- Zkontrolujte hladinu oleje na průzoru a v případě potřeby odšroubujte odvzdušňovací zátku a doplňte olej (obr. 8a-8b a 9a-9d). V tomto okamžiku je kompresor připravený k používání.
- Stlačením vypínače na tlakovém spínači (nebo přepínače pro verze s elektrickým panelem), dojde ke spuštění kompresoru a čerpání vzduchu do vzdušníku plnicí hadicí.
- Při dosažení maximálního provozního tlaku (nastavený ve výrobě při testování) se kompresor vypne, a vypustí přebytečný vzduch nacházející se v hlavě a v hadici přes ventil umístěný pod tlakovým spínačem.
- Absence tlaku v hlavě usnadňuje následný restart. Pokud je používán vzduch, kompresor se automaticky restartuje, je-li dosaženo dolní kalibrační hodnoty (cca 2 bar mezi horní a dolní).
- Tlak ve vzdušníku je možné zkontrolovat na tlakoměru.
- Kompresor dále automaticky pracuje v tomto pracovním cyklu, až do polohy vypínače na tlakovém spínači. Pro opětovné použití kompresoru počkejte alespoň 10 sekund po vypnutí před novým restartem.
- U kompresorů vybavených reduktorem tlaku je možné regulovat tlak výstupního vzduchu za účelem optimalizace použití pneumatických nástrojů pomocí otáčecího knoflíku s otevřeným ventilem (jeho zvednutím a otáčením ve směru hodinových ručiček pro zvýšení tlaku a proti směru hodinových ručiček pro snížení tlaku).
- Jakmile jste nastavili požadovanou hodnotu, stiskněte tlačítko dolů pro jeho zablokování.
- Nastavenou hodnotu je možné zkontrolovat na tlakoměru.
- Prosím, zkontrolujte zda je spotřeba vzduchu a maximální pracovní tlak pneumatického nástroje kompatibilní s tlakem nastaveným na regulátoru tlaku a s množstvím vzduchu dodaného kompresorem.
- Pokud jste ukončili práci, vypněte stroj, odpojte napájení a vyprázdněte vzdušník.

3. ÚDRŽBA

- Životnost stroje závisí na kvalitě údržby. Před jakoukoli činností nastavte tlakový spínač do polohy vypn, vytáhněte napájecí kabel a zcela vyprázdněte vzdušník.
- Zkontrolujte, zda jsou všechny šrouby (zejména na hlavě jednotky) silně dotažené. Kontrolu je třeba provést před prvním spuštěním kompresoru a poté před prvním intenzivním používáním za účelem nastavení správné hodnoty uťahovacího momentu změněného v důsledku tepelné roztažnosti. Očistěte sací filtr podle typu prostředí a v každém případě alespoň každých 100 hodin. V případě potřeby vyměňte filtr (ucpaný filtr snižuje účinnost, a neúčinný filtr způsobuje rychlejší opotřebení kompresoru (Obr. 5a-5f)
- Výměna oleje po prvních 50 hodinách provozu, pak nejméně 2 krát ročně. Pravidelně kontrolujte hladinu oleje.

- Používejte olej pro pístový kompresor značky Airpress. Nikdy nemíchejte různé druhy oleje. Pokud olej změní barvu (bílé barvy přítomnost vody; tmavý=přehřátý), je vhodné vyměnit olej okamžitě.
- Po doplnění utáhněte zátku a zkontrolujte, zda během používání nedochází k únikům. Pravidelně jednou týdně kontrolujte hladinu oleje pro zajištění mazání (nebo po ukončení práce, pokud tato trvá déle než hodinu), vypusťte kondenzát, které se tvoří uvnitř vzdušníku z důvodu vlhkosti vzduchu (obr. 7a-7c) za účelem ochrany vzdušníku před korozi a tak, aby nedošlo k omezení jeho kapacity.
- Pravidelně kontrolujte napnutí řemenů, které musí mít průhyb (f) cca 1 cm.

ÚDRŽBA					
FUNKCE	DENNĚ	JEDNOU TÝDNĚ	PO PRVNÍCH 50 HODINÁCH	KAŽDÝCH 100 HODIN	KAŽDÝCH 300 HODIN
Čištění nasávacího filtru a/nebo filtrační vložky				•	
Výměna oleje			•		•
Dotažení utahovacích tyčí hlavy	•				
Vypuštění kondenzátu ze vzdušníku	•				
Kontrola napnutí řemenů		•			

- Starý olej a kondenzát MUSÍ BÝT ZLIKVIDOVÁNY v souladu s ochranou životního prostředí a platnou legislativou.

4. SKLADOVÁNÍ

Vytáhněte zástrčku napájecího kabelu ze zásuvky a odvětrejte zařízení a všechny připojené pneumatické nástroje. Vypněte kompresor a přesvědčte se, zda je zabezpečený tak, že nemůže být znovu spuštěn neoprávněnou osobou.

5. LIKVIDACE

Kompresor musí být zlikvidován v souladu s metodami stanovenými místními předpisy.

6. ZÁRUKA A OPRAVY

V případě vadného zboží nebo požadavků na náhradní díly kontaktujte prosím prodejní místo, kde jste zařízení zakoupili.

7. MOŽNÉ ZÁVADY A ŘEŠENÍ

Požádejte kvalifikovaného elektrikáře o pomoc při zásahu do elektrických součástí (kabely, motor, tlakový spínač, elektrická skříň...)

Závada	Příčina	Opatření
Unikání vzduchu z ventilu tlakového spínače.	Zpětná klapka nefunguje správně z důvodu opotřebení nebo nečistot na těsnění.	Odšroubujte šrouby se šestihřanné hlavou ze zpětné klapky, očistěte pouzdro a speciální pryžový kotouč (vyměňte, je-li opotřebený). Znovu zpět smontujte a pečlivě dotáhněte.
	Otevřený vypouštěcí kohout kondenzátu.	Uzavřete vypouštěcí kohout kondenzátu.
	Hadice Rilsan není správně vložená do tlakového spínače.	Zasuňte Rilsan hadici správně do tlakového spínače.
Snížení výkonu, časté spouštění. Nízké hodnoty tlaku.	Nadměrně vysoká spotřeba.	Snižte spotřebu stlačeného vzduchu.
	Netěsnosti spojů a/nebo potrubí.	Vyměňte těsnění.
	Ucpání sacího filtru.	Očistěte/vyměňte sací filtr (obr. 5a-5f).
	Prokluzování řemenu.	Zkontrolujte napnutí řemenu.
Motor a/nebo kompresor se nepravdělně přehřívají.	Nedostatečné větrání.	Zlepšete podmínky prostředí.
	Uzavření vzduchových potrubí.	Zkontrolujte a případně očistěte vzduchový filtr.
	Nedostatečné mazání.	Doplňte nebo vyměňte olej.
Po pokusu spustit kompresor se tento vypne z důvodu sepnutí tepelné pojistky v důsledku činnosti motoru.	Spuštění s natlakovanou hlavou kompresoru.	Snižte tlak v hlavě kompresoru pomocí tlačítka spínače tlaku.
	Nízká teplota.	Zlepšete podmínky prostředí.
	Příliš nízké napětí.	Zkontrolujte, zda napětí v síti odpovídá datovému štítku. Odstraňte případné prodlužovací kabely.
	Nesprávné nebo nedostatečné mazání.	Zkontrolujte hladinu, doplňte a případně vyměňte olej.
	Neúčinný elektroventil.	Zavolejte Servisní centrum.
Během provozu se kompresor vypne bez zřejmého důvodu.	Sepnutí tepelné pojistky motoru.	Zkontrolujte hladinu oleje.
		Nastavte tlačítko spínače tlaku jeho vrácením do polohy OFF. Resetujte tepelnou pojistku (obr. 6) a restartujte. Pokud závada přetrvává, zavolejte Servisní centrum.
	Elektrická závada.	Zavolejte Servisní centrum.
Během činnosti kompresor vibruje a motor vydává nepravidelný bzučivý zvuk. Když se vypne, nedá se restartovat i když je slyšet zvuk motoru.	Poškozený kondenzátor.	Nechte vyměnit kondenzátor.
Nepravidelný výskyt oleje v síti.	Příliš mnoho oleje uvnitř jednotky.	Zkontrolujte hladinu oleje.
	Opotřebení segmentů.	Zavolejte Servisní centrum.
Únik kondenzátu z odvzdušňovacího kohoutu.	Přítomnost nečistot/písku v kohoutu.	Očistěte kohout.

Všechna ostatní opatření musí být provedena autorizovanými servisními centry za použití originálních dílů. Zásahy do stroje mohou snížit bezpečnost a v každém případě způsobí neplatnost záruky.

Hoida käesolev kasutusjuhend edaspidiseks kasutamiseks alles

1. ETTEVAATUST

⚠ JA MIDA TULEB TEHA

- Kompressorit tuleb kasutada sobivas keskkonnas (hästi ventileeritud, temperatuuride vahemikus +5° C kuni +40°C), kus ei ole tolmu, happeid, auru, plahvatusohtlikke või põlevaid gaase.
- Hoida alati ohutu kaugus vähemalt 4 meetrit kompressori ja tööala vahel.
- Värvimuutused, mis võivad kompressori rihmakatetel värvimistõõde ajal ilmneada viitavad liiga lähedale jäävale kaugusele
- Sisestada elektrijuhtme pistik sobiva kuju, pinge ja sageduse poolest sobivasse ning kehtivatele standarditele vastavasse pistikupessa.
- Kasutada ainult pikendusjuhtmeid, mille pikkus ei ületa viit meetrit ja mille ristlõike pindala on vähemalt 2,5 mm².
- Kasutada 16A C-tüüpi mootorikaitset.
- Kompressori väljalülitamiseks kasutada ainult pressostaati. Keelatud on katkestada kompressori tööd toitejuhtme lahtiühendamise läbi.
- Kasutada kompressori liigutamiseks ainult transpordikäepidid.
- Kompressor peab olema stabiilsel alusel, horisontaalses asendis (või vertikaalses asendis, kui kompressor on paigaldatud vertikaalsele paagile).
- Värske õhu ringluse ja nõuetekohase jahutuse tagamiseks asetada kompressor vähemalt 50 cm kaugusele seinast

⚠ MIDA MITTE TEHA

- Mitte kunagi ei tohi õhuvoolu suunata inimeste, loomade või oma keha suunas (silmade kaitsmiseks õhuvoolu poolt ülespaisatud võõrkehade eest kasutada kaitseprille)
- Mitte suunata kompressoriga töötavate tööriistade vedelikujuga inimestele, loomadele, oma kehale või kompressorile endale.
- Mitte kasutada seadet paljajalu või märgade käte või jalgadega.
- Mitte transportida kompressorit, kui paagis on rõhu all olev õhk.
- Mitte teostada paagil keevitusi ega mehaanilisi töid. Kui see on kahjustatud või korrodeerunud, tuleb see täielikult välja vahetada.
- Mitte lubada ebapädevatel isikutel kompressorit kasutada. Hoida lapsed ja loomad tööpiirkonnast eemal.
- Seadet ei tohi kasutada isikud (sealhulgas lapsed), kelle füüsilised, sensoorsed või vaimsed võimed on piiratud või kellel puuduvad kogemused ja teadmised, välja arvatud nende ohutuse eest vastutava, seadme kasutamist juhendava ning jälgiva isiku järelevalve all.
- Jälgida, et lapsed ei mängiks seadmega.
- Mitte asetada kompressori lähedusse ja/või peale süttivaid või plastikust või riidest esemeid.
- Mitte puhastada masinat tuleohtlike vedelike või lahustitega.
- Kasutada ainult niisket lappi, veendudes eelnevalt, et kompressor on toitest lahti ühendatud.
- Kompressor on mõeldud ainult õhuga töötamiseks. Keelatud on kasutada seda mis tahes muud tüüpi gaasi kokkusurumiseks.
- Keelatud on kasutada kompressori õhku farmaatsia-, toidu- või haiglasektoris, kui seda ei ole sobivate filtritega spetsiaalselt töödeldud. Samuti ei ole kompressori õhk mõeldud sukeldumisballoonide täitmiseks.
- Mitte kasutada kompressorit ilma kaitseta (rihmakatteta) ja mitte puudutada liikuvaid osi.

⚠ JA MIDA PEAB TEADMA

- Kompressor on kavandatud töötama kindla töötüsükliga.
- Töötüsükkel on märgitud tehniliste andmete tabelis, nt 30% tähendab, et kolm minutit tööd ja seitse minutit puhkust. Konkreetse kompressori jaoks ettenähtud töötüsükli ületamine võib põhjustada mootori ülekuumenemist.
- Masina taaskäivitamiseks seada pressostaadi (1) lüliti (8) asendisse „väljalülitatud“ ja seejärel uuesti asendisse „sisselülitatud“.
- Termokaitse rakendamisel vajutada kolviploki korpusele paigaldatud kaitse lähtestamise nuppu (19) (joonis 6).
- Kompressorid on varustatud pressostaadiga, mis on varustatud viivitusega sulguva õhu väljalaskeklapiga (või klapiga, mis asub tagasilöögiklapil), mis hõlbustab kompressori käivitamist ja seetõttu on tavaline, et tühja paagi puhul puhutakse sellest mõne sekundi jooksul õhku välja.
- Kõik kompressorid on varustatud turvantiiliga (5), mis kaitseb paagi lubatud rõhu ületamise eest ka pressostaadi rikke korral.
- Turvantiil takistab õhupaakides ülemäärase rõhu teket. See ventiil on tehases seadistatud ja ei tööta hetkeni, kui paagi rõhk saavutab ventiili seadistatud rõhu. Seda ohutusseadet ei tohi proovida eemaldada või reguleerida. Ventiili mis tahes reguleerimine võib põhjustada tõsiseid vigastusi. Kui seade vajab hooldust või remonti, tuleb võtta ühendust tootja teenindusega.
- Punane joon manomeetril (12) tähistab paagi maksimaalset töö rõhku. Ei kohaldata reguleeritud rõhu suhtes.
- Pneumaatilise tööriista ühendamisel kompressori väljalaskeava suruõhuliiniga tuleb õhuvoole selle liini väljalaskeaval katkestada.
- Suruõhu kasutamine erinevates kavandatud rakendustes (puhumine, pneumaatilised tööriistad, värvimine, pesemine ainult veepõhiste pesuvahenditega jne) nõuab iga kavandatud rakenduse puhul asjakohaste standardite tundmist ja järgimist.

- Kontrollida, et kasutatava pneumotööriista ning ühendustorude (koos kompressoriga) õhutarbimine ja maksimaalne töö rõhk sobivad kokku rõhuregulaatoril seadistatud rõhu ning kompressori poolt toodetud õhumahuga
- Rõhk ületab 7 baari, peaks kasutaja varustama pneumovoolikut ohutusliiniga (nt terastross).

2. KÄIVITAMINE JA KÄITAMINE

- Transpordirattad (3) paigaldada vastavalt joonisele 2a või 2b või 2c, sõltuvalt kompressori mudelist. Vibratsioonummutid (4) paigaldada vastavalt joonisele 3a või 3b, sõltuvalt kompressori tüübist.
- Kontrollida, et andmed kompressori plaadil vastavalt elektripaigaldise tegelikele andmetele; lubatud pinge kõikumine nimiväärtuse suhtes on +/- 10%.
- Enne toitejuhtme pistiku toitepesaga ühendamist kontrollida, et kompressorisse paigaldatud pressostaadi (1) nupp (8) oleks asendis OFF - „0“.
- Kontrollida õlitaset õli seireakna (20) läbi ja vajadusel lisada pärast eelnevat korgi (22) lahti keeramist täiteava kaudu õli. (joon 8a-8b ja 9a-9d).
- Nüüd on kompressor kasutusvalmis
- Pressostaadi (1) lüliti (8) seadmine asendisse ON käivitab kompressori ning õhu pumpamise õhupaaki läbi väljavooluliini ja tagasilöögiklapi.
- Pärast maksimaalse töö rõhu (tootja poolt määratud) saavutamist kompressor peatub, väljutades peast ja väljalaskekorudest üleliigse õhu.
- See võimaldab taaskäivitamist, mida hõlbustab rõhu puudumine peas.
- Kompressor lülitub alumise kalibreerimisväärtuse (umbes 2 baari ülemise ja alumise väärtuse vahel) saavutamisel õhku kasutades automaatselt tööle.
- Paagis valitsevat rõhku on manomeetril (12) väärtuse lugemise läbi võimalik kontrollida
- Kompressor jätkab töö taasalustamist pärast rõhu langemist pressostaadi (8) alumisse seadistusse, kuni lüliti (1) asendi „OFF“ seadistuseni. Kui töö tuleb taaskäivitada, tuleb pärast kompressori väljalülitamist vähemalt 10 sekundit oodata.
- Elektrikapiga versioonides peab pressostaat olema alati suunatud sisselülitatud asendisse I (ON)
- Rõhu reduktoriga varustatud kompressorite mudelitel on väljaõhu rõhku võimalik reguleerida. See võimaldab kohandada rõhku vastavalt näiteks pneumotööriistade nõuetele. Sõltuvalt reduktori tüübist (7) toimub rõhu väärtuse seadistamine järgmiselt:
 - tõstes (vabastades) regulaatori nuppu ja keerates seda (rõhu suurendamiseks päripäeva või vähendamiseks vastupäeva).
 - vabastades kontramutri lahti keeramise läbi regulaatorinupu ja seejärel keerates nuppu, nagu eespool kirjeldatud.
- Seadistatud väärtust on võimalik kontrollida manomeetriga (6)
- Kontrollida, kas kasutatava pneumoseadme õhukasutus ja maksimaalne töö rõhk vastab rõhuregulaatoril seadistatud rõhule ning kompressori toodetavale õhukogusele
- Töö lõppedes peatada masin, ühendada toitest lahti ja tühendada paak

3. HOOLDAMINE

- Masina luiga sõltub selle hoolduse kvaliteedist ja regulaarsusest.
- Enne mis tahes hooldustööde teostamist seada pressostaadi (1) lüliti (8) asendisse „OFF“, ühendada kompressor toitest lahti ja tühendada paak täielikult.
- Enne kompressori esmakordset käivitamist veenduda, et kõik korrald on korralikult kinni keeratud.
- Õhu sisselaskefiltrit tuleks puhastada vähemalt iga 100 tunni järel, kuid kui kompressorit kasutatakse keskkonnas, kus esineb tolmu või muud materjale, mis võivad filtri võimsust vähendada, tuleks seda vastavalt sagedamini puhastada. Vajaduse korral asendada filter uuega. Vähenenud läbilaskevõime või filtri ummistumine toob kaasa kompressori jõudluse märgatava vähenemise ja vahendab selle kasutusega.
- Esimene õlivahetus teostada pärast 50 töötundi. Järgnevaid õlivahetusi teostada vähemalt kaks korda aastas. Intensiivse kasutamise korral tuleks õli vastavalt sagedamini vahetada. Kui õli värvus muutub (valge värvus - vee olemasolu, tumed värvus - ülekuumenemine), tuleb see viivitamatult välja vahetada.
- Kasutada kolbkompressorite õli Airpress. Erinevaid õlisid mitte segada.
- Pärast õlivahetust tuleb nii õli sisselaskeava kork (22) kui ka õli äravoolukork (21) korralikult kinni keerata. Kontrollida õlitaset kord nädalas seireakna (20) kaudu.
- Aeg-ajalt või töö lõppedes tuleb paaki kogunenud veeauru kondensaati kondensaadi äravooluklapi (11) kaudu eemaldada. See on vajalik korrosiooniõhu vähendamiseks paagis. Korrosiooni tekkimine vähendab paagi tööohutust, mahutavust ja õhu kvaliteeti.
- Rihmamootoriga kompressorite puhul tuleb rõhu pinget korrapäraselt kontrollida. Korrektselt pingutatud rihma sunnitud läbibaine pooler rihmarattaste vahelisel kaugusel ei tohiks ületada 1 cm.

TABEL 2 - HOOLDUSGRAAFIK					
TEGEVUS	IGAPÄEVANE	KORD NÄDALAS	PÄRAST ESIMEST 50 TUNDI	IGA 100 TUNNI JÄREL	IGA POOLE AASTA JÄREL
Õhu sisselaskefiltri puhastamine / filtrielemendi vahetus				.	
ÕLIVAHETUS			.		.
pea ankurduspoltide pingutamine	.				
kondensaadi paagist ärajuhtimine	.				
rihmade pinge kontrollimine		.			

- Kasutatud õli ja kondensaad tuleb kõrvaldada vastavalt riigis, kus seda kasutatakse, kehtivatele eeskirjadele.

4. HOIUSTAMINE

Eemaldada pistik pesast, tuulutada ja ühendada lahti kõik ühendatud pneumaatilised tööriistad. Hoiustada kompressor nii, et seda ei saaks kasutada kõrvalised isikud.

5. JÄÄTMEKÄITLUS

Kompressor tuleb utiliseerida kookõlas asjakohaste, kasutusriigis kehtivate eeskirjadega ette nähtud meetmetega.

6. GARANTII JA REMONT

Kui ostetud kaup osutub defektseks või varuosade vajadusel, võtta ühendust Airpressi teenindusega.

7. VÕIMALIKUD VEAD JA VASTAVAD LUBATUD SEKKUMISED

Sekkumiseks elektrilistesse komponentidesse (kaablid, mootor, pressostaat, elektrikapp...) paluda kvalifitseeritud elektriku abi

Viga	Põhjus	Sekkumine
Õhukadu pressostaadi klapist.	Tagasilöögiklapp, mis ei täida oma funktsiooni nõuetekohaselt tihendusliidese kulumise või määrdumise tõttu	Keerata tagasilöögiklapi kuuskantpea lahti, puhastada pesa ja spetsiaalne kummist ketas (kui see on kulunud, vahetada välja). Monteerida uuesti kokku ja keerata püüdlukult kinni
	Kondensaadi äravooluklapp (11) on avatud	Sulgeda kondensaadi äravooluklapp (11)
	Toruliin ei ole pressostaadile paigaldatud nõuetekohaselt	Paigaldada toruliin korralikult pressostaati
Tootlikkuse vähenemine, sagedad käivitused. Madalad rõhuväärtused.	Liiga suur kulumine.	Vähendada suruõhu vajadust
	Õhu sisselaskefiltri ummistumine (18)	Puhastada/asendada õhu sisselaskefilter (18) (joon 5a-5f).
	Ühenduste ja/või torude leke	Vahetada tihendid välja
	Rihma libisemine	Kontrollida rihma pinget
Mootor ja/või kompressor kuumeneb üle lubatava taseme.	Ebapiisav õhuringlus.	Suurendada õhuringlust kompressori töökeskkonnas
	Õhu sisselaskefiltri ummistumine.	Kontrollida läbitavust ja puhastada õhu sisselaskefilter või vahetada vajaduse korral välja.
	Ebapiisav määrimine	Lisada või vahetada õli (joon 8a-9d)
Kompressor seiskub pärast käivitamiskatseid, kui mootori ülekoormuse tõttu käivitub termokaitse.	Käivitamine rõhu all oleva kompressori peaga	Tühjendada kompressori pea, vajutades pressostaadi nuppu.
	Madal temperatuur	Tõsta kompressorit ümbritseva keskkonna temperatuuri.
	Liiga madal pinge	Kontrollida, et võrgupinge vastaks plaadil näidatud pingele. Kõrvaldada võimalikud pikendusjuhtmed
	Ebapiisav määrimine	Kontrollige õlitaset, lisada õli ja vajaduse korral vahetada see välja.
	Vigane elektriklapp	Teatada tehnilisele teenistusele.
Kompressor seiskub töö ajal ilma nähtava põhjuseta.	Mootori termokaitse sekkumine.	Kontrollida õlitaset
		Seada pressostaadi (1) nupp (8) asendisse „OFF”. Termokaitse lähtestamise nupuga (19) varustatud versioonidel (joon 6) lähtestada kaitse käsitsi. Lähtestamisnupuga mitte varustatud versioonide puhul tuleb oodata. Probleemi kordumisel võtta ühendust Airpressi teenindusega.
	Elektriline rike.	Teatada Airpressi teenindusele
Kompressor vibreerib töö ajal tugevalt ja mootor teeb ebaregulaarset müra. Pärast automaatset seiskamist ei käivitu see uuesti, kuigi mootorit on kuulda.	Ühefaasilised mootorid: Kahjustatud kondensaator	Vahetada kondensaator välja
Suurenenud õlikogus võrgus.	Süsteemis on liiga palju õli.	Kontrollida õlitaset
	Kolviploki siseosade kulumine	Teatada Airpressi teenindusele
Äravoolukraanist lekib kondensaati.	Mustus/tolm kraani sees	Puhastada kraan

Mis tahes muu sekkumise peab teostama Airpressi volitatud teeninduskeskus. Masina vale käsitlemine võib ohustada kasutajat, põhjustada kompressori kahjustusi ja kaotada õiguse garantiinõuetele.

Išsaugokite šios aptarnavimo instrukcijos vadovėlį, kad, prireikus, ateityje galėtumėt juo pasinaudoti

1. ATSARGUMO PRIEMONĖS

KAIP NAUDOTIS

- Kompresorius turi būti naudojamas tinkamoje aplinkoje (gerai vėdinamoje, kai aplinkos temperatūra yra nuo +5°C iki +40°C) be dulkių, rūgščių, garų, sprogiųjų ar degiųjų dujų.
- Visada laikykitės saugaus bent 4 metrų atstumo tarp kompresoriaus ir darbo zonos.
- Bet koks spalvos pasikeitimas, kuris gali atsirasti ant kompresoriaus diržo pertvaros dangčių dažymo darbų metu, liudija apie pernelyg mažą atstumą.
- Elektros laido kištuką įkiškite į atitinkamos formos, įtampos ir dažnio bei galiojančius standartus atitinkantį lizdą.
- Naudokite ne ilgesnius nei penkių metrų ilgio prailgintuvus, kurių skerspjūvio plotas ne mažesnis kaip 2,5 mm². Naudokite C tipo 16A variklio apsaugą.
- Norėdami išjungti kompresorių, reikia naudoti tik presostato perjungiklį. Draudžiama nutraukti kompresoriaus darbą atjungiant maitinimo laidą.
- Kompresoriui perkelti naudokite tik tam skirta nešimo rankeną.
- Kompresorius turi stovėti ant stabilaus paviršiaus, horizontalioje padėtyje (arba vertikaloje padėtyje, jei kompresoriai montuojami ant vertikalios talpos).
- Kompresorių pastatykite bent 50 cm atstumu nuo sienos, kad būtų užtikrinta optimali grynojo oro cirkuliacija ir tinkamas aušinimas.

KO NEGALIMA DARYTI

- Niekada nenukreipkite oro srauto į žmones, gyvūnus ar savo kūną (naudokite apsauginius akinius, kad apsaugotumėte akis nuo srauto pakeltų pašalinį daiktų).
- Nenukreipkite skysčio srovės, kurią purškia prie kompresoriaus prijungti įrenginiai, žmonių, gyvūnų, savo kūno arba paties kompresoriaus kryptimi.
- Nenaudokite prietaiso basomis arba šlapiomis rankomis ar kojomis.
- Negabenkite kompresoriaus, kai bake yra suslėgto oro.
- Neatlikite bako suvirinimo ar mechaninio apdirbimo darbų. Jei jis pažeistas arba surūdijęs, jį visą pakeiskite nauju.
- Neleiskite kompresoriumi naudotis nekompetentingiems asmenims. Vaikus ir gyvūnus laikykite toliau nuo darbo zonos.
- Prietaisu negali naudotis asmenys (įskaitant vaikus), pasižymintys ribotais fiziniais, sensoriniais, protiniais gebėjimais, taip pat be patirties ir žinių, išskyrus atvejus, kai juos prižiūri už jų saugumą atsakingas asmuo, kuris instruktuoja ir prižiūri, kaip naudotis prietaisu.
- Prižiūrėkite vaikus, kad jie nežaistų su prietaisu.
- Prie kompresoriaus ir (arba) ant jo nedėkite degių, plastikinių ar tekstilinių daiktų.

KĄ REIKIA ŽINOTI

- Kompresorius sukurtas veikti pagal tam tikrą darbo ciklą. Darbo ciklas nurodytas techninių duomenų lentelėje, pvz., 30% reiškia tris darbo minutes ir septynias poilsio minutes. Viršijus nurodytam kompresoriui nurodytą darbo ciklą, variklis gali perkaisti.
- Norėdami iš naujo paleisti mašiną, presostato (1) perjungiklį (8) nustatykite į padėtį „išjungta“, o po to vėl į „įjungta“.
- Įsijungus termininei apsaugai, paspauskite apsaugos pakartotinio įjungimo mygtuką (19), esantį stūmoklio bloko korpuse (6 pav.).
- Kompresoriuose yra presostatas su uždelsto užsidarymo oro išleidimo vožtuvu (arba vožtuvu, esančiu ant atbulinio vožtuvo), kuris padeda užvesti variklį, todėl normalu, kad bakas kelias sekundes išpučia orą, kai yra tuščias.
- Visuose kompresoriuose yra įmontuotas apsauginis vožtuvas (5), kuris užtikrina apsaugą nuo leistino slėgio viršijimo bake net ir sugedus slėgio išjungikliui.
- Apsauginis vožtuvas apsaugo nuo per didelio slėgio susidarymo oro talpose. Šis vožtuvas sukonfigūruotas gamykloje, ir neveiks tol, kol slėgis bake pasiekia vožtuvo nustatytą vertę. Negalima nuimti ar reguliuoti šio saugos įtaiso. Bet koks vožtuvo reguliavimas gali sukelti rimtus sužalojimus. Jei šį įrenginį reikia techniškai prižiūrėti ar taisyti, susisiekite su gamintojo servisu.
- Raudona linija ant manometro (12) nurodo darbinio bako maksimalų slėgį. Netaikoma reguliuojamam slėgiui.
- Pneumatinio įrenginio pajungimo prie kompresoriaus suspausto išleidimo oro laido metu, būtina atjungti oro srautą to laido išėjime.
- Suspausto oro naudojimui įvairiais leidžiamais atvejais (pūtimas, pneumatinis įrankis, dažymas, plovimas su vandens pagrindu pagamintais plovikliais ir pan.) yra reikalingos žinios ir privaloma laikytis galiojančių taisyklių, susijusių su kiekvienu atskiru atveju.
- Patikrinkite, ar oro suvartojimas ir naudojamo pneumatinio įrankio ir jungiamųjų vamzdžių (su kompresoriumi) maksimalus eksploatavimo slėgis yra suderinami su slėgio reguliatoriuje nustatyto slėgio ir kompresoriaus išgaunamo oro kiekiu.
- Jeigu slėgis viršija 7 barus, vartotojas pneumatinėse žarnose turi įrengti apsauginį laidą (pvz. plieninį kabelį).

2. PALEIDIMAS IR NAUDOJIMAS

- Transportavimo ratai (3) turi būti sumontuoti pagal 2a arba 2b arba 2c pav., priklausomai nuo kompresoriaus modelio. Vibracijos slopintuvai (4) turi būti surinkti pagal 3a arba 3b pav., priklausomai nuo kompresoriaus tipo.
- Patikrinkite, ar kompresoriaus vardinėje plokštelėje nurodyti duomenys atitinka realius elektros instaliacijos duomenis; leidžiami įtampos svyravimai +/- 10 % ribose, palyginus su verte plokštelėje.
- Prieš įkišdami maitinimo laido kištuką į elektros lizdą, patikrinkite, ar kompresoriuje sumontuoto presostato (1) mygtukas (8) yra OFF padėtyje – „0“.
- Patikrinkite alyvos lygį per stebėjimo stiklą (20) ir, prireikus, įpilkite alyvos per pildymo angą, atsukę kamštį (22). (8a-8b ir 9a-9d pav.).
- Dabar kompresoriumi galima naudotis.
- Presostato (1) mygtuką (8) nustačius į ON padėtį, kompresorius paleidžiamas ir pradeda siurbti orą per išleidimo vamzdį ir atbulinį vožtuvą į oro baką.
- Pasiekus didžiausią darbinio slėgio vertę (nurodytą gamintojo), kompresorius sustoja, išleidžiamas orą, kuris yra perteklinis galvutėje ir stūmimo laide.
- Taip galima paleisti vėl iš naujo, nes nėra slėgio galvutėje. Naudojant orą, kompresorius automatiškai grįžta prie darbo, kai pasiekiami žema kalibravimo vertė (maždaug 2 barai tarp viršutinės ir apatinės).
- Galima kontroliuoti bako viduje esamą slėgį, nuskaitant manometro (12) parodymus.
- Kompresorius tęsia darbo atnaujinimą, kai slėgis nukrenta iki presostato (8) apatinio nustatyto taško, kol presostato (1) perjungiklis nustatomas į „OFF“ padėtį. Jei norite atnaujinti darbą, išjungę kompresorių, palaukite mažiausiai 10 sekundžių.
- Versijose su elektriniu skydeliu, presostatas visada turi būti įjungtas I (ON) padėtį.
- Kompresorių modeliuose su slėgio reduktoriumi galima nustatyti oro išėjimo slėgio vertę. Taip slėgį galima pritaikyti prie, pavyzdžiui, įkraunamų pneumatinių įrankių, reikalavimų. Priklausomai nuo reduktoriaus tipo (7), slėgio vertė nustatoma taip:
 - reguliatoriaus rankenėlės pakėlimas (atrankinimas) ir sukimas (pagal laikrodžio rodyklę, norint padidinti slėgį, arba prieš laikrodžio rodyklę, norint jį sumažinti).
 - atblokuokite reguliatoriaus rankenėlę, atsukdami dvigubą veržlę, o po to sukite rankenėlę kaip nurodyta aukščiau.
- Galima patikrinti manometru nustatytą vertę (6).
- Patikrinkite, ar oro suvartojimas ir naudojamo pneumatinio įrankio maksimalus eksploatavimo slėgis yra suderinamas su slėgio reguliatoriuje nustatyto slėgio ir kompresoriaus gaminamo oro kiekiu.
- Baigę darbą, sustabdykite mašiną, atjunkite ją nuo maitinimo šaltinio ir ištuštinkite baką.

3. PRIEŽIŪRA

- Mašinos tarnavimo laikas priklauso nuo jos priežiūros kokybės ir reguliavimo.
- Prieš atlikdami bet kokius techninės priežiūros darbus, nustatykite presostato (1) perjungiklį (8) į „OFF“ padėtį, atjunkite kompresorių nuo maitinimo šaltinio ir visiškai ištuštinkite baką.
- Prieš pirmą kartą įjungdami kompresorių, įsitinkinkite, kad visi varžtai yra tinkamai priveržti.
- Oro įleidimo filtrą reikia valyti ne rečiau kaip kas 100 valandų, tačiau jei kompresorius veikia aplinkoje, kurioje yra dulkių ar kitų medžiagų, kurios gali mažinti filtro pralaidumą, atitinkamai valyti reikia dažniau. Prireikus, pakeiskite filtrą nauju. Filtro pralaidumo sumažėjimas arba užsikimšimas žymiai sumažina kompresoriaus efektyvumą ir jo tarnavimo laiką.
- Pirmąjį alyvos keitimą atlikite po 50 valandų. Toliau alyvą keiskite bent du kartus per metus. Intensyvaus naudojimo atveju, atitinkamai alyvą reikia keisti dažniau. Jeigu pasikeičia alyvos spalva (balta spalva – reiškia yra vandens, tamsi spalva - perkaitimas), ją reikia nedelsiant pakeisti.
- Stūmokliniams kompresoriams naudokite Airpress alyvą. Nemaiškykite skirtingų alyvų rūšių.
- Pakeitę alyvą, tvirtai priveržkite alyvos įpylimo kaištį (22) ir alyvos išleidimo kaištį (21). Kartą per savaitę patikrinkite alyvos lygį per stebėjimo stiklą (20).
- Periodiškai arba darbo pabaigoje per kondensato nuleidimo vožtuvą (11) reikia pašalinti kondensatą, kuris kaupiasi bake dėl vandens garų kondensacijos. Tai daryti būtina, norint sumažinti korozijos atsiradimo riziką bako viduje. Dėl korozijos sumažėja rezervuaro eksploatavimo saugumas, jo talpa ir oro kokybė.
- Diržiniuose kompresoriuose reikia periodiškai tikrinti diržų įtempimą. Diržtinis tinkamai įtempto diržo įlinkis tarp diržinių ratų atstumo viduryje neturi viršyti 1 cm.

2 LENTELĖ – TECHNINĖS PRIEŽIŪROS GRAFIKAS

VEIKSMAS	KASDIEN	KARTĄ PER SAVAITĘ	PO PIRMŪJŲ 50 VALANDŲ	KAS 100 VALANDŲ	KAS PUSĘ METŲ
Oro įėjimo filtro valymas / filtro įdėklo keitimas				.	
ALYVOS KEITIMAS			.		.
galvutės inkarnių varžtų suveržimas	.				
kondensato nuleidimas iš bako	.				
diržų įtempimo patikrinimas		.			

- Sunaudotą alyvą ir kondensatą šalinti laikantis šalyje galiojančių utilizavimo įstatymų.

4. SANDĖLIAVIMAS

Ištraukite kištuką iš lizdo, išleiskite orą ir visus prijungtus pneumatinius įrenginius. Kompresorių padėkite taip, kad juo negalėtų naudotis pašaliniai asmenys.

5. ATLIEKŲ ŠALINIMAS

Kompresorių išmesti laikantis atitinkamų priemonių, numatytų šalyje galiojančiuose utilizavimo teisės aktuose.

6. GARANTIJA IR REMONTAS

Jeigu įsigyta prekė yra nekokybiška arba prireikus įsigyti atsarginių dalių, kreipkitės į Airpress servisą.

7. GALIMI GEDIMAI IR SUSIJUSIOS LEIDŽIAMOS INTERVENCIJOS

Kreipkitės pagalbos į kvalifikuotą elektriką, kad sutvarkytumėte elektros komponentus (kabelius, variklį, slėgio jungiklį, elektros spintelę...).

Gedimas	Priežastis	Intervencija
Oro praradimas iš presostato vožtuvo.	Atbulinis vožtuvas, kuris netinkamai atlieka savo funkciją dėl susidėvėjimo ar nešvarumų sandariklio sandūroje	Atsukite atbulinio vožtuvo šešiabriaunę galvutę, nuvalykite lizdą ir specialų guminį diską (jei susidėvėjo, pakeiskite). Iš naujo surinkite ir atsargiai suveržkite.
	Atidarytas kondensato nuleidimo vožtuvas (11)	Užsukite kondensato nuleidimo vožtuvą (11)
	Vamzdinis laidas netinkamai pritvirtintas prie presostato	Tinkamai sumontuokite vamzdyną slėgio presostato viduje
Sumažėjęs našumas, dažni paleidimai. Žemos slėgio vertės.	Per didelis nusidėvėjimas.	Sumažinkite suspausto oro poreikį
	Užsikimšęs oro įsiurbimo filtras (18)	Išvalykite / pakeiskite oro įleidimo filtrą (18) (5a-5f pav.).
	Nuotėkis jungiamosiose detalėse ir/arba vamzdynuose	Pakeiskite tarpiklius
	Diržo slydimas	Patikrinkite diržų įtempimą
Variklis ir (arba) kompresorius įkaista virš leistino lygio	Nepakankama cirkuliacija.	Padidinkite oro cirkuliaciją kompresoriaus darbinėje aplinkoje
	Užsikimšęs oro įsiurbimo filtras.	Patikrinkite, ar nėra kliūčių ir, jei reikia, išvalykite arba pakeiskite oro įleidimo filtrą.
	Nepakankamas sutepimas	Papildykite arba pakeiskite alyvą (8a-9d pav.)
Kompresorius po bandymo paleisti sustoja, suveikus terminėi apsaugai dėl variklio perkrovos.	Paleidimas kompresoriaus galvutei esant po slėgiu	Ištuštinkite kompresoriaus galvutę paspausdami presostato mygtuką.
	Žema temperatūra	Padidinkite kompresoriaus aplinkos temperatūrą.
	Per žema įtampa	Patikrinkite, ar tinklo įtampa atitinka nurodytą plokštelėje. Pašalinkite bet kokius prailgintuvus.
	Nepakankamas sutepimas	Patikrinkite alyvos lygį, papildykite ir, prireikus, pakeiskite alyvą.
	Sugedęs elektros vožtuvas	Susisiekite su Techniniu servisu.
Kompresorius darbo metu sustoja be aiškios priežasties.	Suveikė variklio terminė apsauga.	Patikrinkite alyvos lygį
		Įjunkite presostato (1) mygtuką (8), nustatydami jį į "OFF" padėtį. Versijose, kuriose numatytas terminės apsaugos pakartotinio įjungimo mygtukas (19) (6 pav.), pakartotinai įjunkite apsaugą rankiniu būdu. Versijose, kuriose nėra numatytas pakartotinio įjungimo mygtukas, palaukite. Jei problema išlieka, susisiekite su Airpress servisu.
	Elektros pažeidimai.	Susisiekite su Airpress servisu.
Eksplotacijos metu kompresorius stipriai vibruoja, o variklis skleidžia nereguliarią triukšmą. Automatiškai sustojus, nepasileidžia iš naujo, nors girdisi variklio garsas	Vienfaziai varikliai: sugedęs kondensatorius	Iškeiskite kondensatorių
Per didelis alyvos kiekis tinkle	Per daug alyvos mechanizmo viduje.	Patikrinkite alyvos lygį
	Susidėvėjusios stūmoklinio bloko vidinės dalys	Susisiekite su Airpress servisu
Kondensato nutekėjimas iš išleidimo čiaupo	Purvo /smėlio buvimas čiaupo viduje	Nuvalykite čiaupą

Bet kokią kitą intervenciją turi atlikti autorizuotas Airpress servisas. Netinkamai elgiantis su mašina gali kilti pavojus naudotojui, galima sugadinti kompresorių ir prarasti teisę pasinaudoti garantija.

Uzglabājiet šo lietošanas instrukciju turpmākai lietošanai

1. PIESARDZĪBAS SAGLABĀŠANA

⚠️ KO DARĪT

- Kompresors ir jāizmanto piemērotā vidē (labi vēdināmā ar apkārtējās vides temperatūru no 5°C līdz 40°C) bez putekļiem, skābēm, tvaikiem, sprādzienbīstamām vai degošām gāzēm.
- Vienmēr ievērojiet vismaz 4 metru drošu attālumu starp kompresoru un darba zonu.
- Jebkāda krāsas maiņa, kas var parādīties uz kompresora siksnas deflektoru vākiem krāsošanas darbības laikā, norāda uz pārāk mazu attālumu levijot elektrības vada kontaktakšņu kontaktligzdā, kas ir piemērota formas, sprieguma un frekvences ziņā un atbilst piemērojamajiem standartiem.
- Izmantojiet tikai pagarinātājus, kuru garums nepārsniedz 5 metrus un kuru šķēsgriezuma laukums nav mazāks par 2,5 mm². Izmantojiet 16A C tipa motora aizsargu.
- Lai izslēgtu kompresoru, izmantojiet tikai spiediena slēdzi. Aizliegts pārtraukt kompresora darbību, atvienojot strāvas vadu.
- Kompresora pārvietošanai izmantojiet tikai transportēšanas rokturi.
- Kompresoram jāatrodas uz stabilas virsmas, horizontālā pozīcijā (vai vertikāli, ja kompresori ir konstruēti uz vertikālas tvertnes).
- Novietojiet kompresoru vismaz 50 cm no sienas, lai nodrošinātu optimālu svaiga gaisa cirkulāciju un garantētu pareizu dzesēšanu.

⚠️ KO NEDARĪT

- Nekad nevērsiet gaisa strūklu pret cilvēkiem, dzīvniekiem vai savu ķermeni (izmantojiet aizsargbrilles, lai pasargātu acis no paceltiem ar gaisa strūklu svešķermeņiem).
- Nevirziet šķidrumu no instrumentiem, kas darbināmi ar kompresoru, pret cilvēkiem, dzīvniekiem, savu ķermeni vai pašu kompresoru.
- Nelietojiet ierīci ar basām kājām vai ar mitrām rokām vai kājām.
- Netransportējiet kompresoru, ja tvertnē ir saspīests gaiss.
- Neveiciet metināšanu vai mehānisko apstrādi uz tvertnes. Ja tvertne ir bojāta vai ja ir rūsa, nomainiet to pilnībā.
- Neļaujiet kompresoru lietot nekompetentiem cilvēkiem. Turiet bērnu un mājdzīvniekus tālu no darba zonas.
- Ierīci nedrīkst lietot personas (tostarp bērni) ar ierobežotām fiziskām, maņu vai garīgām spējām, vai bez pieredzes un zināšanu trūkumu, izņemot gadījumus, kad tās atrodas par viņu drošību atbildīgas personas uzraudzībā, kura instrūē un uzrauga ierīces lietošanu.
- Kontrolējiet, lai bērni nespēlētu ar ierīci.
- Kompresora tuvumā un/vai uz tā nenovietojiet viegli uzliesmojošus, vai izgatavotus no plastmasas vai auduma, priekšmetus.
- Netīriet iekārtu ar viegli uzliesmojošiem šķidrumiem vai šķīdinātājiem.
- Lietojiet tikai mitru drānu pēc tam, kad esat pārliecinājies, ka kompresors ir atvienots no barošanas avota.
- Kompresors ir paredzēts darbam tikai ar gaisu. Aizliegts to izmantot jebkura cita veida gāzes saspiešanai.
- Kompresora gaisu aizliegts izmantot farmācijas, pārtikas vai slimnīcu sektorā, ja vien tas nav īpaši apstrādāts atbilstošos filtros. Arī gaiss no kompresora nav paredzēts nīršanas balonu uzpildīšanai.
- Neizmantojiet kompresoru bez aizsardzības (siksnas deflektora) un nepieskarities kustīgajām daļām.

⚠️ KO IR NEPIECIEŠAMS ZINĀT

- Kompresors ir paredzēts darbam noteiktajā darba ciklā. Darba cikls ir norādīts tehnisko datu tabulā, piemēram, 30% nozīmē trīs minūtes darba un septiņas minūtes atpūtas. Pārsniedzot noteiktam kompresoram norādīto darba ciklu, dzinējs var pārkarst.
- Lai atkārtoti iedarbinātu iekārtu, iestatiet spiediena slēdža (8) slēdzi (1) pozīcijā "izslēgts" un pēc tam uz "ieslēgts".
- Termiskās aizsardzības aktivizēšanas gadījumā nospiediet aizsardzības atiestatīšanas pogu (19), kas uzstādīta uz virzuļa bloka korpusa (attēls 6).
- Kompresori ir aprīkoti ar spiediena slēdzi, kas aprīkots ar aizkavētas aizvēršanas gaisa izplūdes vārstu (vai vārstu, kas atrodas uz pretvārsta), lai atvieglotu dzinēja iedarbināšanu, un tūpēc ir normāli, ka no tvertnes dažas sekundes ir pūsts gaiss, kad tvertne ir tukša.
- Visi kompresori ir aprīkoti ar drošības vārstu (5), kas nodrošina aizsardzību pret pieļaujamā spiediena pārsniegšanu tvertnē pat spiediena slēdža atceļas gadījumā.
- Drošības vārsts novērs pārmērīgu spiedienu gaisa tvertnē. Šis vārsts ir iestatīts rūpnīcā un nedarbosies, kamēr tvertnē netiks izveidots vārsta iestatīts spiediens. Nemēģiniet noņemt vai noregulēt šo drošības ierīci. Visas regulēšanas var izraisīt nopietnus ievainojumus. Ja šai ierīcei nepieciešama apkope vai remonts, lūdz, sazinieties ar ražotāja servisu.
- Sarkanā līnija uz manometra (12) norāda maksimālo tvertnes darba spiedienu. Nav piemērojams regulētam spiedienam.
- Pievienojot pneimatisku instrumentu kompresora izplūdes saspīestā gaisa līnijai, ir nepieciešams izslēgt gaisa plūsmu šīs līnijas izejā.
- Lai izmantotu saspīestu gaisu dažādos paredzētajos gadījumos (pūšana, pneimatiskais instruments, krāsošana, mazgāšana tikai ar mazgāšanas

- līdzekļiem uz ūdens bāzes, utt.), ir nepieciešamas zināšanas un standartu, kas piemērojami katram paredzētajam lietojumam, ieviešana
- Pārbaudiet, vai izmantotā pneimatiska instrumenta un savienošo cauruļu (ar kompresoru) gaisa patēriņš un maksimālais darba spiediens ir saderīgs ar spiediena regulatorā iestatīto spiedienu un kompresora radītā gaisa daudzumu.
- Ja spiediens pārsniedz 7 bārus, lietotājam jāaprīko pneimatiskās šļūtenes ar drošības vadu (piemēram, tērauda kabeli).

2. IEDARBINĀŠANA UN LIETOŠANA

- Transportēšanas rīteņi (3) jāuzstāda saskaņā ar attēlu 2.a vai 2.b vai 2.c, atkarībā no kompresora modeļa. Vibrāciju slāpētāji (4) jāuzstāda, kā parādīts 3.a vai 3.b attēlā, atkarībā no kompresora veida.
- Pārbaudiet, vai dati uz kompresora datu plāksnītes atbilst faktiskajiem elektroinstalācijas datiem; pieļaujamas ir sprieguma svārstības +/- 10 % robežās no nominālās vērtības.
- Pirms strāvas vada kontaktakšņu pievienošanas elektrības kontaktligzdai pārbaudiet, vai kompresorā uzstādītā spiediena slēdža (1) poga (8) atrodas pozīcijā OFF - "0".
- Pārbaudiet eļļas līmeni caur skata lūku (20) un, ja nepieciešams, uzpildiet to caur eļļas iepildīšanas atveri pēc aizbāžņa (22) atskrūvēšanas. (attēls 8.a-8.b un 9.a-9.d).
- Tad kompresors ir gatavs lietošanai
- Nostādīt spiediena slēdža (1) slēdzi (8) pozīcijā ON, kompresors iedarbinās un sāk sūknēt gaisu caur izplūdes cauruli un pretvārstu uz gaisa tvertni.
- Sasniedzot maksimālo darba spiediena vērtību (ko noteic ražotājs), kompresors apstājas, izvadot gaisu, kas ir lieks galviņā un izplūdes caurulē.
- Tas atvieglo atkārtotu iedarbināšanu, ko veicina spiediena trūkums galviņā. Izmantojot gaisu, kompresors automātiski atgriežas darbā, kad tiek sasniegta zemā kalibrēšanas vērtība (apmēram 2 bāri starp augstu un zemu).
- Ir iespējams pārbaudīt spiedienu tvertnē, nolasot manometru (12)
- Kompresors turpina atjaunot darbu pēc tam, kad spiediens ir nokritis līdz spiediena slēdža (8) zemākajam iestatītajam punktam - līdz spiediena slēdzis (1) ir iestatīts uz "OFF" pozīciju. Ja darbība ir jāatsāk, pagaidiet vismaz 10 sekundes pēc kompresora izslēgšanas.
- Versijās ar elektrisko skapi spiediena slēdzim vienmēr jābūt aksiāli noregulētam pozīcijā I (ON)
- Kompresoru modeļos, kas aprīkoti ar spiediena reduktoru, ir iespējams iestatīt izplūdes gaisa spiedienu. Tas ļauj pielāgot spiedienu, piemēram, mehānisko pneimatisko instrumentu prasībām. Atkarībā no reduktora (7) veida spiediena vērtību iestata šādi:
 - paceļot (atbloķējot) regulatora kloķi un pagriežot to (pulksteņrādītāja virzienā, lai palielinātu spiedienu, vai pretēji pulksteņrādītāja virzienam, lai to samazinātu).
 - regulatora kloķa atbloķēšana, atskrūvējot pretuzgriezni un pēc tam pagriežot kloķi, kā norādīts iepriekš.
- Ir iespējams pārbaudīt iestatīto vērtību ar manometru (6)
- Pārbaudiet, vai izmantotā pneimatiska instrumenta gaisa lietošana un maksimālais darba spiediens ir saderīgs ar spiediena regulatorā iestatīto spiedienu un kompresora radītā gaisa daudzumu.
- Darba beigās nepieciešams apturēt mašīnu, atslēgt no elektroapgādes un iztukšot tvertni.

3. KONSERVĀCIJA

- Lekārtas kalpošanas laiks ir atkarīgs no tās apkopes kvalitātes un regularitātes.
- Pirms jebkādu apkopes darbu veikšanas iestatiet spiediena slēdža (1) slēdzi (8) "OFF" pozīcijā, atvienojiet kompresoru no barošanas avota un pilnībā iztukšojiet tvertni.
- Pirms pirmās iedarbināšanas pārbaudiet, vai visas skrūves ir pareizi pieskrūvētas.
- Gaisa iepildes filtrs jātīra vismaz ik pēc 100 stundām, bet, ja kompresors darbojas vidē, kurā ir putekļi vai citi materiāli, kas var samazināt filtra kapacitāti, tīršana jāveic biežāk. Ja nepieciešams, filtru mainiet uz jaunu. Filtra caurlaidspējas samazināšana vai aizsērēšana ievērojami samazina kompresora efektivitāti un saīsina tā kalpošanas laiku.
- Pirmo eļļas maiņu veiciet pēc 50 stundām. Pēc tam mainiet eļļu vismaz divas reizes gadā. Iesitīvas lietošanas gadījumā eļļa attiecīgi jāmaina biežāk. Ja mainās eļļas krāsa (balta krāsa - ūdens klātbūtne, tumša krāsa - pārkaršana), tā nekavējoties jānomaina.
- Virzuļa kompresoriem izmantojiet Airpress eļļu. Neļaujiet dažādās eļļas.
- Pēc eļļas nomainas cieši pievelciet gan eļļas iepildes aizbāzni (22), gan eļļas iztukšošanas aizbāzni (21). Reizi nedēļā pārbaudiet eļļas līmeni caur skatlogu (20).
- Periodiski vai darba beigās ir jāizmanto kondensāta novadīšanas vārsts (11), lai noņemtu kondensātu, kas uzkrājas tvertnē ūdens tvaiku kondensācijas dēļ. Tas ir nepieciešams, lai samazinātu korozijas risku tvertnes iekšpusē.
- Korozijas rašanās samazina tvertnes ekspluatācijas drošību, tās ietilpību un gaisa kvalitāti.
- Ar siksnas piedziņas kompresoriem siksnas spriegojums ir periodiski jāpārbauda. Pareizi nospriegotas siksnas piespiedu novirze attāluma starp skrīmeļiem vidū nedrīkst pārsniegt 1 cm.

2. TABULA – APKOPES GRAFIKS

LABOŠANAS	KATRU DIENU	VIENU REIZI NEDEĻĀ	PĒC PIRMAJĀM 50 STUNDĀM	IK PĒC 100 STUNDĀM	KATRUS SEŠUS MĒNEŠUS
Gaisa ieplūdes filtra tīrīšana / filtra elementa nomaiņa				*	
EĻĻAS NOMAIŅA			*		*
galviņas slēgšanas skrūvju pievilkšana	*				
kondensāta iztukšošana no tvertnes	*				
siksna sprieguma pārbaude		*			

- * Nolietotā eļļa un kondensāts jāutilizē saskaņā ar lietošanas valstī spēkā esošajiem noteikumiem.

4. UZGLABĀŠANA

Izņemiet kontaktdakšu no kontaktlīdzdas, atgaisojiet tvertni un visus pieslēgtus pneimatiskus instrumentus. Novietojiet kompresoru tā, lai to nevarētu izmantot nepiederošas personas.

5. ATKRITUMU NOVĀKŠANA

Kompresoru utilizēt saskaņā ar atbilstošiem lietošanas valstī spēkā esošiem noteikumiem.

6. GARANTIJA UN REMONTS

Ja iegādātajām precēm izrādās defekti vai ja ir nepieciešams iegādāties rezerves daļas, lūdzu, sazinieties ar Airpress ierīci.

7. IESPĒJAMIE DEFEKTI UN SAISTĪTI PIEEJAMI IEJAUKUMI

Lūdziet kvalificētam elektriķim iejaukties elektrisko komponentu (kabeļi, motors, spiediena slēdzis, elektriskais skapis...)

Bojājums	Iemesls	Iejaukums
Gaisa zudums no spiediena slēdža vārsta.	Pretvārsts, kas nepilda savu funkciju pareizi blīvējuma kontakta nodiluma vai netīrumu dēļ	Atskrūvējiet pretvārsta sešstūra galviņu, notīriet ligzdu un speciālo gumijas disku (ja nodiluši, nomainiet). Salieciet un rūpīgi pievelciet.
	Kondensāta novadīšanas vārsts (11) ir atvērts	Aizveriet kondensāta novadīšanas vārstu (11)
	Caurule nav pareizi piestiprināta pie spiediena slēdža	Pareizi uzstādiet cauruļvadu spiediena slēdža iekšpusē
Samazināta veiktspēja, bieža palaišana. Zemas spiediena vērtības.	Pārāk liels nolietojums.	Samaziniet saspiesta gaisa nepieciešamību
	Aizsērējis gaisa iekļūdes filtrs (18)	Notīriet/nomainiet gaisa iekļūdes filtru (18) (attēls 5.a-5.f).
	Noplūdes no savienotājiem un/vai cauruļvadiem	Nomainiet blīves
	Siksnas izslīdēšana	Pārbaudiet siksnas spriegojumu
Motors un/vai kompresors pārkarst	Nepietiekama cirkulācija.	Uzlabojiet gaisa cirkulāciju kompresora darba vidē
	Aizsērējis gaisa iekļūdes filtrs.	Pārbaudiet, vai nav šķēršļu, un, ja nepieciešams, notīriet vai nomainiet gaisa iekļūdes filtru.
	Nepietiekama eļļošana	Piepildiet vai nomainiet eļļu (attēls 8.a-9.d)
Kompresors pēc iedarbināšanas mēģinājuma apstājas, jo motora pārslodzes dēļ aktivizējas termiskā aizsardzība.	Kompresora iedarbināšana ar galviņu ar spiedienu	Iztukšojiet kompresora galviņu, nospiežot spiediena slēdža pogu.
	Zema temperatūra	Palieliniet kompresora apkārtējās vides temperatūru.
	Pārāk zems spriegums	Pārbaudiet, vai tīkla spriegums atbilst tam, kas norādīts uz datu plāksnītes. Noņemiet iespējamus pagarinātājus
	Nepietiekama eļļošana	Pārbaudiet līmeni, uzpildiet un, ja nepieciešams, nomainiet eļļu.
	Bojāts elektrovārsts	Sazinieties ar tehnisko dienestu.
Kompresors darbības laikā apstājas bez redzama iemesla.	Motora termiskās aizsardzības aktivizēšana.	Pārbaudiet eļļas līmeni Aktivizējiet spiediena slēdža (1) pogu (8), iestatot to pozīcijā "OFF". Versijām, kas aprīkotas ar termiskās aizsardzības atiestatīšanas pogu (19) (attēls 6), atiestatiet aizsardzību manuāli. Versijās, kas nav aprīkotas ar atiestatīšanas pogu, uzgaidiet. Atkārtotu problēmu gadījumos kontaktējies ar servisu.
	Elektriskie bojājumi.	Sazinieties ar Airpress servisu.
	Vienfāzes motori: Bojāts kondensators	Nomainiet kondensatoru
Paaugstināta eļļas klātbūtne tīklā	Pārāk daudz eļļas kompleksā.	Pārbaudiet eļļas līmeni
	Virzuļa bloka iekšpusē elementu nodilums	Sazinieties ar Airpress servisu
Kondensāta noplūde no iztukšošanas krāna	Netīrumu/smilšu klātbūtne krānā	Notīriet krānu

Bet kokiā kitā intervencijā turi atlikti autorizotas Airpress servisas. Netinkamai elgiantis su mašina gali kilti pavojus naudotojui, galima sugadinti kompresorių ir prarasti teisę pasinaudoti garantija.

Păstrați acest manual pentru referințe ulterioare

1. MĂSURI DE PRECAUȚIE

⚠ CE TREBUIE SĂ FACETI

- Compresorul trebuie să fie utilizat într-un mediu adecvat (bine ventilat, cu o temperatură ambiantă cuprinsă între +5°C și +40°C) lipsit de praf, acizi, vapori, gaze explozive sau inflamabile.
- Păstrați întotdeauna o distanță de siguranță de cel puțin 4 metri între compresor și zona de lucru.
- Orice decolorare care poate apărea pe plăcile deflectoare ale curelei compresorului în timpul operațiilor de vopsire indică o distanță prea apropiată.
- Introduceți ștecherul cablului electric într-o priză care este adecvată în ceea ce privește forma, tensiunea și frecvența și în conformitate cu standardele aplicabile.
- Utilizați numai prelungitoare cu o lungime maximă de cinci metri și cu o suprafață a secțiunii transversale de cel puțin 2,5 mm².
- Folosiți o protecție a motorului de tip C de 16A.
- Pentru stingerea compresorului, utilizați numai întrerupătorul presostatului. Este interzisă întreruperea funcționării compresorului prin deconectarea cablului de alimentare.
- Utilizați numai mânerul de transport pentru a deplasa compresorul.
- Compresorul trebuie să se afle pe o bază stabilă, în poziție orizontală (sau verticală pentru compresoarele montate pe un rezervor vertical).
- Așezați compresorul la cel puțin 50 cm de perete pentru a permite o circulație optimă a aerului proaspăt și a garanta o răcire adecvată

⚠ CE NU TREBUIE SĂ FACETI

- Nu direcționați niciodată jetul de aer spre persoane, animale sau spre propriul corp (utilizați ochelari de protecție pentru a vă proteja ochii de obiectele străine aduse de jetul de aer)
- Nu direcționați jetul de fluid de la uneltele acționate de compresor către persoane, animale, spre propriul corp sau spre compresor.
- Nu folosiți aparatul fiind desculț sau având mâinile sau picioarele ude.
- Nu transportați compresorul când în rezervor se află aer sub presiune.
- Nu efectuați lucrări de sudură sau de prelucrare mecanică pe rezervor. Dacă este deteriorat sau corodat, trebuie înlocuit complet.
- Nu permiteți persoanelor incompetente să utilizeze compresorul. Nu permiteți accesul copiilor și animalelor la zona de lucru.
- Aparatul nu trebuie să fie utilizat de persoane (inclusiv copii) cu capacități fizice, senzoriale sau mentale reduse sau lipsite de experiență și cunoștințe, cu excepția cazurilor în care acestea se află sub îngrijirea unei persoane responsabile pentru siguranța acestora, care va instrui și supraveghea utilizarea aparatului.
- Copiii trebuie să fie supravegheați pentru a se asigura că nu se joacă cu aparatul.
- Nu așezați obiecte inflamabile sau realizate din plastic sau țesătură în apropierea și/sau pe compresor.
- Nu curățați aparatul cu lichide sau solvenți inflamabili.
- Utilizați numai o cârpă umedă, asigurându-vă mai întâi că aparatul este deconectat de la sursa de alimentare.
- Compresorul este proiectat să funcționeze numai cu aer. Este interzisă utilizarea acestuia pentru a comprima orice alt tip de gaz.
- Este interzisă utilizarea aerului din compresor în sectorul farmaceutic, alimentar sau spitalicesc, dacă acesta nu a fost supus unui tratament special pregătire în filtre adecvate. Aerul din compresor nu este destinat umplerii buteliilor pentru scufundări.
- Nu utilizați compresorul fără protecție (deflector de centură) și nu atingeți piesele în mișcare

⚠ CEEA CE TREBUIE SĂ ȘTIȚI

- Compresorul este proiectat să funcționeze în cadrul unui ciclu de funcționare specific.
- Ciclul de funcționare este indicat în tabelul cu date tehnice, de exemplu, 30% înseamnă
- trei minute de funcționare la șapte minute de repaus. Depășirea ciclului de funcționare
- indicat pentru un anumit compresor riscă să supraîncălzească motorul.
- Pentru a reporni aparatul, setați comutatorul (8) al presostatului (1) în poziția „oprit” și apoi din nou în poziția „pornit”.
- În cazul în care se declanșează protecția termică, apăsați butonul de resetare de siguranță (19) de pe carcasa blocului de pistoane (Fig. 6).
- Compressoarele sunt echipate cu un presostat, prevăzut cu o supapă de evacuare a aerului cu închidere întârziată (sau o supapă situată supapa de reținere), care facilitează pornirea motorului, astfel încât este normală evacuarea aerului din rezervor timp de câteva secunde, atunci când rezervorul este gol.
- Toate compresoarele sunt echipate cu o supapă de siguranță (5), care asigură protecție împotriva depășirii presiunii admisibile în rezervor chiar și în cazul defectării întrerupătorului de presiune.
- Supapa de siguranță împiedică crearea unei presiuni excesive în rezervoarele de aer. Această supapă este configurată din fabrică și nu va funcționa până

când presiunea din rezervor nu va atinge valoarea presiunii de setare a supapei. Nu încercați să scoateți sau să reglați acest dispozitiv de siguranță. Orice ajustare a supapei poate cauza vătămări grave. În cazul în care acest dispozitiv necesită întreținere sau reparații, contactați departamentul de service al producătorului.

- Linia roșie de pe manometru (12) se referă la presiunea maximă de funcționare a rezervorului. Nu se referă la presiunea reglementată.
- Atunci când conectați o unealtă pneumatică la conducta de ieșire a aerului comprimat a compresorului, este necesară închiderea fluxului de aer la ieșirea acestei linii.
- Utilizarea aerului comprimat în diferitele cazuri prevăzute (suflare, scule pneumatice, vopsire, spălare cu detergenți pe bază de apă etc.) necesită cunoașterea și respectarea normelor adecvate pentru fiecare dintre utilizările prevăzute.
- Verificați dacă consumul de aer și presiunea maximă de funcționare a uneii pneumatice și a tuburilor de racord utilizate (cu compresor) este compatibilă cu presiunea setată pe regulatorul de presiune și cu cantitatea de aer produsă de compresor
- Pentru presiuni mai mari de 7 bar, utilizatorul trebuie să echipeze furtunurile pneumatice cu o conductă de siguranță (de exemplu, un cablu de oțel).

2. PUNEREA ÎN FUNCȚIUNE ȘI UTILIZAREA

- Roțile de transport (3) trebuie să fie asamblate conform desenului 2a sau 2b sau 2c, în funcție de modelul de compresor. Amortizoarele de vibrații (4) trebuie montate în conformitate cu desenul 3a sau 3b, în funcție de modelul de compresor.
- Verificați dacă datele de pe plăcuța de identificare a compresorului corespund datelor electrice reale. Este permisă o fluctuație a tensiunii de +/- 10% față de valoarea nominală,
- Înainte de a conecta ștecherul cablului de alimentare la priza electrică, verificați dacă butonul (8) presostatului (1) instalat pe compresor se află în poziția OFF - „0”.
- Verificați nivelul uleiului prin vizor (20) și completați dacă este necesar prin intermediul rezervorului de ulei după ce ați deșurubat bușonul (22). (Fig. 8a-8b și 9a-9d).
- Compresorul este acum gata de utilizare
- Poziționarea comutatorului (8) al presostatului (1) pe ON pornește compresorul și începe să pompeze aer prin conducta de refulare și supapa de reținere în rezervorul de aer.
- Atunci când atinge presiunea maximă de funcționare (specificată de producător), compresorul se oprește, evacuând aerul care este redundant în cap și în conducta de refulare.
- Acest lucru permite repornirea, facilitată de absența presiunii în cap. Folosind aerul, compresorul revine automat la funcționare atunci când este atinsă valoarea de calibrare inferioară (aproximativ 2 bar între superioară și cea inferioară),
- Este posibil să se verifice presiunea prezentă în interiorul vasului prin citirea valorii de pe manometru (12)
- Compresorul continuă să repornească și după ce presiunea scade la valoarea inferioară (8) a presostatului până când comutatorul presostatului (1) se setează în poziția „OFF”. Dacă se dorește reluarea funcționării, atunci așteptați cel puțin 10 secunde după oprirea compresorului.
- La versiunile cu dulap electric, presostatul trebuie să fie întotdeauna aliniat în poziția pornit I (ON)
- La modelele de compresoare echipate cu un reductor de presiune, este posibil să setați valoarea presiunii aerului de refulare. Acest lucru permite adaptarea presiunii la cerințele, de exemplu, ale uneltelor pneumatice care sunt alimentate. În funcție de tipul de reductor de presiune (7), valoarea presiunii este setată prin:
 - ridicarea (deblocarea) butonului regulatorului și rotirea acestuia (în sensul acelor de ceasornic pentru a crește presiunea sau în sens invers acelor de ceasornic pentru a o reduce).
 - deblocarea butonului regulatorului prin deșurubarea piuliței de blocare iar apoi rotirea butonului ca mai sus.
- Se poate verifica valoarea setată cu ajutorul manometrului (6).
- Verificați dacă consumul de aer și presiunea maximă de funcționare a sculei pneumatice utilizate este compatibilă cu presiunea setată pe regulatorul de presiune și cu cantitatea de aer produsă de către compresor
- La sfârșitul lucrului, opriți mașina, deconectați-o de la sursa de alimentare și goliiți rezervorul

3. MENTENANȚA

- Durata de viață a mașinii depinde de calitatea și regularitatea întreținerii acesteia.
- Înainte de a întreprinde orice lucrare de întreținere, setați comutatorul (8) al presostatului (1) în poziția „OFF”, deconectați compresorul de la alimentarea cu energie electrică și goliiți complet rezervorul.
- Înainte de a porni compresorul pentru prima dată, asigurați-vă că toate șuruburile sunt corect strânse.

- Filtrul de admisie a aerului trebuie curățat cel puțin o dată la 100 de ore, dar dacă compresorul este utilizat într-un mediu cu praf sau alte materiale care pot reduce capacitatea filtrului, curățarea trebuie efectuată în consecință mai des. Dacă este necesar, filtrul trebuie înlocuit cu unul nou. Reducerea debitului sau înfundarea filtrului are ca rezultat o reducere semnificativă a performanței compresorului și o durată de viață redusă.
- Efectuați primul schimb de ulei după 50 de ore. Schimbările de ulei ulterioare trebuie efectuate cel puțin de două ori pe an. În cazul utilizării intensive, uleiul trebuie schimbat corespunzător mai des. În cazul în care uleiul își schimbă culoarea (culoare albă - prezența apei, culoare închisă - supraîncălzire), acesta trebuie schimbat imediat.
- Utilizați ulei Airpress pentru compresoare cu piston. Nu amestecați uleiuri diferite.
- După schimbarea uleiului, strângeți atât bușonul de alimentare cu ulei (22), cât și dopul de golire a uleiului (21). Verificați nivelul uleiului o dată pe săptămână prin vizor (20).
- Periodic sau la sfârșitul funcționării, prin intermediul supapei de golire a condensului (11), îndepărtați condensul care se acumulează în rezervor prin condensarea vaporilor. Acest lucru este necesar pentru a reduce la minimum riscul de coroziune în interiorul rezervorului. Apariția coroziunii reduce siguranța funcționării rezervorului, capacitatea acestuia și calitatea aerului.
- În cazul compresoarelor acționate cu curea, tensiunea curelelor trebuie periodic verificată. Devierea forțată a unei curele tensionate corect la mijlocul distanței între scripeți nu trebuie să depășească 1 cm.

TABELUL 2 - PROGRAMUL DE ÎNȚREȚINERE

ACTIVITATE	ZILNIC	O DATĂ PE SĂPTĂMÂNĂ	DUPĂ PRIMELE 50 DE ORE	LA FIECARE 100 ORE	LA FIECARE JUMĂTATE DE AN
Curățarea filtrului de admisie a aerului / înlocuirea elementului filtrului				*	
SCHIMBAREA ULEIULUI			*		*
strângerea șuruburilor de ancorare a capului	*				
evacuarea condensului din rezervor	*				
verificarea întinderii curelelor		*			

- Uleiul uzat și condensatul trebuie eliminate în conformitate cu legislația relevantă în vigoare în țara de exploatare.

4. DEPOZITARE

Scoateți ștecherul din priză, aerisiți toate uneltele pneumatice conectate. Depozitați compresorul astfel încât să nu poată fi utilizat de către personalul neautorizat.

5. ELIMINAREA DEȘEURILOR

Eliminați compresorul în conformitate cu măsurile corespunzătoare prevăzute în reglementările din țara de utilizare.

6. GARANȚIE ȘI REPARAȚIE

În cazul în care compresorul achiziționat se dovedește a fi defect sau în cazul în care este necesar să achiziționați piese de schimb, vă rugăm să contactați Airpress Service.

7. DEFECTIUNI POSIBILE ȘI INTERVENȚII CORESPUNZĂTOARE PERMISE

Solicitați asistența unui electrician calificat pentru a interveni asupra componentelor electrice (cabluri, motor, presostat, dulap electric...)

Defecțiune	Motiv	Intervenție
Pierdere de aer din supapa presostatului	Supapă de reținere care, din cauza uzurii sau a murdăririi la zona de contact a etanșării, nu funcționează în mod corespunzător	Deșurubați capul hexagonal al supapei de reținere, curățați priza și discul de cauciuc special (înlocuiți-l dacă este uzat). Montați din nou și înșurubați cu grijă.
	Supapa de scurgere a condensului (11) este deschisă	Închideți supapa de scurgere a condensului (11)
	Conducta de țevă nu este montată corect pe presostat	Montați corect în interiorul presostatului conducta de țevă
Reducerea capacității, adesea la pornire. Valori scăzute ale presiunii.	Uzură excesivă.	Reduceți necesitatea de aer comprimat
	Înfundarea filtrului de admisie a aerului (18)	Curățați/înlocuiți filtrul de admisie a aerului (18) (fig. 5a-5f).
	Scurgeri de la racorduri și/sau țevi	Înlocuiți garniturile de etanșare
	Alunecarea curelei	Verificați tensiunea curelei
Motorul și/sau compresorul se încălzește peste nivelul admisibil	Circulație insuficientă	Creșteți circulația aerului în mediul de lucru al compresorului
	Înfundarea filtrului de admisie a aerului.	Verificați permeabilitatea și, dacă este necesar, curățați sau
	Lubrifiere insuficientă	Înlocuiți filtrul de admisie a aerului.
Compresorul se oprește după încercarea de pornire prin acțiunea protecției termice din cauza supraîncălzirii motorului.	Pornirea cu capul compresorului sub presiune	Goliți capul compresorului apăsând butonul presostatului
	Temperatură scăzută	Creșteți temperatura ambiantă a compresorului
	Tensiune prea mică	Verificați dacă tensiunea de rețea corespunde cu cea specificată pe plăcuța de identificare. Eliminați eventualele prelungiri
	Lubrifiere insuficientă	Verificați nivelul, completați și înlocuiți uleiul dacă este necesar
	Electrovalvă defectă	Raportați la serviciul tehnic.
Compresorul se oprește în timpul funcționării fără	Intervenție de protecție termică a motorului	Verificați nivelul uleiului Acționați butonul (8) al presostatului (1) setându-l în poziția „OFF”. La versiunile echipate cu buton (19) pentru resetarea protecției termice (Fig. 6), resetați manual protecția. În versiunile care nu sunt echipate cu un buton de resetare trebuie să așteptați. În cazul în care problema persistă, contactați serviciul de asistență tehnică Airpress.
	Defecțiune electrică.	Contactați serviciul de asistență tehnică Airpress
Compresorul vibrează puternic în timpul funcționării, iar motorul emite un zgomot neregulat. După oprirea automată, nu pornește din nou, deși se aude zgomotul motorului.	Motoare monofazate: condensator defect	Înlocuiți condensatorul
Prezența crescută a uleiului în rețea	Prea mult ulei în interiorul unității.	Verificați nivelul de ulei
	Uzura componentelor interne ale blocului de pistoane	Contactați centrul de service Airpress
Scurgere de condens din robinetul de scurgere	Prezența murdăriei/reziduurilor în interiorul robinetului	Curățați robinetul

Orice altă intervenție trebuie să fie efectuată de către un service autorizat Airpress. O manipulare necorespunzătoare a mașinii poate expune utilizatorul la pericol, poate duce la deteriorarea compresorului și la pierderea dreptului la revindicări de garanție.

Зберігайте цю інструкцію з експлуатації для подальшого використання

1. ДОТРИМАННЯ ЗАХОДІВ ОБЕРЕЖНОСТІ

ЩО НЕОБХІДНО РОБИТИ

- Компресор призначений для роботи у відповідних умовах навколишнього середовища (добре провітрюваному з температурою навколишнього середовища від +5°C до +40°C), позбавленого пилу, кислот, парів, вибухонебезпечних або горючих газів.
- Завжди дотримуйтесь безпечної відстані не менше 4 метрів між компресором і робочою зоною.
- Будь-які знебарвлення, які можуть з'явитися на кришках перегородок ременя компресора під час фарбування, вказують на занадто близьку відстань.
- Підключити вилку кабелю живлення до електричної розетки, яка підходить за формою, напругою та частотою та відповідає чинним стандартам.
- Використовуйте виключно подовжувачі довжиною не більше п'яти метрів і з площею поперечного перерізу не менше 2,5 мм². Використовуйте захист двигуна 16A типу C.
- Щоб вимкнути компресор, використовуйте виключно реле тиску. Забороняється зупиняти роботу компресора шляхом відключення кабелю живлення.
- Для транспортування компресора використовуйте виключно ручку для перенесення
- Компресор повинен знаходитися на стійкій поверхні в горизонтальному положенні (або вертикальному у випадку компресорів, побудованих на вертикальному ресивері).
- Встановіть компресор на відстані не менше 50 см від стіни, щоб забезпечити оптимальну циркуляцію свіжого повітря та належне охолодження

НЕ РОБИТЬ ЦЬОГО

- Ніколи не спрямовуйте струмінь повітря на людей, тварин або власне тіло (використовуйте захисні окуляри, для захисту очей від сторонніх тіл, які піднімаються струменем)
- Забороняється спрямовувати струмінь рідини від інструментів з живленням від компресора, на людей, тварин, на власне тіло або на сам компресор.
- Не користуйтеся приладом босоніж або з мокрими руками чи ногами.
- Не транспортуйте компресор зі стисненим повітрям у ресивері.
- Не виконуйте зварювальних або механічних робіт на ресивері. У разі пошкодження або корозії замініть його повністю.
- Не дозволяйте використовувати компресор некомпетентним особам. Не допускайте дітей та домашніх тварин до робочої зони.
- Пристрій не повинен використовуватися особами (в тому числі діти) з обмеженими фізичними, сенсорними чи розумовими здібностями або з браком досвіду та знань, за винятком випадків, коли вони перебувають під наглядом особи, відповідальної за їх безпеку, яка дає вказівки та контролює використання пристрою.
- Слідкуйте за дітьми, щоб переконатися, що вони не граються з пристроєм.
- Не кладіть поблизу та/або на компресорі легkozаймисті предмети, пластикові або предмети з тканин.
- Ніколи не чистіть прилад легkozаймистими рідинами або розчинниками. Використовуйте лише вологу ганчірку, переконавшись попередньо, що компресор від'єднаний від джерела живлення.
- Компресор призначений виключно для роботи з повітрям. Забороняється використовувати його для стиснення будь-якого іншого типу газу
- Забороняється використовувати повітря від компресора у фармацевтичних, харчовому чи лікарняному секторах, якщо воно не пройшло спеціальну обробку у відповідних фільтрах. Повітря з компресора також не призначений для наповнення балонів водолазних дихальних апаратів.
- Не використовуйте компресор без захисту (перегородки ременя) і не торкайтеся рухомих частин.

ЩО ТРЕБА ЗНАТИ

- Цикл роботи компресора вказано в таблиці технічних даних, наприклад, 30% означає три хвилини роботи до семи хвилин відпочинку. Перевищення робочого циклу, передбаченого для даного компресора, може призвести до перегріву двигуна.
- Щоб перезапустити пристрій, установіть перемикач (8) реле тиску (1) у положення «вимкнено», а потім знову в положення «ввімкнено».
- У разі спрацьовування термозахисту натисніть кнопку скидання захисту (19), встановлену на корпусі поршневого блоку (рис. 6).
- Компресори оснащені пресостатом, оснащеним повітряним випускним клапаном із затримкою закриття (або клапаном, розташованим на зворотному клапані), щоб полегшити запуск двигуна, тому це нормально, коли ресивер декілька секунд вивуває повітря, якщо ресивер порожній.
- Усі компресори оснащені запобіжним клапаном (5), який гарантує

захист від перевищення допустимого тиску в ресивері навіть у разі несправності пресостата

- Запобіжний клапан запобігає підвищенню тиску в повітряних ресиверах. Цей клапан налаштований на заводі та не працюватиме до тих пір, поки тиск у ресивері не досягне заданого тиску клапана. Не намагайтеся зняти або налаштувати цей запобіжний пристрій. Будь-яке налаштування клапана може призвести до серйозних травм. Якщо цей пристрій потребує технічного обслуговування або ремонту, зверніться до сервісного відділу виробника. працюватиме до тих пір, поки тиск у ресивері не досягне заданого тиску клапана. Не намагайтеся зняти або налаштувати цей запобіжний пристрій. Будь-яке налаштування клапана може призвести до серйозних травм. Якщо цей пристрій потребує технічного обслуговування або ремонту, зверніться до сервісного відділу виробника.
- Червона лінія на манометрі (12) означає максимальний робочий тиск ресивера. Не застосовуйте для регульованого тиску.
- При підключенні пневматичного інструменту до магістралі стисненого повітря компресора необхідно перекрити потік повітря на виході з цього повітропроводу.
- Використання стисненого повітря в різних передбачених випадках (видування, пневматичний інструмент, фарбування, миття миючими засобами на водній основі тощо) вимагає знання та дотримання стандартів, що відповідають кожному з передбачуваних видів використання.
- Переконайтеся у тому, що споживання повітря та максимальний робочий тиск використовуваного пневматичного інструменту та з'єднувальних труб (з компресором) сумісні з тиском, встановленим на регуляторі тиску, та кількістю повітря, що виробляється компресором
- У разі тиску, що перевищує 7 бар, користувач повинен обладнати пневматичні шланги запобіжним дротом (наприклад, сталевим тросом).

2. ЗАПУСК ТА ЕКСПЛУАТАЦІЯ

- Транспортні колеса (3) повинні бути встановлені згідно з рисунком 2a або 2b або 2c, залежно від моделі компресора. Гасителі коливань (4) повинні бути встановлені згідно з рисунком 3a або 3b, залежно від типу компресора.
- Переконайтеся у тому, що дані на заводській табличці компресора відповідають фактичним даним електроустановки; допускаються коливання напруги в межах +/- 10% по відношенню до номінального значення.
- Перш ніж підключити вилку кабелю живлення до електричної розетки, переконайтеся, що кнопка (8) реле тиску (1), встановленого на компресорі, знаходиться в положенні ВІМК. - «0».
- Перевірити рівень масла за допомогою видошукача (20) і, якщо необхідно, долийте масло через горловину для заливки масла після відключення пробки (22). (рис. 8a-8b та 9a-9d).
- Тепер компресор готовий до експлуатації.
- Встановлення перемикача (8) реле тиску (1) у положення ON запускає компресор і починає нагнітати повітря через нагнітальний трубопровід та зворотний клапан до повітряного ресивера.
- Після досягнення максимального значення робочого тиску (зазначеного виробником) компресор зупиняється, скидаючи надлишкове повітря в головці і в нагнітальному трубопроводі.
- Це дозволяє перезапустити прилад і це полегшується відсутністю тиску в головці. Використовуючи повітря, компресор автоматично повертається до роботи, коли досягається низьке значення калібрування (приблизно 2 бари між високим і низьким),
- Тиск всередині ресивера можна перевірити за показаннями манометра (12).
- Компресор продовжує відновлювати роботу після падіння тиску до значення нижнього налаштування реле тиску (8), доки реле тиску (1) не буде встановлено в положення «ВІМК.». Якщо потрібно відновити роботу, зачекайте щонайменше 10 секунд після вимкнення компресора.
- У версіях з електричною шафою реле тиску завжди повинно бути встановлено в положення ON.
- У моделях компресорів, обладнаних редуктором тиску, можна регулювати тиск відпрацьованого повітря.
- Це дозволяє регулювати тиск відповідно до вимог, наприклад, механічних пневматичних інструментів. Залежно від типу редуктора (7) налаштування значення тиску здійснюється через:
 - підняття (розблокування) ручки регулятора та повернення її (за годинниковою стрілкою для збільшення тиску або проти годинникової стрілки для його зменшення).
 - розблокування ручки регулятора, відкрити контргайку, а потім повернути ручку, як вказано вище.
- Встановлене значення можна перевірити за допомогою манометра (6)
- Перевірте, чи використання повітря та максимальний робочий тиск використовуваного пневматичного інструменту сумісні з тиском, встановленим на регуляторі тиску, і кількістю повітря, що виробляється компресором.
- Після закінчення роботи зупиніть прилад, відключіть його від електромережі та спорожніть ресивер.

3. ТЕХНІЧНЕ ОБСЛУГОВУВАННЯ

- Термін служби приладу залежить від якості та регулярності його технічного обслуговування.
- Перш ніж виконувати будь-які роботи з технічного обслуговування, необхідно налаштувати перемикач (8) реле тиску (1) у положення «ВИМК.», від'єднати компресор від джерела живлення та повністю спорожнити ресивер.
- Перш ніж запустити компресор, переконайтеся, що всі гвинти надійно затягнуті.
- Повітрязбірний фільтр слід очищати принаймні кожні 100 годин, але якщо компресор працює в середовищі з пилом або іншими матеріалами, які можуть зменшити пропускну здатність фільтра, очищення слід проводити частіше. Замініть фільтр на новий, якщо необхідно. Зменшення пропускну здатності або засмічення фільтра істотно знижує ефективність роботи компресора і скорочує термін його служби.
- Першу заміну масла виконайте через 50 годин. Міняйте масло не рідше двох разів на рік. У разі інтенсивного використання масло необхідно міняти відповідно частіше. Якщо відбулася зміна кольору масла (білий колір - наявність води, темний - перегрів), його слід негайно замінити.
- Використовуйте масло Airpress для поршневих компресорів. Не змішуйте різні масла.
- Після заміни масла затягніть пробку маслозаливної горловини (22) і пробку маслозливного отвору (21). Раз на тиждень перевіряйте рівень масла за допомогою видошукача (20).
- Періодично або наприкінці роботи слід використовувати кран для зливу конденсату (11) для видалення конденсату, який накопичується в ресивері через конденсацію водяної пари. Це необхідно для мінімізації ризику корозії всередині ресивера. Виникнення корозії знижує безпеку експлуатації ресивера, його об'єм і якість повітря.
- У компресорах з ремінним приводом необхідно періодично перевіряти рівень натягнення ременя. Примусовий прогин правильно натягнутого ременя на середині відстані між ремінними шківками не повинен перевищувати 1 см.

ТАБЛИЦЯ 2 – ПЛАН-ГРАФІК ТЕХНІЧНОГО ОБСЛУГОВУВАННЯ

ДІЯ	ЩОДЕННО	ОДИН РАЗ НА ТИЖДЕНЬ	ПІСЛЯ ПЕРШИХ 50 ГОДИН	КОЖНІ 100 КОЖНІ 100	КОЖНІ 100
Очищення повітрязбірного фільтра / заміна елемента фільтра				•	
ЗАМІНА МАСЛА ЗАКРУЧУВАННЯ ГВИНТІВ			•		•
КРІПЛЕННЯ ГОЛОВКИ	•				
ЗЛИВ КОНДЕНСАТУ З РЕСИВЕРА	•				
ПЕРЕВІРКА НАТЯГУ РЕМЕНІВ		•			

- Відпрацьоване масло та конденсат необхідно утилізувати відповідно до відповідних норм, що діють у країні експлуатації.

4. ЗБЕРІГАННЯ

Вийміть вилку з розетки, видаліть повітря та всі підключені пневматичні інструменти. Відставіть компресор таким чином, щоб ним не могли користуватися сторонні особи.

5. УТИЛІЗАЦІЯ ВІДХОДІВ

Компресор необхідно утилізувати відповідно до заходів, передбачених правилами, що діють у країні експлуатації.

6. ГАРАНТІЯ ТА РЕМОНТ

Якщо придбаний товар виявиться бракованим, або у разі необхідності придбання запчастин, необхідно звернутися до Airpress Service.

7. МОЖЛИВІ НЕСПРАВНОСТІ ТА ВІДПОВІДНІ ДОЗВОЛЕНІ ВТРУЧАННЯ

Зверніться за допомогою до кваліфікованого електрика для втручання в електричні компоненти (кабелі, двигун, реле тиску, електрична шафа..

Несправність	Причина	Втручання
Втрата повітря з клапана пресостату.	Зворотний клапан, який не виконує належним чином свою функцію через знос або забруднення на місці зіткнення ущільнення	Відкрутити шестигранну головку зворотного клапана, очистити сідло і спеціальний гумовий диск (замінити, якщо він зношений). Повторно зібрати і обережно затягнути
	Клапан для зливу конденсату (11) відкритий	Закрити кран зливу конденсату (11)
	Трубопровід неправильно встановлений на пресостаті	Встановити належним чином трубопровід всередині пресостату.
Знижена продуктивність, частий запуск. Низькі значення тиску	Занадто сильний знос.	Знизити потребу у стисненому повітрі.
	Забивання повітрязабірного фільтра. (18)	Очистити/замінити повітрязабірний фільтр (18) (рис. 5a-5f).
	Витоки із з'єднувачів та/або трубопроводів	Поміняти прокладки
	Пробуксовування ременя	Перевірити натягнення ременів
Двигун і/або компресор перегріваються	Недостатня циркуляція.	Збільшити циркуляцію повітря в робочому середовищі компресораS
	Забивання повітрязабірного фільтра.	Перевірити прохідність та очистити або замінити повітрязабірний фільтр, якщо необхідно.
	Недостатня кількість мастила	Долити або поміняти мастило (рис. 8a-9d)
Компресор після спроби запуску зупиняється через спрацювання термозахисту внаслідок перевантаження двигуна	Запуск коли головка компресора знаходиться під тиском	Відпустити головку компресора, натиснувши кнопку реле тиску.
	Низька температура	Підвищити навколишню температуру компресора.
	Занадто низька напруга	Переконайтеся у тому, що напруга в мережі відповідає напрузі, зазначеній на заводській таблиці. Усунути будь-які подовжувачі
	Недостатня кількість мастила	Перевірити рівень, долити та поміняти мастило, якщо необхідно.
	Несправний електромагнітний клапан	Звернутися до сервісного центру.
Компресор під час роботи зупиняється без видимих причин.	Активізований термозахист двигуна.	Перевірити рівень масла Активуйте кнопку (8) реле тиску (1), встановивши його в положення «ВИМК.». У версіях, оснащених кнопкою скидання термозахисту (19) (рис. 6), скиньте захист вручну. У версіях, не обладнаних кнопкою скидання налаштувань, зачекайте. Якщо проблема не зникає, зверніться до сервісного центру Airpress.
	Електричне пошкодження.	Звернутися до сервісного центру Airpress
	Під час роботи компресор сильно вібрає, а двигун видає нерівномірний шум. Після автоматичної зупинки він не запускається знову, навіть якщо чути звук двигуна	Однофазні двигуни: несправний конденсатор
Підвищена наявність масла в мережі	Занадто велика кількість мастила всередині агрегату.	Перевірити рівень мастила
	Зношені внутрішні елементи поршневого блоку	Звернутися до сервісного центру Airpress
Витік конденсату зі зливного крана	Наявність бруду/піску всередині крана	Очистити кран

Будь-яке інше втручання має виконувати авторизований сервісний центр Airpress. Неналежне поводження з пристроєм може поставити користувача під загрозу, пошкодити компресор і призвести до втрати права на отримання гарантійного обслуговування.

Őrizze meg ezt a használati útmutatót későbbi használatra

1. AZ ÓVATOSSÁG MEGŐRZÉSE

⚠ MIT KELL TENNI?

- A kompresszort megfelelő környezetben kell használni (jól szellőztethető, +5°C és +40°C közötti környezeti hőmérséklettel) por, sav, gőz mentes helyen, robbanásveszélyes vagy éghető gázoktól távol.
- Mindig tartson legalább 4 méteres biztonságos távolságot a kompresszor és a munkaterület között.
- Az esetleges elszíneződés, mely a borítólemez fedelén jelenhet meg a kompresszorszűrő festés közben utal a túl közeli távolságra.
- Helyezze az elektromos kábel dugóját egy megfelelő aljzatba, annak alakja, feszültsége és frekvenciája szerint és az erre vonatkozó szabványoknak megfelelően.
- Legfeljebb öt méternél nem hosszabb hosszabbítót használjon, ami legalább 2,5 mm2 keresztmetszeti rendelkezik. Használjon 16A-es C típusú biztosítókat.
- A kompresszor kikapcsolásához csak a nyomáskapcsolót használja. Tilos a kompresszor működését a kapcsolókábel leválasztásával megszakítani.
- A kompresszor mozgathatóságához csak a fogantyút használja.
- A kompresszort stabil felületen, vízszintes helyzetben kell elhelyezni (vagy függőleges tartályra szerelt kompresszorok esetén).
- A kompresszort a faltól legalább 50 cm távolságra helyezze el lehetővé téve a friss levegő optimális keringését és a kompresszor megfelelő hűtését.

⚠ MIT NE TEGYEN?

- Soha ne irányítsa a légáramot emberek, állatok vagy a saját teste felé (használjon védőszemüveget a szem védelme érdekében a légáramlat által mozgásba hozott idegen testekkel szemben)
- Ne irányítsa a kompresszorral hajtott szerszámokból származó folyadékot emberek, állatok, a saját teste vagy a kompresszor irányába
- Ne használja a készüléket meztelenül vagy nedves kézzel
- Ne szállítsa a kompresszort nyomás alatt lévő tartályban.
- Ne végezzen hegesztési vagy megmunkálási műveleteket a tartályon, ha sérült vagy korrodált ki kell cserélni.
- Ne engedje, hogy a kompresszort hozzá nem értő személyek használják. A gyermekeket, háziállatokat tartsa távol a munkaterületétől
- A készüléket nem használhatják (beleértve a gyerekeket is) csökkent fizikai, érzékszervi vagy szellemi képességű valamint tapasztalatlan személyek, kivéve, ha a biztonságukért felelős felügyelete alatt állnak, aki felügyeli a készülék használatát
- Meg kell akadályozni, hogy a gyerekek játszhasználnak a készülékkel.
- Ne helyezzen gyúlékony, műanyag tárgyat, szövetet a kompresszorra
- Ne tisztítsa a gépet gyúlékony folyadékokal vagy oldószerekkel. Csak nedves ruhát lehet használni. A kompresszort le kell választani az áramforrásról
- A kompresszort úgy tervezték, hogy csak levegővel működjön. Nem szabad más típusú gáz összenyomására használni
- A gyógyszer-, élelmiszeriparban vagy orvosi kezelés alkalmával, tilos kompresszorlevegőt használni, kivéve, ha az megfelelő szűrőkben, különleges kezeléssel esett át. A kompresszorból kiáramló levegő nem alkalmas könnyűbűvárpalackok feltöltésére
- Ne használja a kompresszort védelem (szíjterelő) nélkül, és ne érintse meg a mozgó alkatrészeket

⚠ AMIT TUDNI KELL

- A kompresszort úgy tervezték, hogy meghatározott munkaciklusban működjön. A munkaciklus egy arra létrehozott műszaki adattáblázatban van feltüntetve, pl. 30% azt jelenti, hogy három perc munka, hét perc pihenő. A munkaciklus túllépése a kompresszor motorjának túlmelegedését okozhatja.
- A gép újraindításához állítsa be a kapcsolót (8) és a nyomáskapcsolót (1) „kikapcsolni” állásba, majd vissza a „bekapcsolni” helyzetbe
- A hőérzékelő kioldása esetén nyomja meg a biztonságos újraindítás gombját (19), mely a dugattyúháza van szerelve (6. ábra).
- A kompresszorok biztonsági szeleppel ellátott nyomáskapcsolóval vannak felszerelve a késleltetett zárású levegő (vagy a szelep, amely a visszafordító szelepen található, ami megkönnyíti a motor beindítását és ezért megszokott, hogy az üres tartályból néhány másodpercig levegő áramlik ki
- Minden kompresszor biztonsági szeleppel (5) van felszerelve, mely védelmet nyújt a megengedett nyomás túllépése ellen még akkor is, ha a nyomáskapcsoló meghibásodik
- A biztonsági szelep megakadályozza a túlnyomás kialakulását a légtartályban. Ez a szelep gyárilag van beállítva és addig működik, amíg a nyomás a tartályban el nem éri a beállított értéket.
- Ne próbálja eltávolítani vagy beállítani ezt a biztonsági berendezést. Bármilyen szelepbeállítás okozhat sérülést. Ha ez a készülék karbantartást igényel vagy javítást, kérjük, forduljon szakszervizhez.
- A nyomásmérőn (12) lévő piros vonal a működő tartályban lévő maximális nyomást jelöli
- Nem vonatkozik szabályozott nyomásra.
- A pneumatikus szerszám tömlőhöz való csatlakoztatása közben a kompresszor sűrítettlevegő-kivezetését le kell zárni levegő áramlását a csatorna kimeneténél.

- Sűrített levegő használata a különböző előrelátható esetben (fűvás, pneumatikus szerszám, lakkozás, csak víz alapú mosószeres mosás, stb.) a szabványok ismerete és betartása szükséges minden egyes tervezett felhasználáshoz.
- Ellenőrizze a levegő használatát és a maximális üzemi nyomás alatt a pneumatikus szerszám és a csatlakozó csövek (kompresszorral) kompatibilitását a nyomásszabályozón beállított nyomással és a kompresszor által termelt levegő mennyiségét
- 7 barnál nagyobb nyomás esetén a felhasználónak a pneumatikus tömlőt fel kell szerelnie biztonsági kábellel (pl. acélkábel).

2. INDÍTÁS ÉS HASZNÁLAT

- A szállítókerekeket (3) a 2a, 2b vagy 2c ábra szerint kell felszerelni, a kompresszor típusától függően. A rezgéscsillapítókat a (4.) a 3a vagy 3b ábrának megfelelően szerelje fel a kompresszor típusától függően.
- Ellenőrizze, hogy a kompresszor adattábláján szereplő adatok megfelelnek-e a tényleges adatoknak, +/- 10% belüli feszültségingadozás megengedett a névleges értékhez képest
- Mielőtt bedugná a kábelt az elektromos aljzatba ellenőrizze, hogy a nyomáskapcsoló (1) gombja (8) be van-e szerelve a kompresszorra és az OFF - „0” helyzetben van-e.
- Ellenőrizze az olajsínt a kémlelőnyíláson (20) keresztül, és szükség esetén töltsse fel az olajbetöltő nyíláson át, miután kicsavarta a dugót (22). (8a-8b. ábra és 9a-9d).
- A kompresszor most használatra kész
- A nyomáskapcsoló (1) kapcsolóját állítsa (8) ON állásba. Ennek segítségével elindítja a kompresszort, ami elkezd pumpálni a levegőt a vezetéken és a visszacsapó szelepen keresztül a légtartály.
- Az üzemi nyomás maximális értékének elérése után (amit a gyártó határoz meg), a kompresszor leáll, és kipréseli a benne lévő levegőt a vezetéken keresztül.
- Ez lehetővé teszi az újraindítást, amit megkönnyít a fejben lévő bemeneti nyomás hiánya. A levegő használatával a kompresszor automatikusan visszakapcsol, amikor elérte az alacsony kalibrációs értéket (kb. 2 bar az alsó és felső állás között)
- Lehetőség van a tartály belsejében lévő nyomás ellenőrzésére a manométeren látható érték leolvasásával (12)
- A kompresszor tovább működik az alsó érték elérése után a nyomáskapcsoló (8) beállítását követően, amíg a nyomáskapcsolót be nem állítja az (1) az „OFF” állásba. A kompresszor munkájának folytatása érdekében várjon legalább 10 másodpercet a kikapcsolást követően
- Az elektromos szekrény a nyomáskapcsolóját mindig z - „ON” állásba kell kapcsolni
- A nyomáscsökkentővel felszerelt kompresszoron lehetséges a kiáramló légnomás értékének beállítása. A nyomást az elektromos kéziszerszámok szükségleteihez igazítja. A szűkítő (7) típusától függően állítsa be az értéket
- A szabályozó gomb megnyomásával (kioldása) és elfordításával (az óramutató járásával megegyező irányba a nyomás növeléséhez vagy az óramutató járásával ellentétes irányba a csökkentéshez).
- A szabályozó gomb megnyomásával és az ellenanya elcsavarásával, majd forgassa el a gombot a fentiek szerint
- A beállított érték a nyomásmérővel (6) ellenőrizhető.
- Ellenőrizze a levegőhasználatot és a maximális üzemi nyomást. A használandó pneumatikus szerszámhoz szükséges nyomást állítsa be
- A munka végeztével állítsa le a gépet és válassza le a hálózatról és ürítse ki a tartályt.

3. KARBANTARTÁS

- A gép élettartama a karbantartás minőségétől és rendszerességétől függ. Állítsa be minden karbantartási munka előtt a nyomáskapcsoló (1) gombját (8) „OFF” állásba tévesége válassza le a kompresszort az áramellátásról és teljesen ürítse ki a tartályt.
- A kompresszor első indítása előtt győződjön meg arról, hogy minden csavar megfelelően meg van-e húzva. Őrizze meg ezt a használati útmutatót későbbi használatra.
- A levegő bemeneti szűrőjét legalább 100 óránként meg kell tisztítani, de ha a kompresszor poros vagy más típusú környezetben üzemel, amely esetleg a szűrő átteresztőképességének csökkentését eredményezi úgy gyakrabban szükséges tisztogatni. Cserélje ki a szűrőt, ha szükséges. Az átteresztőképesség csökkentése vagy a szűrő eltömődése befolyásolja a tisztaságot, csökkenti a kompresszor hatékonyságát és lerövidíti élettartamát.
- 50 óra üzemelés után végezze el az első olajcserét. Később az olajat évente legalább 2 alkalommal kell cserélni. Intenzív működtetés esetén az olajat gyakrabban kell cserélni. Az olaj színének megváltozása (fehér szín - víz jelenléte, sötét szín - túlmelegedés) esetén azonnal ki kell cserélni.
- Dugattyús kompresszorokhoz használjon Airpress olajat. Ne keverjen különböző olajokat.
- Az olajcsere után húzza meg az olajbetöltő csavart (22), és az olajleeresztő csavart (21). Hetente egyszer ellenőrizze az olajsínt a keresőn keresztül (20).

- Időnként vagy a munka végétével a kondenzvíz-leeresztő szelepen (11) keresztül a vízgőz kondenzációjával összegyűlő kondenzátumot el kell távolítani a tartályból. Erre szükség van az előfordulás kockázatának minimalizálása érdekében. A tartály belsejében lévő korrózió csökkenti a berendezés biztonságos működését, ami befolyásolja a tartály működését, kapacitását és levegő minőségét.
- Rendszeresen ellenőrizze a szíjhajtású kompresszorok övének feszességét. Helyesen megfeszített szíj, lazasága nem haladhatja túl az 1 cm-t.

2. táblázat – a karbantartás harmonogramja

Művelet	Naponta	Hetente	Az első 50 óra után	100 óránként	Félévente
A levegő bemeneti szűrőjének megtisztítása/a szűrő betétjének cseréje				•	
Olajcsere			•		•
A fejet rögzítő csavarok meghúzása	•				
A tartályban lévő nedvesség eltávolítása	•				
A meghajtószíj feszességének ellenőrzés		•			

- A fáradt olajat és a nedvességet meg kell semmisíteni az ország területén érvényben lévő jogszabályoknak megfelelően

4. RAKTÁROZÁS

Húzza ki a dugót a konnektorból, légtelenítse az összes csatlakoztatott pneumatikus szerszámot. A kompresszort úgy helyezze el, hogy illetéktelen személyek ne használhassák.

5. A HULLADÉKANYAG ELTÁVOLÍTÁSA

A kompresszort a megfelelő intézkedéseknek megfelelően kell ártalmatlanítani az országában érvényes szabályok szerint.

6. GARANCIA ÉS JAVÍTÁS

Ha kiderül, hogy a megvásárolt áru hibás, vagy ha pótalkatrészt kell vásárolnia hozzá, kérjük, forduljon az Airpress szervízhez.

7. LEHETSÉGES MEGHIBÁSÁDÁSOK ÉS MEGENGEDETT BEAVATKOZÁSOK

Kérjen meg egy szakképzett villanyszerelőt az elektromos alkatrészek megjavítására (vezeték, motor, nyomáskapcsoló, villanyszekrény...)

Meghibásodás	Ok	Javítás
A nyomáskapcsolószelepen keresztüli levegővesztés	Ellenőrizze a szelepet, hogy a kopás, ill. szennyeződés következtében a tömítés, a csatlakoztatásnál, megfelelően működik-e	Csavarja le a visszacsapó szelep hatlapú fejét, tisztítsa meg a foglalatot és a speciális gumitárcsát (ha kopott, cserélje ki). Óvatosan szerelje össze és húzza meg
	A kondenzvíz-leeresztő szelep (11) nyitva van	Zárja el a kondenzvíz-leeresztő szelepet (11)
	A csővezeték nincs megfelelően felszerelve nyomáskapcsolóhoz	Szerelje be megfelelő módon a nyomáskapcsoló belsejébe a csővezeték
Csökken a teljesítmény, gyakori indítás. Alacsony nyomásértékek	Túlságosan nagy igénybevétel	Csökkenteni kell a sűrítettlevegő szükségletet
	A levegő beömlőnyílásának eltömődése (18.)	A levegő beömlőnyílásának szűrőjét ki kell tisztítani vagy ki kell cserélni (18.) (5a-5f ábra)
	Az öszekapcsolásokból és/vagy a csövekből szivárog a víz	A tömítés cseréje
	A meghajtósíj csúszik	Ellenőrizze a meghajtósíj feszességét
A motor és/vagy a kompresszor túlmelegszik a megengedett szintnél	Nem megfelelő a levegő keringése	Növelje a levegő keringését a kompresszor munkatérjében
	A levegő beömlőnyílásának eltömődése	Ellenőrizze az eltömődést és szükség esetén tisztítsa meg, ill. cserélje ki a levegő bemeneti szűrőjét.
	Nem megfelelő kenés	Egészítse ki vagy cserélje ki az olajat (8a vagy 9d ábra)
A kompresszor a beindítási után leáll a motor túlmelegedése következtében	Indítsa újra a nyomás alatt lévő kompresszorfej segítségével	Űrítse ki a kompresszorfejet a nyomógomb megnyomásával
	Alacsony hőmérséklet	Növelje a kompresszor környezetének hőmérsékletét
	Túl alacsony feszültség	Ellenőrizze, hogy a hálózati feszültség megfelel-e a táblán feltüntetett értéknek. Távolítsa el minden hosszabbító kábelt
	Nem megfelelő kenés	Ellenőrizze a szintet, egészítse ki vagy cserélje le az olajat
	Működésképtelen elektromos szelep	Jelezze a műszaki bázisnak
A kompresszor működés közben leáll nyilvánvaló ok nélkül	A motor hővédelme kioldott	Ellenőrizze az olajsintet
		Aktiválja a nyomáskapcsoló (1) gombját (8) az „OFF” állásba. A hővédelem visszaállító gombbal (19) ellátott változatokon. (6. ábra), állítsa vissza kézzel a védelmet az újraindító gomb megnyomásával és várjon egy kicsit. Visszatérő probléma esetén forduljon az Airpress Servicehez
	Elektromos meghibásodás	Forduljon az Airpress Servicehez
A kompresszor erősen vibrál működés közben és a motor szabálytalan zajt bocsát ki. Kikapcsolódás után leáll, de nem indul újra, függetlenül motorzaj hangjától	Egyfázisú motorok esetében: meghibásodott kondenzátor	Cserélje ki a kondenzátort
A hálózatban túl sok olaj van	Túl sok az olaj a berendezésben	Ellenőrizze az olajsintet
	A dugattyúblokk belső részei elkoptak.	Forduljon az Airpress szervízhez
Kondenzvíz szivárog a leeresztő csapból	Szenny/homok jelenléte a csapban	Tisztítsa meg a csapot

Minden egyéb beavatkozást egy hivatalos Airpress szervízközpontnak kell elvégeznie. A gép nem megfelelő kezelése veszélybe sodorhatja a felhasználót. A kompresszor károsodását és a garanciális javítások elvesztése okozhatja.

Uschovajte si túto príručku pre budúce použitie

1. BEZPEČNOSTNÉ OPATRENIA

⚠ ČO TREBA ROBIŤ

- Kompresor sa smie používať vo vhodnom prostredí (dobře vetrané, teplota prostredia medzi +5 °C a +40 °C) bez prachu, kyselín, výparov, výbušných či horľavých plynov.
- Vždy treba udržiavať bezpečnú vzdialenosť minimálne 4 metre medzi kompresorom a pracovnou zónou.
- Prípadné zmeny sfarbenia, ktoré sa môžu vyskytnúť na krytoch remeňa kompresora počas lakovania, znamenajú, že vzdialenosť je príliš malá.
- Zasuňte zástrčku elektrického kábla do zásuvky vhodného tvaru, s vhodným napätím a frekvenciou elektrického prúdu v súlade s platnými predpismi.
- Používajte iba predĺžovacie šnúry s maximálnou dĺžkou 5 m a minimálnym prierezom 2,5 mm².
Ako ochranu motora použite 16A poistku typu C.
- Na vypnutie kompresora vždy používajte prepínač tlakového spínača. Kompresor sa nesmie vypínať vytiahnutím zástrčky napájacieho kábla.
- Na prenášanie kompresora vždy používajte držadlo.
- Kompresor sa musí nachádzať na stabilnom podklade vo vodorovnej polohe (alebo zvislej v prípade kompresorov zabudovaných na zvislom zásobníku).
- Kompresor umiestnite v minimálnej vzdialenosti 50 cm od steny, aby ste zabezpečili optimálnu cirkuláciu čerstvého vzduchu a správne chladenie.

⚠ ČO SA NESMIE ROBIŤ

- Nikdy nesmerujte prúd vzduchu na osoby, zvieratá alebo vaše telo (vždy dodajte ochranné okuliare, aby ste chránili oči pred cudzími predmetmi, ktoré môžu byť unášané prúdom vzduchu).
- Prúd kvapalín rozprašovaných nástrojmi pripojenými ku kompresoru nikdy nesmerujte na ľudí, zvieratá, na seba či na samotný kompresor.
- Nikdy nepoužívajte prístroj naboso alebo s mokrymi rukami či nohami.
- Kompresor nikdy neprepravujte so zásobníkom pod tlakom.
- Zásobník nikdy nezvárajte ani neobrabajte mechanicky. V prípade poruchy alebo korózie ho vymeňte ako celok.
- Kompresor nesmú používať neodborné osoby. Udržujte deti a zvieratá mimo pracovného priestoru.
- Toto zariadenie nesmú používať osoby (vrátane detí) so zníženými fyzickými, zmyslovými alebo duševnými schopnosťami, alebo bez skúseností a znalostí, pokiaľ nie sú pod dohľadom alebo nie sú poučené o používaní spotrebiča osobou zodpovednou za ich bezpečnosť.
- Dávajte si pozor, aby sa deti nehrali so spotrebičom.
- V blízkosti a/alebo na kompresor nikdy neodkladajte horľavé alebo umelohmotné či látkové predmety.
- Kompresor nikdy nečistite horľavými kvapalinami ani rozpúšťadlami. Čistite ho iba vlhkou handričkou a predtým sa uistite, že je kompresor odpojený od napájania.
- Kompresor je určený len na stláčanie vzduchu. Nesmie sa používať na stláčanie iného druhu plynu.
- Stlačený vzduch produkovaný kompresorom sa nesmie používať na farmaceutické, potravinárske alebo nemocničné účely, ibaže bol špeciálne upravený v príslušných filtroch. Vzduch z kompresora nie je vhodný na plnenie potápačských fliaš.
- Kompresor sa nesmie používať bez ochranných krytov (ochrany remeňa), nedotýkajte sa pohyblivých častí.

⚠ ČO TREBA VEDIET

- Kompresor je navrhnutý na prevádzku v určitom pracovnom cykle. Pracovný cyklus je uvedený v tabuľke technických údajov, napr. 30 % znamená 3 minúty práce pri 7 minútach pokoja. Prekročenie pracovného cyklu uvedeného pre konkrétny kompresor hrozí prehriatím motora.
- Pre opätovné sprevádzkovanie zariadenia treba prepnúť prepínač (8) tlakového spínača (presostatu) (1) do polohy „vypnutý“ a následne opätovne do polohy „zapnutý“.
- V prípade aktivácie tepelnej poistky stlačte tlačidlo reset poistky (19) nainštalované na kryte piestneho bloku (obr. 6).
- Kompresory sú vybavené presostatom s ventilom na odvádzanie vzduchu s oneskoreným zatváraním (alebo ventilom umiestneným na spätnom ventilu), ktorý uľahčuje rozbeh motora, preto je normálne, že z prázdneho zásobníka niekoľko sekúnd po spustení motora uniká prúd vzduchu.
- Všetky kompresory sú vybavené bezpečnostným ventilom (5), ktorý zabezpečuje ochranu pred prekročením prípustného tlaku v zásobníku aj v prípade poruchy tlakového vypínača.
- Bezpečnostný ventil predchádza vzniku nadmerného tlaku v zásobníkoch vzduchu. Tento ventil je nastavený výrobcom, neaktivuje sa, až kým tlak v zásobníku nedosiahne hodnotu nastavenú výrobcom. Tento zabezpečovací prvok sa nesmie odstraňovať ani upravovať. Všetky úpravy tohto ventilu môžu spôsobiť vážne úrazy. Pokiaľ je potrebné tento prvok servisovať alebo opraviť, obráťte sa na servis výrobcu.
- Červená čiara na manometri (12) sa týka maximálneho pracovného tlaku zásobníka. Netýka sa nastavovaného tlaku.
- Pri pripájaní pneumatického náradia k hadici stlačeného vzduchu z kompresora zastavte prúdenie vzduchu z hadice.
- Použitie stlačeného vzduchu na rôzne účely v súlade s určením (nafukovanie,

pneumatické náradie, lakovanie, umývanie iba čistiacimi prostriedkami na vodnej báze atď.) si vyžaduje znalosť a dodržiavanie pravidiel príslušných pre každé jednotlivé použitie.

- Skontrolujte, či spotreba vzduchu a maximálny pracovný tlak použitého pneumatického náradia a spojovacích hadíc (s kompresorom) sú kompatibilné s tlakom nastaveným na regulátore tlaku a s množstvom vzduchu dodávaného kompresorom.
- Pri tlaku nad 7 bar by mal užívateľ vybaviť pneumatické hadice zabezpečovacím prvkom (napr. oceľovým lankom).

2. SPREVÁDZKOVANIE A PREVÁDZKA

- Montáž prepravných kolies (3) vykonajte podľa obr. 2a, 2b alebo 2c podľa modelu kompresora. Tlmiče vibrácií (4) osadte podľa obr. 3a alebo 3b podľa typu kompresora.
- Skontrolujte, či sú údaje na výrobnom štítku zhodné so skutočnými parametrami elektrického napájania; prípustná je odchýlka +/- 10 % od údajov uvedených na výrobnom štítku.
- Pred pripojením zástrčky napájacieho kábla do elektrickej zásuvky skontrolujte, či je tlačidlo (8) presostatu (1) nainštalované na kompresore v polohe OFF – „0“.
- Skontrolujte hladinu oleja cez priezor (20) a v prípade potreby doplňte cez plniaci otvor, najprv však odskrutkujte zátku (22), obr. 8a-8b a 9a-9d.
- Teraz je kompresor pripravený na použitie.
- Prepnutím prepínača (8) presostatu (1) do polohy ON zapnete kompresor, vzduch začne prúdiť výtlačnou hadicou a spätným ventilom do zásobníka.
- Po dosiahnutí maximálneho prevádzkového tlaku (nastaveného výrobcom) sa kompresor zastaví, pričom sa prebytočný vzduch v hlave a vo výtlačnej hadici uvoľní.
- Týmto spôsobom (uvoľnený tlak v hlave) sa uľahčí opätovný štart. Počas používania natlakovaného vzduchu sa kompresor zapne automaticky po dosiahnutí dolnej hranice kalibrácie (okolo 2 bary medzi hornou a dolnou hranicou).
- Tlak vo vnútri zásobníka je možné skontrolovať odčítaním hodnoty na manometri (12).
- Kompresor pokračuje v automatickej prevádzke, t. j. po poklese tlaku na dolnú hodnotu nastavenú na presostate (8), až kým nebude prepínač presostatu (1) prepnutý do polohy „OFF“. Ak chcete kompresor znova použiť, počkajte po jeho vypnutí aspoň 10 sekúnd a až potom ho opäť zapnite.
- Vo verziách s elektrickou rozvodnou skrinkou musí byť presostat vždy v polohe I, t. j. zapnuté (ON).
- V modeloch kompresorov vybavených reduktorom tlaku je možné zadať hodnotu tlaku vzduchu na výstupe. Týmto spôsobom môžete prispôbiť tlak požiadavkám pripojeného pneumatického náradia. Podľa použitého typu reduktora (7) sa nastavenie hodnoty tlaku realizuje jedným z týchto spôsobov:
 - zdvihnutie (odistenie) otočného prepínača regulátora a jeho otočenie (v smere hodinových ručičiek pre zvýšenie tlaku alebo proti smeru pre zníženie);
 - odistenie otočného prepínača regulátora uvoľnením poistnej matice a následne otočenie prepínača – viď hore.
- Je možné zistiť nastavenú hodnotu pomocou manometra (6).
- Skontrolujte, či spotreba vzduchu a maximálny pracovný tlak použitého pneumatického náradia sú kompatibilné s tlakom nastaveným na regulátore tlaku a s množstvom vzduchu dodávaného kompresorom.
- Po ukončení práce zastavte stroj, vytiahnite zástrčku a vyprázdňte zásobník.

3. ÚDRŽBA

- Životnosť stroja závisí od kvality údržby a jej pravidelnosti.
- Pred údržbou zariadenia nastavte prepínač (8) presostatu (1) do polohy „OFF“, odpojte kompresor od napájania a úplne vyprázdňte zásobník.
- Pred prvým sprevádzkovaním kompresora sa uistite, že všetky skrutky sú správne dotiahnuté.
- Sací filter vzduchu čistite minimálne každých 100 hodín, ale v prípade, že prevádzkujete kompresor v prašnom prostredí alebo inom prostredí, ktoré môže obsahovať látky znižujúce priepustnosť filtra, čistite filter častejšie. V prípade potreby vymeňte filter za nový. Zníženie priepustnosti alebo upchatie filtra má vplyv na výrazné zníženie výkonu kompresora a znižuje jeho životnosť.
- Prvýkrát vymeňte olej po 50 hodinách prevádzky. Následne vymieňajte olej minimálne 2-krát ročne. V prípade intenzívnej prevádzky vymieňajte olej častejšie podľa potreby. Ak sa zmení farba oleja (biela farba – prítomnosť vody, tmavá farba – prehriatie), treba ho ihneď vymeniť.
- Používajte olej pre piestové kompresory značky Airpress. Nemiešajte rôzne oleje.
- Po výmene oleja náležite dotiahnite uzáver plniaceho hrdla oleja (22) aj vypúšťaciu zátku oleja (21). Raz za týždeň skontrolujte hladinu oleja cez priezor (20).
- Pravidelne alebo po ukončení práce vypustite kondenzát, ktorý sa tvorí vo vnútri zásobníka z dôvodu vlhkosti vzduchu, kondenzát vypúšťajte cez vypúšťací ventil kondenzátu (11). Je to nutné preto, aby ste minimalizovali riziko korózie vo vnútri zásobníka. Korózia znižuje bezpečnosť prevádzky zásobníka, jeho kapacitu a kvalitu vzduchu.

- V prípade kompresorov s remeňovým pohonom pravidelne kontrolujte napnutie remeňov. Pri stlačení musí mať správne napnutý remeň v polovici vzdialenosti medzi remeňovými kolesami vôľu najviac 1 cm.

TABUĽKA 2 – HARMONOGRAM ÚDRŽBY					
ÚKON	KAŽDÝ DEŇ	RAZ ZA TÝŽDEŇ	PO PRVÝCH 50 HODINÁCH	KAŽDÝCH 100 HODÍN	KAŽDÝ POLROK
Čistenie sacieho filtra vzduchu/výmena vložky filtra				•	
VÝMENA OLEJA			•		•
DOTIAHNUTIE KOTVIACICH SKRUTIEK HLAVY	•				
VYPUSTENIE KONDENZÁTU ZO ZÁSOBNÍKA	•				
KONTROLA NAPNUTIA REMEŇOV		•			

- Opotrebovaný olej a kondenzát likvidujte v súlade s príslušnými predpismi platnými v krajine prevádzky zariadenia.

4. UCHOVÁVANIE

Vytiahnite zástrčku zo zásuvky, odzdušnite kompresor a pripojené pneumatické náradie. Kompresor umiestnite takým spôsobom, aby ho nemohli použiť neoprávnené osoby. személyek ne használhassák.

5. LIKVIDÁCIA ODPADU

Kompresor likvidujte v súlade s príslušnými predpismi platnými v krajine prevádzky zariadenia.

6. ZÁRUKA A OPRAVY

V prípade výskytu chyby alebo potreby kúpy náhradných dielov, obráťte sa, prosím, na Servis Airpress.

7. MOŽNÉ PORUCHY A PRÍSLUŠNÉ POVOLENÉ OPRAVY

O opravu elektrických komponentov (káble, motor, presostat, rozvodná skrinka ap.) požiadajte oprávneného elektrikára.

Porucha	Príčina	Oprava
Únik vzduchu z ventila presostatu.	Spätný ventil nefunguje správne z dôvodu opotrebovania alebo znečistenia pri tesnení.	Odskrutkujte šesťhrannú hlavu spätného ventila, vyčistite sedlo ventila a špeciálne gumové tesnenie (ak je opotrebované, vymeňte ho). Opätovne namontujte súčiastky a opatrne ich dotiahnite.
	Vypúšťací ventil kondenzátu (11) je otvorený.	Zatvorte vypúšťací ventil kondenzátu (11).
	Hadica nie je správne pripojená k presostatu.	Správne pripojte hadicu vo vnútri presostatu.
Zníženie výkonu, časté zapínanie. Nízke hodnoty tlaku.	Príliš veľká spotreba.	Znížte spotrebu stlačeného vzduchu.
	Upchatý sací filter vzduchu (18).	Vyčistite filter/vymeňte sací filter vzduchu za nový (18) (obr. 5a – 5f).
	Úniky zo spojovacích kusov a/alebo hadíc.	Vymeňte tesnenia.
	Kĺzanie remeňa.	Skontrolujte napnutie remeňov.
Motor a/alebo kompresor sa hrejú nad prípustnú úroveň.	Nedostatočná cirkulácia.	Zvýšte cirkuláciu vzduchu na mieste prevádzky kompresora.
	Upchatie sacieho filtra vzduchu.	Skontrolujte priechodnosť a v prípade potreby vyčistite alebo vymeňte sací filter vzduchu za nový.
	Nedostatočné mazanie.	Doplňte alebo vymeňte olej (obr. 8a – 9d).
Kompresor sa po pokuse o zapnutie zastavuje v dôsledku aktivácie tepelnej ochrany po preťažení motora.	Zapínanie v situácii, keď je v hlave kompresora stlačený vzduch.	Vyprázdňte hlavu kompresora stlačením tlačidla na presostate.
	Nízka teplota.	Zvýšte teplotu prostredia kompresora.
	Príliš nízke napätie.	Skontrolujte, či napätie v elektroinštalácii zodpovedá tomu, ktoré je uvedené na štítku. Nepoužívajte predĺžovacie šnúry.
	Nedostatočné mazanie.	Skontrolujte hladinu, doplňte a prípadne vymeňte olej.
	Nefunkčný elektroventil.	Obráťte sa na technickú podporu.
Kompresor sa počas prevádzky zastavuje bez viditeľnej príčiny.	Aktivácia tepelnej poistky motora.	Skontrolujte hladinu oleja.
		Prepnite tlačidlo (8) presostatu (1) do polohy „OFF“. Vo verziách vybavených tlačidlom (19) umožňujúcim reset tepelnej poistky (obr. 6) zresetujte poistku manuálne. V prípade verzií, ktoré nie sú vybavené tlačidlom reset, je potrebné počkať. Ak porucha pretrváva, obráťte sa na servis Airpress.
	Elektrická porucha.	Vymeňte kondenzátor.
Kompresor silne vibruje počas prevádzky, z motora počuť nepravidelný hluk. Po samočinnom zastavení sa zariadenie nespustí opätovne napriek tomu, že počuť zvuk motora.	Jednofázové motory: Poškodený kondenzátor.	Skontrolujte hladinu oleja.
Zvýšená prítomnosť oleja v inštalácii.	Príliš veľké množstvo oleja vo vnútri sústavy.	Obráťte sa na servis Airpress.
	Opotrebovanie vnútorných prvkov piestového bloku.	Vyčistite ventil.
Únik kondenzátu z vypúšťacieho ventila.	Zašpinenie/piesok vo vnútri ventila.	Tisťtísa meg a csapot.

Akýkoľvek iný zásah smie vykonať iba autorizovaný servis Airpress. Nesprávne zaobchádzanie sa so strojom môže vystaviť užívateľa nebezpečenstvu, spôsobiť poškodenie kompresora a stratu nároku na záruku.